



$i = E = MC^2$

Nuevo Renacimiento

Catálogo de la Exposición

Liedtke

Museo de la Fundación Liedtke

Dieter Walter Liedtke

Evolución del arte mundial

Comentarios

| | |
|--------------------------------------|-----|
| Prof. Niklas Luhmann 1996..... | 9 |
| Prof. Karl Ruhrberg 1997..... | 10 |
| Prof. Dr. Harald Szeemann 1998..... | 11 |
| Prof. Dr. F. Schrenk 1999..... | 12 |
| Dr. Thomas Föhl 2005..... | 13 |
| Dr. Herbert Jost Hof 2015..... | 15 |
| Prof Dr. M. Schrey 2015..... | 19 |
| Prof. Dr. Dieter Ronte 2020..... | 24 |
| Epilogue Dieter W. Liedtke 2022..... | 611 |

Índice

Tabla de contenidos

| | | | |
|--|---|--|---|
| Prof. Niklas Luhmann..... 9 Descripción del mundo | La clave del arte..... 51 | La cámara fotográfica de la Edad de Piedra 86 | Museo Liedtke 113 |
| Prof. Karl Ruhrberg..... 10 La fórmula pintada | El Arte como Lenguaje..... 53 | La información primigenia como medio de transporte de las visiones populares, las imágenes y los logos 87 | Nuevo Renacimiento..... 125 |
| Prof. Dr. Szeemann..... 11 Aumentar la creatividad de todos El arte revolucionario de Liedtke y su filosofía: | Arte y realidad 54 | Goseck..... 88 | Formula Artística 129 |
| Prof. Dr. F. Schrenk 12 La evolución biocultural | Nuevas informaciones..... 60 | Stonehenge - El primer cine completo..... 88 | Vida I..... 235 |
| Dr. Thomas Föhl..... 13 Los acontecimientos de la historia del arte y su relación con los hallazgos científicos en las obras de Dieter Liedtke | El Modelo del Cajón de Arena 62 | Disco celeste de Nebra 89 | Vida II..... 277 |
| Dr. Herbert Jost Hof 15 Declaración histórico-cultural sobre la exposición de arte art open código universo - La teoría del todo $i = E = MC^2$ | El Arte y la Filosofía como Campo de Entrenamiento Espiritual 63 | La fórmula Arte y Libertad se hace visible en todas las obras Goseck, 90 | Física cuántica + conciencia..... 311 |
| Prof Dr. M. Schrey 19 Examen a la Teoría General de la Información sobre la unificación de la teoría de la relatividad con la mecánica cuántica | El Hombre de las Cavernas - Leonardo da Vinci - Joseph Beuys 64 | La información primigenia a la luz de la cognición 90 | Antes de la hora/cuarta dimensión = 0 351 |
| Prof. Dr. Dieter Ronte..... 24 Dieter Liedtke o La forma correcta de tratar con y a través del arte | La Clave al Arte y su Empleo..... 65 | Teoría del sistemas de cognición 90 | Fórmula mundial..... 369 |
| Fórmula unificada de la innovación y el arte 30 Durante siglos pensadores y artistas han intentado definir la fuerza creativa de los humanos y su origen. Sus citas no ofrecen una llave, sin embargo muestran una dirección dónde y cómo tenemos que buscar. | Pequeño Diccionario de Arte 65 | Teoría de la evolución de los sistemas de cognición 91 | Redes 411 |
| Sobre la Grandeza de los Filósofos, Poetas y Artistas 42 | El Camino más corto para entender el Arte 82 | La fórmula de la innovación unificada..... 91 | Sociedad + religión..... 427 |
| Democratizar el arte 43 | Lo diferente, el artista original 82 | ¿Pueden los medios pedagógicos dependientes -una fórmula- potenciar la creatividad? 92 | Arte y curación..... 455 |
| ¿Qué es el arte? 44 | La transformación y las artes como herramientas La formación de voluntades para la evolución..... 82 | La fórmula estandarizada de la innovación 92 | Una Fórmula..... 481 |
| El arte está ahí para la gente..... 45 | La percepción provoca una nueva programación genética..... 84 | Arte - Lo desconocido y el contexto de la historia del arte 92 | Hiper-teoría 555 |
| ¿Existe alguna medida de calidad para el arte?..... 47 | La Fotografía como Experiencia Básica 84 | Las diferentes capas de una obra de arte 94 | Vayamos a la pregunta básica 562 |
| Sobre la Cuestión de la Forma 48 | Reprogramación genética mediante experiencias primarias..... 84 | La decodificación del arte = innovación 95 | Viaje en dos direcciones..... 563 |
| | El ser humano como tierra 85 | Redescubrimiento de la investigación sistemática a través del arte..... 96 | Campus Globalpeace..... 571 |
| | Placebos e información..... 85 | Sistema de cognición de Leonardo da Vinci 97 | Campo de letras..... 577 |
| | El efecto placebo..... 85 | La abolición del misticismo 98 | Biografía Dieter Walter Liedtke..... 617 |
| | El ritual de la acupuntura 86 | Historia de la fórmula..... 99 | |

*“Llegar desde el presente al futuro visualizado,
comprender el presente desde el futuro,
intervenir desde el presente en el futuro”.*

Dieter Walter Liedtke /1994

Prof. Niklas Luhmann 1996

Redescripción del mundo

Las redescripciones más impresionantes realizadas en la sociedad se encuentran en la revolución copernicana y, aún más radical, en las macro y micro-dimensiones de la física moderna. Este cambio se presenta como un resultado de la investigación científica que tiene que ser aceptado porque es la verdad. Lo que no se suele tener en cuenta es que la propia sociedad permite esas investigaciones, su publicación y aceptación. El hecho de que la investigación ya no tenga que basarse en una teoría religiosa del mundo es aparentemente una de las razones. Pero, ¿es ésta una perspectiva suficiente para el próximo milenio o la continuación de las redescripciones del mundo? O bien: ¿cómo puede reaccionar la sociedad ante el hecho de que la ciencia se haya desarrollado según una elección pragmática de los métodos y una teoría de la realización constructivista? La ciencia es sin duda una parte de las redescripciones, que con la propuesta de nuevas soluciones a los problemas y también con la constatación de la imposibilidad de resolver los problemas cambia los problemas mismos. Además, hay que tener en cuenta los medios de comunicación de masas, que mediante nuevas informaciones pueden cambiar la revisión de los acontecimientos pasados. Sobre todo está la poesía para arrancar el pasado del olvido y presentarlo de una forma; puede ser una forma superable alétheia en su sentido original. ¿Cómo puede suceder todo esto, si el mundo sigue renovándose por decisiones? Aparte de las clásicas redescripciones que apuntan a la alétheia, existen ahora otras formas de comunicación que crean información sobre las decisiones.

La sociedad se renueva, el único problema es: ¿cómo puede la comunicación hacer frente a ello; cómo puede la comunicación mantener informada a la sociedad? Sin duda, una sociedad que se renueva continuamente mediante decisiones debe entenderse como un sistema que crea su propia inseguridad. Uno no sabe el resultado de las próximas elecciones políticas, ni a dónde llevarán las inversiones las fluctuaciones monetarias de los mercados internacionales, ni quién se va a casar con quién. Un mundo que tiene que lidiar con eso sólo puede entenderse como una unidad que se realiza a sí misma en el tiempo y crea continuamente un futuro nuevo y aún abierto. Tenemos un isomorfismo entre una sociedad que se realiza a sí misma y un mundo con un futuro abierto, cuyo estado presente, cuyo pasado congelado no determina lo que “está por venir”. Esta condición se pone de manifiesto por una cierta terminología utilizada actualmente por la sociedad para prepararse. Se habla de riesgos y de cálculo de riesgos, o de innovación y creatividad para crear ya las condiciones para el mayor número posible de posibilidades de desarrollo futuro. Es una forma de crear confianza, y seguramente no hacer nada y esperar no sería una solución al problema. Hay que crear hechos que revisar para entender lo que ha pasado por la participación. Significa que el mundo ya no es la suma de cosas (visibles e invisibles), ya no se puede entender como “Universitas’ Rerum”. El concepto de mundo cambia a un concepto correlativo de decisión, por lo que las limitaciones de las posibilidades de las decisiones vienen dadas más por su propia historia que por el mundo que queda sin tocar.

Como resultado, la literatura (y se podría

añadir: la ciencia) tiene la función ya mencionada de ampliar la memoria.

La creatividad es un resultado de los recuerdos del sistema. Si el mundo acepta las decisiones tendrá que darse cuenta de que, como resultado, el tiempo se vuelve irreversible (la diferencia entre el pasado y el futuro se renueva continuamente) por medio de los acontecimientos, que manifiestan el sentido aunque no tengan ninguna permanencia y se desvanezcan en el mismo momento en que aparecen. En sentido estricto se desarrolla un mundo histórico que no toma su dinamismo de poderes extraordinarios (energía, etc.), sino de la inestabilidad de sus componentes básicos. Esto sólo puede ser un mundo que ya no proporciona ninguna estabilidad. La observación del mundo se dirige, por tanto, a lo que ha sucedido y, como ha sucedido como acontecimiento, no puede cambiarse.

Esta descripción del mundo acentúa aún más el futuro, porque en su incógnita esconde posibilidades para las que se pueden tomar decisiones (o más correctamente) se puede decidir su realización.

Prof. Niklas Luhmann

Doctor honoris causa por las universidades de Gante, Macerata, Bolonia, Recife, Guadalajara, Lecce, Lovaina y Tréveris. 1997: Premio Amalfi. 2000: Cambio de nombre del Städtisches Gymnasium Oerlinghausen a Niklas-Luhmann-Gymnasium. Desde 2004, la Fundación de la Sparkasse Bielefeld concede cada dos años el Premio de Ciencias de Bielefeld, dotado con 25.000 euros, en memoria de Niklas Luhmann. 2008: Nombramiento de calles en la ciudad natal de Luhmann, la ciudad hanseática de Lüneburg.
(† 1998)

Prof. Karl Ruhrberg 1997

Fórmula pintada

“El evolucionismo concreto de Dieter Walter Liedtke le abre un nuevo mundo al observador. Él muestra como la materia, que solamente ha sido objeto y medio de imaginación artística hasta nuestros días, por su parte podría contribuir a la percepción de su entorno. Esta información tiene la función de ampliar nuestra conciencia.”.

El evolucionismo concreto de Dieter Walter Liedtke abre un nuevo mundo al espectador. Demuestra cómo la materia, que había sido sólo un objeto, podía percibir su entorno desde su propio lado. Esta información tiene una función de expansión de la cognición. El intento llega a la etapa en la que es necesario imaginar en qué correlación está el ser humano con la materia, su propia materia (el átomo y también el Universo), donde debe buscar su lugar en las dimensiones del infinito. La teoría cuántica, así como la nueva física atómica alcanzan las áreas que son inaccesibles a las definiciones de la física clásica. Por ejemplo, es imposible definir exactamente el lugar en el que se encuentran las partículas más pequeñas del átomo en un momento determinado. Los límites de tiempo y lugar se degradan. Las definiciones exactas se disuelven en la vaguedad. Las partículas más pequeñas intercambian información exactamente en un mismo momento del tiempo a pesar de que funcionan a kilómetros de distancia unas de otras. El tiempo no pasa y eso significa que la información viaja más rápido que la luz. Y entonces comienza la Nada que existe en todas partes y en ninguna. La irregularidad se convierte

en regularidad. Cuanto más se intenta encontrar la esencia absoluta de la naturaleza, con la ayuda de señales que actúan en los campos situados fuera de las capacidades humanas de percepción, más inconcebibles se vuelven los límites de estas señales. Liedtke hace de esta inconcebibilidad un escenario de acción. Esta es su base. Lo indefinible, lo inaccesible y lo indefinido, lo inexistente, es lo que él trata de introducir “*hoy*”. Joseph Beuys dijo lo siguiente:

“Llegué a la conclusión de que no hay posibilidad de hacer algo para una persona que no sea a través del arte. Necesito un concepto pedagógico, necesito un concepto cognitivo y teórico y necesito actuar, así que aquí hay que unir tres cosas en una”.

En la época en que Joseph Beuys investigaba los objetos para la evolución de su “*Plástica Social*” y la opinión pública, Liedtke desarrollaba el concepto de la teoría de la cognición, el concepto pedagógico y, sin embargo, actúa iniciando la mayor transición de la “*Plástica Social*” hacia una evolución concreta. Es la forma superior de percepción lo que le parece importante, no el detalle. Se manifiesta también en el proceso creativo, en el hecho de que parece ser exteriormente negligente e intuitivo con los materiales. Este es un ángulo religioso y metafísico de Dieter W. Liedtke, desprovisto de la huella del tiempo.

La cuarta dimensión. El espectador percibe este ángulo filosófico mediante la percepción compleja de sus obras. Un naturalista lo percibe como

un plano de información, que puede abrir los nuevos comienzos de la experiencia naturalista y las nuevas formas de cognición en las obras de Liedtke. Sin embargo, los cuadros de Liedtke podrían entenderse como información clave para distribuir el sentimiento de tolerancia y respeto mutuo de las personas entre sí. Todo es importante aquí. El ser humano, la naturaleza e incluso una piedra parecen formar parte del propio Liedtke. Las cuatro áreas - estados intemporales, filosofía, ciencias naturales y sociología - superan una y otra vez todo lo que existía antes de sus obras.

El profesor Niklas Luhmann, de la Universidad de Bielefeld, escribe sobre Liedtke en sus “*Juicios*” de 1996

“Modifica y rompe los límites de las teorías conocidas. Sus nuevas teorías científicas son una condición y el producto de sus propias actividades”.

“...Uno podría imaginar un logro evolutivo que, una vez inventado e introducido, se hace posible a sí mismo”.

Prof. Karl Ruhrberg

Ex director de la Galería de Arte de Düsseldorf en el Museo Ludwig de Colonia Presidente de la asociación internacional de críticos de arte (Sección Alemana, AICA) († 2005)

Prof. Dr. Szeemann 1998

Aumentar la creatividad de todos

El arte revolucionario de Liedtke y su filosofía:

El artista de la invención deja que la potencia del arte y los cuadros defrontierización como revolución a una experiencia global. Esta revolución actual la comparó con la época en la que la mayoría de la gente no sabía leer ni escribir, cuando el conocimiento sólo era transportable de forma limitada, porque sólo estaba reservado a unos pocos individuos. Hoy en día el acceso al arte sólo es posible a través de las imágenes, porque la conciencia humana trabaja con secuencias de imágenes. La forma original de la visión del futuro es la visión, el sueño, la conexión de realidades inexistentes. El camino del futuro al presente sólo es posible a través del lenguaje de las imágenes, que hace posible el arte. Hace que la gente sea visionaria.

Dieter Liedtke aspira a cambiar a las personas a través del evento, el arte, la intuición y la persona. En varios encuentros he podido conocer mejor a este alegre ideólogo que, a su manera, ha entendido el llamamiento de Beuys para educar a las personas creativas y ha hecho suyo el objetivo de Beuys. Liedtke también es un artista, expuso sus obras pero experimentó la falta de interés por ellas. Así que decidió convertirse en inventor. Las patentes del cortador de pelo automático, de las suelas de zapatos rellenas de aire y del marketing audiovisual en el comercio minorista le convirtieron en un hombre rico. En los años 80 visitó a Beuys, que en aquella época se dedicaba cada vez

más a cuestiones sociales y políticas y dudaba de que existiera una fórmula artística válida y de que el arte pudiera cambiar a la humanidad.

La gente, que nunca ha practicado el arte, puede liberar su potencial simplemente ciñéndose a la fórmula artística que representa gráficamente la evolución de las innovaciones. Según Liedtke, una persona está estructurada como la tierra, y tiene conciencia y subconsciencia, genes e información genética. El espíritu, sin embargo, contiene mucha agua, es decir, subconsciencia. Y los pensamientos son como barcos. Dado que la subconsciencia desempeña un gran papel en la estructura de la personalidad, el hombre sólo puede cambiar asimilando nueva información a través de los pensamientos. Sólo de esta manera la gente puede alcanzar el nuevo nivel de conciencia. Todo lo que las naves (pensamientos) llevan debe ser sumergido en el agua, las naves desviadas, los horarios estúpidos olvidados, para que los nuevos pensamientos e imágenes, conectados en redes de la pre-sustancia-el agua-puedan ser producidos. Esta “dilución” intensiva es esencial para la curación, para la asistencia homeopática.

Sin duda, las obras expuestas constituyen sólo una pequeña parte de un evento más amplio. En la entrada, el visitante se familiariza con las culturas del encantamiento, los objetos de la Edad de Piedra y los cultos vudú. Presentados cronológicamente, cuadros insólitos muestran la historia del arte desde la Edad Media hasta el eclecticismo contemporáneo de los estilos en el siglo que tuvo dos revoluciones artísticas, en 1910 y 1968. Desde los años 60 el arte ha puesto

otro énfasis. Ahora lo importante no es el medio, sino la energía de la intención que elige libremente su medio.

La innovación reside en el credo artístico de la “*necesidad interna*”, y entre la generación más joven de artistas en una demostración universal positiva y optimista, que representa una nueva imagen del hombre. Este fresco y anárquico estudio del mundo está al alcance de la mano de la cultura cosmopolita multi-cultural de Internet, los programas de ordenador, la televisión, los CDs, las películas y los eventos multimedia.

“...el artista de la invención deja que la potencia del arte y las imágenes defrontierizantes como revolución a una experiencia global. Esta revolución actual la compara con la época en la que la mayoría de la gente no sabía leer ni escribir, cuando el conocimiento sólo se transportaba de forma limitada, ya que estaba reservado a unos pocos individuos. Hoy en día, el acceso al arte sólo es posible a través de las imágenes, porque la conciencia humana trabaja con secuencias de imágenes. La forma original de la visión del futuro es la visión, el sueño, la conexión de realidades inexistentes. El camino del futuro al presente sólo es posible a través del lenguaje de las imágenes, que hace posible el arte. Hace que la gente sea visionaria”.

Prof. Dr. Harald Szeemann

Historiador del arte y director de la Documenta (1972) Bienale de Lyon (1997), Bienale di Venezia (1999 y 2001) Asesor del Código Universo Liedtke exposición de arte abierta. Szeemann perteneció al Collège de Pataphysique desde 1961, fue miembro de la Akademie der Künste desde 1997(Berlín). En 2001 recibió el premio Max Beckmann de la ciudad de Fráncfort del Meno. En abril de 2006 recibió († 2005)

Prof. Dr. F. Schrenk 1999

La evolución biocultural

La fórmula del arte como punto central de la exposición “arte abierto” fascina no sólo a los expertos en arte, sino que también contiene información muy valiosa para los “historiadores de la naturaleza”. El principio de la evolución como un desarrollo que avanza lentamente también es tomado por la evolución biológica y cultural de la humanidad como modelo. Nuestras propias raíces se encuentran también en la naturaleza. Por lo tanto, la humanidad lucha por la continuidad como todas las formas de vida en la tierra. Todos los procesos de la vida están subordinados a ese objetivo, ya sea mediante el crecimiento dentro del individuo o la reproducción entre las siguientes generaciones. Esto es impensable si no se transmitiera la información. Aunque el origen y la historia de la información original siguen siendo controvertidos, el primer desarrollo de los sistemas de autoconservación de las moléculas orgánicas y por ello el origen de la vida individual es explicable de forma plausible. Todo lo demás es un cambio evolutivo y un aumento constante de la complejidad de los organismos a lo largo de millones de años -independencia de las condiciones previas constructivas individuales de los organismos a través de la mutación genética dentro de las generaciones y la selección individual en función del biotopo.

Entre los ancestros de nosotros, los seres humanos, había otros dos aspectos importantes: el comportamiento social y la capacidad de aprendizaje. Además de este desarrollo socializador, durante el proceso

de convertirse en un ser humano tuvo lugar algo que conocemos como la tendencia individualizadora, que se manifestó al principio por la fabricación y el uso de herramientas. Hace 2,5 millones de años, los seres humanos utilizaban herramientas específicamente para reducir las influencias climáticas no deseadas. Esto marca el inicio de la evolución cultural y la creciente dependencia de la asistencia técnica de los seres humanos hasta nuestros días. Las capacidades de pensamiento, habla, cultura y cognición que se basan en el potencial materialista de los cerebros no son en su resultado completamente libres, sino canalizadas debido a una larga cadena de precondiciones históricas a lo largo de una larga fase de evolución. Esto no significa, sin embargo, que este desarrollo se haya producido a propósito o que haya sido imposible que se desarrolle una nueva situación debido a diversos factores que se encuentran en un determinado entorno. Mientras que el cerebro ha estado expandiéndose durante 2 millones de años absorbiendo información y transmitiéndola, lo que contribuyó a la génesis de la capacidad de tener una cultura de la humanidad fue la verdadera explosión cultural en la evolución de la humanidad iniciada sólo hace unos pocos miles de años: Además, el cerebro “creció” esta vez mediante el uso de almacenamiento o instrumentos externos: tablero de arcilla, papiro, papel, cintas magnéticas, CDROM. La transferencia de información no genética es hoy mucho más rápida entre las personas, más compleja y más importante que la genética. Desde hace unos 2,5 millones de años, la evolución biológica de la

humanidad está en declive (transporte de información a través de los genes), pero la evolución cultural a través de la observación y la escucha absorbida por el transporte de información a través del lenguaje aumenta continuamente.

Dado que los efectos de ambas tendencias de la evolución se combinan y tienen un cierto efecto sobre la otra, parece plausible suponer una evolución “biocultural” en la humanidad que hace posible la génesis de las cualidades humanas típicas. La cuestión crucial es la del almacenamiento de la cognición y la inteligencia. Sin duda existen mecanismos, aunque no hayan sido examinados científicamente, ni comprendidos. El significado de la fórmula vida+cognición=arte es la definición de esa brecha en el punto de vista científico habitual. Si existen mecanismos para la herencia del conocimiento y la experiencia, van a ser accesibles para la investigación científica. La intervención precisa y la rápida aceleración de la evolución biocultural, por lo tanto, conduciría a mejores resultados que la clonación posible hoy en día. Después de observarla de cerca, la fórmula del arte vida abierta + cognición = arte es quizás incluso un concepto teórico para la evolución biocultural de la humanidad en general.

Prof. Dr. F. Schrenk

Catedrático de la Universidad Johann Wolfgang Goethe de Frankfurt, Premio de Investigación del Collège de France, Premio Grüter de la Stifterverband für die Deutsche Wissenschaft, Director Adjunto del Hessisches Landesmuseum Darmstadt, Premio al Comunicador de los Medios de Comunicación para Científicos Alemanes, Cruz Federal al Mérito de la República Federal de Alemania
Prestador de la exposición especial:

Dr. Thomas Föhl 2005

Los acontecimientos de la historia del arte y su relación con los hallazgos científicos en las obras de Dieter Liedtke

La obra creativa del artista Dieter W. Liedtke fue calificada en 1999 como “evolutiva” por la importante revista de arte alemana KUNSTZEITUNG. Tras recurrir al método olvidado desde el Renacimiento -utilizar el arte y la filosofía en la investigación científica-, Liedtke se convirtió en el primer artista que ha conseguido los mejores resultados en arte e investigación después de casi cinco siglos. Poco después de su creación, sus avanzados hallazgos quedaron documentados en sus obras de arte, libros y exposiciones. Nuevos hechos que confirman los hallazgos de Liedtke, independientemente de su arte y sus estudios, son descubiertos regularmente años después por destacados investigadores de diversas áreas de la ciencia. En el año 2000, el neurobiólogo Eric Kandel recibió el Premio Nobel de Medicina; sus hallazgos fueron anticipados en las obras de arte de Dieter W. Liedtke hace 20 años y documentados en el libro La conciencia de la sustancia (1982).

En 2006 los investigadores Andrew Fire y Craig Mello recibieron el Premio Nobel por su descubrimiento en 1998 de cómo la información regula los genes, confirmando así los trabajos de Dieter W. Liedtke de los años 80: los genes y los programas de los genes pueden encenderse y apagarse. En sus trabajos de los años 80 y 90 Dieter Liedtke continúa afirmando que incluso la información “pura”, no materializada, el arte y las visiones pueden cambiar los programas de los genes, los genes y las células, y

estos cambios pueden ser controlados positiva o negativamente (ver también los libros: La conciencia de la sustancia (1982), ‘La clave del arte’ (1990) y Catálogo abierto del arte (2000). En sus obras, con la ayuda del arte y la filosofía, Liedtke traza las fronteras firmes y lógicas del conocimiento contemporáneo y muestra posibles caminos para formar un mundo nuevo, más humano. El profesor NIKLAS LUHMANN, de la Universidad de Bielefeld, el filósofo y sociólogo más importante del siglo XX, expresó en 1996 su opinión al respecto: “Liedtke modifica y amplía el marco de las teorías conocidas. Sus nuevas teorías científicas son al mismo tiempo condiciones y productos de su propia actividad. Se trata de logros evolutivos que, una vez inventados e introducidos, permiten su existencia. Extrapolando sus resultados al sistema de la sociedad moderna, que puede aceptar o rechazar estos logros, uno ve el resultado de la evolución”.

KARL RUHRBERG, historiador del arte (Colonia) declaró en 1997 que las obras de arte, las exposiciones y las teorías de Liedtke han servido repetidamente de fuertes impulsos para el desarrollo de la historia del arte y han contribuido a revelar su función de extensión de la conciencia. En 1983, el renombrado MUSEO DE ARTE MODERNO de Nueva York afirmó que el libro de Liedtke “La conciencia de la sustancia” amplió la documentación museística del arte contemporáneo, lo que queda demostrado por su arte y filosofía. Los medios de comunicación de distintos países realizaron un centenar de reportajes sobre las obras “inconvenientes” de Liedtke, que se publicaron durante las dos

últimas décadas y dieron a conocer al autor entre los iniciados como un artista avanzado y revolucionario que se esfuerza por construir un futuro positivo. El canal italiano TELE 5 lo presentó en 1991 como sucesor del artista Josef Beuys. La revista española ULTIMA HORA escribió en 1996 que en Europa se consideraba a Dieter Walter Liedtke como uno de los artistas que mejor conectaban el arte y la filosofía. Otro periódico español, DIARIO 16, publicó en 1991-93 en su suplemento semanal el libro de Liedtke sobre filosofía del arte “Las claves del arte: ¿qué conecta a un hombre de las cavernas con Leonardo da Vinci y Josef Beuys?”, que atestigua el significado de la fórmula a r t o p e n a d a para la historia del arte. El semanario alemán WELT am SONNTAG publicó en 1995 un artículo titulado “Dieter Liedtke sigue a Leonardo”.

Su percepción del arte como conciencia que extiende la información con redes nerviosas y nuevas cualidades y características programadas genéticamente va mucho más allá de la comprensión clásica del arte y su efecto en las personas. Personas conocidas como su majestad la REINA SOFIA de España con la asunción de la presidencia de honor, el ministro alemán de Trabajo y Asuntos Sociales Dr. NORBERT BLÜM y el premio Nobel de la paz MIKHAIL GORBACHEV, patrocinan a Dieter W.

Liedtke la exposición de la fórmula del arte abierta apoyando así la promoción de la fórmula de la paz. La fórmula fue ideada en 1969-88, con el propósito de descubrir y promover una herramienta de creatividad para todas las personas. Desde René Descartes (1596-1650) es

habitual que los filósofos occidentales separen el espíritu de la materia, por lo que la creatividad se percibe como algo indefinible.

El historiador de la ciencia, el profesor Dr. Ernst Peter Fischer, escribe al respecto

“Creo que el descubrimiento más importante al final de la era cristiana de dos mil años fue darse cuenta de que la vieja idea de los extremos polares necesitaba una nueva forma. En este momento la tarea más importante de la cultura de Europa Occidental consiste en buscar su propio símbolo de pensamiento, que sostenga al hombre en el mundo y lo conecte con el mundo. Nuestra cultura debe buscarlo conscientemente, movilizándolo sus mejores formas, es decir, complementarias, de búsqueda de la verdad, que se llaman arte y ciencia. Cuando se combinen, revelarán la humanidad inherente a nuestra cultura. Pero esta invención está aún por hacer. Seguramente tendrá más importancia que cualquier otro acontecimiento de los últimos 2000 años, tanto en el mundo como en la mente de las personas”.

El resultado de la adición en la fórmula -la cruz- es un símbolo de conexión entre el espíritu y la materia, el hombre y la naturaleza, la generación más joven y la más vieja, la humanidad y la paz, la ética y el capital, los empresarios y los trabajadores, el gobierno y el pueblo, las redes nerviosas y la experiencia; muestra el modo en que pueden eliminarse los antagonismos y el odio y es mucho más poderoso que el símbolo que buscaba Ernst Peter Fischer para

representar esta complementariedad en la filosofía de Europa Occidental. La cruz une la ciencia natural y el arte en un todo único y abre ambas esferas al gran público, al segundo Renacimiento, una cruz, una ramificación de posibilidades con nuevos modelos genéticamente programados de vida, sociedad y futuro. La cruz mezcla los colores rojo y amarillo con el naranja de los monjes budistas, el símbolo Ying Yang con su base roja y amarilla yūanck'i (pra-chaos), mostrando así un nivel del Universo, en el que el arte, la creatividad y el poder creativo revelan la base de la sustancia, la energía y la evolución de la vida. El artista demuestra con sus gráficos que un creador puede estar conectado con sus creaciones reconocibles que pueden convertirse en el símbolo de una nueva sociedad de prosperidad, libertad y paz. Liedtke promueve con sus obras el desarrollo del evolucionismo concreto, una sociedad humana creativa de prosperidad, libertad y paz para todas las personas.

Museos, coleccionistas y artistas de renombre internacional han ofrecido numerosas obras de valor histórico-artístico para la exposición de Liedtke art open, en Essen, 1999. Por primera vez en una exposición se mostró el arte en contexto general desde la Edad de Piedra hasta hoy, clasificado para los visitantes con la ayuda de la fórmula de arte abierto, y en el contexto de las obras de Liedtke. Con la divulgación y aplicación de su fórmula gráfica el autor quiere dar un impulso para crear un nuevo mundo. Liedtke: “El uso de la fórmula artística puede ayudar a eliminar las limitaciones de la creatividad. Todas las amebas, todas las plantas, todos los animales y todos

los virus son creativos, sólo el hombre es una excepción”. Piensa que la razón principal de la pobreza, el terrorismo, el odio de clases y razas y la guerra es la reducción de la creatividad natural programada por los genes evolutivos de un hombre. Eso le quita al hombre su dignidad, lo vuelve indefenso, depresivo, inconsciente y agresivo.

Para León Tolstoi el arte es un medio natural y atrapante de la comunicación humana a través de la experiencia y la transmisión del arte puede combatir las limitaciones de la creatividad.

Conde León Tolstoi: “El arte es una actividad humana que consiste en que un hombre, conscientemente, por medio de ciertos signos externos, transmite a otros los sentimientos que ha vivido, y que otras personas se contagian de estos sentimientos y los experimenten también”. Para Nietzsche un hombre puede convertirse él mismo en una obra de arte si se involucra en el arte, traslada su barrera espiritual a un campo de conciencia más amplio. Nietzsche: *‘Ahora un esclavo es un hombre libre, ahora toda la discriminación rígida y hostil, la miseria y el despotismo han desaparecido, o el modo impúdico se establece entre las personas... El hombre ya no es un artista; se ha convertido en una obra de arte’*. Dieter Liedtke ha elaborado el noble objetivo fijado por Joseph Beuys, mostrar a la sociedad el camino hacia un mundo humano creativo.

Dr. Thomas Föhl

Historiador del arte Klassik Stiftung Weimar /

Miembro del Consejo de Administración Prestador de un óleo de Rubens para la exposición abierta de arte de Liedtke

Dr. Jost Hof 2005

Kulturwissensaftler

Declaración histórico-cultural sobre la exposición art open código universo - La teoría del todo $i = E = MC^2$ por Dieter Walter Liedtke

Prefacio

Ya en 2006 escribí un dictamen sobre la obra del artista, filósofo y escritor Dieter Walter Liedtke, con la intención de situarla en el contexto de la historia cultural y presentar su valor artístico y social.

Estas consideraciones se referían esencialmente a la fórmula de arte universal desarrollada por D. W. Liedtke, así como a la representación de su visionario enredo de conocimientos científicos y creación artística a través de algunas obras seleccionadas.

Este informe debe entenderse como una contribución basada en ello a la valoración de su obra, ahora significativamente ampliada; está dedicado específicamente al proyecto “art open código universo-The Theory of Everything”.

Cada una de las secciones de la siguiente presentación está introducida por una cita de Albert Einstein, cuya mente brillante, intuición asombrosa y convicción humanista inquebrantable no deberían ser, en mi opinión, inspiración y modelo para todo ser humano, sino que han encontrado en Dieter Walter Liedtke una contrapartida asombrosa y significativa en todos los aspectos. Sobre todo porque las obras de arte de Liedtke complementaron la famosa fórmula de Einstein $E = MC^2$ a $i = E = MC^2$. Aquí la “i” representa la

información, de modo que la fórmula que expresan sus obras de arte más recientes muestra que la información es la base física de la energía y la materia.

Dieter Liedtke diseña un enfoque completamente nuevo en física, una imagen alternativa de la energía, la materia y, por tanto, de todo el universo, que se basa en la información y en las diferentes velocidades de la información como elemento básico de toda energía o materialidad.

Su complejísimo modelo de pensamiento combina los fundamentos teóricos de la mecánica cuántica con la teoría general de la relatividad de Einstein. A la información se le asignan las mismas propiedades de negación del espacio y el tiempo que la mecánica cuántica asigna a las partículas subatómicas, cuyo origen representa y se manifiesta en la energía y la materia a la diversidad de apariencias que conocemos como universo. En consecuencia, se basa en grupos y redes de información, cuya reificación física podemos percibir, sobre todo como portadores de información ya conocida por nosotros, como el material genético de los seres vivos u otras estructuras, como la energía, los átomos, las moléculas o los cristales.

Así, amplía la ecuación de Einstein $E = MC^2$ añadiendo el componente i (de información) a $i = E = MC^2$ o $i = M$.

El medio de Liedtke es el arte, que, sin embargo, tiene el mismo significado científico y social para él.

Su teoría de la información descrita anteriormente ha sido representada

como la 4ª dimensión en serigrafías realizadas entre 1982 y 1987 y en lienzos en 1999 (en una edición limitada de 100 piezas). Sus imágenes de la 4ª dimensión describen el tiempo como un componente de nuestras tres dimensiones espaciales y, por tanto, como una subfunción de la materia, que puede hacerse accesible matemáticamente como la diferencia entre la masa total y los componentes de las dimensiones espaciales extrayendo el tiempo.

Cuando la mayor parte de la edición especial sobre lienzo se vio afectada por los daños causados por el agua, Liedtke reutilizó los cuadros deformados y rasgados en 2005: los procesó intuitivamente con pintura, creando así la inspiración para su teoría de la información y la creación. Esto no sólo es un vivo ejemplo de su inusual trabajo creativo y su diversidad intelectual en red interna, sino que también ilustra su cercanía a otros pensadores y filósofos como Einstein y su creatividad.

Uno de estos pensadores, el filósofo Niklas Luhmann, fallecido en 1998 y calificado por el periódico Die Zeit como el Hegel del siglo XX, dijo de la obra de Liedtke: “Las ideas y las obras de arte de Dieter Liedtke requieren la construcción de un observador, a saber, Dios, para el que el tiempo como totalidad de todos los puntos del tiempo es el presente”.

Y como ocurre con muchos otros grandes investigadores y/o artistas, el trabajo de Liedtke no es sólo producto de una inspiración, intuición y creatividad especiales, sino que forma parte de una conciencia social que le da impulso y propósito.

Dieter Walter Liedtke-o: El arte como obligación social

Los mejores científicos son siempre también artistas". (Albert Einstein)

La frase de Einstein citada anteriormente es ciertamente correcta. Pero no es necesariamente aplicable a la conclusión inversa. Lo que tienen en común los artistas y los científicos es la curiosidad, la intuición y la necesidad de cambio creativo. En su proyecto actual, Dieter Walter Liedtke hace referencia a una de esas figuras excepcionales de la historia de la cultura y el pensamiento en la que artistas e investigadores se han encontrado de forma ejemplar y se han admirado mutuamente con razón hasta hoy: Leonardo da Vinci. No es de extrañar, ya que su propia obra muestra paralelismos muy claros con el genio universal, que permaneció sin rival durante siglos como modelo de hombre renacentista, además de científico y artista.

El comisario Harald Szeemann, fallecido en 2005, articuló la coincidencia entre ambas personalidades de la siguiente manera:

‘La energía positiva del artista inventor y Leonardo da Vinci del arte contemporáneo, Dieter Liedtke, puede ser experimentada por cada visitante de la exposición a través de las obras. Sus obras, teorías y conceptos son revolucionarios, contagiosos y muestran al arte y a la ciencia nuevos caminos hacia una sociedad humana’.

En efecto, los contemporáneos de Liedtke se distinguen de Leonardo da Vinci, fallecido hace mucho tiempo, sobre todo por el hecho de que sus

conocimientos pueden ser accesibles a un amplio público.

Lo que habría hecho Leonardo en posesión de las posibilidades y libertades actuales sigue siendo objeto de especulación. Sin embargo, lo que hace Liedtke en estas condiciones no es así: retoma la afirmación sobre su propia persona para relativizarla en el sentido de Joseph Beuys, que señaló las capacidades creativas de todo ser humano. Liedtke, vinculado a Beuys y con la fórmula de creación de su arte llevando a cabo sus pensamientos, declara rápidamente que todo el mundo es un Leonardo y subraya así la afirmación relativa a los potenciales espirituales de todas las personas. Detrás de esto está la expresión inquebrantable de la creencia en el poder innovador de todos y la voluntad de democratizar el arte y liberar el potencial creativo existente pero no utilizado en la población. Una tarea que Liedtke ya cumplió con el “arte abierto” e inaugurado en Essen en 1999, cuando reunió 1.000 obras de la historia del arte en 23.000 metros cuadrados e hizo que la evolución del arte fuera comprensible en el sentido de su fórmula artística - muy en el sentido de Albert Einstein, que formuló: “La restricción del conocimiento científico a un pequeño grupo de personas debilita el espíritu filosófico de un pueblo y conduce a su empobrecimiento espiritual”. Para Liedtke, el arte era y es un medio de ilustración y de promoción del desarrollo; ésta es su relevancia social y su poder creativo de transferencia.

A pesar de las perturbaciones a las que fue sometido el proyecto de arte abierto, llegó a millones de personas gracias a la gran atención de los medios de comunicación. El poder de los medios de

comunicación: la liberación de la mente de la parálisis del miedo

La mayoría de las acciones humanas se han basado siempre en el miedo o la ignorancia”. (Albert Einstein) Sin embargo, las enormes posibilidades de los medios de comunicación para llegar a la gente a través de la información y las emociones también suponen un peligro si predominan las informaciones negativas y que provocan miedo por motivos de lucro. Liedtke ha señalado en repetidas ocasiones que este tipo de información reduce el rendimiento del cerebro, limitando y bloqueando así la creatividad de las personas. Sus propias obras de arte y sus proyectos pretenden contrarrestar esto mediante una aportación intelectual positiva, mediante la iluminación en lugar de la transfiguración, y mediante la impartición de conocimientos en lugar de la mistificación.

Esto ya era cierto para el arte abierto y las obras representadas en él, como para todas las obras realizadas desde entonces.

En este contexto, una declaración del profesor Karl Ruhrberg, director del Museo Ludwig (Colonia) y presidente de la Asociación Internacional de Críticos de Arte-Sección Alemana, AICA, que participó en art open como asesor: “El espectador experimenta este nivel filosófico a partir de la comprensión holística de sus obras. Para el científico natural se abre un nivel de información que puede mostrarle nuevos enfoques y teorías para los experimentos científicos y nuevas vías de conocimiento a partir de las obras de Liedtke”. Y tenía razón. Años después de que Dieter Liedtke publicara sus obras de

arte y sus teorías, científicos de diversas disciplinas, sin tener conocimiento de su trabajo, confirmaron las afirmaciones de sus obras de arte o partes de ellas a través de sus propios logros de investigación, que a su vez fueron recompensados con premios Nobel.

Una dimensión abierta del arte - o: arte abierto código universo - La Teoría del Todo $i = E = MC^2$

‘Los problemas de mañana no se resolverán con las respuestas de ayer’. (Albert Einstein)

La solución que propone Liedtke es llegar desde el presente al futuro para comprender el presente desde el futuro... para intervenir desde el presente en el futuro.

En su nueva exposición, Dieter Walter Liedtke presenta la visión de un Segundo Renacimiento, una elevación del hombre contra el miedo, la opresión y la guerra, hecha posible por el arte, y de la anterior forma de capitalismo orientada a la competencia.

Las áreas centrales del nuevo proyecto son

1. Área de exposición: La historia del arte La evolución del arte a través de la innovación
Todo ser humano es un Leonardo da Vinci por el uso de su creatividad’
2. Área de exposición: Innovación y sistemas sociales “El capitalismo ético cambiará la sociedad’
3. Área de exposición: La dignidad de la vida

‘En el futuro todas las personas podrán vivir con dignidad, paz, salud y eternidad’.

Los temas de la exposición son de gran actualidad; trascienden el espacio del arte visual, lo amplían y lo abren a la ciencia y a la sociedad como nivel de conciencia y acción. Se ofrecen al individuo nuevas impresiones y niveles de experiencia como su elemento central de pensamiento, decisión y acción; la exposición es interactiva y, por tanto, activadora. La exposición no sólo abre la participación personal al individuo, sino también la participación.

La parte conceptual de la exposición “Take Shape - El principio de conservación de la información o el mundo como obra de arte total” implica a los visitantes, los involucra directa y activamente en la confrontación con la sociedad y sus procesos de diseño, con el fin de aclarar su posible papel con respecto al desarrollo de un nuevo mundo, y motivarlos como socios, en el contexto social de la Escultura Social de Joseph Beuys, para que se conviertan en socios moldeadores de la sociedad.

Dieter Walter Liedtke fundó una sociedad anónima con el nombre de Globalpeace Inc en Florida, Estados Unidos. Con la compra del billete de entrada, todos los visitantes tienen también la oportunidad -si lo solicitan- de recibir gratuitamente una acción de Globalpeace para implicarse directamente en el proceso de paz entre religiones y en un nuevo mundo ético. Para Liedtke, el segundo renacimiento, ETICAP, comienza de nuevo con la exposición y el regalo de acciones de la sociedad Globalpeace en cada país.

Con este procedimiento, Liedtke crea la oportunidad de que todas las personas se emancipen por primera vez de la función de observador ajeno al arte y vivan su legado personal como codesarrolladores y diseñadores de la curiosidad y la creatividad de Leonardo da Vinci, con el objetivo positivo de una revolución ética que permita a todos vivir con dignidad.

Liedtke se apoya así en un sentido renovado del arte como medio para configurar la sociedad. Ya no se trata sólo de una apariencia bella o innovadora y de una ganancia de imagen con aumento de valor, sino que se está convirtiendo conscientemente en una herramienta y un medio indispensable de la vida humana, la fuerza conformadora y unificadora de una evolución concreta de la población hacia una sociedad pacífica.

La obra de Dieter W. Liedtke da así al arte una dimensión más profunda, un papel comprensible que cambia el presente para el desarrollo de la cultura y la evolución de la humanidad en su conjunto. La exposición se mostrará en los cinco continentes. En todo el mundo, cabe esperar millones de visitantes directos de la exposición y miles de millones de observaciones indirectas a través de los medios de comunicación; a juicio de Liedtke, esto significa una contribución igual a la curación de los sistemas sociales.

Para las poblaciones de los países en los que se mostrará la exposición, ésta marca el inicio del capitalismo ético y de una sociedad abierta.

Dr. Herbert Jost-Hof

Científico de la cultura y la comunicación

Que un artista diseñe un mundo ético en un plan audaz como obra de arte total no sólo es nuevo, sino que es revolucionario para el arte y dirigido y evolutivo para la sociedad. Liedtke llama a este movimiento artístico que ha creado Evolucionismo Concreto Una fusión del pasado, el presente y el futuro, del arte, la ciencia y la vida social, como la que Liedtke pretende conseguir con su nuevo proyecto, no tiene precedentes.

Conclusión de un brote y salida - o:
Una nueva forma de entender el arte

“Es necesaria una nueva forma de pensar para que la humanidad siga viviendo”.
(Albert Einstein)

Mi conclusión como científico de la cultura y los medios de comunicación, tras una intensa investigación sobre la documentación de sus nuevas obras y la exposición, es una confirmación de la singularidad del proyecto de Dieter Walter Liedtke y del sentido de su enfoque. Continúa de forma consecuente la labor esclarecedora, de reflexión social y de cambio ya iniciada con el arte abierto y la fórmula del arte, que fue juzgada por su mecenas de entonces, el ex presidente ruso y premio Nobel de la Paz Mijail Gorbachov: “La publicación y aplicación de la fórmula reducirá la pobreza, el terrorismo y los peligros de la guerra en el mundo”.

En cualquier caso, la obra de Dieter Walter Liedtke no sólo se corresponde con el pensamiento de Einstein, que he puesto al frente de esta última sección, sino que lo llena de vida de una forma sorprendente y singularmente creativa,

alentando la esperanza de un mayor desarrollo mundial. Durante más de 50 años, Liedtke ha demostrado repetidamente ser un artista inventor y filósofo, cuyas visiones, teorías y resultados de investigación se han manifestado en obras de arte, anticipando a menudo los descubrimientos de la ciencia.

Dr. Herbert Jost-Hof,
febrero de 2015

Prof. Dr. M. Schrey 2015

Examen a la Teoría General de la Información sobre la unificación de la teoría de la relatividad con la mecánica cuántica por el artista Dieter Walter Liedtke

Preámbulo

La tarea de este peritaje no es dar una opinión sobre los métodos de investigación del artista inventor Dieter Liedtke o de cualquier otra manera tomar una posición sobre cómo llega a sus resultados. Se trata más bien, en mi calidad de profesor de física, de examinar el carácter concluyente de la “Teoría Unificada de la Información” de Dieter Liedtke bajo las premisas postuladas de origen físico para la información, el espacio, el tiempo, la gravedad, la energía, la materia y el universo, y de ofrecer una breve descripción resumida de esta teoría.

Para acercarme a la investigación de Dieter Liedtke, a su pensamiento y a sus innovaciones, me referiré en primer lugar a otro ámbito, el del arte, cuya característica central es la innovación. Lo hago con respeto a la ciencia y al arte, pero especialmente a Albert Einstein, probablemente el físico más importante del siglo XX, que escribió sobre la conexión entre ambas disciplinas:

“Cuando el mundo deja de ser el escenario de la esperanza, el deseo y la voluntad personales, cuando nos enfrentamos a él como criaturas libres que admiran, cuestionan y miran, entramos en el reino del arte y la ciencia. Si lo que hemos visto y experimentado se reproduce en el lenguaje de la lógica, entonces perseguimos la ciencia, si está mediado por formas cuyas

conexiones son inaccesibles al pensamiento consciente, pero intuitivamente reconocidas como significativas, entonces perseguimos el arte”.

Esto es lo que dice el historiador del arte Karl Ruhrberg sobre las obras de Dieter Liedtke:

“No es el detalle lo que le parece importante, sino la perspectiva global. Esto se expresa también en el proceso creativo, en la forma en que trata los materiales de forma aparentemente descuidada e intuitiva. Este es el nivel religioso, metafísico e intemporal de Dieter W. Liedtke. La cuarta dimensión. El espectador experimenta este nivel filosófico a partir de la comprensión holística de sus obras. Abre un nivel de información para el científico natural, que puede mostrarle nuevos enfoques y teorías para los experimentos científicos y nuevas vías de conocimiento a partir de las obras de Liedtke”.

El comisario suizo Harald Szeemann lo compara con el mayor y más innovador artista del Renacimiento:

Dieter Liedtke es una energía positiva libre de ideología, completamente creativa y él mismo una obra de arte. Leonardo da Vinci ha encontrado en él un sucesor.

Menos aún que en el caso de otros artistas, la persona de Dieter Liedtke puede separarse de la obra, ya que no sólo es un artista, sino también un investigador e inventor/diseñador, y sus obras de arte ocupan una posición central como medio de comunicación y reflexión, que utiliza para describir y representar, para registrar impulsos y

para plasmar sus complejas ideas. Por lo tanto, se dedicarán algunas frases a su persona.

Conozco a Dieter Liedtke como artista e inventor de la Fórmula del Arte, así como comisario de la exposición abierta de arte desde 1996.

La elección de temas por parte de mis alumnos para sus tesis de licenciatura me acercó aún más a su obra. Me gustaría mencionar un proyecto en particular, en el que se utilizó la fórmula del arte de Dieter Walter Liedtke para crear un programa de CD-Rom con el fin de descifrar las obras de la historia del arte a través de la representación visual de las innovaciones que representan, demostrando así la evolución en el arte por primera vez para todas las personas con un programa informático.

Este proyecto se basa en la fórmula del arte desarrollada por Liedtke, en la que también se basa la exposición de arte abierto como elemento esencial.

En 1999 también participé con mi propia presentación en la exposición de arte abierto “Innovaciones y evolución en el arte desde la Edad de Piedra hasta nuestros días”, cuando presentó su revolucionaria fórmula a la población.

La obra de Dieter W. Liedtke confiere al arte una nueva dimensión, una función evolutiva y comprensible para la cultura, la innovación y la evolución de la humanidad en su conjunto.

Las obras de arte y los inventos de Leonardo da Vinci son ampliamente

conocidos. Para abordar las innovaciones de Dieter Liedtke como artista e inventor y compararlo con Leonardo da Vinci, he realizado durante años un examen exhaustivo de las obras, teorías científicas e inventos de Liedtke, al que me he dedicado desde 1996, acompañado de intensas conversaciones personales con Dieter Liedtke sobre su arte, sus inventos y los resultados de la investigación en física.

Los inventos y el arte han acompañado a Dieter Liedtke desde principios de los años sesenta. Durante este tiempo, ha fotografiado y pintado; también ha abierto una oficina de "inventos por encargo" en Essen. Por ejemplo, ha inventado numerosos electrodomésticos, sistemas de caja registradora y sistemas de publicidad audiovisual hechos por él o vendidos como aplicación. Se adelantó a su tiempo con algunos, como la pulsera electrónica, que no se llevó a cabo porque se adelantó décadas a su desarrollo.

Después de 1999, me he ocupado en varias ocasiones de sus inventos técnicos, he comprobado su viabilidad y me he sorprendido por sus revolucionarias propuestas de solución, por ejemplo, la generación de energía renovable a través del viento en autopistas y vías de tren mediante rodillos eólicos verticales con reducción del ruido para los residentes en las carreteras y el ahorro directo de energía en los vehículos por el efecto de succión en la corriente de deslizamiento de los rodillos, así como el rejuvenecimiento celular de la red social gratuita "aimeim" en Internet a través de la información.

Así, Dieter Liedtke también pinta un nuevo cuadro de la física y la biología, revelando una idea diferente de la

materia y el ADN. Su enfoque para esto, como para el origen de todo el universo, es la información.

En sus obras de arte, Dieter Liedtke pone patas arriba las teorías científicas anteriores con su fórmula, que combina la teoría cuántica con la teoría de la relatividad y contiene la ley de conservación de la información, ofreciendo así teorías revolucionarias en física y astrofísica, la comprensión de una nueva visión del universo.

Si le he entendido bien -y eso no siempre es fácil- ha desarrollado su teoría para incluir la información como una entidad física en las ciencias naturales. Para él, la información tiene dos caras, al igual que la mecánica cuántica: por un lado, no está ligada al espacio, la materia y el tiempo, es decir, simultáneamente y en todas partes, y por otro se manifiesta en la energía o la materia. Gracias a la introducción de la distinción de la información y a la clasificación física de esta marcada separación, así como a la idea de que ambas formas de información se conectan a grupos de información, familias de información o, como él también las llama, redes de información autosostenibles, por lo que supone que estas dos formas de información están entrelazadas por el entrelazamiento, parece haber conseguido en su teoría complementar la ecuación de Albert Einstein $E = MC^2$ en: $i = E = MC^2$ ($i =$ información).

En esta teoría, la información se transforma en espacio, gravedad, energía y materia a través del entrelazamiento y las redes de información crecientes.

La información, en su simultaneidad y en su capacidad de estar en cualquier lugar, se integra y frena en su velocidad a través de sus propiedades

autosostenibles diseñadas para el crecimiento de la red de información (según los genes y el ADN en biología) en la familia de la información.

Debido al flujo infinito de información en el universo, crecen en redes de información onduladas, que son permanentemente comprimidas por más información y reducen su velocidad según su compresión.

A medida que la información sigue creciendo, estas concentraciones de información de redes y racimos se convierten en una radiación de fondo físicamente medible (lo que puede llevar a la conclusión medible de que las irregularidades ya medidas son una prueba del crecimiento de la información en el universo), en estanques elementales con posibles enredos con información no materializada y en redes de información (véase el experimento de Einstein-Rosen-Podolsky, cuyos resultados muestran que la información en el universo se intercambia sin pérdida de tiempo y se forman redes de información), que forman un universo holístico.

La fórmula abreviada de su revolucionaria teoría del universo: $i = E = MC^2$ o $i = M$.

El camino hacia sus nuevas teorías sobre la información como cantidad física condujo al teorema de la conservación de la información, largamente buscado por la ciencia; estaciones en las que se encontraban, entre otras, su interpretación del proceso de creación, que pintó bajo el nombre de Übernichts y abrió a la física en sus tesis, así como sus reinterpretaciones basadas en la intuición de términos científicos conocidos como tiempo, espacio, gravedad, agujeros negros, materia oscura, energía oscura, radiación de fondo, big bang, masa y energía.

A partir de sus intuiciones intuitivas, filosóficas y artísticas, ilustradas repetidamente en sus obras, fue capaz de disolver las paradojas que han preocupado a la ciencia durante los últimos cien años. Sus tesis han sido confirmadas repetidamente por la investigación científica.

Dieter Liedtke supone que en el futuro todas las contradicciones investigadas científicamente según lo antiguo (fuera de la conexión de la teoría de la relatividad con la teoría cuántica) serán explicadas por la información de su Teoría Unificada del Origen de la Energía en el Universo.

El filósofo Niklas Luhmann dijo de este enfoque de la investigación a través del arte

Liedtke modifica y disuelve el marco de las teorías conocidas. Sus nuevas teorías científicas son al mismo tiempo la condición y el producto de su propio funcionamiento. Su fórmula es un logro evolutivo. Una vez inventada e introducida, se habilita a sí misma.

Resultado de la investigación

La teoría de la información unificada es lógica y comprensible; sólo el modo en que Dieter Liedtke llega a estos resultados no puede explicarse con los métodos clásicos de investigación ni es empíricamente comprensible, ya que la investigación científica se lleva a cabo mediante la representación en obras de arte, se desarrollan nuevas teorías y los resultados de la investigación se presentan al público como obras de arte en museos y exposiciones de arte.

Sin embargo, sus teorías y resultados de investigación son revolucionarios no sólo en el arte, sino también en las

ciencias naturales y las humanidades, y dibujan un nuevo cuadro de un universo sin enigmas bajo sus propias premisas.

Por primera vez en la historia del arte, las afirmaciones que se manifestaban en las obras de arte y las teorías de Dieter Liedtke fueron probadas como resultados de investigación por científicos que desconocían sus obras décadas después de su creación y publicación; para los investigadores en cuestión, dieron lugar a 15 premios Nobel en medicina, física y economía. En física, Liedtke ha anticipado hasta ahora dos premios Nobel con el contenido de sus obras.

a. La evolución del universo

En exposiciones y en su libro de 1982 La conciencia de la materia, Liedtke presenta en ilustraciones sus obras de arte de los años 70, que están dotadas de su propia conciencia como información y provocan la expansión del universo a través de nueva información en forma de espirales en expansión como "Kosmoran"; en este proceso, la conciencia en expansión del Kosmoran conduce a la creación de espacio por el entrelazamiento de la información con la energía y la materia, por lo que el universo se expande.



Imagen y Kosmoran / Übernichts

El universo y su expansión
Creando una nueva definición para la Paradoja de la Expansión del Universo
Publicado en 1982, 1987, 2007.

Confirmación científica de la nueva definición por la teoría general de la relatividad, la mecánica cuántica, la combinación de estas dos teorías, el experimento ERP y la paradoja del protón al nuevo modelo explicativo de la física.

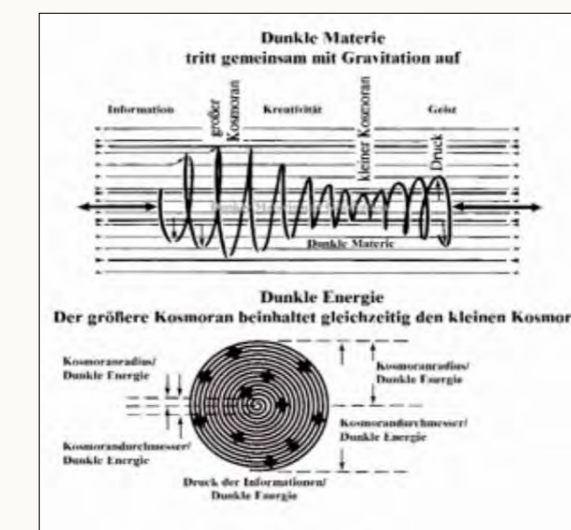

Confirmado científicamente desde 2011 / Premio Nobel de Física.

La información hace que el espacio se expanda hasta que el espacio se desgarrar y debido a estas grietas surge un nuevo espacio que entra en el universo y así lo agranda.

Acrílico sobre lienzo con fondo serigrafado de la 4ª D.



Serie de cuadros sobre la nada 2006

La Nada

La nada representa las grietas en el espacio a través de las cuales el espacio, el tiempo, la energía y la masa entran en el universo de forma unidimensional, bidimensional como información y como energía; es un estado imaginario que sólo puede captarse como un concepto acompañante de las creaciones o de la nueva información.

La nada y el nacimiento de Kosmoranes, la nada, el tiempo, la gravedad y la materia. La nada es sin espacio, tiempo e información, sin existencia ni realidad. También esto es un concepto imaginario que sólo tiene sentido en el contexto de las creaciones y la nueva información.

En 2011, Saul Perlmutter, Brian P. Schmidt y Adam Riess recibirán el Premio Nobel de Física por su descubrimiento de la expansión acelerada del universo mediante la observación de supernovas lejanas.

b. La formación de la masa

En sus trabajos artísticos de los años 70 a 2006, Liedtke publicó en exposiciones y en sus libros La conciencia de la materia y La fórmula del mundo de 2007 la tesis de que la energía y la materia se forman a partir de fusiones de información y, por tanto, constituyen el origen de la masa y la gravedad en las lagunas elementales y en el universo en el Kosmorán.

La información y las redes de información el bloque básico de construcción de la materia Creando una nueva definición para la paradoja de la información.

Publicado en 1982, 1987, 2007

Confirmación científica de la nueva definición por la teoría general de la relatividad, la mecánica cuántica, la combinación de estas dos teorías, el experimento ERP y la paradoja del protón al nuevo modelo explicativo de la física.

Confirmado científicamente desde 2013 / Premio Nobel de Física.

Liedtke también investiga cómo se puede combinar el bosón de Higgs, la energía y cualquier materia, así como la relatividad y la mecánica cuántica.

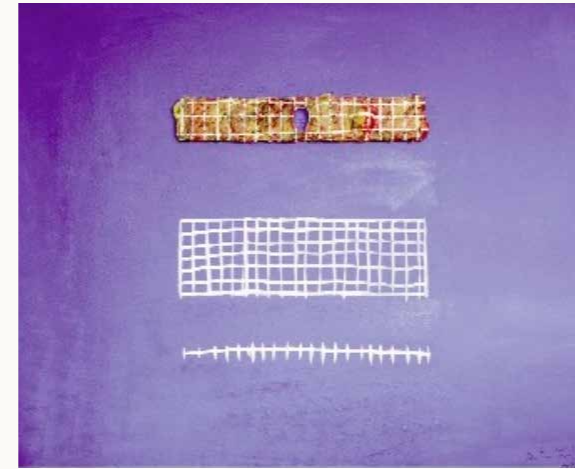

La 4ª dimensión

Después de su cuadro La 4ª dimensión de 1982 a 1988, desarrolló la fórmula de la innovación y una nueva 4ª dimensión. En sus exposiciones de 1988, 1989 y 1999 en Essen y en su libro art open de 2000, presentó esta teoría así como las correspondientes obras de arte como su manifestación.

En 1988 desarrolló, a partir de sus obras de arte "La conciencia de la materia" de los años 70 y la nueva "4ª dimensión", la Fórmula del Arte para la innovación y la evolución: en definitiva, la fórmula de la información en el arte.

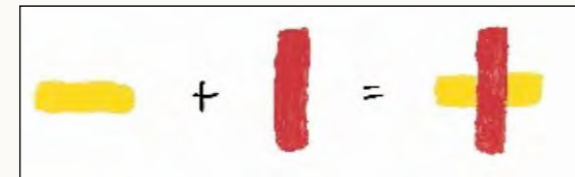

A partir de 2005, tras la creación de las primeras obras Übernichts, traslada de la Fórmula del Arte el principio evolutivo de la información y sus interconexiones con el espacio, la energía, la materia y el universo, así como la simbiosis de la teoría de la relatividad y la mecánica cuántica, de la que puede derivar los procesos de origen de la masa y el universo.

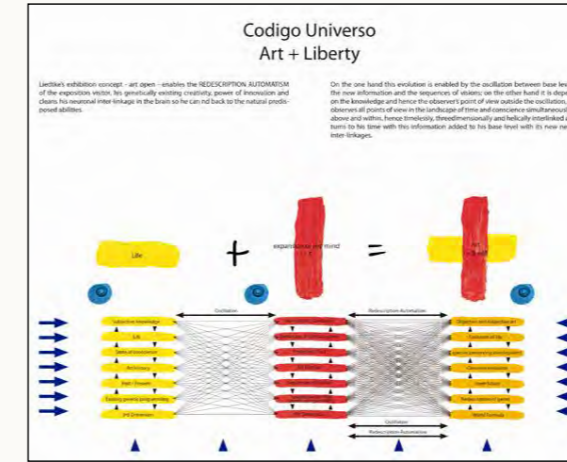

resulta:
 $i = E = MC^2$

Su fórmula filosófica y física recomendada para el universo es:
 $NG^* + In + i = i \times V \infty + i = T, V, G = i^2V \infty \dots$
 $+ i = iVc = E + i = iVc \dots = M$

La información y sus vínculos dimensionales en la 1ª dimensión con la 2ª, 3ª y 4ª dimensión así como sus interconexiones en el horizonte de sucesos

NG = leyes de la naturaleza (organización autosuficiente y tipo de organización o aplicación de la ley mediante la estructuración de la información inicial) / In = redes de información (la organización autosuficiente de las redes o grupos de información y la forma en que se organizan según las leyes de la naturaleza, establecidas por las directrices evolutivas y un futuro abierto) / i = información / E = energía / la ecuación $i = E$ conecta la relatividad con la mecánica cuántica.

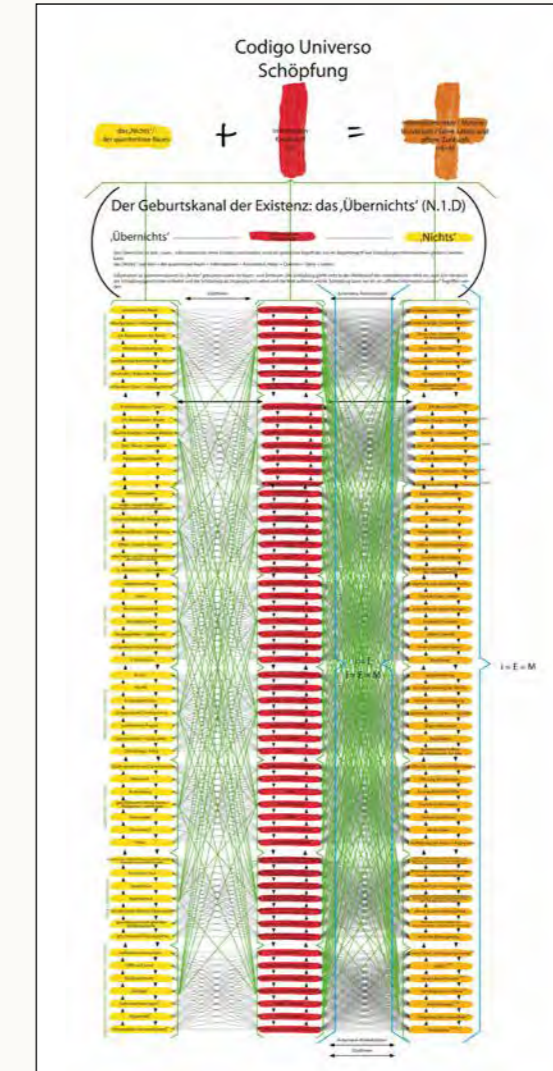

La unidad del mundo - La teoría general de la información -

Si todo es información y consiste en redes de información abiertas y autosuficientes, entonces las leyes de la naturaleza, el espacio, el tiempo, la energía oscura y la materia oscura, la materia y la antimateria, el universo, los genes y las células, la vida, la evolución, la creatividad, la inteligencia, la conciencia del yo y de nosotros, el sentimiento, el conocimiento, las formas de vida, el ser humano, la visión, la intción así como la sociedad, así como su libertad y ética, la salud, la vida y la prosperidad de los humanos a través de la información y sus medios.

En 2013, Peter Higgs y François Englert recibirán el Premio Nobel por su

descubrimiento teórico de un mecanismo que contribuye a nuestra comprensión del origen de la masa de las partículas subatómicas, recientemente confirmado por el descubrimiento de la partícula elemental predicha por los experimentos ATLAS y CMS en el Gran Colisionador de Hadrones del CERN.

Las obras y tesis de Liedtke se anticipan, por lo que es de esperar que los científicos y los historiadores del arte realicen nuevos descubrimientos en sus trabajos.

No puedo saber cuáles de sus nuevas teorías físicas se confirmarán en un futuro próximo, porque no hay resultados de investigación publicados en los campos de la física, la astrofísica y la información, pero supongo que los investigadores de la física cuántica darán en el futuro una nueva importancia, teórica y probada, a la información para el origen del universo y que Dieter Liedtke, como dijo Harald Szeemann, como artista inventor, se ha anticipado a la investigación en física durante décadas en sus obras de arte.

Cómo llega a nuevas ideas y teorías de la física a través de la creación intuitiva de sus obras de arte sigue siendo un misterio.

Esta opinión experta sobre las teorías físicas de Dieter Liedtke ha sido redactada, según mi leal saber y entender, mediante la consulta de sus libros, solicitudes de patentes, como participante en la exposición de innovaciones "art open" y debido a los extensos estudios de sus obras de arte.

Prof. Dr. Manfred Schrey

Físico/científico natural/ingeniería TH Colonia
Asesores y participantes del arte abierto
fórmula CD y exposición de arte

Extracto del informe científico sobre la fórmula mundial

Prof. Dr. Dieter Ronte 2020

Historiador del arte

Dieter Liedtke o La forma correcta de tratar con y a través del arte.

I
'Haz artistas, no hables'. Esta frase de Goethe tiene consecuencias vehementes en los países de habla alemana. Mientras que en la mayoría de los países se explican y adornan las artes plásticas de la era moderna y sus manifiestos y teorías, se celebran los dobles talentos, los artistas sin formación académica causan furor, en Alemania se les reconoce sólo como poetas o sólo como escultores, sólo como actores, etc. La frase no ha perdido su vigencia hasta hoy. El artista encuentra lo antes posible su nicho estético, en el que permanece el resto de su vida, porque también lo ha experimentado como nicho económico. Esto significa que tiene miedo al cambio, a su propia curiosidad, al cambio tanto en la acción como en el pensamiento. Los potenciales del deseo de crear arte están conscientemente restringidos.

Dieter Liedtke siempre se ha negado a aceptar esta sentencia del Consejo Privado. Se ve a sí mismo como artista, filósofo, científico, visionario, empresario e inventor, por ejemplo, como desarrollador de objetos de uso cotidiano. Los relaciona con la filosofía y la investigación. Desarrolla patentes.

Liedtke ocupa una posición especial en el mundo de las artes plásticas, lo que le hace vulnerable y al mismo tiempo único en la coherencia de sus acciones. Los ataques no le perturban, sigue trabajando, y en 1994 incluso funda

su propio museo en Port d' Andratx, en Mallorca, un lugar de apasionantes discursos sobre la vida y el arte. Porque Liedtke es también apasionadamente el mediador de un amplio público, no el artista introvertido que se esconde temerosamente en su estudio. Un argumento importante es que nunca se ha degenerado académicamente, sino que siempre ha podido elegir sus actividades con total libertad.

Liedtke busca las fórmulas de la vida en los ámbitos más diversos. Combina la ciencia con el arte y encuentra su famosa fórmula artística, que una y otra vez se convierte en el punto de partida de nuevas obras pictóricas diferentes.

II
En sus reflexiones siempre intenta combinar las más diversas disciplinas científicas entre sí para desarrollar las conclusiones adecuadas para una fórmula de arte a partir del círculo más amplio del conocimiento.

En los años sesenta Düsseldorf es el lugar adecuado para la búsqueda de una nueva valoración del arte, para la búsqueda de nuevas tareas en el arte. Mientras que, por ejemplo, un Gerhard Hoehme en su manifiesto artístico de 1968 se defiende de cualquier dogma que quizás pueda restringir su libertad artística, su homólogo y adversario en la Academia de Düsseldorf, Joseph Beuys, busca con vehemencia una nueva fórmula con la que se pueda definir el arte de forma diferente y ampliada. Todos sus alumnos informan una y otra vez sobre esta búsqueda del nuevo arte, como tarea social. Beuys habla de la

revalorización del ser humano en la sociedad y define su nueva fórmula en las Charlas de Bitburg de 1978 como Arte = capital.

Acompaña estas nuevas ideas de creatividad con su Universidad Libre como la nueva capacidad de todas las personas, no sólo de una única personalidad artística.

También incorpora consideraciones científicas del ámbito no artístico. Liedtke y Beuys, al igual que en el Renacimiento, conectan básicamente todas las capacidades humanas entre sí, como ocurre en las ciencias y las artes. Las universidades actuales han empezado a aplicar este enfoque en los últimos años formulando carreras completamente nuevas, como política, filosofía y economía.

Beuys acompaña sus ideas a través de sus performances Fluxus, en las que la explicación suele estar escrita en pizarras, de forma análoga a su socio intelectual antroposófico Rudolf Steiner. Estas líneas de pensamiento conducen a menudo a fórmulas abreviadas y difíciles de descifrar. Por lo tanto: arte = capital formulado vivamente como fórmulas del Arte Joven en una sociedad capitalista sin apoyo.

Para los comisarios póstumos, sin embargo, surgió inmediatamente la cuestión de si la obra sigue siendo comprensible y comunicable sin la persona del artista, como en la exposición Parallelprozesse (Kunstsammlung NRW, 2010), que intentó dar una respuesta a la pregunta de qué queda de Beuys. No necesita estar ahí", decía

Marina Abramovic sobre la escultura social como Gesamtkunstwerk.

III
Para el pensamiento de Dieter Liedtke, estas consideraciones no carecen de importancia, sobre todo porque a menudo se le compara con Beuys, como el nuevo artista del Renacimiento (Dieter Liedtke tras las huellas de Leonardo; Welt am Sonntag 1995) como el segundo Beuys que quiere revolucionar la sociedad con su arte.

La fórmula de Liedtke de: Vida + expansión de la conciencia = Arte no debe entenderse como una limitación del pensamiento artístico. El arte se ha visto a menudo limitado en su libertad autónoma por reglas, como Josef Albers con su Interacción de Colores, o los supematistas con su manifiesto, y por las definiciones pictóricas de la iconografía, las especificaciones de los comisarios, las especificaciones políticas a un realismo idealizador en el fascismo y el comunismo, etc.

Por ello, las reflexiones de Liedtke se centran en la historia de la humanidad, en sus fracasos y éxitos, en la investigación natural y médica, así como en muchos otros campos del pensamiento científico humano. El arte, como localización de determinaciones cronológicamente diferentes, se convierte en el signo espectacular de la libertad del arte. La fórmula no es una garantía para hacer arte, sino para entenderlo. No es sólo el arte del presente, sino el arte de todos los siglos y milenios.

Al igual que Liedtke, otros científicos como Bruce H. Lipton, que en su libro

Intelligent Cells How Experiences Control Our Genes (2015, edición alemana 2018) disuelve la división de la ciencia y aboga por una unidad de hoy, mañana y ayer que no se atasque entre naciones, continentes, etc. En su lugar, la tolerancia se convierte en una energía positiva y cultural. Aquí se retoman las consideraciones artísticas de los años 60, para entender el arte como una ofensiva para una mejor autocomprensión y no entender la economización de la cultura como obras más allá de su contenido.

La fórmula de Liedtke es una fórmula binaria y recuerda, sobre todo en la inteligente versión gráfica del artista, a la fórmula de la teoría de la relatividad de Albert Einstein, cuya corrección se demuestra una y otra vez y mucho después de haber sido formulada, porque la fórmula lleva el futuro dentro de sí misma y no se ve como la conclusión del pensamiento. A través de las obras de arte, incorpora las circunstancias del pasado, así como las del presente y el futuro, lo que contribuirá a la comprensión ampliada de una obra de arte y la liberará de su conexión con el presente.

La fórmula de Liedtke es una extensión del pensamiento y la comprensión humanos. No formula una pauta para el arte, sino que transmite un mejor enfoque del arte. Exige que el arte sea libre y no dependa de los artistas ni de las exposiciones temáticas, algo que se ve a menudo hoy en día, en las que la obra de arte es sólo la prueba visual de la corrección de una tesis sociocultural o política (por ejemplo, la

última Dokumenta de Kassel). Liedtke no se refiere a la obra de arte como documento ni a la obra de arte como capital. Porque Liedtke cree en la riqueza de la obra de arte, en su diversidad, y no en la "Verreindeutigung der Welt" ("desidentificación del mundo") que es tan popular hoy en día (Thomas Bauer, Stuttgart 2018). Una obra de arte no sólo puede mostrarse en un contexto restrictivo, sino también como un cosmos en el que crece el futuro y que fuera de este cosmos-futuro proporciona respuestas a preguntas sobre nuestra evolución social, que el artista puede incluso haber conocido y pretendido, pero que sin embargo probó y manifestó décadas antes a través de la intuición en la obra de arte y, por lo tanto, condujo al camino público del conocimiento. Al igual que aborda en sus obras las cuestiones abiertas sobre el futuro de nuestra sociedad, también aborda en sus series de obras de arte los enigmas de los monumentos de nuestra historia cultural y descubre aspectos perdidos y desconocidos del conocimiento, que décadas después son confirmados por la investigación arqueológica y neurobiológica y epigenética y pueden darnos respuestas y sugerencias de soluciones para un desarrollo futuro mejor y ético. En resumen, extrae de las perspectivas del pasado y del futuro pautas y acciones para el primer intento de crear una obra de arte total "Nuevo Mundo", que presenta en la exposición "Nuevo Renacimiento". Por lo tanto, en la visión global de nuestro desarrollo social, se interesa por el arte más antiguo del pasado más profundo. Al igual que Bauer, Liedtke lucha contra la fatal tendencia a suprimir la diversidad de significados.

El credo de Liedtke: “La disolución de las limitaciones del arte y de la historia del arte o de la conciencia a través del arte”.

IV

Liedtke abre el camino a la apertura, a la creatividad, a la espontaneidad y a la reflexión: el arte como filosofía actuante de la vida humana, una filosofía para la libertad de cada individuo.

Liedtke formula los valores sociales con su fórmula del arte, la imparcialidad de la cognición y el ver, o el ver como cognición. También podemos leer estos pensamientos en las obras del propio artista, que demuestran que no se queda en un nicho de la estética tempranamente encontrado, porque este nicho se ha convertido también en su nicho económico. No hay ataduras estilísticas, sino la diversidad de la expresión como creación personal, que se realiza no como ideológica, sino como expresión individual de la intuición y el pensamiento. La fórmula no es una constricción del arte, sino una opción, un paso esperanzador hacia el futuro de crear y recibir.

Las nuevas libertades pueden verse tanto en las obras de arte como en los numerosos libros de Liedtke. Pero siempre queda la certeza de que el visionario y lector no tiene que seguir un dedo pedagógico. Sin embargo, se le anima a introducirse, a ver con, a reflexionar sobre sus propias experiencias y a seguir adelante con una conciencia ampliada.

En el arte moderno, los llamados artistas autodidactas (los pintores del puente, Kandinsky, Matisse, etc.) desempeñan un papel especial, ya que nunca han sido degenerados académicamente,

es decir, estropeados por la adaptación, y por lo tanto no tuvieron que seguir las llamadas reglas.

Con Liedtke, el artista visual autodidacta, aprendemos a través de sus numerosos libros de contenido científico que también es el científico autodidacta que, con una mente abierta y un pensamiento libre exploró contenidos que sólo fueron explorados más tarde por los llamados científicos y así llegó al Premio Nobel. Liedtke vive con una conciencia especial y pronunciada, que Jürgen Kaube describe en “Hegels Welt” (Berlín, 2020) en referencia al gran filósofo Hegel como “Könnensbewusstsein”.

Liedtke es una figura única en el mundo de la cultura, que constantemente da nuevos impulsos. Pretende introducir la nueva forma de ver en la historia como orientación para el futuro, lo que al mismo tiempo está relacionado con una confrontación, por no decir una lucha, contra las formas tradicionales, socialmente condicionadas y anticuadas, de las que normalmente depende una sociedad. Liedtke busca el conocimiento y no el entretenimiento de la sociedad, que no quiere cambiar. Liedtke combina la estética pura de la belleza con los medios de acción social. La fórmula para crear arte lleva a una recepción estricta sin disminuir la libertad del arte. Al mismo tiempo, la fórmula contradice el dominio de la política sobre la cultura. Formula un pensamiento universal en un contexto cultural común.

Por eso el lema del museo de Portd' Andratx se llama también Código Universo, el código universal, o fórmula del arte abierto. Porque el arte es una ley que suprime las leyes.

La nueva exposición dará una imagen más que convincente de ello. Porque las preguntas se plantean siempre de nuevo. Las obras, como experiencias tradicionales, se convierten en actores liberados y autónomos del presente: vida + expansión de la conciencia = arte.

Dieter Ronte

De 1979 a 1989, Ronte fue director del Museo de Arte Moderno de Viena y, posteriormente, director del Museo Sprengel de Hannover. En 1993, fue nombrado director del Kunstmuseum de Bonn, sucediendo a Katharina Schmidt. Para el museo adquirió “Coloured Composition II: Gran alfombra floral” de August Macke, así como numerosas obras de arte contemporáneo de Gerhard Richter, Andreas Gursky y Katharina Grosse, entre otros.

fórmula artística

Estudio de 1979-1988 bahía Dieter Liedtke

Fórmula unificada de la innovación y el arte 1970-79

¿Se puede encontrar un acceso a una teoría del todo estándar a través de la definición de la fuerza creativa humana, el arte?

Durante siglos pensadores y artistas han intentado definir la fuerza creativa de los humanos y su origen. Sus citas no ofrecen una llave, sin embargo muestran una dirección dónde y cómo tenemos que buscar.

| |
|---|
| Heráclito |
| <i>“No se puede bajar dos veces al mismo río.”</i> |
| <i>“Pues los perros gruñen incluso a quien no conocen.”</i> |
| <i>“A causa de la poca familiaridad (lo más divino) pasa inadvertido.”</i> |
| <i>“Pasad, aquí también hay dioses.”</i> |
| <i>“Quien no espera lo inesperado, no puede encontrarlo, es imperceptible e inaccesible.”</i> |

“Cuando el alma, independiente del todo, comienza una contemplación, se mueve hacia lo puro, lo eterno, lo inmortal y hacia sus iguales... , entonces se libera de lo erróneo y permanece igual, mientras se ocupe de ello, ya que ella también abarca las mismas circunstancias.”

| |
|---|
| Platón |
| <i>“En el cielo se hallan dispuestas las imágenes originales, para que cualquiera de buena voluntad las vea y fundamente su propio Ser con ellas.”</i> |
| Scolia a Dionisio de Tracia |
| <i>“Esto también es válido para Zenón cuando de-fine: El arte es la capacidad de establecer caminos, es decir, las obras permiten que surja un camino o la dirección de un camino.”</i> |

| |
|--|
| Marco Fabio Quintiliano |
| <i>“El arte es, como creó Cleonte, la capacidad de establecer un camino, es decir, un sistema ordenado.”</i> |

| |
|--|
| Sexto Empírico |
| <i>„(Según de Crisipo) el arte es un sistema y una colección de percepciones.“</i> |
| Leonardo da Vinci |
| <i>“Ver y saber es lo mismo.”</i> |

| |
|--|
| G. E. Lessing |
| <i>“Ni siquiera el hombre con buen gusto puede erigirse como juez del arte.”</i> |
| Kant |
| <i>“¿... porque siempre queda la cuestión principal de qué y cuánto pueden reconocer el entendimiento y la razón, libres de toda experiencia?”</i> |

| |
|---|
| Wilhelm Heinrich Wackenroder |
| <i>“El arte es un lenguaje de un tipo muy diferente al de la naturaleza; pero también él resulta ser una fuerza maravillosa para el corazón humano, utilizando caminos igual de oscuros y secretos. Habla por medio de imágenes humanas y se sirve también de una escritura jeroglífica, cuyos caracteres conocemos y entendemos desde el exterior. Pero funde en sus figuras lo espiritual e irracional de un modo tan conmovedor y digno de admiración, que todo nuestro ser y todo lo que hay en nosotros se estremece y se conmueve.”</i> |

| |
|---|
| Johann Georg Sulzer |
| <i>“Que un hombre forme imágenes en su cabeza, que tengan un valor para ser mostradas a los otros, es una característica de la naturaleza, de genio; pero que presente a la luz del día estas imágenes por medio de palabras u otros signos, tal como debe ser para conmover a los otros del modo más intenso, es una característica del arte.”</i> |

“En el fondo, no es nada más que el acabado alcanzado mediante el ejercicio, aquello que uno se imagina o apercibe y que quiere dar a conocer a los demás o dejar que lo experimenten.”

| |
|--|
| Novalis (Friedrich Leopold Freiherr von Hardenberg) |
| <i>“El arte es el cumplido de la naturaleza.”</i> |
| Friedrich v. Schiller |
| <i>“Pues el arte es un hijo de la libertad.”</i> |
| <i>“También el arte es un don del cielo.”</i> |

| |
|---|
| Karl Wilhelm Ferdinand Solger |
| <i>“Por lo tanto, mi querido Erwin, el arte es, dije yo alegremente, “es todo existencia y presente y realidad, en esto estás de acuerdo conmigo; pero es la existencia y el presente y la realidad del eterno ser que hay en todas las cosas, y todo esto sólo ocurre mediante la propia y fluctuante razón. Ya no hace falta que busquemos temerosamente cómo es posible que la esencia del arte, inadvertida por la imperfección de su existencia temporal, sea la misma en todas partes; pues ahora sabemos que únicamente en esta imperfección, más aún, si lo contemplamos todo únicamente desde el lado mortal, nos emociona la melancolía, y lo bello sólo se muestra como el envoltorio de una imagen original más elevada y misteriosa y no sólo como lo perecedero, sino como aquello que está formado por una transitoriedad y por la nada. Sin embargo, si nuestra visión penetra en la sustancia, esta temporalidad se nos transforma en vida esencial y en una revelación de la divinidad presente y viva. ¿Ves pues ahora también que después de todo esto,</i> |

sólo por medio del arte es posible traer a nuestra vida aparentemente temporal, la verdad y un contenido más auténtico y más eterno, siempre y cuando esto exista como tal?”

“El arte sólo existe en la realidad. El arte aún no es, con mucho, la meta en sí misma, no obstante, es el escalón previo más perfecto.”

| |
|---|
| Ludwig van Beethoven |
| <i>“El arte auténtico es obstinado.”</i> |
| Friedrich Schlegel |
| <i>“El arte es la naturaleza de la naturaleza.”</i> |

| |
|--|
| <i>“El conocimiento es sumamente subjetivo – el arte, objetivo.”</i> |
| <i>“Por lo tanto, el arte no es humano, sino divino.”</i> |
| Georg Wilhelm Friedrich Hegel |

“Pues el arte no es para un pequeño círculo de unos pocos instruidos escogidos, sino para la nación en su totalidad. Por eso el arte es el intérprete más cercano de la imaginación religiosa, porque la contemplación prosaica del mundo existente sólo es válida cuando el hombre se ha liberado, en calidad de autoconciencia espiritual, de lo inmediato y lo afronta en esta libertad, en la que considera a la objetividad como una simple superficialidad.”

| |
|--|
| Emile Zola |
| <i>“Nuestros padres se reían de Courbet, mira tú, ahora resulta que le admiran. Nosotros nos reímos de Manet, y nuestros hijos admirarán su obra...”</i> |

Estoy convencido de que Manet será considerado un maestro en el mañana, de que haría un buen negocio, si fuera lo suficientemente rico, para comprarla todos los cuadros. Dentro de diez años habrán multiplicado su valor en quince o veinte años más y entonces, ciertos cuadros que ahora valen cuarenta mil francos, no valdrán ni cuarenta. Ni siquiera se necesita ser muy listo para adivinar algo así...

Pero sólo es preciso que mañana nazca otro genio, un genio, que se oponga a ello, y a éste le prometo mi apoyo si, con poder, nos abre un camino a un campo nuevo, que resulta ser el suyo propio.”

| |
|--|
| Johann Wolfgang von Goethe |
| <i>“El arte es una especie de reconocimiento, - porque el otro reconocimiento no está completo.”</i> |
| <i>“El arte es un largo aprendizaje antes de llegar a ser bello.”</i> |

“El arte es un negocio muy serio, el más serio, si se ocupa de los objetos nobles y sagrados.”

| |
|---|
| <i>“El arte es noble en y para sí mismo.”</i> |
| <i>“El arte es constitutivo.”</i> |

| |
|--|
| <i>“El arte es un mediador de lo inexpresable.”</i> |
| <i>“El verdadero mediador es el arte, tratar de hablar sobre el arte significa querer mediar para el mediador, pero aún así nos han ocurrido muchas cosas deliciosas.”</i> |
| <i>“El arte es una cuestión de contenido.”</i> |
| <i>“El artista es como Dios.”</i> |

“La multitud confunde e intimida el artista.”

“La naturaleza y el arte aparentan rehuirse, y, antes de que podamos llegar a pensarlo, se encuentran.”

„¡Para inventar, para concluir, permanece, artista, a menudo solo!”

| |
|---|
| Clemens Brentano |
| <i>“Existe una única vida, pues toda la vida es algo vivido, sin embargo, el arte es una vida no vivida, y, por lo tanto, es imposible en la vida.”</i> |
| Friedrich Höderlin |
| <i>“El primer hijo de la belleza divina es el arte.”</i> |

| |
|--|
| Bettina von Arnim |
| <i>“El arte es el testimonio, de que el lenguaje de un mundo más elevado sea captado en el nuestro, y si no nos reprimimos de manifestarlo, él mismo realizará en nosotros la preparación para una vida espiritual más elevada, de la que él es el lenguaje..”</i> |

“El arte es el espejo del alma, es su imagen, tal como surgió de Dios, lo que el arte te refleja.”

| |
|--|
| Schopenhauer |
| <i>“El único origen del arte es el reconocimiento de las ideas, su única meta la transmisión de este reconocimiento. Con ello el arte sustrae el objeto de su contemplación de la corriente del mundo y del tiempo y lo contempla en sí mismo. Esto es más que la experiencia y la ciencia. Es la metafísica. El genio representa la esencia del mundo del modo más puro.”</i> |

“Se debe superar la individualización, la soledad debe volver a ser elaborada. Un primer camino para la autoliberación es el arte.”

| |
|---|
| Friedrich Wilhelm Joseph von Scheiling |
| <i>“El origen inmediato del arte es Dios.”</i> |
| <i>“Pues Dios es, por medio de su identidad absoluta, la fuente de toda imaginación de lo real e ideal, sobre los que descansa el arte. O: Dios es la fuente de las ideas. Sólo en Dios existen originalmente las ideas. Así que, el arte es la representación de las imágenes originales, es decir, de Dios mismo como el origen inmediato, la última posibilidad de todo arte. El mismo la fuente de toda belleza. Según mi parecer, el arte mismo es un efluvio de lo absoluto.”</i> |

| |
|---|
| Alfred Rethel |
| <i>“Pues Dios es, por medio de su identidad absoluta, la fuente de toda imaginación de lo real e ideal, sobre los que descansa el arte. O: Dios es la fuente de las ideas. Sólo en Dios existen originalmente las ideas. Así que, el arte es la representación de las imágenes originales, es decir, de Dios mismo como el origen inmediato, la última posibilidad de todo arte. El mismo la fuente de toda belleza. Según mi parecer, el arte mismo es un efluvio de lo absoluto.”</i> |

| |
|---|
| Ernst Moritz Arndt |
| <i>“El verdadero arte auténtico es una bendición del cielo – el portador de la misma tiene, por de pronto, la tarea de proteger este tesoro de la influencia y de la suciedad del mundo, luego, mediante los medios, que le han sido concedidos, debe intentar cultivar lo mismo de un modo digno y así, hecho comprensible, debe ejercer una influencia moral y éticamente severa en los demás.”</i> |

| |
|--|
| Johann Nestroy |
| <i>“El arte se da cuando uno no sabe hacerlo, pues, cuando uno sabe hacerlo, no es arte.”</i> |
| Aleksey Vasilevie Babieev |
| <i>“El arte es el reconocimiento experimental, el arte es la organización del objeto de reconocimiento.”</i> |

Friedrich Hebbel

“El arte solo ya es un garante de la inmortalidad humana.”

“El arte excluye el error, pues, si da vida, así siempre da la verdad; así que siempre se trata de si da vida o no, es decir, si es arte.”

Theodor Mundt

“El arte es aquello que brilla en todas las épocas como el verdadero pregonero de que la realidad en todas partes es de Dios, y la que, mediante esta verdad que habita en ella, siempre nos eleva a las cumbres soleadas de la humanidad, mientras que abajo en los valles aún pueden hallarse las oscuras tinieblas de la noche.”

Pierre Joseph Proudhon

“Es arte es una representación ideal de la naturaleza y de nosotros mismos, con el propósito de una perfección física y moral de nuestra especie.”

Ludwig Richter

“El arte es para el pueblo – sino, ¿para qué sirve?”

Friedrich Theodor Vischer

“El arte es el milagro de la multiplicación de los panes; lo que nos trae no es más que el pan de la vida.”

Jules-François-Felix Husson (Champfeury)

“Yo mismo parto de la base de que, el arte, que solo depende de sí mismo, necesariamente es libre e independiente, es decir, que ni accede a compromisos, sino que imprime en la multitud sus propias manifestaciones, ni nunca se subordina a influencias ajenas.”

Hans von Maées

“Satisfacer a los amigos todavía no es arte: éste empieza cuando se saca de su tranquilidad a los indiferentes.”

Vincent van Gogh

“Todavía no conozco mejor definición para el arte que ésta: El arte es el hombre agregado a la naturaleza, que él da a luz, es la realidad, la verdad y con un significado tal que el artista debe llevar a la expresión.”

Konrad Fiedler

“El arte es ideal en su esencia, sino deja de ser arte. El arte es la expresión de algo, que no se puede expresar en su totalidad. El arte no es la falsificación de experiencia, sino la ampliación de ésta. Todo arte es el desarrollo de la imaginación, como todo el pensamiento es el desarrollo de conceptos. El arte no puede ser encontrado en ningún otro camino que no sea el suyo propio.”

Giovanni Segantini

“El arte es la ventana, por la que el hombre reconoce sus potenciales más elevados. El arte es el mediador entre Dios y el alma.”

Karl Marx

“El arte no es un espejo que se coloca ante la realidad, sino un martillo con el que se da la forma.”

Lovis Corinth

“He descubierto algo nuevo; el verdadero arte es practicar la irrealidad.”

Lew Nikolajewitsch Tolstoi

“Yo digo: El arte es una tarea contagiosa, cuanto más contagiosa es, mejor. Pero el arte no es artesanía, sino el mediador de sentimientos que el artista ha sentido.”

“Según Vernon (1825 - 1889) el arte es una forma de aparición del sentimiento, que se expresará en el exterior, por medio de una conjunción de líneas, formas y colores, o mediante una serie de gestos, tonos o palabras, que están sujetos a determinados ritmos.”

“El arte es el microscopio, que el artista instala sobre los misterios de su alma, para mostrar a todos los hombres los misteriosos colectivos.”

“Para poder definir el arte con exactitud, no po-

demos, para empezar, contemplarlo como un medio de placer, sino como una condición de la vida humana. Pero, si contemplamos el arte así, entonces es preciso que reconozcamos que el arte es un medio de comunicación de los hombres.”

“El arte es – escribí – como el alimento, o mejor dicho, como el sueño, tan imprescindible para el mantenimiento de la vida espiritual.”

“Según Schelling, el arte es un producto o una consecuencia de una cosmovisión, con la consecuencia de que el sujeto se transforma en su propio objeto o el objeto en su propio sujeto. La belleza es la representación de lo infinito en lo finito. El personaje principal en una obra de arte es el infinito inconsciente. El arte es la conjunción de lo subjetivo y lo objetivo, de la naturaleza y la razón, de lo inconsciente y lo consciente. Por eso, el arte es el medio más elevado de reconocimiento.”

“Según Schelling, el arte es un producto o una consecuencia de una cosmovisión, con la consecuencia de que el sujeto se transforma en su propio objeto o el objeto en su propio sujeto. La belleza es la representación de lo infinito en lo finito. El personaje principal en una obra de arte es el infinito inconsciente. El arte es la conjunción de lo subjetivo y lo objetivo, de la naturaleza y la razón, de lo inconsciente y lo consciente. Por eso, el arte es el medio más elevado de reconocimiento.”

“El arte es una actividad humana, que consiste en que un hombre comunique conscientemente a los demás, mediante signos exteriores, los sentimientos sentidos por él mismo y que los demás se sientan contagiados por estos sentimientos y los vivan.”

“Sin embargo, el arte es la manifestación de un sentimiento especial sentido por el artista.”

Marie von Ebner-Eschenbach

“La naturaleza es la verdad, el arte es la verdad más elevada.”

Julius Langbehn

“Un simple calco de la naturaleza no hace el arte.”

Hans Egon Holthusen

“El arte es la amplificación de la conciencia limitada enfermizamente, es el perfeccionamiento de los hombres, el perfeccionamiento de la época y el perfeccionamiento de los datos personales.”

Gerhart Hauptmann

“La verdadera actividad metafísica es el arte.”

Dieter Henrich

“Así que el arte es la realización de la unión de lo finito y de lo infinito, un modo, en el que la indiferencia de lo absoluto se realiza a sí mismo.”

Lorenz Dittmann

“El arte sólo es arte, mientras se exceda a sí mismo y realice la unión de las multiplicadas, existentes fuera de su esfera, y de las contradicciones. El arte no es nada más que esta unión, es la síntesis más real del mundo ideal y del existente y, por lo tanto, permanentemente sujeto a las leyes de ambos mundos, los que, por su parte, sólo en el arte pueden representar su conjunto y lo que tengan de idéntico. Este es el juicio de una metafísica del arte como perfección de una filosofía, que encontró su principio en un radical examen minucioso de los problemas del reconocimiento y de la libertad y de los dos problemas del absoluto existentes”

Fritz Weitmann

“Las fuerzas de la fantasía deben ser desarrolladas de nuevo, porque, así, el intelecto, que se está volviendo rígido, se ve penetrado por el sentimiento. Para este propósito el arte es el medio auxiliar verdadero, la “ley blanda”.

Kurt Lüthi

“El arte es la contribución a la educación de la capacidad de animación y, por lo tanto, de la humanidad.”

“El arte no es ninguna joya o ningún lujo, sino lenguaje, causa de diálogo, la práctica del diálogo y, con ello, algo verdaderamente humano. El arte es la respuesta a la llamada de las profundidades, como las profecías. El arte ya no está al servicio de Dios, sino de los hombres. El arte es el efluvio de lo absoluto.”

Pablo Picasso

“El arte es una especie de rebeldía. Una clase académica sobre la belleza es un timo.”

Leo Navratil

“El arte es el paso preliminar del dominio de la realidad.”

Friedrich Dürrenmatt

“El arte es la valentía de volverlo a hacer una y otra vez, la constancia de no cesar, la originalidad de ver que el mundo siempre debe redescubierto y reconquistado.”

“El arte es la conquista del mundo, ya que la representación es una conquista y no una copia, es una superación de las distancias por medio de la fantasía.”

Armin Sandig

“Es cierto que el arte está en movimiento y que es un proceso como todo lo histórico.No sólo eso: el arte mismo es, en gran medida, movedor, es decir, impulsor de caminos en un terreno nuevo. Ciertamente, en cada obra se reencontra y se redefine de nuevo, por lo tanto, no puede ser definido con conceptos concluyentes.”

Udo Kultermann

“Para Tolstoi, el arte es una actividad humana, mediante la cual una persona transmite a otra persona sus sentimientos con determinados signos exteriores. Lo importante para él en este proceso de comunicación es la captación o la recepción de estos sentimientos por medio de lo opuesto...”

“Para Friedrich Nietzsche (1844 - 1900) el arte es una cuestión fundamental sobre la esencia del ser.”

Gerd Premier

“La cultura cultural” uniformiza, asegura Jean Debuffet. Consiste en la ordenación, adaptación e imitación. Impide lo que promete:el desarrollo libre.”

Thomas Metscher

“El arte es puro espíritu, a la vez significa que es el espíritu objetivo.”

Odilon Redon

“El arte es la fuerza más elevada, es edificante, balsámico y sagrado; conduce a la madurez. El arte es como una flor, que se despliegue libremente, fuera de toda norma; me parece que, esto confunde extraordinariamente del análisis microscópico de los expertos en arte alemanes.”

Auguste Rodin

“El arte es la tarea más relevante del hombre, pues es un ejercicio para el pensamiento, que busca entender y hacer entender el mundo...”

Eberhard Freiherr von Bodenhausen

“Libre de fronteras, como la naturaleza: así es el arte; ilimitado a lo alto y a lo ancho.El arte es el florecimiento de la naturaleza en el hombre. El arte es el lenguaje del alma a través del hombre.”

Rosa Luxemburg

“El arte – en contra de todas las opiniones académicas, estéticas y filosóficas - no es un medio lujoso, un desencadenante en hermosas almas del sentimiento de la belleza, sino una importante forma histórica de la comunicación social entre los hombres, al igual que el lenguaje.”

“La totalidad del arte, que se está creando, es – con algunas pequeñas excepciones – es incomprendible para la gran masa de la sociedad, es decir, para la clase obrera.”

Christian Morgenstern

“El arte no es un fragmento del mundo en el espejo de un temperamento, sino un (pedazo de) temperamento en el espejo de la conciencia.”

Paul Gauguin

“El arte es una abstracción: extráiganlo Vds. de la naturaleza mientras están soñando con ella, y piensen Vds. más en la creación que en el resultado, esto es el único modo de alcanzar a Dios

e imitar a nuestro Maestro divino: creando.”

“EUn buen consejo: No imite Vd. tanto la naturaleza. El arte es abstracción, sáquela de la naturaleza mientras este soñando con ella.”

Franz Mare

“El arte en su forma más pura siempre ha sido la atrevida separación entre la naturaleza y la “naturalidad”. Es el puente al mundo espiritual.”

“El arte ha sido y es, en esencia, el alejamiento más atrevido de la naturaleza y del la “naturalidad”, el puente al reino espiritual, la necromancia de la humanidad.”

Rudolf Steiner

“En todas partes, en donde surge arte de los sentimientos artísticos, el arte es el testimonio de la relación entre el hombre y los mundos supernaturales.”

“El arte es el origen de los órganos, por los que los dioses pueden hablar con los hombres.”

“El arte es lo divino, pero no como tal, sino como sensualidad. El arte es eterno, sus formas se transforman. Se aprendemos a comprender el arte, éste se convertirá en la verdadera prueba de la inmortalidad humana

y de lo humano no nacido.”

“El arte es la liberación continua de la vida misteriosa, que no puede estar por sí misma en la naturaleza y que es preciso hacer emerger.”

“Se dice que el arte ha impregnado la alegoría de lo perecedero con el mensaje de lo imperecedero. Esta es su misión.”

Carl Loef

“El arte es objetivo.”

Maurice Denis

“El arte es la creación de nuestro espíritu, para la que la naturaleza nos ha brindado la ocasión.”

Karl Kraus

“El arte es tan original, que no puede poner como prueba de aptitud la capacidad de los dedos y de los codos.”

Paul Klee

“El arte se comporta alegóricamente con la creación. Es respectivamente un ejemplo, tal como lo terrenal es un ejemplo cósmico.”

“El arte es una alegoría de la creación. Dios tampoco se ocupó mucho de los casuales estadios presentes.”

Julius Meier-Graefe

“Después del fracaso de la colectividad creativa, el arte está sujeto a lo individual. También podríamos decir: cuando ya no quedan manzanos, uno debe acogerse a las manzanas. Lo único que disculpa el razonamiento falso, es la circunstancia de que no nos queda más remedio.”

Alois Halder

“El arte no es ni la evasión de un mundo irreal de la luz ni la elevación en aumento en el reino del pensamiento esencial, sino la vuelta a la realidad y su admisión inevitable. El arte es la vuelta a la realidad de lo real.”

Piet Mondrian

“Todo arte verdadero es espiritual, no impera que objeto represente. El arte sólo es un medio para alcanzar este equilibrio eterno. Debemos descubrir y crear un equilibrio concreto. La ciencia, la filosofía y todas las creaciones abstractas como el arte son medios para alcanzar este equilibrio.”

“El arte es intuición.”

Hugo von Hofmannstahl

“El arte no existe para las personas que no saben diferenciar lo material de lo artístico.”

Ernst Bloch

“El arte es un laboratorio y, a la vez, una fiesta de posibilidades realizadas, junto con las alternativas experimentadas, y en la que tanto la realización como el resultado, ocurren a modo de la apariencia sólida, es decir la perfecta aparición mundana.”

Kurt Schwitters

“El arte es forma. Forma significa desformular.”

“El arte es una actividad espiritual, que, mediante diferentes medios, causa un efecto agradable sobre el espíritu. Para mi el arte es una cosa, que crece tan evidentemente de sus circunstancias, como el árbol,

el animal y el cristal. El arte nunca es la imitación de la naturaleza, sino que el mismo arte es naturaleza. El arte siempre es creación, por lo tanto, no puede ser nunca una imitación, en especial, una imitación del arte de otro; la tan apreciada imitación.”

“El arte nunca es una imitación de la naturaleza, sino que ha nacido de leyes tan rígidas como la propia naturaleza.”

Ulrich Ekenbrecht

“El arte no es ninguna versión de la verdad, pero la verdad es una versión dentro del arte.”

Ralph-Rainer Wuthenow

“El arte aquí es el templo siempre erigido de nuevo, en el que se celebra y se eleva la vida. La vida es una chapuza, sólo el arte es ingenioso y, por ello, de efecto duradero.”

Richard von Schaukal

“El arte es un conocimiento que abarca completamente al mundo.”

Peter Ferger

“El arte es el puente de lo espiritual a la naturaleza – y, más aún el único.”

Stephan Schmidt-Wulffen

“La reestructuración de la institución arte puede tener incluso consecuencias para la totalidad de la relación económica. El pensamiento filosófico también influye en nuestro saber cotidiano con sus sistemas conceptuales. Si el arte, más allá de sus estructuras, hiciera experimentables otras relaciones como una especie de “filosofía práctica”, entonces podría asumir una cierta función de modelo. Las necesarias formas de contemplación y de pensamiento para el dominio del futuro, se trabajarían en el arte en formación.”

Julius Hart

“El arte es la fuerza creadora de la naturaleza, - creadora de vida, es la misma vida renovada. Todo arte es creación, producción y estructuración, esencia y expresión de la vida orgánica, y, por lo tanto, va mucho más lejos que la búsqueda de la belleza; el arte de los hombres es una ramita en el tronco del arte totalmente natural.”

Robert Walser

“El arte es una alta roca vertiginosa, y quien da un poco de dinero o da buenos consejos a un artista que está escalando, pocas veces o nunca es consciente, de lo poco que puede ofrecer en relación con las dificultades que surgen en el alma del artista o en la cabeza del artista y por las que su corazón debe atravesar.”

Gerhart Hauptmann

“El arte es lenguaje, es decir, es una función social en su sentido más elevado. El arte es libre, y, por lo tanto, el artista debe ser la persona más libre del estado.”

Rudolf G. Binding

“El arte no quiere nunca brillo, quiere realidad, es realidad; y ciertamente es una realidad más elevada, más penetrante, más fuerte, más imborrable, y, por lo tanto, más simple que lo que la naturaleza o la vida quiere darle.”

Ferdinand Kriwet

“El arte es información.”

Julius Hebing

“El arte es un conocimiento que abarca, inconscientemente, a todo el mundo. Por eso, el arte es el lenguaje de lo impronunciable, únicamente es sentir, y a quien nadie puede pedir cuentas en palabras.”

Ernst Krieck

“El arte, pues, es la confirmación de la libertad y de la espontaneidad. El arte es la comunicación, el intercambio de la idea, que fluye de la vida más interior y divina, y que es el principio de la vida y de todo lo existente y de lo que será.”

Jürgen Schmitt

“Visto así, el arte es el punto de origen más importante para el conocimiento humano del mundo.”

Timm Ulrichs

“El arte es el recuerdo de un futuro mejor.”

Detlev von Uslar

“El arte es un acceso a la esencia del hombre, pues deja que apercibamos su localización, su corporalidad, su temporalidad y su totalidad, de un modo directo, y porque no evidencia que el alma es la realidad de lo existente. El arte nos abre a todo el brillo y alegría del ser, a la evidencia de lo real.”

Wassily Kandinsky

“El arte está sujeto a las leyes cósmicas, que se revelan a través de la intuición del artista, para provecho de su obra y para provecho del espectador, quien frecuentemente se alegra de ello, sin saber que están actuando estas leyes.”

“Cada arte tiene su raíz en su época, pero el arte más elevado no es sólo un eco y un reflejo de esta época, más bien posee una energía profética, que penetra profundamente en el futuro.”

“Inevitablemente viene uno de nosotros, y que se nos parece en todo, pero que oculta la misteriosa fuerza, implantada en él, de “ver”. Ve y muestra. A veces quiere deshacerse de este don más elevado, porque a menudo es una cruz para él. Pero no puede. Soportando burlas y odios, tira consigo hacia delante y hacia arriba del obstinado y pesado carro de la humanidad, que, parece cargado de piedras.”

“El miedo, la alegría, el dolor, etc., y cualquier cosa que pudiera servir a esta moda de experimentación como contenido del arte, atraerán poco a los artistas. Este intentará despertar sentimientos más refinados,

y que ahora no tienen nombre. El mismo vive una vida complicada y relativamente refinada, y la obra que surja de él, necesariamente causará emociones refinadas, que no podemos abarcar con palabras, en el espectador que esté capacitado para ello.”

“Cada obra de arte es hija de su tiempo y con frecuencia, es la madre de nuestros sentimientos.”

“Así cada periodo cultural realiza su propio arte, que no puede volver a ser repetido. Una tentativa de revivir principios del arte ya pasados, puede tener como máxima consecuencia unas obras de arte que se asemejen a un recién nacido muerto. P. ej., es imposible que podamos sentir y vivir interiormente como los antiguos griegos. Así, p. ej., en el esfuerzo de utilizar en la plástica los principios griegos, sólo se pueden crear formas parecidas a las griegas, con lo que la obra permanecerá sin alma para siempre. Una imitación de este tipo se asemeja a las imitaciones de los monos. Por fuera, los movimientos de los monos son completamente iguales a los humanos. El mono se siente y sostiene un libre ante su nariz, lo hojea, pone una cara ensimismada, pero falta totalmente el sentido interior de este movimiento.”

“La comprensión” es la formación del espectador en el punto de vista del artista. Arriba se ha dicho que el arte es el hijo de su tiempo. Un arte de este tipo sólo puede repetir artísticamente lo que el ambiente presente ya cumple. Este arte, que no oculta en sí ninguna potencia del futuro, que sólo es hijo de su tiempo y que nunca llegará a ser la madre del futuro, es un arte castrado. Es de corta duración se muere moralmente en el momento en que el ambiente, que lo ha formado, se transforma. El otro arte, capaz de desarrollar otras formas, también está enraizado en su periodo espiritual, pero, al mismo tiempo, no es un eco de la misma ni un reflejo, sino que tiene una fuerza latente y profética, que puede tener un efecto profundo y duradero. El artista debe tener algo que decir, ya que su tarea no es el dominio de la forma, sino la adaptación de esta forma al contenido.”

“Es hermoso lo que surge de una necesidad anímica interior. Es bello lo que interiormente es bello.”

“Está claro, que aquí tratamos de la educación del alma y no de una necesidad de imprimir violentamente cada obra con un contenido consciente o de disfrazar forzada y artísticamente este contenido meditado.

En estos casos, no resultaría más que un trabajo mental inanimado. Arriba ya se ha dicho que la obra de arte verdadera surge misteriosamente. No, cuando el alma del artista está viva, no es necesario apoyarla

con pensamientos y teorías. El mismo encuentra algo que decir, y que puede ser poco claro para el artista por el momento. La voz interior del alma también le dice la forma que necesita

y dónde debe ir a buscarla (naturaleza interna o externa). Cada artista, que trabaje según este sentimiento, sabe lo repentina, y para él inesperada, que se presenta la forma concebida, como (como por sí misma) se coloca en el lugar de la primera y ya desechada forma. Böcklin decía que una auténtica obra de arte debe ser como una gran improvisación, es decir, la reflexión, la estructuración las composiciones previas no deberían darse como fase preliminar de lo que se quiere alcanzar y que, incluso, puede ser inesperado para el artista. Así debe entenderse también el siguiente contrapunto.”

“Por esta belleza no se entiende la moral externa o, incluso, interna de la comunicación colectiva, sino todo aquello que refine y enriquezca el alma de un modo intangible. Por eso, p. ej. en la pintura cada color es

bello interiormente, ya que cada color causa una vibración del alma y cada vibración enriquece el alma. Y, por eso y por fin, puede ser bello interiormente todo lo que exteriormente es “feo”. Así ocurre en el arte, así ocurre en la vida. Y, por eso, no hay nada “feo” en el resultado interior, es decir, en el efecto sobre el alma de los demás.”

“La tradición juega aquí un papel importante. Y muy especialmente en el arte que se ha vuelto popular. Tales obras surgen principalmente en el periodo floreciente de una época cultural (o ya penetran en la siguiente). La flor abierta, que se ha formado, amplía el entorno de la paz interior. En las épocas embrionarias hay demasiados elementos en lucha, que chocan entre sí y que se inhiben, como si la paz pudiera formar

una evidente nota predominante. En última instancia, cada primera obra es tranquila. Esta última paz (magnificencia) no es fácil de encontrar para el contemporáneo. Cada palabra sería suena interiormente así como la palabra pronunciada tranquila y magníficamente: “Estoy aquí”. El amor y el odio dirigidos a la obra se evaporan, desaparecen. El sonido de estas palabras es eterno.”

“Para terminar quiero remarcar que, según mi punto de vista, no acercamos cada vez más a la época de la composiciones conscientes y razonables, y que el pintor pronto estará orgulloso de poder explicar sus obras

de un modo constructivo (por el contrario de los impresionistas, que estaban orgullosos de no poder explicar nada), que ya tenemos ante nosotros la época de la creación adecuada,

y, por último, que este espíritu ya existe en la pintura en directa relación orgánica con la ya iniciada construcción nueva de un reino espiritual, ya que este espíritu es el alma de la época del gran espíritu. Y se ve que todo el parentesco de las obras, que no se ha debilitado durante milenios, sino, más bien, se ha reforzado, no reside en lo exterior y en lo externo, sino en la raíz de las raíces – en el contenido místico del arte.”

Khalik Gibran

“El arte es un paso de la naturaleza hacia lo infinito.”

Gehlen

“Des mismo modo que Kant cuestionó la percepción en sus enseñanzas críticas, el pintor moderno cuestiona la simple reproducción de lo existente en el mundo.”

W. Salber

“El arte siempre trata de la transformación, del desarrollo, de la inversión, de la transición, del desplazamiento a la paradoja.”

“El arte es un instrumento, un medio con el que somos utilizados y que también podemos utilizar.”

Beat Wyss

“El arte es esencialmente imprevisible. Allá en donde es puesto bajo tutela por las exigencias de lo real-razonable, se convierte en un sueño diurno, que produce deseos manipuladas y minimizados: los anuncios y la propaganda de la conciencia dominante. Por el contrario, el verdadero trabajo del sueño es comparable al arte auténtico.”

“El arte no es precisamente el justificante de la conciencia, sino su sombra chinesca: el indicio revelador de lo que quedó oculto durante el proceso de concienciación. Del mismo modo que el entendimiento racional no sirve para la creatividad, tampoco puede ser apelado para establecer normas estéticas.”

“Este defecto también lo tiene el arte: simula lo existente; no es lo que aparenta. Por el contrario, Hegel defiende el momento del brillo en el mensaje artístico. El arte brilla: tanto en el sen-

tido de “videtur” como en el sentido de “lucet”. En la palabra alemana se entremezclan ambos significados. El arte es el fraude luminoso; su confusión ocurre por voluntad de la sinceridad; su brillo se asemeja a la verdad, pues:”

El brillo mismo es esencial para la esencia, la verdad no existiría si no apareciera y brillara, si no estuviera para el Uno, tanto para él como para el espíritu.”

(Hegel, Estética, pág. 21)”

Aleksej Jawiensky

“Entendí, que el artista debe decir con su arte, por medio de formas y colores, lo que hay en él de divino. Por eso, la obra de arte es un dios visible, y el arte es la “nostalgia hacia Dios”.

Karl Kraus

“El arte es lo que llega a ser el mundo, no lo que es el mundo.”

Toshimitsu Hasumi

“El arte es la configuración de lo abstracto.”

Dieter Körber

“El arte es creación. Lo que revela es lo nuevo, lo todavía no existente. En cada obra surge un mundo nuevo, que vive de su propio medio. El artista es un descubridor, que revela en la trama de su creación las últimas relaciones de la vida y que ha reconocido claramente al contemplar la naturaleza. El arte es efecto, la obra de arte su testimonio, el resultado del efecto. Es arte es transformación. El arte es emoción. Siempre surge renovadamente e incasablemente de su impersonalidad a modo de cosmos motriz y se realiza en el artista, que está disponible para él como mediador en la Tierra.”

Adolf Behne

“El arte no es una cuestión de forma, sino un sentimiento. El arte es lo creado no creado, que nos recompensa. El arte es la piedra de toque que nos guía. El arte es lo absoluto!”

Hans Otto Roecker

“El arte es producir creativamente.”

Hans Hess

“El arte es el espíritu hecho visible, la visión que se convierte en materia. Si lo espiritual no pudiera aceptar ninguna forma material, no existiría el arte. El arte es la confirmación de que lo espiritual y lo material son uno y lo mismo en diferente forma circunstancial.”

Hans Richter

“Definición trascendental: arte – voluntad creativa del hombre. El lenguaje de la psique – el arte.”

“El arte no es la explosión subjetiva de un individuo, sino el lenguaje orgánico del hombre de significado fundamental, y, por eso, debe ser en sus fundamentos tan perfecto y lapidario, para que realmente puede ser usado como tal, como el lenguaje de la humanidad.”

Ernst Fischer

“La interpretación que yo considero decisiva es la de que el arte es un trabajo creativo, por lo tanto, no es un “reflejo” estático, sino una transformación dinámica de la realidad, y que el artista mismo con su individualidad pertenece directamente a sus compromisos sociales y a los signos del pasado y del futuro y manifiesta esta realidad.”

“El arte es un medio imprescindible para esta fusión de lo individual con lo colectivo, para su interminable socialización, para su participación en los acontecimientos, experiencias e ideas de toda la raza humana.”

Ardono

“El arte no es, como nos quiere hacer creer el idealismo. Pero la naturaleza quiere cumplir lo que la naturaleza promete. Pero sólo es capaz de ello si rompe aquella promesa, al volverse atrás sobre sí misma (...). Lo que quiere la naturaleza en vano es concluir. Las obras de arte: abren los ojos.”

Lyonel Feininger

“El arte... no es lujo, sino necesidad!”

Wilhelm Michel

“El arte es una forma sensual.”

Hans Sedlmayer

“Sin embargo, en la conciencia colectiva aún no ha penetrado el conocimiento de que el arte es el lenguaje.”

“El arte es el lenguaje, y un lenguaje existe para ser entendido.”

“El arte no es un don de pocos para muchos, un don que eleva la realidad sujeta al tiempo a la intemporalidad, sino una conclusión a la que todo el mundo tiene acceso.”

“El arte, que cumple su ley esencial – obedientemente sus normas esenciales, es algo que vincula al hombre en su sentido más elevado.”

“El arte es lenguaje, no como lenguaje, sino un lenguaje de especie y estructura propios, diferente de la conceptual.”

Kurt Badt

“De hecho el arte es conjurante, sin reproducir nada real, y evoca imágenes del ser, en cuya esencia puede evidenciarse la aparición de la relación de una comunidad con su Dios, con cualquier divinidad determinante en el mundo.”

“Así que la frase de Böllis sirve en general: “El arte es libertad.”

Por otro lado, pero, tal como sabemos desde hace tiempo, cada arte es ideal.”

Ernesto Grassi

“También Platón quiso haber celebrado en las obras de arte la libertad y la trascendencia humana, pero como reflejo de lo divino, intemporal en la historia. Para él el arte, los valores políticos y éticos y los que abarcan la formación, deben volver a ser naturaleza, no obstante, como elemento de aquella naturaleza original, que la iguala a lo divino. Sin embargo, el arte surge de lo divino – según la teoría del origen de la poesía en la manía religiosa, en el éxtasis, en la locura del poeta. El arte es, para Platón, testimonio de la libertad humana, pero como realización y perfección de naturaleza original y divina del hombre.”

Walter-Gerd Bauer

“Hasta cierto, el arte es una de las formas más elevadas de expresión teológica. Pues el arte está vinculada a la naturaleza y debe hablar ex-

clusivamente de una realidad más elevada, de una existencia eterna.”

“El arte es el inevitable maestro en la contemplación de todas las cosas bajo el aspecto de la perfección y, con ello, de la eternidad.”

Heinrich Böll

“El arte es anarquía.”

Claus Borgeest

“La única respuesta aún posible para mí, después de mucho meditar, a esta cuestión es: que el arte, de hecho, es una religión con todos eso fenómenos de superestructuras de características, manejo y efectos propios.

“El arte se convierte en religión y el artista en su profeta” (Martin Damus). No pretendo que este conocimiento aquí será nuevo; pero sigue estando muy lejos de ser un bien colectivo. Por eso, es preciso presentar una última salida de este uso disparatado del arte y explicar: El arte es la elevación ideológica de un orden existencial y de una forma de vida, cuyo dios es el propio hombre, y que ha creado su propia ética, que, a su vez, influye sobre la realidad colectiva.”

John Cage

“Admirando la originalidad nos sentimos como en casa. Es la cualidad de arte, que se nos aparece bastante alcanzable. Quizás por eso, digamos lo siguiente: No es que cada uno tenga su propia manera de hacer las cosas – sino que debe tenerla. El arte es una cosa individual.”

Oskar Maria Graf

„¿Qué es, pues el arte? Es el resumen de toda la diversidad de la verdad eterna. Es – explicado con la fórmula más sencilla - hacer visible lo invisible que se oculta tras todas las cosas.”

Ley fundamental de la República Federal Alemana, art. 5 ap. 3. “El arte y las ciencias, la investigación y la enseñanza son libres.”

Yohimbi

“El arte es la conciencia del artista, su amor, su credo, su revolución más interna.”

Curt Heigl

“El arte no está hoy en día sólo para una pequeña élite, hoy es accesible a todos lo que estén interesados.”

Renato Guttuso

“Contemplando objetivamente, el arte es una forma de verdad; es filosofía y práctica.”

“El arte hoy es liberal, no puede serlo. Fuerzas inexorables lo atrapan en una red ideológica y económica.”

Herbert Mareuse

“El arte, gracias a su propia cualidad subversiva, está vinculada a la conciencia revolucionaria.”

Christiane Matthies

“El arte es un campo de la locura: La locura del artista (sabemos más de la oreja de van Gogh que de sus cuadros) o la locura del espectador (el que lleva consigo un cuchillo).”

Arnold Hauser

“El arte es un medio para poseer las cosas del mundo - sea, por medio de la violencia, sea mediante el amor.”

“Un arte carece de sentido cuando sus elementos formales no tienen una función de contenido, o aparece carente de sentido, si esta función no es reconocida y la forma tiene un efecto arbitrario o extravagante.

Mientras el arte sea joven y esté relativamente libre de tradiciones, es decir, que no presente fórmulas estancadas y rígidas, el contenido de expresión y el medio de expresión estarán vinculadas de un modo poco problemático.”

“El artista puede estar neurótico, y el niño, el salvaje o el loco pueden realizar cosas con un valor artístico, pero el arte jamás es el producto de la neurosis, de la locura o de una mentalidad primitiva.”

“El arte, para quedarnos con él, es, por de pronto, una herramienta de magia, un medio de asegurar la existencia de los cazadores primitivos. Al igual que entonces, se convierte en un instrumento del culto animístico, que debe influir en los buenos y malos espíritus en interés de la comunidad. Paulatinamente se trans-

forma en formas de glorificación de los dioses todopoderosos y sus lugartenientes terrenales: en imágenes: de dioses y reyes, himnos y panegíricos. En la forma sirve para una propaganda, más o menos manifiesta, de los intereses de una asociación, de una banda, de un partido político o de una clase social en especial. Sólo de vez en cuando, en tiempos de una relativa seguridad o de un distanciamiento del artista, se retira del mundo y hace ver que no se preocupa de metas prácticas y que sólo está ahí por su propia voluntad y

por la belleza. Pero, incluso entonces, cumple con funciones sociales importantes, siempre que siga siendo la expresión del poder y de la ostentación del ocio. En realidad, hace mucho más que eso. El arte protege los intereses de una clase social sólo mediante su simple representación y el reconocimiento silencioso de su valoración moral y estética. El artista, que es mantenido por una de estas clases y que depende de ella con todas sus esperanzas y perspectivas, se convierte involuntaria e inconscientemente en el portavoz de sus patrones y mecenas.”

Johannes Molzahn

“El arte es la semilla de Dios.”

Volker Bley

“El arte está tan alejado del pueblo, que una confrontación con él parece ser una pérdida de tiempo.”

Rudolf Arnheim

“El arte es un instrumento elemental en la lucha por la supervivencia del hombre, y que le obliga a entender algo de la esencia de las cosas mediante la observación, con el fin de predecir su comportamiento.”

“El arte es una característica que se encuentra más o menos expresado en todos los objetos y actividades: la capacidad de hacer visible la realidad.”

“El arte es un campo de actividades para gente relajada. Los reinos del alma deben ser llevados a una forma organizada mediante la disciplina consciente e inconsciente, y por lo tanto precisa del esfuerzo de la concentración.”

Wladyslaw Tatarkiewicz

“El arte es un instrumento elemental en la lucha por la supervivencia del hombre, y que le obliga a entender algo de la esencia de las cosas mediante la observación, con el fin de predecir su comportamiento.”

“El arte es una característica que se encuentra más o menos expresado en todos los objetos y actividades: la capacidad de hacer visible la realidad.”

“El arte es un campo de actividades para gente relajada. Los reinos del alma deben ser llevados a una forma organizada mediante la disciplina consciente e inconsciente, y por lo tanto precisa del esfuerzo de la concentración.”

G. A. O. Collischonn

“El arte es la liberación del opresivo silencio de la naturaleza, pero también es una expresión y un instrumento de la cultura. El arte es el diálogo del hombre con su propia alma en la naturaleza, y escuchar atentamente este diálogo se llama disfrutar del arte.”

Adam Jankowski

“No se puede separar el arte de la vida. La vida son hombres, los hombres son sociedad, y la sociedad es política, la política es explicación, argumentación y un trabajo de convicciones. Por eso, el arte es un buen instrumento, si no se entiende como una producción de bienes de consumo o una repetición, sino como un proceso de conocimiento, una producción pública de ideas, un intercambio de experiencias y comunicación.”

Adrian B. Klein

“El arte es lenguaje. Un individuo quiere dejar participar a los otros de sus experiencia.”

Heinrich Amersdorffer

“El arte es la posibilidad dada a los hombres de una respuesta al enigma del mundo, para cuyo contenido en lo religioso está lo divino.”

Albert Camus

“El arte es la reivindicación de lo imposible puesta en formas.”

Theodor A. Meyer

“El arte a cuya esencia importa crear vida, es el lenguaje de lo impronunciable.”

Otto Heuschele

“El arte se ha metido en una competición con la ciencia, sobre todo con las ciencias naturales.”

Wladimir Weidle

“El arte es una mediadora de lo impronunciable; no es lo impronunciable en sí mismo. El arte es lo que son todas las artes en conjunto, y, como cada una de ellas, es un lenguaje, que se atreve a decir a los hombres lo

que para ellos no sería pronunciable.”

André Breton

“El arte no es sometimiento, es conquista.”

Hans Günther / Karla Hielscher

“Para Arvatov, el arte no es sustituto de los hechos reales y tampoco un espejo que se coloca ante la realidad, sino un martillo con el que se da la forma.”

Antoni Täpies

“El arte es una fuente de conocimientos, como pueden serlo las ciencias naturales, la filosofía, etc. El arte es un signo, una cosa, que despierta a la realidad en nuestra imaginación mental.”

Hermann Nohl

“En ambos casos, el arte es un intento de vencernos de la perpetua alegría de la existencia. El arte es el gran estímulo de la vida. El arte no es ni simplemente un paso preliminar ni la perfección de la vida, ni tampoco un refugio para los que se escapan de la realidad, sino un miembro de la vida que progresa en los hechos, expresiones y reflexiones.”

“El arte es la primera forma en la que se expresa la autoconciencia metafísica del espíritu o del sentido de la vida, ambos son idénticos.”

“Con ello se reconoce el arte como un acto espiritual, que está caracterizado por la capacidad de abarcar la unidad y de crear unidad. No

es asombro ni sentido, un simple estímulo de los sentidos, sino un comportamiento, que sólo sucede en la contemplación, en la que, sin embargo, realiza una actividad, que va al encuentro exclusivamente de las funciones espirituales para encontrar la unidad en la diversidad. La unidad es en cada obra el poder central, que organiza su diversidad, y la relación de las partes con este todo da como resultado el concepto artístico decisivo, es decir, el de la forma.”

“El arte ha nacido del espíritu, y únicamente es bello por que ha sido concebido espiritualmente.”

“Quizás hoy en día, en toda la inseguridad de nuestra existencia, somos capaces de ver lo impronunciable en las cosas, como en los tiempos del bienestar burgués con sus ojos de hombre de miras estrechas, y el arte ya no es sólo una decoración estética de una existencia hambrienta de cuerpo y almo, sino un vistazo al hogar eterno del espíritu.”

“En este punto, el arte es el verdadero portador del desarrollo religioso y, por lo tanto, del desarrollo esencial, crea dioses, y aquí no hay conciencia más elevada de los dioses que en las representaciones del arte.”

“Ya que el arte no es nada más que la representación de lo eterno en lo sensual, en lo único, en lo perecedero, resultan ser idénticas la forma de la realidad metafísica y las formas artísticas.”

Eugen Zeller

“Invisibilia visibilia”: El arte es lo invisible, que quiere aparecer, que quiere ser visible.”

Emile Bernard

“Por lo tanto, el arte no es la representación de aquello que es, sino la representación de la verdad eterna, que se oculta tras las formas mutables de las cosas y de los seres, de los mundos y de los dioses.”

Manfred Koch-Hillebrecht

“El arte es una aventura humana, que alcanza desde las cavernas de la Edad de Piedra hasta Picasso.”

Dieter Wellershoff

“Dentro de la sociedad, el arte es el campo utópico de experimentación, en el que, por de pronto, pulveriza experimentalmente y jugando, toda resistencia, para encontrarse a la liberación del todo.”

Benjamin

“La obra de arte fundamentalmente siempre ha sido reproducible. Lo que los hombres hicieron, siempre pudo ser imitado por los hombres. Este tipo de imitación también fue puesto en práctica por los alumnos de arte para ejercitarse, por los maestros para extender las obras, y, por último, por terceros oportunistas.”

“Sin embargo, en la reproducción perfeccionada no tiene lugar una cosa: el aquí y ahora de la obra de arte - su existencia única en aquel lugar específico, en el que se encuentra. En esta existencia única y no en otra cosa, se llevó a cabo de su historia, a la que ha estado sometido durante toda la existencia.”

C. W. Kambli

“El arte es un poder incorporado en todas las relaciones de la vida y con el que hay que contar en todas los ámbitos. No es solamente un simple placer, ni es lujo, al que se podría renunciar, sino el medio imprescindible para comunicar los sentimientos.”

Benedetto Croce

“El arte es intuición, la intuición es individualidad, y la individualidad no se repite. El arte simplemente es un complemento de la belleza de la naturaleza, cuya decadencia supone; por eso, es la evocación y la profecía a la vez y se relaciona con el tiempo de origen y con la época final.”

Michel Tapie

“El arte se practica en otra parte, fuera, a otro nivel de esta realidad que apercibimos de otra manera: el arte es diferente.”

Theodor W. Adorno

“El arte es, enfáticamente, conocimiento, pero no el de los objetos. El arte es verdadero, siem-

pre que lo que exprese y él mismo sea discrepante e irreconciliable, no obstante, esta verdad forma parte de él cuando sintetiza la discrepancia y, por ello, se determine en su intransigencia.”

Willi Baumeister

“El arte no conoce la experiencia y no es ninguna derivación. Se relaciona con lo desconocido.”

Otto Mauer

“El arte es la transformación de la naturaleza en el espíritu creador, y, precisamente, esta transformación es el acto creativo del espíritu que fundamenta el arte. La obra de arte es, por lo tanto, naturaleza transformada y espiritualizada, infinitamente más que el calco y la reproducción de la misma (...).”

“El arte es la “filosofía” de lo concreto.”

“El arte no es, como opina el hombre inculto, una ocurrencia incompresible, un producto de la fantasía y, por lo tanto, ajeno a la realidad, sí, como reino de sueños “irreales”, enemistados desde siempre con la verdad -, el arte está sujeto a la realidad y coordinado con la verdad.”

“El arte no es nada más que el descubrimiento de esta simbología esencial en todos los seres por medio de la visión del hombre artístico y de la misma expresión en lo personificado, en la figura plástica, en forma lineal y color.”

“El arte supone la capacidad simbólica del mundo. De ningún modo es un invento absoluto del espíritu artístico; sin embargo, es intuición, es decir: un vistazo profundo a la esencia de las cosas, tal como es. Por eso, el arte está sujeto objetivamente. No conoce arbitrariedad. Este fundamento objetivo también garantiza su conceptualidad.”

Michail Menkov

“Cada arte es valioso por lo creativo de que hay en él...”

Otto Stelzer

“El arte es poner las manos a la obra, no es la obra en sí. El arte es lo impronunciable.”

Zenta Maurina

“El arte es un microscopio que nos depara nuevas alegrías de la vida.”

Jean Dubuffet

“De arte deberíamos esperar que nos sorprenda, que saque las puertas de sus marcos. Que nos revele algo, que nos descubra puntos de vista totalmente sorprendentes y totalmente extraños - tanto en nuestro propio ser como en nuestra situación, en general. La función del artista es primordialmente la del inventor. Y hay más inventores de los que creemos. Sin embargo, la característica principal de un arte inventado es no parecerse en nada al arte existente y, por consiguiente, - y esto es más, cuanto más inventado sea - que no aparezca como arte, sino meramente que se presente como una cosa inútil, absurda y superflua... Así que, fundamentalmente, el artista encuentra - muy lejos de pintar lo que ve, tal como le aconseja un público mal instruido - el verdadero derecho a pintar sólo lo que no ve, pero que anhela que los demás vean.”

Siegfried Giedion

“La estructura de la vida huma está compuesta por los hilos del pasado y que se entretrejerán con los del presente. Entre éstos existen ya los del futuro, aún invisibles para nosotros. El carácter de una época depende del grado en que predominen los diferentes hilos. Esto determina si una época es conservadora, estéril, equilibrada o revolucionaria.”

R. Hofstädter

„... y asimismo; del mismo modo que es el problema central del Zen desenmascarar el ser, parece ser que el problema central del arte en nuestro siglo sea descubrir lo que es el arte. Todo este ir y venir, ¿forma parte de la crisis de identidad?”

Boris Avatov

“El arte es el vuelo en el cielo de la inspiración.”

Josef Albers

“El arte es visión en primer lugar, no expresión.”

“Cada arte auténtico es o fue moderno, provocador y nuevo en su época,haciendo alusión a la continua transformación en el ver y el sentir.”

Wolfgang Greiner

“Pero el arte es la revelación del ser.”

Georg Jappe

“Para Beuys arte es cualquier actividad que supera los conceptos presentes.”

Joseph Beuys

“He llegado al resultado que no existe ninguna posibilidad hacer algo para el ser humano, sino será a través del arte. Y por eso necesito una concepción pedagógica y necesito una concepción epistemológico y tengo que actuar, por lo tanto, son ya tres cosas que hay que poner de acuerdo.”

“Se pone la pregunta, si una medida pedagógica que no es libre sirve para desarrollar la creatividad de los humanos, la cual necesitamos para dominar las tareas de futuro.”

“Arte = CAPITAL”

“Arte = Hombre = Creatividad = Libertad

“En mi opinión el arte es la única fuerza revolucionaria. Por lo tanto, sólo a través de la creatividad del hombre pueden cambiarse las circunstancias.”

“La única fuerza revolucionaria es la fuerza de la creatividad humana (...), la única fuerza revolucionaria es el arte.”

“El arte es la posibilidad técnica de transmitir tales informaciones. El hombre según su esencia, está predispuesto a la libertad. En la libertad se fundamenta su creatividad, su capacidad de ser creador.”

“La revolución en el campo de la conciencia hizo surgir al hombre libre y autoconsciente, que no precisa de ningún apoyo, a no ser el suyo propio. “La revolución soy yo”, es el resultado de conocimiento del hombre libre.”

“Hombre, tú tienes la fuerza para tu autodeterminación...un academismo, que ya no sabe lo que el arte significa para su esencia.”

“Cada persona es un artista.”

“Baja lentamente y entonces se sitúa de repen-

te en el interior de la materia, y entonces debe salir de las leyes de la materia. Pero ya no se le ayuda, como antes, por medio de poderes espirituales o por sus sumos sacerdotes o por iniciados o por druidas, sino que debe hacerlo solo. El hombre avanza por sí mismo ahora, y todo, lo que se hace en el futuro y lo que se hará en el sentido del desarrollo, surge de un concepto científico tal y debe venir de su propia eficiencia.”

Sigmund Freud

“Existe un camino de vuelta de la fantasía a la realidad, y eso es - el arte. El artista, en un principio, también es un introvertido que no está muy alejado de la neurosis.”

Horst von Gizycki

“Uno puede tomarse el arte, tal como hizo Sigmund Freud, resignadamente como si fuera una droga, que nos permite soñar, es decir, como un mundo de escape y sustitución, que nos rapta - al menos, temporalmente, de nuestras miserias cotidianas como el sufrimiento, las restricciones, y las experiencias de impotencia. Pero uno también puede tomarse el arte como una manifestación de posibles cambios reales.

El arte y la práctica estética, en su sentido más amplio, asumen entonces una especie de función de puente como preámbulo a procesos imaginativos y mentales, a suposiciones, planes y propósitos determinados. Puede ser un puente, no sólo para imaginar y pensar solamente castillos de arena y vías de escape de la realidad, también pueden llegar a ser preámbulos de actos volitivos. Así es discutible la posible contribución del arte a la formación de la voluntad.”

“Con su “Sócrates músico”, Nietzsche, al mismo tiempo, admite una explicación dionisiaca reprimida, en la que las fronteras entre el arte y la ciencia se vuelven permeables, en la que la ciencia acepta rasgos del arte para desarrollar la “gaya ciencia.”

“Para Nietzsche, el arte tiene también una función religiosa, si por religiosidad se entiende, en su sentido más amplio, (sin cuestionarse las figuras históricas surgidas en las confesiones), la unidad del individuo con la totalidad del mundo, el sentirse admitido en la “república fraternal” de todo lo existente (Novalis). En las

notas de Novalis para el final de su novela inacabada Heinrich von Oferdingen, se lee:

“Los hombres, animales, plantas, piedras y minerales, elementos, tonos, colores se reúnen como una familia y actúan y hablan como una especie...”

En la unción de estaros oníricos y de embriaguez, en la producción simbiótica y en la experiencia extática de la fusión, el arte se convierte, para Nietzsche, en símbolo de una nueva cualidad existencial: el mismo hombre se transforma en una “obra de arte”, llega a un estado “místico” (Musil).

Lo que Nietzsche describe aquí como “obra de arte”, en la que podemos convertirnos, no tiene nada que ver con lo que cuelga en los museos, con lo que hay en las bibliotecas o lo que se consume en las salas de conciertos. Esta “obra de arte” no es un objeto de contemplación, de análisis científico o de medición (o, mejor dicho, de reprensión). Con el concepto “obra de arte” en Nietzsche se describe casi una circunstancia,

en la que vivimos y actuamos en armonía con el todo: Se suprime así la existencia del objeto, se crea un ser despegado del yo o el sujeto, tal como lo conocemos del estado extático de conciencia. Nos sentimos “uno” con todo el cosmos.”

“En general, las obras de arte pueden asumir esta función de puente: posibilitar anímicamente, es decir, hacer accesible a nuestra conciencia, lo que hasta ahora se estaba vedada. El arte puede enseñarnos a apercibir, sentir, pensar y querer de forma nueva. Nos enseña a ver, nos enseña a captar la realidad de un modo nuevo, también podemos comportarnos de un modo nuevo, y podemos encajar las relaciones de un modo diferente.”

Friedrich Nietzsche

“El saber absoluto lleva al pesimismo: el arte es el remedio contra esto.”

“El arte (tiene) más valor que la verdad.”

Sobre la Grandeza de los Filósofos, Poetas y Artistas

Karl Jaspers, en su libro: Los grandes filósofos (ed. Pieper y Co,Munich, 1957, págs. 33-44) ha establecido unos criterios para determinar la grandeza de los filósofos y de los artistas.

Karl Jaspers

Lo que tienen en común los filósofos con los artistas, poetas, héroes, santos y profetas es la relación con la totalidad del mundo – el esclarecimiento de los misterios del ser y del existir – la verdad intemporal disfrazada de historia – la libertad del interés particular del mundo... Para algunos la poesía y el arte son imprescindibles para evocar su propia verdad racional, hablan de la poesía y del arte como del órgano de la filosofía. (Schelling) Hay figuras, que tanto son poetas como filósofos (Dante, Goethe) y algunos que tanto son artistas como filósofos (Leonardo)...

...Los criterios de contenido, que se siente al profundizar en la filosofía (o en el arte) de los grandes son:

Primero: Están en el tiempo, pero por encima del tiempo. Cada uno y también los grandes, tiene su lugar histórico y lleva sus ropajes históricos. La característica de la grandeza es, sin embargo, que no parece estar ligado a ellos, sino que está por encima de la historia. Aquello, que en su comprensión también es común en sus contemporáneos significativos, en ellos se traduce en un sentido intemporal. El grande no es aquel que resume su tiempo en pensamiento, sino el que tiene contacto con la eternidad. La trascendencia en la obra y en la vida permite que un hombre grande se convierta en una aparición que diga algo en cualquier época y a cualquier persona.

Segundo: Cada pensador (artista) auténtico es, como cada persona, original, si es verdadero y esencial. Pero el gran pensador (artista) es original en su originalidad. Esto significa, que trae al mundo una expansión que antes no existía. La originalidad radica en la obra, en la capacidad creativa, que no es repetible idénticamente, pero que puede llevar a los hombres posteriores a encontrar su propia originalidad.

La originalidad significa un salto en la historia. Es el milagro de lo nuevo, que ni posteriormente puede ser desviado de lo anterior y

de las condiciones de la existencia, de las que surgió.

La originalidad no reside en una frase determinada, sino en el espíritu, del que proviene y que le vincula a muchas otras frases. A menudo, el historiador consigue, posteriormente encontrar formulaciones esenciales de lo creativo ya existentes antes de él. Pero allí estaban hundidas en lo que las rodeaba, actuaban como una ocurrencia momentánea, que puede volver a ser olvidada, sin haber sido meditada conscientemente en todo su sentido y todas las consecuencias. La comprensión de los grandes originales desarrolla al hombre y al propio mundo.

“Lo que saben, lo saben para nosotros. Con cada nuevo espíritu sale a la luz un nuevo misterio de la naturaleza, y no se puede concluir la biblia hasta que no haya nacido el último gran personaje.” (Emerson).

Tercero: El gran filósofo (artista) ha ganado una independencia interior al que le falta rigidez. No es la independencia de la obstinación, de la terquedad, de la doctrina proclamada fanáticamente, sino que se trata de la independencia en el carro de la continua y periódica intranquilidad y en la consecución de la paz absoluta. La independencia del filósofo (artista) es el estar abierto permanentemente. Puede soportar ser diferente a los demás, sin anhelarlo. Puede depender de sí mismo y estar solo. Soporta la soledad. Pero no quiere lo que puede soportar. Conoce la dependencia de los hombres en la relación de ser a ser. Desea oír constantemente. Experimenta la ayuda a través de los demás, que recibe con toda seriedad. No rechaza ninguna ayuda, más bien la busca. No tiene el orgullo de lo singular, sino la fuerza de auto-discernimiento independiente. Apenas acepta el gesto de la obstinación meditada, más bien el de la mano. La independencia, formada en la existencia de la trascendencia, le posibilita continuar siendo el señor de sus pensamientos. Incluso señor de sus buenas acciones y de sus errores. Pero, ¿Quién es esta independencia que continuamente acoge dependencias? Él mismo, que no se comprende excepto en última instancia, que no es solamente él mismo, sino lo que lo vincula todo, la razón; y comprender esto es interminable.

...los filósofos (artistas) no han ayudado a lle-

gar a la conciencia de nuestra existencia, del mundo, del ser, de la divinidad. Iluminan, por encima de toto propósito en especial, el camino de nuestra vida en su totalidad, están arrebatados por las preguntas de los límites, buscan lo más exterior.

Su esencia es universalidad. Ellos mismos hacen realidad la idea del todo, aunque sólo sea en la contemplación y en la historicidad simbólica de su existencia, y al mismo tiempo como representación. Lo que caracteriza al filósofo (artista) como tal, consigue grandeza por medio del contenido del todo...

... La universalidad del filósofo (artista) puede adoptar muchas formas. Siempre está allí. Emerson habla de ello; quiere experimentar en persona toda la historia, Grecia, Palestina, Italia, y quiere reencontrar el principio creativo de todas las cosas en su propio espíritu. *“Todas las cosas estás consagradas al filósofo (artista), todos los acontecimientos le son válidos, todos los días son sagrados, todas las personas son divinas.”* (palabras de Emerson, que Nietzsche repite como lemas en "Las alegres Navidades")...

...Allá en conde existe grandeza, uno se abstiene de decisiones partidistas a favor o en contra y las reconoce como tales, con la satisfacción de la contemplación de su existencia. Partidistamente uno está solo ante la grandeza, como una que está en contra de todo, la que ésta con contra de la grandeza, que no quiere y que preferiría destruir, y que lo hace continuamente porque se le niega su contemplación...

... En los tiempos primitivos, la personalidad verdadera aún no encuentra ninguna atención. Uno no piensa en este Uno real, sino en los poderes divinos, que surgen de él, no piensa en su interior y en sus sentimientos, sino en sus hechos, no en el único como tal, sino en la colectividad, que representa. Y si uno se subordina a un ser único como autoridad, no lo hace por su propia esencia, sino porque cree en la voluntaddivina, en el poder demoniaco...

... Los verdaderos grandes hombres tienen, a pesar de su distanciamiento, su relación con otros hombres al mismo nivel del simple ser humano. En el momento que no lo hicieran, perderían su grandeza...
... Los grandes hombres están aquí para ser más mayores aún. In embargo, Emerson llama

al mayor “el que puede hacerse superfluo, junto con los otros héroes, mientras introduce en nuestro pensamiento el elemento de la razón, que no busca personas, este poder enorme, que se engrandece tanto que el poderoso no llega a ser nada.”

Ahí donde se vea la grandeza de los hombres como hombres, jamás se verá a un individuo solo. El gran hombre sigue siendo hombre. Su grandeza despierta, lo que puede asemejársele en cualquiera. Lo imprescindible de la grandeza válida en el mundo se corresponde a lo imprescindible a cada ser humano, que permanece oculto e invisible. Quien ve la grandeza, experimenta la reivindicación de ser él mismo.

Democratizar el arte 1989

Sólo faltan 10 años para el nuevo milenio.

Mediante la democratización del arte vamos hacia un nuevo pensamiento, en un nuevo pensamiento, en un futuro más claro.

La creatividad y la innovación son la fuerza impulsora de toda la evolución social, económica y cultural, es decir, de todos los progresos humanos y con ello crea más libertad y elimina la miseria y las guerras.

Por consiguiente, es una tarea social de primer orden, la transmisión del arte, la confianza de tanta gente como sea posible en los elementos impulsores de la conciencia contenidos en el arte. Los responsables del arte no obran con justicia en esta tarea, si exponen en museos y galerías obras de arte sin los necesarios medios de transmisión. Tanto pueden, p. ej., exponer caracteres gráficos chinos, sin aclarar su significado, sin transmitir los contenidos. Sólo pueden entender estos signos aquellos que dominan la lengua china. Sin embargo, ¿no es precisamente este principio el que nos encontramos en casi todas las exposiciones? El arte siempre será accesible sólo para una minoría de personas conecedoras, se excluirá a la gran mayoría de gente de la comprensión de las informaciones innovadoras contenidas en las obras de arte.

¡A pesar de que existan ayudas para la transmisión del arte, normalmente no están disponibles!

¡Aunque se puede hacer accesible el arte para todo el mundo, se deniega el acceso a la mayoría! ¡Este comportamiento es ANTISOCIAL! Obstaculiza la evolución de la conciencia y, por lo tanto, la evolución de la humanidad. ¡Se coloca en el palo opuesto del verdadero sentido del arte!

Por lo que exijo, pensando en las siguientes personalidades: Platón, Heráclito, Immanuel Kant, Arthur Schopenhauer, Friedrich Wilhelm Schelling, Friedrich Nietzsche, Ernst Bloch, L.N. Tolstoi, Herbert Marcuse, Sigmund Freud, Johann Wolfgang von Goethe, Rosa Luxemburg, Leonardo da Vinci, Pablo Picasso, Jean Dubuffet, Wassily Kandinsky, Heinrich Böll, Joseph Beuys y Richard von Weizäcker.

El arte es el desarrollo de la conciencia y no debe ser accesible sólo a una élite.

1. Hay que poner fin al comportamiento antisocial de los museos y galerías, de los organizadores de exposiciones y de los burócratas de la cultura.

2. Trasmitid el arte según los pasos evolutivos del arte y explicad al espectador estos pasos.

3. ¡Hacedle justicia a vuestra responsabilidad social! ¡Democratizad el arte!

¿La Creación, el Hombre, Formula y Universo? 1981-1989

Si las artes, las fuerzas creativas del hombre son un estallido, una partida y la imagen de creación ¿entonces no se puede - en cuando por fin descubrimos lo que es arte y podemos concebirlo en una fórmula - de esta misma fórmula deducir una teoría estándar de ciencias naturales así como una fórmula para la creación del universo, que encuentra su ratificación en la física de partículas elementales?

“... y así como es el problema central del Zen es, desenmascarar el Yo, parece que el problema central del arte en nuestro siglo es intentar a descubrir lo que es arte. ¿Todo este vaivén es parte de la crisis de identificación? ”

R. Hofstädter (Escher, Gödel, Bach)

¿Qué es el Arte? 1982-1990

Cuanto más se reflexiona sobre esta pregunta, más difícil parece ser la respuesta. Es arte del siglo XX tiene tal diversidad de aspectos que casi resulta imposible formular una definición clara del fenómeno arte “arte”.

A menudo las obras de arte por separado so difícilmente o en absoluto clasificables. ¿Es una escultura el “Secador de Botellas” del Marcel Duchamp por ejemplo? ¿No se trata ante todo de un objeto de uso corriente que ha sido extraído de su contexto de aplicación cotidiana, puesto sobre un pedestal y clasificado de arte? Qué importa entonces lo específicamente artístico si no se ha cambiado en absoluto de forma el objeto de uso cotidiano - el secador de botellas se podría sacar sin más del museo y usarlo en su función original.

Es espectador, por regla general se siente desamparado ante una obra de arte así e intenta descubrir el secreto que debe ocultarse tras ese objeto artístico. Sólo con el hecho de exponer un objeto de uso corriente en un museo, se mistifica ese objeto, se le carga visiblemente de significados que ya no tienen que ver con su función original.

E incluso se ha indicado al espectador que no busque significados, sino que simplemente acepte el objeto tal y como es, aquél buscará un mensaje oculto, un secreto, una explicación del por qué este objeto y no otro está expuesto en un museo, por qué justamente ese “Urinario” (también Marcel Duchamp) lleva el nombre de un artista, mientras el urinario del lavabo del museo no lo lleva.

Solo por el hecho que un objeto sea declarado “obra” y se expuesto le proporciona “un aura de un significado interno más profundo” (Hofstädter. pág. 750; Escher, Gödel, Bach). El espectador busca un mensaje que esa obra quiere proporcionarle. ¿Por qué si no se expondría un objeto de arte?

Cada obra de arte despierta preguntas en las cabezas de los espectadores curiosos, y estas preguntas desembocan siempre en última instancia en la pregunta central “¿Qué es el arte?”

Per si el espectador busca mensajes que le deben ser transmitidos por una obra de arte, por lo menos ya se ha contestado en parte la pregunta

sobre la esencia del arte: el arte como transmisión de mensajes no es nada más que comunicación, por lo tanto el arte es algo así como el lenguaje. Naturalmente no es un lenguaje conceptual como la palabra escrita o hablada, sino que tiene su propia estructura.

Esta explicación - el arte es lenguaje - de todas formas no es ni nueva ni sensacional, pero aún así todavía no ha penetrado en la conciencia colectiva. (Véase a este respecto “Arte y Verdad” de Sedlmayr, de quien se ha tomado la siguiente cita.)

“En el cuadro - mientras se trata de una obra de arte - se describe el contenido (el temático, cosas, fenómenos), sin embargo junto a esta descripción no se expresa la esencia. Por supuesto que esta expresión es a la vez el modelado y la forma que surge y se compone de colores, líneas y relaciones especiales (o sólo de estas dos últimas, sin el color).

Pero la forma y el contenido son sólo el lenguaje que resulta indispensable para la expresión de la esencia. Esta, por sí misma, es inexpresable.

Si fuera de otro modo, el arte sería superfluo.”

“En el cuadro - mientras se trata de una obra de arte - se describe el contenido (el temático, cosas, fenómenos), sin embargo junto a esta descripción no se expresa la esencia. Por supuesto que esta expresión es a la vez el modelado y la forma que surge y se compone de colores, líneas y relaciones especiales (o sólo de estas dos últimas, sin el color).

Pero la forma y el contenido son sólo el lenguaje que resulta indispensable para la expresión de la esencia. Esta, por sí misma, es inexpresable. Si fuera de otro modo, el arte sería superfluo.”

“Cada análisis de la forma así como del contenido es análisis de lenguaje. En muchos casos es necesario para nosotros, pero no deja de ser sólo un camino hacia la meta. La meta es darse cuenta realmente de otra manera de lo que comunica la obra de arte y que hasta ahora resultaba impronunciable.”(Sedlmayr, sic.)

Sedlmayr parte con sus pensamientos de una suposición básica, elemental e importante: de la

disposición y voluntad del espectador de querer captar el arte. Pero justamente esto no es de ningún modo una obviedad y menos aún en el caso del arte del siglo XX. Una actitud muy extendida con respecto al arte moderno es la intolerancia. Koch-Hillebrecht aborda este tema en su libro “El Arte Moderno”. Se refiere a una investigación científica muy reveladora y escribe:

“Rittelmyr (1.969) ve en el estricto rechazo de obras de arte moderno consecuentemente un síntoma de dogmatismo e intolerancia. Y que hay una relación entre la estructura de carácter autoritario y la hostilidad contra el arte moderno.

Confrontó a 81 sujetos con música de Schubert, Weber y Berio, con cuadros de Franz Marc, Francis Bacon y Roy Lichtenstein así como con Rosa von Hei.enbüttel. En base a unas escala de cuatro grados, los sujetos tenían que tomar posición favorable o desfavorable sobre la frase “con esta música (cuadro, prosa) acaba el arte y empieza el absurdo”. Después se determinó la tendencia al dogmatismo mediante un cuestionario. En general, se juzgaron a las obras de arte tanto peor, cuanto más modernos eran. Sin embargo, para personas autoritarias bastaba un mínimo grado de innovación en las obras de arte para el rechazo.”

Que precisamente el grado de innovación de una obra de arte provoque rechazo e intolerancia es muy comprensible. Pues cada innovación trae una inseguridad, una puesta en tela de juicio de los conceptos más familiares de uno mismo y con ello una puesta en tela de juicio del propio “Yo” y exige la disposición a admitir lo nuevo, lo desconocido y lo extraño. Pero ya que la evolución sólo es pensable mediante la innovación, es francamente una cuestión existencial del hombre el romper esa intolerancia y el favorecer la disposición a la innovación.

En otro apartado dice Müller Hillebrand: *“Un nuevo trasfondo espiritual y filosófico se abre en un nuevo mundo plástico. El arte moderno es el resultado de una autoconciencia, un camino hacia lo verdadero. Existe una relación entre el desarrollo de la reproducción de lo visible a causa de la representación de ideas y las corrientes importantes de la Historia del pensamiento europeo. Lützeler ve paralelismos intelectuales con las concepciones de los artistas modernos en la ideología de Platón y en el con-*

tinuismo medieval de Bonaventura. Es decir, en ningún modo una pérdida del centro, sino que, por el contrario, un reencuentro con el centro.

Para Gehlen el arte moderno es una expresión pictórica de la filosofía idealista. Así como Kant cuestionó la percepción en su doctrina crítica, del mismo modo los pintores modernos cuestionan la simple reproducción de lo existente en el mundo. En ambos casos el proceso crítico conduciría a una revelación de estructuras más profundas y más esenciales.

El arte moderno renunció la imitación del “sistema de referencia Naturaleza”, mientras que se desarrolló hacia la “peinture conceptionelle” (francés en el orig. /“pintura conceptual”). La imagen despegada de la observación se vuelve una “creación de derecho propio” y legitimidad propia, que no puede derivar de las leyes de la observación.”

Aquí volvemos inmediatamente a las declaraciones de Sedlmayr, pues la “legitimidad propia” de la que habla Müller Hillebrand, se exterioriza en el lenguaje en el que la obra de arte formula su contenido.

Es importante aprender este leguaje pues el espectador debe ahondar en él. El arte moderno no es más que el resultado visible de la discrepancia de los artistas con las realidades del mundo pasado y futuro. Esta discrepancia está, según su naturaleza, dirigida hacia el futuro, es innovadora, ya que hasta ahora se suministran a la conciencia asociaciones desconocidas del pasado, de presente o el futuro para que así se pueda dominar mejor el futuro. Por eso el trato con el arte requiere del espectador la franqueza de admitir las innovaciones. Quien pueda aventurarse en pensamientos innovadores, abrirá ante sí la posibilidad de estructurar su vida activamente y de no recibir todas las decisiones previamente aceptadas. Según esto, la propia explicación productiva del arte es una reivindicación democrática innata, una reivindicación que abre a cada uno la oportunidad de una evolución libre y autodeterminada en su propia vida y en sus condiciones de vida. La capacidad de ocuparse productivamente del arte no es algo que esté reservado sólo a unos pocos iniciados, sino que puede ser aprendida. Está establecida en cada ser humano y sólo debe ser despertada a una manera adecuada.

El arte está ahí para la gente

En nuestra cultura se ha generalizado el hecho de conservar el arte preferentemente en edificios construidos con este propósito, pero de tal manera que una pequeña parte de las obras de arte cuelgan en las paredes o están colocadas en habitaciones, mientras que otra parte mucho mayor, las obras que mayoritaria-mente se consideran de “menos significancia”, permanece cubierta de polvo en profundos sótanos.

Estos edificios para la conservación del arte, o más bien, prisiones de la cultura, mejor conocidos como “museos”, se distinguen especialmente porque en realidad nadie sabe muy bien bajo qué criterios y por quién han sido escogidas las obras allá expuestas, y menos aún, con qué propósito están colgadas allí. La explicación más frecuente que se da para justificar la presencia de obras de arte en los museos es que lo llamamos “pueblo”, y al que se pretende en definitiva hacer accesible el arte, se desplace al museo y contemple el arte allí.

Si esto fuera así, todo estaría bien - pero no es así. Sin ningún tipo de explicación se amontona todo lo que cabe en una pared - únicamente con los datos biográficos del artista y con el título del cuadro, el visitante debe atar cabos, si le place, para comprender la razón por la que ese cuadro fue encontrado digno de ser expuesto en las sagradas salas de un museo.

El editor, novelista, autor de libros de arte, pintor y fotógrafo Lothar-Günther Buchheim, en virtud de su propia experiencia en el trato con museos, ha tomado posición de un modo agudo contra la nueva construcción de uno de esos templos de las musas. Aquí se expone un corto extracto de ART 7/81, pág. 78:

“El dilema de los museos es desde luego general. ¿Deberían reflejar principalmente obviedades estatales, acaso deberían intimidar - o deberían abrirse al pueblo, al cual fin y al cabo pertenecen? ¿Debería colocarse sobre las pomposas escalinatas un cartel invisible de aviso diciendo “Cuidado!, Arte” - santuario para los burgueses de formación del tipo de la Walhalla en Baviera?”

(de ART 7/81, pág. 78) y propone la alternativa:

“Y el lector dispuesto se preguntará qué propongo para mejorarlos. Más iniciativa privada

en los museos – tal como se hace en América -, esta es mi respuesta. Animar a coleccionar a más gente adinerada y atraer sus colecciones a los museos. ¡El público conquistando los museos! A los estudiosos del arte no se les debería simplemente proporcionar el alimento: ¡Venid y comed! Se necesita más actividad por ambas partes. Pero para ello se debería recapacitar sobre los conceptos de los museos; tampoco se podrían permitir por más tiempo edificios arquitectónicos imponentes de escalinatas y columnas. Pero sobre todo, los señores cuidadores del templo deberían desmaquillarse de toda su arrogancia sabihonda y revelar o decirle algo vulgo que los museos, con todo lo que cuelga de sus paredes y lo que lleva una existencia a la sombra en los depósitos, no les pertenecen a ellos, a los administradores del arte, sino precisamente a ese vulgo.” (sic. pág. 78).

El coleccionista japonés de arte Toshio Hara tampoco está de acuerdo con la institución “museo” tal como es en la actualidad. En la revista “Die Kunst” (El Arte), cuaderno 9/81, Irtraud Schaarschmidt-Richter informa sobre este coleccionista de arte moderno en los siguientes términos:

“para el coleccionista Toshio Hara la presentación de las obras de arte es tan importante como el encuentro humano. Así que, por lo menos una vez al mes, organiza simposios o seminarios, que concluyen con una fiesta, para fomentar los intercambios de ideas y contactos humanos entre artistas, amigos del arte, críticos, etc., también del extranjero, pues para él un museo no es ningún almacén de arte muerto, sino que es un lugar vivo, en el centro de la vida cotidiana, a la que también pertenece el arte, según la antigua concepción japonesa.”

Si demasiada poca gente va hacia el arte, así el arte debe ir en pos de la gente – en el puesto de trabajo, en los centros comerciales y allá donde la gente pase su tiempo de ocio. El público debería ser enfrentado al arte tan a menudo como fuera posible, pues la institución museo, a parte de algunos pocos casos excepcionales, le viene grande su tarea. El museo en su forma actual impide a los visitantes el acceso a obras que les deberían ser accesibles. De una manera irresponsable se abandona al público: La conexión natural entre el arte y la vida a menudo se presenta al visitante de un modo distan-

te. La forma de presentación inadecuada del arte impide, por así decirlo, la confrontación del espectador con las obras – por lo menos la dificulta. De este modo se consigue que no se alcancen los objetivos de estimular la mente y el espíritu del espectador, que estén incluidos en las obras de arte y que pudieran abrirle al espectador nuevas vías de pensamiento. Por último, la institución museo obstaculiza la posibilidad de desarrollo, de innovación y de evolución que resultaría de un acceso óptimo del público a las obras de arte. La estupenda posibilidad de expresar ideas innovadoras que tienen los artistas no se corresponde con la posibilidad de recibir las y valorarlas que tienen mayoría de los espectadores. Muchas cosas, demasiadas diría yo, conducen a un callejón sin salida, no encuentran la debida resonancia, se extinguen sin ser oídas, porque el eslabón entre el artista y sus obras por un lado y el espectador por el otro no cumplen con su tarea. El museo no conecta ambas partes, más bien, se pone en medio.

El arte debe sorprender al espectador, le debe extrañar, crearle inseguridad, pues justamente así se estimula su mente. En su conferencia “El origen de la obra de arte” el filósofo alemán Martin Heidegger habla de que mediante la obra de arte al espectador se le crea un “impacto” para que en resumidas cuentas la obra exista como tal.

“Cuánto más aislada este una obra en sí, fijada en la forma, cuánto más pura parezca que se relacione con las personas, más fácilmente saldrá al exterior del impacto que representa este tipo de obra, más esencialmente habrá topado con lo prodigioso y habrá invalidado lo que hasta ahora era sospechosamente aparente.”

(Martin Heidegger, El origen de la obra de arte, Reclam 1960, pág. 74-75).

Cuanto más fuerte sea el impacto que la obra produzca en el espectador, más “sacudido” estará, más separado de sus esquemas mentales habituales estará y será empujado hacia nuevos pensamientos. Derivando de esto quiero formular así cuidadosamente y en general una tarea del arte: Una obra de arte debe provocar una sucesión de pensamientos en el espectador, que sólo pueden ponerse en marcha de este modo. En consecuencia, es tarea de los museos y de

todas las otras instituciones que pretenden proporcionar arte y que quieren hacerlo accesible, el ayudar al espectador a abrirse a la “provocación” existente en la correspondiente obra, y el presentar las obras de una manera óptima para que puedan impresionar al público. El trato con el arte también es algo que puede aprenderse. Los museos pueden llegar a ser sitios de aprendizaje infinitamente mejores y no ser sitios de asombro reverente.

La necesidad de hacer que los museos sean sitios para aprender algo muy elemental aún se vuelve más clara si tomamos conciencia de lo estrecha que es la relación entre la percepción visual y el pensamiento productivo. Rudolf Arnheim ha expuesto esta relación en su libro “Pensamiento plástico”. Parte del pensamiento de que las artes en la actualidad están impedidas para cumplir su tarea es posiblemente por el trato solemne que se da en todas partes, y sigue diciendo: (pág. 277-278)

“Las hemos sacado por encima de la relación con la vida diaria y con nuestra veneración las hemos empujado al destierro; las hemos aprisionado en intimidadores casas del tesoro. Ciertamente se puede decir que por lo menos los museos y las escuelas en los Estados Unidos han hecho mucho por minimizar este aislamiento de arte. Hoy en día las obras de arte son más accesibles y familiares. No obstante, el arte sigue siendo mucho más que las grandes obras únicas, las pocas cumbres. El arte sólo puede ser saludable si contemplamos estos momentos cumbres de excitación como los ejemplos más claros de un esfuerzo mucho más amplio con el que se trata de dar forma plástica a todas las circunstancias de la ida. Actualmente ya no es posible creer en una jerarquía aristocrática gobernante de las bellas artes de la pintura y de la escultura, en la que se destierran a los bajos fondos de las llamadas artes aplicadas, la arquitectura, el modelado de objetos de uso corriente, la artesanía artística, grafismos publicitarios, etc. como meros compromisos impuros. Lo que hoy hacen muchos artistas ya no se puede comprimir en las categorías tradicionales del pincel y del cincel; crean objetos y disposiciones que tienen que encontrar por sí mismos su sitio en la vida cotidiana, si es que realmente tienen que tener un sentido. Solo hace falta dar otro paso más y uno se encuentra ante la

tarea de hacer que la tarea principal del arte sea la forma completa de la existencia humana. En un mundo formado así, las obras de arte, en el sentido más preciso de la palabra, podrán obtener entonces un sitio razonable y ejercer su influencia. Este punto de vista que Ananda K. Coomaraswamy ha descrito tan impresionantemente como “el aspecto normal del arte”, debe ser completado ahora psicológicamente y didácticamente parra que tratemos al arte como una forma de contemplación y nos quede claro que la forma contemplativa es el campo de acción de todo pensamiento productivo. Sólo así podemos liberar el arte de su estéril aislamiento.”

¿Existe alguna medida de calidad para el arte?

Esto es una tarea de este libro: Quiero intentar mostrar dónde podríamos encontrar una escala de calidad para el arte, con cuya ayuda podría posibilitar a cualquier interesado una orientación en el laberinto del “Arte”.

Para mí, este posible criterio de juicio se halla en la obra de arte que dispone de innovación, de desarrollo, de formulación por primera vez de un nuevo pensamiento, una intuición o una nueva sensación.

Echando un vistazo a la Historia del Arte vemos que siempre han existido uno pocos artistas, cuyas obras aún hoy, después de cientos de años, se consideran buenas e importantes, orientadoras y significativas, etc. mientras que podemos dar por seguro que la mayor parte de los artistas que han trabajado en todas las épocas han caído en el olvido y que, además, se han ido destruyendo una gran parte de las obras de arte con el paso de los siglos. Naturalmente esto tiene su origen en que se coleccionó solamente el arte reconocido posteriormente y valorado tardíamente. Pero estas no pueden ser las únicas razones. Ciertamente debe haber algo en esas obras de Van Eyck, Durero, Rembrandt, Tiziano, Leonardo, etc. para ser tan codiciadas y que aún hoy en día se distingan ante obras de artistas considerados menos significativos.

Incluso la copia más exacta de la “Ronda Nocturna” de Rembrandt nunca conseguirá el significado (y evito intencionadamente el concepto “valor” que gusta ser utilizado de justificante para el significado de una obra, pero sólo el valor comercial del producto “obra de arte” que sea considerado adecuado) del original, aunque la copia sea idéntica al original hasta en los mínimos detalles de cada pincelada y en todos los matices de colores. Resulta que una copia jamás es el original, es decir la primerísima manifestación de esta o aquella afirmación, sino que siempre resulta ser solamente una imitación o un calco. Una imitación no exige como condición previa una capacidad espiritual – como la creación del original -, sino meramente una cantidad suficiente de habilidad manual. Lo manual de una obra de arte, la elaboración a partir de un material determinado, de una forma determinada, no es lo decisivo, sino más bien es algo que se aprende. Lo que hace que una obra de arte sea una obra de

arte generalmente no tiene nada que ver con la elaboración manual, incluso en la parte manual se da una evolución o una innovación. La perfección artesanal, buena y que puede ser aprendida por todos los creadores especializados, no es arte.

Pablo Picasso decía, por ejemplo, que una lección académica sobre la Belleza era un timo. ¿Qué hace pues una obra de arte sea una obra de arte? Lo que está claro es que el artista en su obra da – de modo consciente o inconsciente – una forma a un contenido determinado; que por lo tanto la creación es una condición inmediata para la existencia de una obra.

Y esta obra sólo será una obra artística y creativa cuando se trata de una nueva creación, de una formulación que no haya existido antes. También puede darse naturalmente que el artista no sea consciente de su creación o de su nuevo contenido.

Así que, al contemplar obras de arte debemos preguntarnos qué nuevo pensamiento, sentimiento o, incluso, presentimiento se ha expresado, qué significado tiene su contenido de pensamiento – siempre y cuando nos sea posible hacer un juicio de la obra -, y si la forma en la que se nos presenta este contenido ha sido creada mediante una innovación.

Tanto significado tienen los contenidos innovadores como las nuevas formas; quien sólo busca nuevas formas sin poder ofrecer un nuevo contenido no puede producir verdadero arte. Sólo el conjunto de forma y contenido constituye una obra de arte como tal. Con relación a esto, uno de los ensayos más importantes de Wassily Kandinsky nos proporciona una idea gráfica de cómo uno de los pintores más consecuentes del siglo XX ha pensado sobre el problema de la forma artística...

Los entendidos en arte atribuyen a Kandinsky de haber pintado conscientemente el primer cuadro sin objeto (“abstracto”). Con estos antecedentes, sus comentarios son especialmente dignos de ser leídos, pues precisamente provienen del tiempo de las primeras composiciones abstractas:

Sobre la Cuestión de la Forma

“Sobre la cuestión de la forma” apareció en 1.912 en la publicación “Der blaue Reiter” (“El caballero azul”) de la Editorial R. Piper + Co., Munich. Publicado por Kandinsky y Franz Marc. Se trata de uno de los artículos más extensos de esta publicación y de un ensayo, tanto por el estilo como por el contenido, “Sobre lo Espiritual” en el arte (publicado en Diciembre de 1.911 también por Piper), tomado por modelo y cuyo pensamiento ha sido seguido. El lector puede volver a redescubrir aquí, partes del artículo original:

“... se llega a un punto determinado en el que maduran las necesidades. Es decir, es espíritu creativo (al que se puede denominar espíritu abstracto) encuentra un acceso al alma, más tarde a las almas y produce una nostalgia, un impulso interior.

Si se cumplen las condiciones necesarias para madurar una forma precisa, entonces la nostalgia, el impulso, la fuerza, reciben en el espíritu humano un nuevo valor para crear, el cual empieza a vivir consciente o inconscientemente en el ser humano. A partir de este momento consciente o inconsciente el ser humano busca encontrar una forma material para esa forma espiritual que vive en él como un nuevo valor. Esta es la búsqueda de materializar el valor espiritual. La materia aquí es una despena, de la que el espíritu escoge lo necesario para este caso, tal como lo hace un cocinero. Esto es lo positivo, lo creativo. Esto es lo bueno. El rayo blanco que fecunda.

Este rayo blanco conduce a la evolución. Por lo tanto detrás y dentro de la materia se esconde del espíritu creador. El encubrimiento del espíritu en la materia es a menudo tan denso que, en general, hay poca gente que pueda reconocer al espíritu. Así sucede que hoy en día muchos ven al espíritu en la religión, no en el arte. Hay épocas enteras que niegan al espíritu, ya que los ojos de la gente, en general, en tales tiempos no pueden ver el espíritu. Así sucedió en el siglo XIX, y actualmente aún sigue siendo de este modo.

Los hombres se ofuscan. Una mano negra se posa sobre sus ojos. La mano negra pertenece al que odia. El que odia intenta por todos medios frenar la evolución, la elevación.

Esto es lo negativo, lo destructivo. Esto es lo malo. La mano negra que trae la muerte. La evolución, el movimiento hacia delante y hacia

arriba; sólo es posible cuando el camino está libre, es decir, cuando no hay obstáculos. Esto es la condición externa.

La fuerza, que mueve el espíritu humano hacia delante y hacia arriba sobre un camino libre, es el espíritu abstracto. Debe poder expresarse con naturalidad y debe poder ser aprendido. Debe ser posible la llamada. Esto es la condición interna.

Destruir estas dos condiciones es el medio de la mano negra contra la evolución.

Las armas de que se sirve son: el miedo al camino libre, a la libertad (vulgaridad) y la sordeza hacia el espíritu (materialismo obtuso).

Por lo que cualquier nuevo valor del hombre se contempla como enemigo.Se intenta combatirlo mediante la burla y la calumnia.El hombre que trae este valor es presentado como alguien ridículo y deshonesto.Se ríen y se enfurecen con su nuevo valor. Esto es el horror de la vida.

La alegría de la vida es la continua e incesante victoria del valor nuevo.

Esta victoria ocurre lentamente. El nuevo valor paulatinamente va conquistando a los hombres.Y cuando a los ojos de muchos este valor, que hoy era imprescindible, sea indudable, se formará con él un muro que se erigirá contra la mañana.

La transformación del nuevo valor (del miedo a la libertad) en una forma petrificada (el muro contra la libertad) es la obra de la mano negra.

Toda la evolución, es decir, el desarrollo interior y la cultura exterior, es, por lo tanto, un desplazamiento de las barreras. Continuamente se van creando nuevas barreras a partir de valores nuevos que han derribado las antiguas barreras. Por lo que se deduce que en el fondo no es el valor nuevo lo más importante, sino el espíritu que se revela en este valor. Y además se descubre la libertad necesaria para esta revelación. Así vemos que lo absoluto no puede ser buscado en la forma (el materialismo). La forma siempre es temporal, es decir relativa, ya que no es nada más que el medio necesitado hoy en el que la revelación actual se da a conocer. La resonancia él como el alma de

la forma, que sólo puede revivir mediante la resonancia y que actúa de dentro hacia fuera. La forma es la expresión externa del contenido interno. Por eso mismo no se debería idolatrar la forma. Y no se debería luchar ya más por la forma, como si pudiera servir como medio de expresión para la resonancia interna. Por ello no se debería buscar la salvación en una única forma.

Se debe entender correctamente esta afirmación. Para cada artista (es decir, el artista productivo y no “el que siente lo mismo que alguien”) su propio medio de expresión (= forma) es el mejor, ya que materializa de la mejor manera lo que se siente obligado a proclamar. Sin embargo, a veces, la consecuencia es que se considere que tal medio de expresión sea también el mejor para los demás artistas.

Ya que la forma sólo es una expresión del contenido y el contenido es distinto a los diferentes artistas, así queda claro que al mismo tiempo puedan existir muchas formas distintas que sean todas igualmente buenas. La necesidad crea la forma. Los peces que habitan en grandes profundidades no tienen ojos. El elefante tiene una trompa. Es camaleón cambio su color, etc.

Así se refleja en la forma el espíritu de cada artista. La forma lleva el sello de la personalidad. Naturalmente la personalidad no puede ser concebida como algo colocado fuera del tiempo y del espacio, sino que está sujeta en cierta medida al tiempo (la época) y al espacio (la población).

De mismo modo que cada artista tiene que dar a conocer su palabra, también cada pueblo, y por lo tanto también el pueblo a quien pertenece el artista. Esta relación se refleja en la forma y se caracteriza por lo nacional de la obra.

Y por último, cada época tiene también la tarea específica de posibilitar la revelación. El reflejo de esta temporalidad se conoce como el estilo de la obra.

Estos tres elementos que caracterizan una obra son inevitables. Preocuparse por su existencia no sólo resulta ser superfluo sino que incluso perjudicial, ya que la violencia aquí no es más que una simulación que sólo puede conducir a traicionar a toda una época.

Y, por otro lado, queda claro que resulta superfluo y perjudicial el querer valorar en exceso alguno de los tres elementos. Del mismo modo que en la actualidad muchos se ocupan de lo nacional y otros del estilo, hasta hace poco se había celebrado especialmente el culto a la personalidad (del individuo).

Como se dijo al principio, cuando el espíritu abstracto conquista un único espíritu humano, más tarde irá dominando una cantidad cada vez mayor de seres humanos. En este momento cada artista está sujeto al espíritu de su tiempo que les obliga a formas específicas, emparentadas entre si y que por tanto también poseen una similitud exterior.

Este momento es denominado un movimiento. Está totalmente justificado y (al igual que la forma única para un artista) imprescindible para todo un grupo de artistas.

Y del mismo modo que no debe buscarse la salvación en una única forma de un único artista, tampoco hay que hacerlo en la forma de un grupo. Para cada grupo su forma es la mejor, ya que materializa des mejor modo lo que se siente obligado a proclamar. Pero no se debería llegar a la conclusión de que esa forma es la mejor para todos o que debería serlo. También aquí debe reinar una total libertad y se debería considerar como correcta cada forma (= artista) que sea una expresión externa del contenido interno. Si nos comportamos de otro modo, ya no estaremos al servicio del espíritu libre (rayo blanco) sino al servicio de una barrera petrificada (la mano negra).

Así que aquí también llegaremos al mismo resultado que se menciona arriba: no es la forma (la materia) lo más importante, sino el contenido (el espíritu). La forma puede resultar agradable, desagradable, bonita, fea, armónica, inarmónica, hábil, torpe, fina, basta, etc. y aún así no puede ser rechazada por considerar sus cualidades negativas a causa de las características consideradas como positivas. Todos estos conceptos son totalmente relativos, lo que ya hemos podido observar interminablemente en las formas ya existentes. E incluso la misma forma es relativa y así hay que tomársela y considerarla. Uno debe presentarse ante una obra de modo que la forma actúe sobre el alma. Y mediante esta forma, el contenido (el espíritu,

la resonancia interior). Sino, por el contrario, se eleva lo relativo por encima de lo absoluto. En la vida práctica apenas encontraremos a alguien que queriendo ir a Berlín abandone el tren el Ratisbona. En la vida espiritual el apearse en Ratisbona es un hecho bastante común. Incluso, a veces, el maquinista tampoco quiere seguir el viaje y todos los viajeros se apean en Ratisbona. ¡Cuántos de los que buscaban a Dios se quedaron ante una figura esculpida! Cuántos de los que buscaban arte se quedaron colgados de una forma que el artista había utilizado para sus propios fines, sea Giotto, Rafael, Durero o Van Gogh! Y para concluir debemos manifestar que no resulta lo más importante si la forma es personal, nacional, de estilo o si se corresponde o no al movimiento principal de los contemporáneos, si está emparentada con muchas o pocas formas o si es única o no. Lo primordial en la cuestión de la forma es si la forma ha surgido o no de la necesidad interior.

La existencia de las formas en el tiempo y en el espacio también debe explicarse a partir de la necesidad interior del tiempo y del espacio. Por eso, en última instancia, será posible extraer y presentar de modo esquemático las características de la época y del pueblo. Y cuanto mayor sea la época, es decir, cuánto más grande (cuantitativamente) el anhelo espiritual, tanto más se enriquecerán las formas por un lado, y se observarán mayores corrientes conjuntas (movimientos de grupos).

Estos distintivos de una gran época espiritual (que ya fue profetizada y que actualmente se encuentra en las fases iniciales) los vemos en el arte contemporáneo. O sea:

1. Una gran “libertad”, que a algunos les parece ilimitada y que
2. hace que el “espíritu” sea audible, el cual
3. vemos manifestarse con una “fuerza” muy especial en las cosas, a las que
4. todos “los ámbitos espirituales” toman como herramienta, de los que
5. crea, en todos los campos espirituales, por lo tanto también en el arte plástico (especialmente en la pintura), muchos “medios de expresión” (formas) individuales y en grupo y
6. a cuya disposición se encuentra hoy toda la despena, o sea, que “cada materia”, desde la más “dura” a la que sólo existe bidimensionalmente (abstracto), se utiliza como elemento de forma.

ad.1. En lo que se refiere a la libertad diremos que se expresa en su ansia de liberación, de las formas en las que ya está materializada, es decir, de las formas viejas, en el ansia de crear formas infinitas y diversas.

ad. 2. La búsqueda instintiva de las fronteras más exteriores de los medios de expresión de la época actual (medios de expresión de la personalidad, del pueblo, del tiempo) es, por otro lado una subordinación de la libertad aparentemente desenfrenada, lo que viene determinado por el espíritu de la época, y por una precisión de dirección, en la que debe ocurrir la búsqueda. El pequeño insecto que corre en todas las direcciones mientras está bajo un vaso cree ver ante sí una libertad ilimitada. Pero al cabo de cierta distancia choca contra el vaso: puede ver más allá, pero no andar. Y el movimiento del vaso hacia delante le permite recorrer un espacio más amplio. Y su movimiento principal viene determinado por la mano que lo guía. Así también nuestra época en apariencia totalmente libre chocará sobre determinados límites, que, sin embargo, “mañana” serán desplazados.

ad. 3. Esta aparente libertad desenfrenada y la intervención del espíritu proviene del hecho de que en cada cosa empezamos a sentir al espíritu, la resonancia interior. Y al mismo tiempo, esta habilidad de que empieza se transforma en un fruto más maduro de la aparente libertad desenfrenada y de la intervención del espíritu.

ad. 4. Aquí no podemos tratar de precisar los efectos enumerados sobre todos los otros ámbitos espirituales. Pero queda claro que este efecto de la libertad y del espíritu se reflejará tarde o temprano en todas partes.

ad. 5. En el arte que se está formando (en especial en la pintura) encontramos en la actualidad una llamativa riqueza de formas, que, en parte, aparecen como formas de grandes personalidades individuales y, en parte, arrastran a grupos enteros de artistas en una gran corriente totalmente precisa en su dirección.

Y la gran diferencia de estas formas deja entrever la tendencia en conjunto: Y justamente en el movimiento de masas se asoma el espíritu de la forma de lo abarca todo. Y así es suficiente si se dice: Todo está permitido. Lo permitido

hoy no puede ser superado. Lo prohibido hoy se quedará imperturbable.

Y no deberíamos ponernos fronteras porque ya están puestas sin más. Esto no sólo es aplicable al emisor (el artista) sino también al receptor (el espectador). Éste, debe y puede seguir al artista, y no debería sentir miedo de ser llevado por caminos de locura. El hombre ni tan siquiera físicamente puede moverse en línea recta (¡los caminos de los campos y prados!) y ni mucho menos espiritualmente. Y precisamente por los caminos espirituales a menudo el recto es el largo, pues es falso, y el que aparece como falso resulta ser el correcto.

El “sentimiento” expresado en voz alta tarde o temprano guiará bien al artista así como al espectador. El aferrarse por miedo a una forma, inevitablemente conduce a un callejón sin salida. El sentimiento abierto, a la libertad. En primer lugar se sigue a la materia. En segundo, al espíritu: el espíritu crea una forma y pasa a la siguiente. ad. 6. El ojo dirigido hacia un punto (sea forma o contenido) es imposible que abarque una gran superficie. El ojo que recorre distraidamente la superficie la abarca o, por lo menos, una parte de ella, pero se queda enganchado a las diferencias externas y se pierde en contradicciones. La causa de estas contradicciones radica en la diferencia del medio que el espíritu actual arranca, en apariencia sin previo planteamiento, de la despena de la materia. Muchos denominan “anarquía” a la situación actual de la pintura. La misma palabra ya se utiliza aquí y allá al describir la situación actual de la música. Y, erróneamente, se da a entender que existe un trastorno y un desorden falto de método. La anarquía es orden y método, que no se elaborarán mediante una violencia exterior que luego se rechazará, sino que se crearán mediante el sentimiento de lo bueno. También se ponen fronteras, pero a las que hay que describir como interiores y que deben reemplazar a las exteriores. Incluso estas fronteras continuamente se amplían, a través de las que se forma la libertad que por su parte creará un camino libre para manifestaciones posteriores. El arte contemporáneo, que en este sentido es correcto denominarlo anárquico, no refleja solamente el criterio espiritual ya conquistado, sino también lo espiritual madurado para su manifestación se encarna como una fuerza de materialización.

Las formas de materialización arrancadas por

el espíritu de la despena de la materia, fácilmente pueden ordenarse entre dos polos.

Estos dos polos son:

- la gran abstracción.
- el gran realismo.

Estos polos abren dos caminos que finalmente conducen a una única meta.

Entre estos dos polos se dan muchas combinaciones de las diversas consonancias de lo abstracto con lo realista. Estos dos elementos siempre han estado presentes en el arte y se los denominaba lo “puramente artístico” y lo “figurativo”. Lo primero se expresaba en lo segundo, con lo que lo segundo estaba al servicio de lo primero. Era un equilibrio heterogéneo que aparentemente buscaba en el equilibrio absoluto el punto culminante ideal.

Y parece ser que hoy en día ya no encontramos una meta en ese ideal, qua la palanca que sostiene los platillos de la balanza ha desaparecido y que ambos platillos tienen la intención de seguir su existencia de manera separada e independiente. Y también en esta rotura de la balanza ideal se ve lo “anárquico”. El hecho de completar lo abstracto mediante lo figurativo y viceversa parece que ha dispuesto un fin para el arte.

Por un lado a lo abstracto se le quita el respaldo de lo figurativo y el espectador se siente elevado por los aires. Se dice que: el arte pierde el suelo. Por otra parte, a lo figurativo se le quita la idealización de lo abstracto (el elemento “artístico”) y el espectador se siente clavado al suelo. Se dice que: el arte pierde el ideal.

Estas recriminaciones surgen de un sentimiento desarrollado defectuosamente. La costumbre de prestar principalmente atención a la forma, y por tanto, al modo fluido del espectador, es decir, engancharse a la forma acostumbrada del equilibrio, son las fuerzas obcecantes que no ceden el paso al sentimiento libre. El mencionado gran realismo, que primero estaba embrionario, es un afán de expulsar del cuadro lo artístico externo y materializar el contenido de la obra mediante reproducciones sencillas (“no artísticas”) de simples objetos duros.

La cáscara externa del objeto interpretada y

fijada en el cuadro de este modo y la supresión simultánea de la molesta belleza familiar, descubren con toda seguridad la resonancia interna del objeto. Precisamente a través de esta cáscara, al reducir al mínimo lo “artístico”, el alma del objeto resuena con toda su fuerza, pues la sabrosa belleza exterior ya no puede distraer. Y todo es posible porque cada vez avanzamos más en el terreno de poder escuchar al mundo tal como es y no en una interpretación embellecida.

Esto que Kandinsky aquí ha denominado “la gran abstracción” y “el gran realismo”, caracteriza las dos corrientes principales del arte del siglo XX. Sus claras formulaciones deberían poder simplificar a muchos lectores la comprensión del arte moderno. Werner Heisenberg formula esto en una conferencia bajo el título “La Tendencia a la Abstracción en el Arte y las Ciencias Modernas” del siguiente modo:

“El arte tiene otra tarea que la ciencia. Mientras que la ciencia aclara y hace comprensible, el arte debe representar, iluminar, hacer aparente la razón de la vida humana. No obstante, el problema del contenido y de la forma se asemeja en ambos campos. El progreso del arte se efectúa de modo que, por de pronto, un lento proceso histórico que ha transformado la vida de los hombres sin que lo individual haya podido ejercer mucha influencia, crea nuevos contenidos. Estos contenidos eran en la antigüedad el brillo de los dioses concebidos como héroes, a finales de la Edad Media el recogimiento religioso de los hombres, a finales del Siglo XVIII el mundo de los sentidos que conocemos por Rousseau y el “Werther” de Goethe. Los artistas dotados intentan, pues, dar una forma visible o audible a estos contenidos, mientras que al material, con el que trabajan el arte, le dan los colores a los instrumentos como nuevas posibilidades de expresión. Este juego de cambios, o si se prefiere, esta lucha entre el contenido de la expresión y la limitación de los medios de expresión, me da la impresión - similar a en la ciencia - de que es la condición indispensable para que surja el verdadero arte. Cuando no hay ningún contenido que empuje por ser representado, significa que falta la base sobre la que puede crecer el arte;...”

(de Werner Heisenberg: Pasos sobre Fronteras, Munich 1.971, pág. 268)

Esta lucha entre el contenido de la expresión y la restricción del medio de expresión tiene una condición esencial: sólo podrá ser una verdadera lucha si nos medios de expresión para un nuevo contenido aún no están a disposición del artista - lo cual quiere decir también, que el contenido aún no está generalizado, aún no se ha vuelto un “estilo”, una tendencia, el arte reconocido. Tan pronto como los medios de expresión para el contenido hayan sido encontrados deben ponerse a disposición, deben enseñar y aprender; se transforman en los que constituye lo artesano, la fabricación de una obra de arte, sino que, en todo caso, podemos llamarlo artesanía artística o artes industriales. Únicamente en el periodo en el que tiene lugar esta lucha mencionada por Heisenberg, surge el verdadero arte; tan pronto como esta lucha concluya y los resultados sean reconocidos y aceptados por la masa, el camino queda libre para los emuladores, imitadores, pseudoartistas, y al mismo tiempo el auténtico arte ya surge en otro lugar, en donde volverá a tener lugar la lucha, pues “no puede soportar el aire de la aprobación colectiva”, como lo interpreta el artista francés Jean Dubuffet (en: ART 11/80, pág. 75). Con respecto a este tema dice:

“Del arte deberíamos esperar, que no haga sentir extraños, que saque las puertas de sus postigos. Que nos descubra algo, que nos revele conceptos totalmente sorprendentes, totalmente extraordinarios - tanto de nuestro propio ser como en nuestra situación general. Hay más inventores de lo que creemos. Pero la característica principal de un arte inventado es no parecerse al arte que se deja atrás y, en consecuencia, no aparecer como arte- y esto sucederá más, cuanto más inventado sea -, sino presentarse como una cosa inútil, absurda y superflua.” ...“ Por lo tanto el pintor básicamente encuentra - lejos de pintar lo que ve, tal como le aconseja un público mal aleccionado - el verdadero derecho a pintar sólo cuando pinta lo que no ve, sino lo que ansía ver.” (ídem, pág. 73).

La clave del arte

¿Cómo se puede aprender a juzgar el arte?

Quisiera ahora volver a los comentarios críticos de la situación del público en el servicio de museos y completar mi crítica mostrando una alternativa. A nadie ayuda únicamente el llegar a la conclusión de que hay una deficiencia. Es hora de buscar otras salidas.

Hasta ahora ocurre que en la mayoría de los casos, el visitante de una exposición se queda a solas con las obras allá expuestas. Como medio auxiliar para comprender las obras de arte dispone generalmente de un catálogo más o menos extenso, pero se dirige fundamentalmente a un público bastante iniciado. El profano muy a menudo se encuentra desamparado y desaconsejado ante las piezas expuestas (diferencia los cuadros según si le gustan o no), se queda un ratito ante ellas, se dirige a la siguiente, también en esa e dejan sólo con su deseo de entenderla y seguramente después de unas cuantas experiencias frustrantes más, abandona el esfuerzo por entender el arte.

Esto se da especialmente con exposiciones de obras del siglo XX, pues aquí no tiene lugar el factor de lo figurativo, del poder reconocer, de volver a reconocer la realidad en la obra de arte. Paul Klee dijo una vez que el arte contemporáneo no se ocupa de lo visible sino que está dando visibilidad a algo. Y exactamente este es el punto de partida en el que el hombre debe reconocer lo que este arte está haciendo visible. Bastante a menudo en este tipo de obras se rompe con los modos de percepción y visualización que han sido tradicionales durante siglos, por lo que es realmente indispensable dar un mínimo de ayuda al espectador para que pueda adaptarse a lo nuevo. Las mismas obras de arte de momento no pueden trabajar para la colectividad - si así fuera no resultarían ser tales obras - pero la presentación al público con los museos dando la correspondiente ayuda, preparándolo y acompañándolo, ese modo sí que está en la posición de crear un contacto más intenso entre el espectador y la obra.

Si en la actualidad se encuentra especialmente grave el abismo que hay entre las obras del arte en formación - en especial aquellas que contamos como vanguardistas - y los textos que se les dedica, como por ejemplo en el caso de Joseph Beuys, entonces esto no tiene que ver con que el artista se haya adelantado

un buen trozo a sus intérpretes en terreno desconocido y nosotros, los que pensamos y escribimos sobre el arte, tengamos problemas para encontrar los conceptos aceptables o formar un vocabulario adecuado con el fin de ser justos con estas obras. Esto significa un reto y un esfuerzo constantes, y esa estación media, en la que no quedamos atrapados y no nos satisface en lo más mínimo. Mi propia experiencia me dice que con frecuencia llegamos más lejos con la descripción exacta y sabia de cada detalle. Incluso a mi mismo se me ha aclarado el significado completo de algunas obras antiguas o contemporáneas tras una interpretación exhaustiva.

Hasta aquí Wieland Schmied, galerista, presidente de la Münchener Akademie y editor de numerosas publicaciones artísticas en el semanario “Die Zeit” 49/1.988.

A través de mi largo quehacer con el arte durante años, especialmente de este siglo, y, mediante el conocimiento del escenario del arte que forzosamente se ha desarrollado, me he dado cuenta de que una información extensa es un factor decisivo para el enjuiciamiento de las obras de arte.

Es importante, en especial para el espectador o para aquel que quiera formarse un juicio sobre una obra de arte, estar informado del “punto de innovación alcanzado por el arte”, con el fin de entender, juzgar y clasificar bien una obra de arte. El punto de innovación es la cantidad de creatividad disponible, presentada y trabajada en otras obras hasta que surge una obra de arte.

Cada artista podría y puede suponer o recurrir a todo lo que otros artistas han creado antes que él - dando por sentado, claro está, que tuvo la oportunidad de conocerlo. Aquí está más que justificada la obligación que tiene el artista de dar a conocer al público su obra y las innovaciones que pudiera contener. Pues, con esta base otros artistas pueden dar un nuevo paso hacia delante, idear nuevas innovaciones y así progresar un poco más en la evolución. Un artista que no facilita al espectador el acceso a su obra, aunque él mismo pueda explicar este camino, se comporta de un modo asocial, pues no contribuye a su tarea de desarrollar y de evolucionar al ser humano.

Si en el Renacimiento no se hubiera establecido el paisaje o la naturaleza como un tema de la pintura digno de ser representado e incorporado durante el correr de los siglos como tema pictórico bajo diferentes aspectos, ería impensable la acción artística de embalar un paisaje real como lo hizo hace algunos años el artista Christo. Y si no se hubiera tratado al ser humano y su figura bajo cientos de aspectos en la pintura de los últimos quinientos años, no se podría dirigir a sus espacios, fantasías y sentimientos, tal como lo encontramos en los cuadros del surrealista Salvador Dalí.

Podríamos dar interminables ejemplos de este tipo, pues cada obra de arte única y verdadera no es pensable sin los precedentes efectuados hasta el período de su creación. Sin embargo los precedentes son las innovaciones que ha traído cada obra única y que, reunidas, dan el punto actual de la innovación. Con cada obra nueva se modifica este punto y se amplía el nivel de innovación. Así pues, si quiero juzgar una obra de arte, debo estar enterado de los precedentes hasta la época de su creación. Me debo informar sobre el nivel de innovación existente de esa época concreta, con el fin de tener una base para emitir el juicio de si tal obra representa realmente una innovación o si se trata únicamente de una variación sobre el trabajo logrado por otro artista, o si ha sido copiada. En este caso tendría ante mí un producto artesanal, no artístico.

Pero, ¿cómo encontrar un poco de claridad sobre una obra de arte sin tener toda una biblioteca de libros especializados en la cabeza? Precisamente con el presente libro quiero dar una respuesta a esta pregunta. El libro pretende ser una ayuda para alcanzar el nivel actual de innovación, y, por otro lado, pretende - y esta es la intención primordial - ofrecer una ayuda para poder establecer el contenido de innovación de una obra con el fin de adquirir un fundamento para su enjuiciamiento.

Naturalmente no he podido incluir el desarrollo futuro, pero ofrezco un renglón de criterios sobre las informaciones y sobre el punto de nivel de innovación, con cuya ayuda se posibilite llegar al punto más nuevo para que en diez, veinte, o treinta años se pueda juzgar la razón por la que un cuadro es denominado

con justicia una auténtica obra de arte y otro con la misma justicia tan sólo sea considerado una obra artesanal.

Por supuesto, sé que con el establecimiento de criterios que pretenden posibilitar a los hombres un acceso a las obras de arte toco un “hierro candente”. De todas formas opino que a veces es necesario tocar tal hierro candente para que al menos un desarrollo conocido como falso, en lugar de contemplar pasivamente como aumenta el distanciamiento ante el arte y el público. Tan sólo quien se arriesgue a estar incómodo y sustituir suposiciones dejadas atrás por unas nuevas pondrá en marcha algo nuevo.

Y, precisamente en el campo del arte ya es hora de echar por la borda las suposiciones anticuadas y buscar básicamente nuevos medios de comunicación. Ya he expuesto con anterioridad que las obras de arte son portadoras de información, cuyo contenido de información deberá ser descifrado por el espectador. Así que el arte no es otra cosa que la comunicación visible, palpable y audible del artista con su prójimo.

Sin embargo se trata de un proceso de comunicación, de transmisión de información, es decir, un proceso que en su estilo más amplio se puede denominar un proceso “oral”. Con “lenguaje” no sólo nos referimos al hecho de hablar, sino que el “lenguaje” es un concepto mucho más amplio. Así que, por ejemplo, los caracteres de la escritura también forman parte del lenguaje. Hay numerosos ejemplos de caracteres escritos que no sólo están compuestos por símbolos, como el alfabeto latino o griego, sino que son de la naturaleza pictórica como, por ejemplo, la escritura pictórica en el antiguo Egipto o el comprensible lenguaje pictórico sin palabras de los comics o la comunicación pictórico-intelectual de los sordomudos.

En este sentido podemos considerar a las obras de arte como textos visuales (en música: textos acústicos). Sin embargo, un texto contiene informaciones pensadas para el lector. Este lector sólo puede captar la información si comprende el lenguaje con el que está redactado el texto y si puede interpretar los caracteres de la escritura.

De lo que se deduce que el lenguaje de un texto visual debe ser aprendido primero para poder ser entendido.

En relación a este problema Hans Sedlmayr escribe en su libro“Kunst und Wahrheit” (“Arte y Verdad”), Mäader Verlag, en las páginas 190 y siguientes, 199, 2020, 203.

El Arte como Lenguaje

“Una tarea de aquella ciencia, denominada estética a partir de la obra de BAUMGARTEN “Aesthetica acroamática”, Frankfurt an der Oder 1750 - 1758, y, sin duda una de las más apremiantes, es saber diferenciar entre lo artístico y lo estético: entre el acto artístico y el acto estético, entre la obra de arte y el objeto estético. Es una tarea de significado no sólo teórico sino también práctico, pues únicamente esta diferenciación está en posición de aclarar la confusión de los críticos de arte, que en la actualidad nos desconciertan desde cada periódico.

El primer paso para la solución de esta tarea es determinar lo que es el arte en realidad.

¿Qué tienen en común todas esas artes tan diferentes entre ellas como, por una parte, la danza, la música, la canción, la actuación, y por otra, la arquitectura triásica, la imagen (pintada o plástica), el ornamento y sin olvidarse la artesanía?

A esta pregunta nos responde con decisión Weidlé y nosotros respondemos con él: el

arte es lenguaje, nada más que lenguaje, pero un lenguaje de un tipo y estructura únicos, diferente del conceptual. Esta pregunta no es nueva, tiene una respetable línea ancestral que se remonta por lo menos hasta Bonaventura, es decir en el siglo XIII. Sin embargo, aún no ha penetrado en la conciencia colectiva este reconocimiento de que el arte es lenguaje y esto tiene consecuencias muy reales.

El lenguaje también es la imagen, sea pintada o esculpida. En la imagen - mientras se trate

de una obra de arte - se representa el contenido (el temático, cosas, procesos), pero en esta representación no se expresa al mismo tiempo la sustancia. Naturalmente que esta expresión está a la vez modelada. Y la forma creada está compuesta de colores, líneas y relaciones espaciales (o únicamente de estas dos últimas, sin los colores). Pero la forma y el contenido son únicamente lenguaje que resulta imprescindible para la expresión de la sustancia. Esta es inexpresable por sí misma. Si fuera de otro modo resultaría que el arte sería superfluo.

Algo analógico ocurre en las artes “musicales”.

Lo que sucede en la danza, el canto y el habla es la “mímesis”: la representación se vuelve expresión y la expresión inspira la representación. Tanto en la música como en la danza - mientras estén lejos de la pantomima - no hay ningún “contenido”: los tonos y la sucesión de sonidos, los movimientos y ademanes expresan, sin lugar a dudas, algo que de otro modo sería indecible: la sustancia. Aquí hemos llegado al punto de querer decir ética en lugar de sustancia de quizás también podamos decirlo. Así que si, en consecuencia, todas las artes, cada una de su manera especial, son lenguaje, así comparten con el lenguaje otra característica: todas se dirigen al ser humano o a un círculo de hombres, todas son, según Weidlé, “una palabra pronunciada de hombres a hombres”. Es arte es lenguaje y un lenguaje existe para ser comprendido. “En cada obra de arte se halla la idea platónica del elenco y la incomprensión a priori sería un defecto ético”.

(Hermann Broch)

Para realizarse, la obra de arte debe impresionar, no sólo debe ser vista, oída (o también leída) sino también entendida. Y esto significa dos cosas: entendida en lo esencial de su contenido de sentido y entendida según su montaje, en su articulación, en la relación de las partes con el todo. El espectador no puede disponer de ella según su capricho, porque la obra de arte ha creado otro espíritu, no el suyo, porque este otro espíritu a través de la obra de arte ha comunicado y comunica algo que quiere ser captado. El espectador debe acceder a ser “arreatado” por la obra de arte. Esto puede darse de un modo simple y reflejo. La obra de arte tiene dos vidas. Cada análisis de la forma así como del contenido es un análisis de lenguaje. Es en muchos casos necesario para nosotros, pero sigue siendo tan sólo un camino hacia la meta. La meta es captar correctamente aquello que de otro modo resultaría inexpresable, lo que comunica la obra de arte. He resaltado aquí un aspecto del arte: el arte como lenguaje y como habla. Hay otro aspecto: el arte como obra y como el “hacer” de la obra. Puede depararle alguna dificultad a nuestra lingü.stica el hecho de hablar de una danza artística como obra; que la danza pueda ser una obra de arte no lo niega nadie. El arte como lenguaje y el arte como obra son dos aspectos complementarios, un poco semejante a

los aspectos de onda y corpúsculo en el fenómeno físico denominado “luz”.

Y precisamente el arte del siglo XX pone al espectador ante la casi irrealizable tarea de tener que entender un número incalculable de formas de expresión artísticas. La diversidad del lenguaje visual se ha vuelto casi inmensurable y el aprendizaje de este lenguaje parece ser casi imposible.

Arte y realidad

Así que ya no se trata de un criterio decisivo del arte del siglo XX el hecho de imitar la realidad, de recrear artísticamente algo ya existente en la naturaleza, sino que, más bien, el arte se ha independizado de la realidad visible. Las obras de arte son autónomas, existen independientemente de la naturaleza y de otras realidades visuales. Son en sí mismas componentes independientes de la realidad o, como dice Koch-Hillebrecht, “Obras por derecho propio y por legitimación propia”.

De lo que resulta una cuestión importante para el juicio de una obra de arte: ¿Qué información nueva, qué innovación contiene una obra independiente de este tipo? O, cuestionando de otro modo: ¿Qué evolución se muestra en la obra? ¿Se muestra realmente una evolución, o bien se trata básicamente de una variación de una información dada ya en otra obra? Para poder filtrar esta evolución, esta cuestión debe ser descompuesta en pasos más pequeños utilizando cuestiones auxiliares:

- ¿En qué situación histórica se creó la obra?
- ¿Hasta qué punto se refleja esa situación histórica y el nivel correspondiente de la situación cultural y espiritual?
- ¿Qué corrientes innovadoras existían en otras obras y en otros artistas durante el periodo de su creación?

La respuesta a estas preguntas permite obtener un enjuiciamiento bastante seguro de que si la obra de arte que nos ocupa es innovadora o no.

Naturalmente estas preguntas también son válidas para las obras de arte creadas antes del siglo XX. De todas formas, un enjuiciamiento aquí no es tan difícil como con el denominado “arte moderno”, pues el número de obras obtenido así como las corrientes estilísticas son bastante menores. Además los expertos en arte ya han hecho una preselección y sólo han declarado dignas de ser conservadas y guardadas en museos, aquellas obras que para ellos son significativos artísticamente. Pero volviendo a aquello que quiero mencionar en la “clave para la comprensión del arte”.

El punto de partida básico para el enjuiciamiento de una obra de arte es el de la inno-

vación, el de la creatividad, el de la evolución. Para extraer esta evolución debo cuestionarme lo siguiente:

- A) ¿Cuándo se pintó ese cuadro?
- B) ¿Cómo se expresaba el espíritu de la época en el periodo de la creación del cuadro?
- C) ¿Qué innovaciones de otros pintores en la época de la creación del cuadro se conocían ya?

Si puedo extraer la cantidad de innovación de esté contenida en un cuadro o en una escultura, entonces puedo juzgar que si lo que tengo ante mí es una obra de arte o un objeto decorativo. La innovación se encuentra excepcionalmente sólo en las obras de arte y únicamente cuando la innovación contenida en una obra haya sido puesta a disposición de la colectividad formará parte de ella mediante la imitación de la artesanía, de la decoración, de la publicidad cotidiana y de otros ámbitos de nuestra vida. La predisposición a extraer y enjuiciar la innovación significa, como he expuesto anteriormente, que estoy a la altura de la innovación.

En un principio los historiadores del arte y los críticos seguramente rechazarán o ignorarán esta clave del arte así como otras declaraciones. Kandinsky dice sobre los críticos:

“Jamás podemos creer a un teórico (historiador del arte, crítico, etc.), si pretende haber descubierto algún defecto objetivo en la obra.”

“Lo único que con razón el teórico puede afirmar es que hasta entonces no había conocido todavía aquel empleo del medio. Y: los teóricos que parten del análisis de formas ya existentes y que censuran o elogian una obra, son el engaño más perjudicial que crea una pared entre la obra y el sencillo espectador. Visto desde este punto de vista (que por desgracia suele ser el único posible) la crítica del arte es el peor enemigo del arte.”

“El crítico del arte ideal no sería, pues, el crítico que buscara descubrir “fallos”, “despistes”, “desconocimientos”, “tomar prestado”, etc., sino aquel que buscara sentir como esa o aquella forma actúan interiormente y comunicara expresivamente al público con su expe-

riencia íntegra. Es evidente que en este caso el crítico debería poseer un alma de poeta, ya que el poeta debe sentir objetivamente, para poner de manifiesto subjetivamente su sentimiento. Es decir, el crítico debería poseer una fuerza creadora. Sin embargo, en la realidad, los críticos con mucha frecuencia son artistas frustrados que padecen de una carencia de fuerza creativa y que, por consiguiente, se sienten llamados a encauzar la fuerza creativa ajena.”

“La cuestión de la forma también resulta perjudicial para el artista porque personas sin talento (es decir, personas que tienen una inclinación interior al arte), sirviéndose de formas ajenas, simulan una obra y crean confusión. Aquí debo ser preciso. El empleo de una forma ajena significa para la crítica, el público y, con frecuencia, entre los artistas, un robo o una traición. Pero este es el caso únicamente cuando el “artista” utilice estas formas ajenas sin una necesidad interna y que, por lo tanto, cree una obra ficticia, sin vida, muerta. Pero si el artista, para la expresión de sus experiencias y sentimientos internos, se sirve de una u otra forma “ajena” que se corresponda a su verdad interior, está en su pleno derecho de utilizar cualquier forma que sea necesaria interiormente - sea un objeto de uso corriente, un cuerpo celeste o una forma ya materializada por otro artista.”

Toda esta cuestión de la “imitación” no llega a tener el significado que le atribuye la crítica. Lo vivo se queda. Lo muerto desaparece.

Y realmente: Cuanto más lejos dirigimos nuestra mirada hacia el pasado, tanto menos encontramos obras simuladas o fingidas. Han desaparecido misteriosamente. Únicamente sobreviven las obras artísticas, es decir, las que poseen cuerpo (la forma) y alma (el contenido).

Naturalmente la innovación no es tal de inmediato, sino diferenciamos entre varios tipos de innovación:

1. Por de pronto, es posible encontrar una innovación en el tema del cuadro. Se da una innovación cuando se muestra un tema de una manera nueva, con una conformación formal nueva o con un colorido nuevo.

2. Se da una innovación en la técnica artística cuando se ha evolucionado y mejorado una técnica de elaboración ya conocida hasta entonces.

3. La innovación naturalmente es la introducción a una nueva técnica artística totalmente desconocida hasta ahora.

4. Además encontramos innovación en la selección del material empleado para la realización de una expresión artística, en la que con frecuencia se mantiene un modo de elaboración conservador.

5. Pero precisamente en el siglo XX se hallan innovaciones en el modo de presentación, p. ej. en el happening.

6. Las innovaciones en la selección del material y en el modo de presentación pueden desembocar en la creación de una nueva dirección artística.

Junto a estos campos más formales en los que pueden darse las innovaciones, naturalmente existe también el amplio campo de la innovación conceptual: Hay innovaciones al mostrar trasfondos y aspectos de la vida cotidiana no enseñados hasta ahora. Cuando, por ejemplo, Edgar Degas, pinta una bailarina de ballet mientras se ata la zapatilla, se da la innovación en la representación de esta pequeñez banal, de la que, por otro lado, uno no tomaría ni tan siquiera nota, ya que Degas, de su modo peculiar, por primera vez ha captado en un lienzo este gesto en especial.

Se representan también nuevas formas y contenidos, de modo que objetos de uso cotidiano como kitsch, la chatarra o los desperdicios trasladados a otras épocas y a otro entorno puedan ser expuestos. Los objetos de la vida cotidiana mediante un entorno nuevo pueden recibir una nueva aura o un nuevo contenido. Se convierten en obras de arte ,p.ej. un urinario trasladado a un museo, un enano de jardín a China, un televisor al siglo X.

7. a) A parte de lo que atañe a la vida cotidiana normal, encontramos innovación en las cuestiones de trasfondo que son de significado fundamental para nuestra vida. Como ejemplo podríamos volver a nombrar a los surrea-

listas que abrieron para el arte el campo del sueño y de la fantasía, campos cuyo significado central para nuestra vida fué desvelado a principios de nuestro siglo por la investigación psicoanalítica.

- b) Con lo que aquí se puede tratar de asociaciones que nunca antes han sido investigadas, retenidas o publicadas, o también

- c) lo que implicaría un grado más elevado de innovación, aquellas que nunca han sido pensadas.

- d) Además la posibilidad de innovación no consiste únicamente en mostrar las cuestiones fundamentales inexplicadas de nuestra vida, sin Stambien en lograr una respuesta a estas cuestiones, lo que representa una vez más una innovación considerada aún más elevada.

8. El grado más elevado de innovación es cuando las obras de arte cuestionan y responden a preguntas y respuestas extratemporales que están en relación con nuestro ser, nuestra existencia y Dios. Este preguntar y responder en el espacio extratemporal del arte, abre la posibilidad de encontrar preguntas y respuestas que hasta ahora no han sido hechas o contestadas.

9. El contenido de innovación de una obra debería impresionar al espectador para que se abra al mensaje de la obra y ponga en duda lo que hasta ahora se daba como seguro y válido. La voluntad de aprender, de asumir lo nuevo y la disposición a poner en duda su propia convicción deberían resultar de la dedicación al contenido de innovación de una obra de arte. Lo que sirve para cualquier espectador normal (arte subjetivo), también es válido a modo parecido para el experto en el tema (arte objetivo, arte universal) a quien hay que llevar mediante la respectiva obra al “punto cero” de su opinión sobre la obra, es decir, presentarse ante la obra libre de prejuicios en lugar de buscar una confirmación de juicios previamente establecidos.

10. Una obra de arte debería producir en el espectador la disposición a que éste se abriera a nuevas- pensamientos o a nuevas

corrientes del pensamiento. La valoración de la innovación debe relacionarse naturalmente también con el nivel de la sociedad y con la respectiva época en la que se produjo la obra De estas conjeturas sobre los tipos y efectos de las innovaciones en la obra de arte se derivan algunas preguntas cuyas respuestas posibilitan al espectador en cada caso el acceso a la correspondiente obra.

1. La primera pregunta tiene como fin descubrir si existe y dónde existe la innovación en la obra correspondiente.

2. ¿Cuántas innovaciones contiene la obra en cuestión?

3. ¿Qué valor tienen las innovaciones? Por ejemplo, si la presentación de nuevas asociaciones o trasfondos fundamentales de la vida tienen más valor que las innovaciones en la figuración formal o en el colorido.

4. ¿Me veo obligado como espectador a cuestionarme a mí mismo y a mis criterios, y a abrirme a nuevos puntos de vista?

5. ¿Sale de la obra un impulso que a mí como espectador me lleve a nuevos pensamientos, que cambie mi mentalidad, que libere en mí nuevas conexiones en el pensamiento?

6. Los nuevos contenidos de expresión no encuentran automáticamente los medios de expresión adecuado^ sino que una obra de arte surge como resultado de un forcejeo intenso para darle al respectivo contenido la forma correspondiente. Así pues, el espectador puede investigar en cada obra si esa lucha ha tenido lugar.

- a) ¿Se ha representado una forma conocida con un contenido ya conocido?

- b) ¿Tiene esta forma conocida un nuevo contenido?

- c) ¿Tiene esta nueva forma un nuevo contenido?

- d) ¿Se trata de una nueva forma, o es sólo una variante o una mezcla de formas conocidas hasta ahora?

- e) ¿Tiene esta forma nueva o conocida un contenido nuevo o este contenido sólo es una

variante de contenidos ya conocidos?

f) ¿Se presenta este nuevo contenido óptimamente mediante el trabajo de las formas?

7. A esto último se añade la pregunta de hasta qué punto el artista con sus suposiciones, ideas, cuestiones, respuestas, intuiciones y sentimientos, que han surgido antes, durante y después del proceso de creación consciente o inconscientemente combinados, ha seguido la corriente dominante y únicamente ha representado un bien común que ya estaba a disposición o si realmente se encontraba solo ante esta idea y llevaba delantera con respecto al nivel general de su época. Otra posibilidad entre estas dos últimas, es que el artista puede ser que no haya recurrido al pensamiento colectivo pero que tampoco haya estado solo, sino que haya formulado en su obra aquello que haya conseguido un pequeño grupo de expertos y que por medio de esto, haya posibilitado el acceso a un público más amplio, habiéndose encontrado una forma que manifiesta de una manera óptima este nuevo contenido.

Hay que entender ep concepto ARTE de dos modos:

a) El arte objetivo (arte universal)

Por de pronto se puede entender el arte a un nivel objetivo (arte universal), como un proceso de cambios dentro de la historia del arte. Por consiguiente, el ARTE es un proceso continuado de evolución, de la continuación de aquello que existía hasta el momento de la creación de la obra respectiva dentro de la historia del arte. Esta evolución sucede a través de la innovación, es decir, mediante una nueva creación formal o conceptual. A lo conocido y existente hasta ahora, se ha añadido algo obra.

En consecuencia, el ARTE es un proceso permanente en desarrollo de la amplitud innovadora del repertorio puesto a disposición de los seres humanos en cuanto a representaciones o suposiciones, visiones, intuiciones y sentimientos. Por lo que la obra de arte siempre abre nuevas puertas de conocimiento o pone en marcha la búsqueda de explicaciones y conocimientos. Si el espectador se bloquea contra esta búsqueda, porque le resulta desagradable cuestionar su propia conciencia o su nivel

de información, simplemente acaba por rechazar esta obra de arte.

A pesar de esto, la obra de arte puede pertenecer al arte objetivo, aunque los expertos en arte actuales aún no lo hayan entendido, ya que este trabajo viene de demasiado lejos desde el futuro.

Cuando alguien está totalmente a la altura del arte conocido cada obra nueva se le presenta como arte, ya que no puede explicarla con su presente nivel de conciencia y de información. Para experimentar esta obra debe esforzarse en volver a pensar, en cuestionar su nivel de conciencia y en cambiar continuamente su punto de vista como espectador, para así experimentar informaciones o visiones inexistentes hasta ahora en su conciencia. Este proceso únicamente se da cuando surge un sentimiento o una intuición. Si no se produce esta intuición en el espectador, esta obra le resulta indescifrable. En su nivel de conciencia faltan informaciones que tiendan un puente en la dirección que la obra ha manifestado en el nivel objetivo del arte. En este caso, meramente decide si ese cuadro le gusta o no. (pág.47) Naturalmente también es posible que el espectador experimente otra intuición que asimismo esté incluida en esta obra y que la añada a su nivel de conciencia y así experimente una obra de arte objetiva a un nivel de arte subjetivo,

b) El arte subjetivo

La descripción del nivel de comprensión objetivo del concepto ARTE ya nos ha llevado al nivel subjetivo, pues, si es cierto que el arte objetivo es un continuo proceso de la evolución, así éste debe ser contemplado bajo un punto de vista individual y subjetivo:

- No sólo se desarrolla permanentemente la historia del arte, sino también la conciencia de aquel que percibe o crea el arte. Pues con cada nueva obra de arte desconocida hasta entonces, el espectador y el artista amplían su repertorio individual de representaciones visuales, siempre que no se cierran ante éste. Cada impulso nuevo amplía la conciencia y posibilita nuevas intuiciones o nuevas visiones. El espectador puede añadir nuevas informaciones, intuiciones y nuevos sentimientos a su conciencia, con el fin de facilitarle nuevos co-

nocimientos que extraer de la correspondiente obra. Incluso, aunque el artista tuviera otra intuición subjetiva. Ya que cada persona de este planeta tiene en su conciencia unos antecedentes diferentes, un campo de experiencia diferente y otra acumulación de imágenes de recuerdos y de representaciones, es natural que cada uno se tome un nuevo impulso visual subjetivamente diferente. Así que, un cuadro cualquiera puede ser una obra de arte para una persona -si jamás lo ha visto antes, si, por consiguiente, este cuadro aún no ha existido antes en su conciencia y ahora lo añade, y si ha puesto en marcha una evolución -, mientras que para otra persona el mismo cuadro visto subjetivamente no será una obra de arte, ya que a ésta última no le sugiere ningún tipo de evolución, porque ya pertenece a su previo reparto de representaciones pictóricas, o bien, que esté lejos de las posibilidades del espectador o que éste no tenga acceso a esta nueva información. Así que todo lo que sea perceptible puede llegar a ser una obra de arte. Única y exclusivamente depende de la conciencia del espectador que un cuadro o un objeto ofrezca estímulos nuevos y, por tanto, posibilita nuevas informaciones, o que este cuadro o este objeto no puedan conseguir causar ningún tipo de evolución. De lo que hemos dicho aquí se cristaliza un hecho fundamentalmente común en las obras de arte objetivas y subjetivas:

Cada obra de arte - independiente de que sea objetiva o subjetiva puede comunicar o impresionar al espectador dispuesto a nueva información (visión, sentimiento o intuición) desconocida hasta el momento. Después, al hacer accesible esta nueva información (la obra) surge con el tiempo un valor estético, pues el cuadro “sintonizado” en la conciencia permite al espectador confrontar éste con otro cuadro similar. Con las informaciones nuevas contenidas en ese cuadro le facilita cierta orientación. Esta “impresión” también es una condición previa para poder disponer de esa imagen nueva en la conciencia, es decir, con la ayuda de esa imagen que le ha impresionado poder originar nuevas representaciones pictóricas en la conciencia. Pero precisamente esta capacidad del espíritu humano es la que únicamente permite una evolución, pues sólo cuando puedo imaginarme algo nuevo (es decir, crear en la imaginación) se pone en marcha un desarrollo, en cuyo extremo se sitúa algo nuevo.

Con dos ejemplos quiero dar una idea clara

del significado que pueda tener esta hasta cierto punto, “disponibilidad espiritual” de un cuadro:

Contemplemos primero los intentos antiguos, ya conocidos por nosotros, del ser humano por ampliar el campo real de la vida mediante procesos pictóricos, las pinturas rupestres. Las representaciones de animales, por ejemplo, en las cuevas de Lascaux (Francia) efectuadas hace más de 20.000 años, seguramente no tenían un propósito decorativo o de embellecimiento del alojamiento; las cuevas no sólo son de acceso difícil, sino que además están en la más absoluta oscuridad, con lo que la suposición de que los hombres de las cavernas meramente hubieran decorado su hogar parece de lo más inverosímil. ¿Pues qué sentido tendría un embellecimiento si no puede ser contemplado bajo circunstancias normales? (pág. 49) De lo que se desprende que las hogueras en las cuevas servían para la preparación de los alimentos y para calentarlas, pero no para iluminarlas. Lo que llama la atención es que las representaciones de animales hayan sido compuestas sin un orden aparente y parecen estar pintadas unas sobre otras. Hoy en día se supone que hay que encontrarles el sentido en un efecto mágico: Los animales pintados eran una sustitución de los existentes realmente en la naturaleza, pero no la caza conseguida y almacenada en las cuevas. El hecho de pintarlos abría la posibilidad de ver algo que, visto objetivamente, no existía en la cueva, únicamente en la conciencia, en el patrimonio de recuerdos y de la imaginación de los hombres. Lo más seguro es que el cavernícola creyera incluso que no había diferencia entre el pintar y el “matar” (pictóricamente) la imagen parecida a la realidad de un animal de caza, y la caza y muerte real de este animal: Algunos de los animales pintados están atravesados por flechas y lanzas pintadas, es muy probable que incluso fueran apedreados o atacados con armas. Evidentemente, los hombres de las cavernas generaban fuerza y esperanza para su supervivencia (es decir, para una gran parte de la caza destinada a ser comida en la cotidianidad) dominando “artísticamente” esta tarea.Sus acciones pictóricas comunicaban un discernimiento racional, pero también una esperanza emocional para la consumación inmediata de la vida. El hecho de que estas pinturas ya tengan 20.000 años en este contexto es de un significado irrelevante, pues tales representaciones también podrían cumplir las mismas funciones en una cultura existente en la actualidad que no haya tenido

ningún tipo de contacto con nuestra cultura actual (pág. 50) En la sociedad industrial actual aún se trabaja eficazmente siguiendo este modelo. El arte está totalmente independizado del estado de desarrollo de la historia del arte, pues es importante el hecho de que las imágenes de los cambios individuales de conciencia son útiles para aquellas personas que implantan las representaciones para el dominio de su respectiva situación existencial.

El hombre de las cavernas visualizaba cosas y situaciones que, por el momento, no podía ver realmente pero qué quería ver. Con ello visualizaba su futuro o aquello que parecía su futuro. Esto lo relaciona con todos los grandes artistas que vinieron después de él.

Algo similar es válido para todas las obras plásticas que tienen su significado en un contexto de prácticas de culto o religiosas: Su esencia más profunda es intemporal, independiente de la historia del arte existente. El arte objetivo y subjetivo también se pueden contemplar bajo otro prisma: Una obra de arte objetiva está sujeta a su lugar en la historia, a un punto determinado del tiempo y a las circunstancias de su origen, pues sólo así puede medirse su valor de innovación y su contribución a la evolución de la historia del arte. Pero, al mismo tiempo, esta obra puede ser entendida como obra de arte en todo momento bajo el punto de vista subjetivo de la evolución contemplativa de la conciencia.

En el primer caso, el artista trae una visión espiritual, un sentimiento, algo que, tal y como el quiere representarlo, aún no ha sido visto nunca, algo que cambiará tanto durante su creación que, incluso, él mismo se sentirá sorprendido de lo que está surgiendo ante él en la figura pictórica. En el segundo caso, el espectador incorpora a su repertorio de imágenes esta representación espiritual hecha imagen. Estos dos procesos periódicamente están totalmente separados uno del otro; lo que tienen en común es que ambos son elementos de la evolución. El elemento de la intemporalidad sólo lo llevan las obras de arte objetivas.

Si acabo de mencionar que el artista lleva algo a la figuración pictórica que brota de su imaginación o intuición, es porque esto también significa que el arte no intenta simplemente reproducir algo ya existente. Todo lo contrario; no representa algo que el artista está viendo

materializado ante si y que hasta el momento aún no ha sido mostrado, sino que manifiesta algo tal y como lo intuye el artista Hoy en día, no es un criterio de arte la reproducción “correcta” de un paisaje o de un objeto visto desde fuera, sino el nuevo aspecto, la información nueva que el artista pone en su reproducción del tema y que sobrepasa la mera “corrección” de la representación.

Aquí encontramos una íntima conexión entre el arte del hombre de las cavernas, entre el arte de Leonardo da Vinci, el de un Joseph Beuys, así como entre el de todos los demás artistas. Ninguno de ellos ha copiado algo que los demás ya habían conseguido antes, sino que han buscado nuevas preguntas y respuestas, han tomado como tema los deseos, los miedos, las imágenes ideales, los sueños, las intuiciones, los pensamientos, etc., para crear obras de arte. Querían realizar algo en la obra que, visto objetivamente, no existía de una manera materializada, querían crear algo en la obra o algo que con las posibilidades momentáneas aún no era experimentable o comunicable. Por consiguiente, todo lo que es manifestable y materia de aprendizaje, no puede ser arte objetivo del presente, pero es un original de la historia del arte y ha empujado hacia adelante las barreras del conocimiento y es, por lo tanto, arte objetivo del pasado.

Sin embargo, una obra que actualmente esté pintada a la manera de Vincent van Gogh no es arte objetivo, aunque sea de una perfecta elaboración. Los verdaderos artistas no se ocupaban de la imitación de la realidad, sino de una ampliación de esa realidad, de una creación nueva. Esta es una de las razones por la que después de la invención de la fotografía los artistas fueran pasando cada vez más a pintar lo que no se puede captar fotográficamente.

A principios del siglo XIX amenazaba con desaparecer de la pintura la responsabilidad naturalista de copiar, para, finalmente en el siglo XX, desembocar en lo totalmente abstracto. * 1 La fotografía tiene la tarea de copiar iterativamente la naturaleza desarrollando cada vez modos más perfectos.

De todas formas, no sólo crea naturaleza en completa concordancia entre el modelo y la foto, tiene capacidad para mucho más: “La fotografía llegó a ser importante sobre todo porque también reproducía otras obras de arte.

Las postales artísticas, las guías de viajes artísticas e ilustradas llevaron a la Venus de Milo, a los girasoles de Vincent van Gogh y a los templos de Angkor-Vat a cualquier dormitorio de adolescente.

Unicamente la fotografía pudo hacer realidad el museo imaginario. También al artista el mundo del arte se le presentó de un modo nuevo. Desde el Renacimiento los dibujantes se ayudaban con intentos de dispositivos parecidos a los fotográficos (camera obscura) para dibujar con más precisión.” “Con seguridad los emplearon Canaletto, Bellotto, Guardi, Beich, Reynolds, Sandby, así como innumerables artistas de la época de Goethe hasta la de Ferdinand Waldmüller.”

La fotografía propiamente dicha trajo en el siglo XIX una nueva situación a las artes de entonces. Las reacciones fueron de desacuerdo. El pintor histórico Delaroche pidió la condena de la patente de Niépce/Daguerre ante la congregación de la Academia de las Ciencias y de las Artes de París el 19 de Agosto de 1.839: “¡La peinture est morte!”. Por el contrario, Delacroix escribió en una carta al joven pintor C. Dutilleux el 7 de Marzo de 1.854 sobre la fotografía:

“Cómo lamento que un invento tan maravilloso haya aparecido tan tarde - lo digo en relación a mí! La posibilidad de hacer estudios después de tales pruebas habría ejercido una gran influencia sobre mí, que sólo puedo imaginármela de la mano de lo útil, influencia que aún existe para mí... (las fotografías son la demostración palpable del dibujo de la naturaleza, del que hasta ahora sólo poseemos suposiciones incompletas.)”

La fotografía servía , por de pronto, para conservar las imágenes de los pintores. Pero este nuevo medio no sólo actuaba de ayuda superficial, sino que obligaba a los pintores a dar explicaciones más profundas. Pues la fotografía quitaba a los pintores una parte de su mercado. Así que , en parte, sustituyó al retrato y también a la pintura paisajística. En la Veduta de Venecia aparecieron las primeras postales.

Así que, por de pronto, la fotografía poseyó un efecto de desencanto en los pintores. Podía retratar con fidelidad y constantemente llamaba la atención sobre innumerables obras maestras. No es de sorprender, pues, que la fantasía

de los artistas se calentara precisamente con los pequeños defectos y con las deformaciones de los fotógrafos. Stelzer (1.978; 126 y ss.) ve en las carencias de la fotografía un “estímulo para el pintor” y llega a la conclusión de que “apenas existe un defecto fotográfico que no haya sido fructífero para el arte tarde o temprano.” Mientras que, desde las épocas más tempranas de la pintura hasta el naturalismo por lo común había que buscar la fuente de luz a espaldas del pintor , con la fotografía se descubre el aliciente del contraluz. Esto lleva a nuevos efectos extraños y difuminados que separan a la pintura de “Tquella de la que provienen. Dégas fue uno de los primeros en probar estas imágenes a contraluz como posibilidad artística. Era un fotógrafo apasionado que utilizaba en sus pinturas las experiencias habidas con el nuevo medio, una experiencia que originalmente surgió de un fallo técnico, de un despiste.

Otra novedad que lleva al modo moderno de representación es la técnica fotográfica del encuadre. Por lo común, en la historia del arte hasta ese momento, los sujetos en el arte figurativo estaban centrados equilibradamente. Si se retrataba a una Virgen con el Niño, se procuraba que tanto la Virgen como el Niño se pudieran ver totalmente. En este tipo de representación no le faltaba el brazo izquierdo al Niño, y en un retablo la cabeza de la Virgen no estaba colocada de modo que el borde de su pelo coincidiera con el marco del cuadro, Muchas obras de arte tendían hacia la simetría o el equilibrio.

Lo principal estaba en el centro, en primer plano. Incluso se mostraban paisajes fragmentados en los que se reconocía cierta armonía simétrica. También en el naturalismo se conocía el encuadre de las pinturas. Pero aquí sólo pretendía destacar el carácter detallista de la pintura. El cuadro es “un detalle de todo el espacio estelar realizado por el artista.” Lipps (1.906; 166 y ss.) habla del “principio del recorjfte” y opina que el artista “cortaría en dos casas, árboles, nubes e incluso personas; todo esto posiblemente para conseguir la impresión de que el paisaje continua más allá de la frontera de la representación, o para evitar la impresión absurda de que el paisaje debería ser representado como algo aislado espacialmente de los existente en el mundo.” El espectador debería reconocer que junto al objeto destacado sigue extendiéndose la realidad representada.

En el arte moderno este encuadre, esta descomposición del objeto, llega a ser una técnica extendida. Seguramente que las fragmentaciones de imágenes de los cubistas

estuvieron estimuladas por la fotografía. Los cuadros determinados por el movimiento de los futuristas tienen muchos objetos individuales seccionados, que se incluyen dentro del arrebatador torbellino de 1 cuadro... Las imágenes fotográficas estimulaban en general a ser recortadas. Compleja es la técnica del collage, que gustaba de incluir fragmentos recortados de fotografías en la obra de arte, una irónica y tardía reacción de rebeldía. La fotografía prepotente que amenaza el orgullo del pintor es incorporada al cuadro de forma recortada, casi castrada. De este modo el pintor devora la foto. Además, otros dos “defectos” originarios de la fotografía desencadenaron ideas de imágenes innovadoras. Por un lado, el criterio arbitrario, (pág.55) Ahora se veían imágenes tomadas desde tejados, desde la perspectiva a ras de suelo, en una palabra, desde puntos de partida que tenían un efecto poco común. De aquí se explica la tendencia de los modernos a ofrecer continuamente nuevos aspectos poco comunes. Lo extraño llega a ser lo bello. Aún resultaba más atrayente un aspecto, si todavía no había sido visto bajo tal forma.

Junto al poco común y lejano criterio que deja aparecer las cosas bajo una nueva luz, éste también da interesantes y poco comunes aspectos cercanos. En lugar de redondeados fragmentos del mundo se representan trozos, fragmentos y recortes. En una ampliación de lo cercano puede salir a la luz incluso el grano del papel. Esto podría haber estimulado a los puntillistas (Stelzer, 1.978; 141).

La fotografía ya lleva influyendo más de cien años sobre el arte y hasta ahora no ha perdido su efecto. Cada vez se le descubren nuevas potencias. Feiniger experimenta con transiciones graduales de una imagen a otra. “Naturalmente sería una tontería decir que Feiniger ha encontrado su estilo a partir de tales experimentos. No obstante, ha tomado su objeto - y esto se puede controlar mejor con imágenes de arquitectura - desde varios ángulos, desde varios puntos visuales y ha superpuesto los diferentes aspectos... Va a dar así, con efectos que tienen sus correspondencias en fotografías doblemente iluminadas, como de momento se aprecian en la fotografía artísticoexperimental...” (Stelzer, 1.978; 145).

Lichtenstein adopta como idea de imagen el retículo de la ilustración fotográfica de la prensa de masas. Retícula sus pinturas, por lo que dan la impresión de pertenecer a la cultura de masas.

Aquí se produce de un modo técnico aquella mancha original que, según una vieja teoría, es el punto de partida de todas las creaciones pictóricas.

La psicología del desarrollo también muestra este punto de partida autónomo que está, en gran parte, independiente de la percepción y que, más bien, se somete a las circunstancias de percepción dadas durante la creación. En el tachismo este vínculo peculiar y la disolución óptica de superficies oscuras llegan a ser el principal objeto de atención del esfuerzo artístico. Mientras que la fotografía artística, por de pronto, imitaba a los pintores y pretendía montajes y resultados pictóricos en sus retratos, en sus imágenes de grupos y en sus tomas paisajísticas, hay que buscar el proceso inverso en el fotorrealismo. Ahora son los pintores los que imitan a la fotografía _e intentan hacer resaltar lo típicamente fotográfico con medios pictóricos Con éllo alcanzan aquel efecto de lo ajeno que es típico del arte moderno y que formula cualquier duda de la cruda realidad, característica del hombre moderno.

En parte, también hay que atribuir a la influencia de la fotografía que los artistas experimentarían con técnicas completamente nuevas. Se querían liberar de la automática y esquemática reproducción inanimada del mundo exterior y se pensó en nuevas maneras de cambiar creativamente la lisa superficie de la obra de arte dejando que la pintura fuera goteando sobre la tela siguiendo procesos determinados (dripping), o aplicando los colores sólo a un lado del cuadro dejando que después fluyeran lentamente hacia abajo y se distribuyeran bastante sistemáticamente por la superficie del cuadro.

La preuncia a la reproducción exclusiva sobre una superficie y el paso al medio, a la creación de llamativos y penetrantes espacios artísticos que invitan a la meditación, y por último, el paso al happening, a las técnicas dramáticas, se explica en parte, porque el artista rehuye entrar en una competencia inútil con las técnicas de la fotografía y de la película, Intenta ofrecer algo que las técnicas no puedan pro-

ducir.” Este pasaje de un texto de Johansson aclara las influencias habidas entre los géneros artísticos, pintura y fotografía, y que todavía se dan en la actualidad.

También se dan influencias parecidas entre la fotografía móvil y la película. El autor continúa: “Si en el arte del Renacimiento tenían que ser representados los radios de una rueda en movimiento, éstos se pintaban de uno en uno. El primer pintor que representó una rueda en movimiento con los radios difuminados fue Velázquez (en “Las Hilanderas”). Este gran español fue el descubridor de este modo de representación que para nosotros hoy en día resulta una obviedad. “Antes de Velázquez las ruedas no se reproducían en movimiento y así tenemos la rueda en la Aurora de Guido Renij en el Palazzo Rospiglioso en la Roma de 1.600.” (Schinder, 1.936; 13). No obstante, la lluvia cayendo ya se dibujaba a menudo con rayas en el Renacimiento. Por el contrario, las flechas y piedras volando se representaron estáticamente hasta bien entrado el siglo XVII: Un ejemplo típico de la falta de representación de movimiento en tiempos pretéritos es el cuchillo cayendo en “El Sacrificio de Isaac” de Rembrandt: Esta arma mortífera da la impresión de estar colgada en el aire por un hilo. Con este problema también podemos establecer la relación entre la representación pictórica y los descubrimientos científicos de la época.

Si echamos un vistazo a la historia de las Ciencias Naturales, nos llamará la atención que hasta el Renacimiento estaban estáticos todos los modelos del mundo físico. Las Matemáticas antiguas junto con la Física no tenían ningún medio de comprender el cambio como tal. Aquiles nunc^pudo atrapar a la tortuga; la flecha, que en todo momento permanecía quieta, nunca pudo alcanzar su blanco. Tuvo que aparecer Newton con sus conceptos del movimiento y de la fuerza como fundamento de los fenómenos del mundo y con sus cálculos, diferencial e integral, para poder superar la paradoja de Zenón y el problema de la existencia en un mundo estático.” (Johansson, 1.966; 747) (pág. 58) Nos quedaremos un momento más en el campo de la fotografía para aclarar desde otra perspectiva el problema planteado al principio sobre la “disposición espiritual” de los cuadros: En el ejemplo de las pinturas rupestres he expuesto antes el significado que tuvieron estas representaciones pictóricas para sus creadores y sus contemporáneos. Se expli-

có que estas imágenes de los cambios individuales de conciencia eran válidos para aquéllos que empleaban estas representaciones con el fin de hacer frente a su correspondiente situación existencial o para visualizar cosas que no existían, con el fin de apoderarse de cosas o experiencias del futuro, con el propósito de encauzar en el presente los caminos correctos hacia el futuro.

Nuevas informaciones

Supongamos que un aborigen de Papúa Nueva Guinea nunca ha entrado en contacto con nuestra civilización contemporánea. Supongamos además que este aborigen absolutamente “incivilizado” se encuentra con su pariente lejano, que conoce mejor nuestro mundo civilizado. Este pariente “civilizado” muestra a su primo “incivilizado” una foto de un rascacielos de Nueva York. Entonces procede a decirle al primo “incivilizado” que ese extraño edificio, que parece bastante pequeño en la foto, alberga a cientos de personas que están trabajando allí. Ahora bien, el aborigen de Nueva Guinea puede reaccionar a esta información, que es muy inusual para él, de dos maneras absolutamente diferentes:

1.) Puede negar completamente esta información porque le parece extraña y falsa, ya que toda su experiencia anterior no le proporciona ningún fundamento que permita considerar plausible y razonable esta información de la foto y las seguridades de su primo.

Está tan confundido por esta información fundamentalmente nueva que no es capaz de poner en concordancia con su mente y su experiencia (y tiene una muy buena experiencia en su mundo), que se encerraría en sí mismo como medio de autoprotección, tal vez se reiría de su primo, tal vez diría que es un estafador, un charlatán. Niega todo lo que le es desconocido, no quiere tener nada en común con eso, niega cualquier intento de encontrar la razón en la nueva información, que es completamente incompatible con su sistema de valores y experiencia. Está tan enfadado por el hecho de no saber algo que no quiere permitir que esta nueva información entre en su mundo y, por tanto, se limita a negar todo eso.

En la revista “Los vieneses” (Wiener), febrero de 1991, “Piensa mejor”, “Permanece en la forma hasta el año 2000” Sabine Meier, Gerd Gerken escribe lo siguiente:

...*John C. Lilly ha descubierto que muchas personas consideran que todo lo nuevo es hostil y que todo lo desconocido es “furioso, destructivo y oscuro”. Y ahora en su metaprograma, todo lo “desconocido” se convierte en positivo al más alto nivel de los maestros de la fe.*

El que está afectado por este programa, se

permite ser inconscientemente inestable, ser arriesgado y abierto.

En el futuro, un humano será capaz de sentirse bien dentro de lo nuevo y deshacerse de todos los miedos..

Esto es especialmente importante para la aptitud mental.

Esto es porque este programa está diseñado para utilizar la fuerza de investigación mental para introducir más rápidamente lo nuevo en nuestra conciencia.

El que tiene miedo de lo nuevo. No será capaz de crear nada nuevo...

Lo que aquí se describe como un metaprograma, es básicamente uno de los objetivos del arte. Solo hay que permitir que el arte penetre en nuestra conciencia para deshacerse del miedo a aprender algo nuevo.

O:

2.) El aborigen de Papúa Nueva Guinea se da cuenta de que la descripción y la foto de su primo parecen ser extremadamente extrañas, ya que hasta ahora no ha descubierto ninguna experiencia de conocimiento en su mente que haga que esta descripción sea más o menos veraz. No tiene ningún lugar donde almacenar esta información. No hay nada en su experiencia pasada que le permita asegurarse de que su primo le dice la verdad. Sin embargo, el aborigen entiende que podría ser como dice su primo y comprende que no puede utilizar sus conocimientos previos y su nivel real de conciencia como herramienta de evaluación de la nueva información. Y por eso duda de sí mismo y de su cognición de la estructura del mundo, se abre a la nueva información, suma a su conocimiento esta huella de un rascacielos en la fotografía con el conocimiento de lo que es un rascacielos. Admite que su propio yo es limitado y que su experiencia no es completa y que podría ampliarse. Pero de este modo abre el camino hacia su propia perfección espiritual (mayor desarrollo). El cuestionamiento del propio yo, la humillación que lleva a la elevación del estado de ánimo, la disposición a enfrentarse a las nuevas preguntas y respuestas marcan el inicio del proceso de perfeccionamiento: es la evolución de la mente y, por tanto, la

evolución de la existencia, del ser espiritual y físico.

El aborigen de Nueva Guinea utiliza la imagen creada por el pueblo, la foto, como medio de alterar y perfeccionar la propia conciencia. El arte, así entendido, es una insinuación, un destello repentino de nuevas imágenes e informaciones, sentimientos y representaciones, preguntas y respuestas que no se habían visto ni oído antes. En el segundo ejemplo, el aborigen está preparado para permitir que la imagen de un rascacielos se añada a su base de datos de imágenes, objetos conocidos, situaciones y sentimientos. Amplía su mente con la ayuda de una imagen sobre un fenómeno que desconocía por completo.

El hecho de que nuestra conciencia esté compuesta por una multitud de imágenes e ideas imaginativas diversas es un hecho bien conocido en Psicología. Tenemos un gran repertorio de formas imaginarias del mundo físico y psíquico.

Estas formas imaginarias son individuales e incompletas en comparación con la realidad. Imaginamos algo que probablemente nunca hayamos visto en la realidad. Sin embargo, estas imágenes imaginarias incompletas no son un inconveniente ni un signo de comprensión incompleta de un objeto o situación correspondiente. El hecho de que podamos imaginar algo que no conocemos es una característica positiva de la imaginación humana. Nunca somos capaces de realizar algo gráficamente sin ver este “milagro” de forma física o tangible. La representación imaginativa de un objeto no debe ser idéntica a todas las cualidades objetivas o básicas de este objeto para darnos información sobre él. Pero esto significa que el aborigen, gracias a su capacidad de abrazar la nueva imagen, es capaz de ampliar su mente y no necesita ver el rascacielos que se representó en la imagen, en vivo.

Puede utilizar la imagen para hacerse una idea que le permita mantener en su mente el fenómeno imaginativo que nunca ha visto o experimentado directamente.

(Cf. Las ideas imaginativas”: Rudolf Arnheim “Razonamiento concreto”, p. 108 y siguientes).

La capacidad humana de crear conceptos imaginativos es capaz de grandes cosas: La fuerza imaginativa humana es capaz de crear conceptos imaginativos más o menos concretos e ideas de sentimientos, situaciones o estados espirituales sin necesidad de corre4sponder a su experiencia concreta. Sobre la base de la experiencia previa, el cerebro humano puede crear una imagen de algo no conocido anteriormente. Estas imágenes deben ser siempre de naturaleza objetiva, pero también pueden representarse con indicios por la forma, la dirección o el color. Es decir, no deben representar de forma realista los fenómenos del mundo real, sino crear las nuevas combinaciones irreales de formas.

Volvamos a nuestros dos ejemplos: Al igual que el hombre de las cavernas, el habitante de Nueva Guinea, que aún no había sido tocado por la civilización moderna, puede utilizar la presentación demostrativa para cambiar su conocimiento de la realidad y ampliarlo con la ayuda de la información sobre las cosas que les eran desconocidas.

Pueden anticipar su propia experiencia con la ayuda de las imágenes. Un hombre de las cavernas solía generalizar su experiencia de caza en imágenes y experimentaba la nueva caza, por así decirlo, por adelantado; un habitante de Nueva Guinea puede añadir a su mente conceptos como un rascacielos a partir de la imagen que se le mostraba, alterando así su mente mediante una aproximación subjetiva a esta imagen. La familiarización crítica espiritual con las representaciones descriptivas y con las imágenes no sólo está fundamentalmente conectada con la mente humana, sino que:

“Me inclino a pensar que la lógica descriptiva es el primer estímulo para la fuerza creativa de la imaginación”

(Theodule Ribot, psicólogo, citado de “Concrete Reasoning” de Arnheim, p. 115).

Todos los días nos aseguramos de que nuestra memoria está estrechamente relacionada con las ideas descriptivas. Recordamos ciertos acontecimientos, independientemente de su naturaleza, y de repente vemos una imagen clara, que de alguna manera está conectada a

estos recuerdos. O sólo tenemos una idea figurativa borrosa y oscura que está conectada a nuestra memoria. A veces parece que una imagen no puede o no quiere aclararse y cuanto más intensamente tratamos de concentrarnos en ella, más difícil resulta captarla. Sin embargo, en ambos casos tratamos con imágenes o fantasías, y estas imágenes son de hecho almacenadas de información de nuestro cerebro. El procesamiento nocturno de la información, la finalización de algo que se había experimentado antes, se produce en formato de imagen. Muchas personas relacionan números y letras con formas y colores y tienen ideas figurativas de nociones abstractas.

Todo esto constituye una prueba del hecho de que nuestro proceso de pensamiento está estrechamente relacionado con la creación de recuerdos o ideas descriptivas que nuestra fuerza visual de la imaginación es la base de nuestra actividad cognitiva.

Aquí me gustaría subrayar una vez más que no hablamos de imágenes exactas de objetos o situaciones que existen en la realidad, sino del hecho de que estas imágenes pueden existir en forma abstracta, sin objeto. Es importante subrayar que nuestro procesamiento cognitivo de la información y su almacenamiento se completan visualmente y, como se ha subrayado anteriormente, nuestra fuerza creativa de la imaginación está orientada a nuestros conceptos visuales. Cuanto más amplio sea el repertorio de imágenes, más amplias y diversas serán nuestras nuevas ideas y mayor cantidad de material de partida estará a disposición de nuestra imaginación creativa. Al mismo tiempo, nada más que la capacidad humana de dejarse guiar por la intuición, las ideas y los conceptos y de inventar y crear algo nuevo es lo que consideramos creatividad.

Cuantas más ideas ilustrativas acumule, más diversa será la combinación de elementos separados de una imagen y nuevas creaciones cognitivas y, por tanto, mayor será mi potencial creativo.

Hay que destacar especialmente esta interconexión entre la percepción, el procesamiento y la creación de nuevas ideas figurativas, por un lado, y la capacidad humana elemental de pensar de forma creativa e innovadora, de

sentir, pensar y actuar. Esto debería hacerse porque la clave más importante de todo el desarrollo evolutivo se encuentra aquí: deberíamos aprender a conectar el enorme acervo de nuestras imágenes de forma más consciente y de nuevas maneras.

Si cada individuo por separado tuviera acceso a más información de calidad contenida en una imagen, la posibilidad de que esta información pudiera ser útil para la perfección creativa y la cognición, aumenta exponencialmente. Leonardo da Vinci no conoció la televisión ni ningún otro medio de comunicación ilustrado, ya sabía que ver y conocer es una misma cosa. Y la famosa frase de Descartes “Cogito ergo sum” - “Pienso, luego existo”- también apunta a la interconexión entre el logro mental visualmente determinado (el uso lingüístico de la palabra “pensar” está relacionado con el nivel elemental y visual del significado) y una existencia cognitiva humana.

El Modelo del Cajón de Arena¹⁹⁷⁹

Teoría de la interconexión del espíritu y la creatividad

Goethe decía: *“La meta del proceso del mundo es el desarrollo superior.”* Quiero ilustrar esto con mi *“modelo de la caja de arena”*:

Se en un cajón de arena inclinado vertimos agua desde el borde superior, el agua formará un camino a través de la arena mientras corre hacia el ángulo inferior. Dependiendo de la cantidad de agua vertida, los caminos se grabarán más o menos profundamente: mucha agua en el mismo sitio causará un surco profundo, poca agua uno menos profundo. El lapso de tiempo en el que se deja correr el agua también produce cambios en la profundidad de la hendidura que se está formando. Por medio de sacudidas, producidas por algún golpe, se desvía el agua. Se producen más ramificaciones y bifurcaciones, que sin estas sacudidas jamás se habrían originado.

Girándolo lentamente, cada punto del cajón pasará en algún momento por el lugar del círculo descrito y en el que se está vertiendo el agua. De este modo también se habrá influido en el recorrido de los surcos y caminos abiertos por el agua.

La estructura formada en la arena se asemeja al cerebro humano: los surcos, que el agua abre en la arena, se corresponden a nuestros cauces mentales “cincelados” en el cerebro – cuanto más se utilicen, más profundamente se introducirán. “Pensar por los cauces acostumbrados” es una expresión gráfica muy adecuada aquí. Y respectivamente, los cauces mentales pocos comunes disponen de recorridos poco usados, los pensamientos primero deben buscar su cauce y después ser almacenados en la conciencia para ser evocados de cualquier momento.

Si este pensamiento nuevo o esta experiencia nueva llegan a pertenecer al ideario cotidiano, las primeras experiencias inamovibles junto con los nuevos pensamientos serán evocables y, por lo tanto, comparables. Todas las demás experiencias parecidas a esta nueva que, entretanto, ya se ha incorporado al ideario cotidiano, sólo son evocables por poco tiempo y van palideciendo más y más.

Semejante a las pérdidas casi imperceptibles de agua que se dan en un río. Para la evolución del espíritu no se necesita lo cotidiano, sino única-

mente pensamientos y experiencias nuevas. Las sacudidas que, en el caso del cajón de arena, se provocaban con un golpe y que daban al agua la oportunidad de ramificar sus surcos, se asemejan, refiriéndose al cerebro, a las sacudidas provocadas por “shocks” mentales. Lo extraño y lo sorprendente son los giros y los diferentes recorridos resultantes en la arena del cajón se corresponden al posible punto bajo el cual se puede contemplar una cosa.

Precisamente estas sacudidas y estos giros son los que le abren nuevas vías mentales al espíritu, los que unen sorprendentes comunicaciones transversales y los que prestan al pensamiento nuevos impulsos.

De este modo, se liberan los esquemas mentales estancados; a veces la respuesta a problemas o cuestiones que parecían no tener solución aparece repentinamente tras un “shock” de este tipo. Cuanto más fuerte es un impulso de este tipo, más vías y más conexiones mentales aparecen. Y cuantas más conexiones transversales haya, más espíritu podrá fluir, más cerca estará la conexión al infinito.

Por esta razón, las personas intentan continuamente transmitir sus conocimientos para entonces obtener constructivamente nuevos impulsos mentales de los otros. Este modelo del cajón de arena nos permite suponer como la creatividad pudo entrar en nuestra conciencia.

Naturalmente, nuestro cerebro es mucho más complejo. Las informaciones no transcurren a un solo nivel, sino, más bien, con complejidad: p. ej. horizontal, vertical, diagonal; comunicadas tridimensionalmente en todos los ámbitos.



“Das Sandkastenmodell “ – (“El modelo del cajón de arena”), 1988 Museo Liedtke, Port d’Andratx, Mallorca

El modelo del cajón de arena reproduce ópticamente lo que ocurre en el cerebro. A base de pintura al óleo diluida, arena y lienzo muestra que las vías ya hechas por el líquido sólo pueden romperse a través de:

1. Sacudidas,
2. Un ángulo vertical fuerte del lienzo hacia el líquido vertido,
3. Una cantidad más grande de líquido (pensamientos) que anteriormente
4. Una reubicación del ángulo del vertido hacia el fondo.

| | | |
|--|--|---|
| El modelo del cajón de arena | Artista Conciencia constructiva creativa | Espectador Acogida de potencia creativa a la propia conciencia |
| El cajón de arena | = el hombre actual | = el hombre actual |
| El cajón | = el cuerpo humano | = el cuerpo humano |
| La arena | = el cerebro | = el cerebro |
| Las hendiduras húmedas en la arena sin áreas periféricas | = la razón | = la razón |
| Las áreas periféricas húmedas de la hendidura inclusive la propia hendidura | = el intelecto | = el intelecto |
| La presión del agua, el ablandamiento de la hendidura petrificada, el vertido en la arena, la creación de nuevas hendiduras. | = Cambio de los límites actuales. Ampliación de la conciencia. = Creatividad (Arte) | = Admisión de la creatividad (arte) para poder añadir nuevas informaciones a la conciencia. |
| La arena húmeda incl. las nuevas hendiduras | = un nuevo nivel de conciencia | = un nuevo nivel de conciencia |
| Hendiduras secas en la arena | = el inconsciente | = el inconsciente |
| La arena seca | = un conocimiento, arte, información no experimentada hasta ahora | = un conocimiento, arte, información no experimentada hasta ahora. |
| El agua | = el espíritu, información, red de información | = el espíritu, información, red de información |

Wassily Kandinsky

“El espíritu ya ha absorbido el contenido de la belleza habitual y ya no encuentra en ello más alimento. La forma de esta belleza habitual le da los placeres habituales al perezoso ojo humano. El efecto de la obra permanece en el ámbito corporal. La vivencia espiritual se ve imposibilitada. De este modo, esta belleza a menudo crea una energía que no fluye hacia el espíritu, sino desde el espíritu.”

Joseph Beuys

“...esto es lo que es considerada la tarea verdadera del arte, que (sea) realmente creativo, es decir, que extraiga algo del ámbito sobrenatural que cambie las circunstancias.”

Gertrud Höhler (La sociedad futura)

“Cada costumbre adaptada de hoy es la novedad desestimada de ayer. Las tradiciones con las que vivimos actualmente, son los progresos de ayer. Por consiguiente, el progreso de hoy es la tradición de mañana. Si se consigue explicar de este modo que el movimiento es el principio cultural del logro de vida, la oposición a lo nuevo perderá fuerza. Es saludable estudiar la Historia para transmitir a la actualidad el ejemplo de la lucha de lo nuevo de ayer contra los miedos contemporáneos de entonces. Lo que hoy encontramos imprescindible todavía no convencía a nuestros antepasados de ayer. Podría estar ocurriendo de un modo similar con las ofertas novedosas de hoy; de ahí que el estudio de las invenciones históricas y de la historia del pensamiento sea un instrumento para la habilidad del futuro. El hecho de aceptar novedades provoca a la sociedad cultural la disposición a aprender.”

La creatividad es la clave para superar lo inaccesible y los problemas de humanidad. Mientras que Beuys veía la solución de los problemas en la transformación de las relaciones políticas, comunitarias y sociales (la plástica social), yo considero esto sólo como un paso intermedio en el camino hacia la meta verdadera:

En otros trabajos expongo que el hombre puede liberarse de todos los factores materiales condicionantes y encontrar una forma de existencia espiritual, en la que lleva a ser uno con la materia. Una forma de existencia puramente espiritual es, para mí, la última meta de la evolución.

El Arte y la Filosofía como Campo de Entrenamiento Espiritual

¿Cómo podemos resolver los problemas del futuro?

Cómo podemos solucionar los problemas del futuro La evolución naturalmente no se limita únicamente a un área en especial o a un aspecto determinado de hacer humano, sino que, después de todo, se trata de una pretensión que abarca todos los ámbitos de la vida humana. Pero hay dos campos en los que el desarrollo de teorías nuevas, el montaje de nuevas hipótesis y el logro de unos conocimientos son posibles con la ventaja de un modo especial: La Filosofía y el Arte. En Pensamiento filosófico y la acción artística suponen un coste material bastante bajo. No se precisa ensayos y exámenes de teoría, como p. ej. en las Ciencias Naturales, como tampoco de personal auxiliar, ni de aparatos ni máquinas más o menos costosas, ni de espacios especiales, etc. Por supuesto en el arte también se dan procesos costosos de realización – pero no son la regla general. Sin tener que invertir un gran coste económico, el artista y el filósofo logran intuiciones y conocimientos en ámbitos extremos a los que los biólogos sólo podrán acceder con un coste más elevado en sus investigaciones y los que, sin embargo, son de significado fundamental para la vida y la evolución humanas, porque pueden indicar el rumbo en el que hay que seguir investigando.

Esto que acabo de exponer no debe ser mal interpretado como si el artista o el filósofo fueran sorprendidos por inspiraciones espontáneas en el tranvía o durante un paseo, mientras el biólogo consigue nuevos conocimientos mediante continuos experimentos. Tanto aquí como allá, se plantea una cuestión necesaria, mencionada al principio, y cuya respuesta precisa, de un proceder sistemático, planeado y ordenado. Si un procedimiento de este tipo, es impensable un conocimiento real y seguro o una hipótesis fundada y justificada. La Filosofía y el Arte están ligados a límites establecidos en mucha menor medida que las Ciencias Naturales o la vida normal. Esto indica que están predestinados a pensamientos innovadores y creativos. Porque, en ambos casos, se puede llegar hasta los valores límite de la capacidad de acción y de la capacidad mental, sin estar sujeto a normas, leyes o la economía. 103 Pero esto significa al mismo tiempo, que el Arte y la Filosofía poseen una relativa importancia para la evolución del hombre, pues el momento innovador es la energía impulsora de la evolución: Una confrontación más intensa de los hombres

con el arte, que desde hace siglos sólo es asequible a una pequeña y menguante parte de los hombres, tendría una influencia decisiva sobre la evolución del hombre; lo mismo puede aplicarse a la filosofía. Cuantas veces más produzca efecto, se comprenda y se haga efectivo en la mente humana este impulso mental provocador y extraño, que esté vinculado con la creatividad y la innovación, más se desarrollará la inteligencia y ofrecerá más espacio para el espíritu. Estos impulsos mentales son comparables con la continua creación de nuevas “vías” (el cajón de arena). Mediante la continua pretensión tanto del cuerpo como del intelecto, ambos se vuelven más capaces, ambos logran una mejor utilización de sus capacidades innatas y, muchas veces, en desuso. Así que, cuantas más veces se confronte el intelecto con procesos mentales que le sean extraños, más de estos procesos mentales tendrá que asimilar y transformar, a la vez, en otros procesos mentales diferentes. Por esto lleva a un considerable aumento de la capacidad espiritual y a un enorme desarrollo de la creatividad y del intelecto, que coinciden con la meta de la evolución.

Las situaciones que trae consigo cualquier día ordinario, por lo general no nos deparan la necesidad de avanzar hasta los límites de nuestro potencial espiritual. Las vías mentales acostumbradas se adaptan y se profundizan, y el hombre se especializa. Los ámbitos del intelecto que no se utilizan, se atrofian cada vez más y no se entrenan. Al espíritu no se le pide lo posible de la condición del espíritu humano, sino solamente lo necesario. Casi resulta superfluo decir que naturalmente hay excepciones a esta representación esquemática; pero, por lo común, ocurre así. Por lo tanto, es importante incorporar a la vida cotidiana situaciones que comporten un impulso hacia las fronteras de los potenciales espirituales existentes y, de este modo, se amplien estas fronteras. El aferramiento a este trabajo mental, que ya se ha vuelto mecánico, debe romperse y debe ser llevado a una dinámica y eficaz actividad mental permanentemente despierta. Precisamente esto es lo que ofrecen la Filosofía y el Arte, si son acercadas a todos los hombres y no se mantienen reservadas a una minoría.

Cuando el intelecto se acostumbra a confrontarse con lo extraño, más fácil se le hace lo acostumbrado. Debemos aprender a aplicar convenientemente nuestros potenciales a causas de nuestra existencia verdaderamente importantes, en lugar de suspirar por cosas evidentes. Pero, esto supo-

ne entrenar continuamente nuestros potenciales espirituales para tenerlos a mano en caso de necesidad. Los americanos comprobaron que los escolares estadounidenses se habían vuelto mentalmente intolerantes a causa del uso de calculadoras. Cuando alguien está acostumbrado a hacer 12 km diarios en bicicleta con el mayor esfuerzo físico posible, le resulta relativamente fácil resistir un recorrido de más de 10 km, porque ya dispone de reservas energéticas. Ocurre lo mismo con las capacidades mentales, que se pueden apurar mejor y más a fondo, si la mente está acostumbrada a situaciones en las que es provocada. Quien está acostumbrado contestar preguntas difíciles y solucionar problemas poco comunes, tendrá mucho menos problemas con la contestación de preguntas fáciles y la solución de problemas fáciles, como alguien que nunca es confrontado con un problema que realmente demanda su mente. Si se confronta la mente con circunstancias ajenas y extrañas, casi automáticamente intenta encontrar explicaciones que la acercan estas circunstancias hasta ahora estañas. El mecanismo de ponerse atento, de ponerse curioso y el intento de buscar soluciones para cosas extrañas forman parte de las “herramientas” de la evolución. Se ocupa de que todas las situaciones nuevas y extrañas se confronten y se dominan, para ser añadidas al almacén de experiencias, a cuya base se hará frente a otros, nuevos y extrañas situaciones. Como cualquier otra clase de herramienta, está también precisa un uso continuo y mantenimiento para su buen funcionamiento. Incluso, en este caso funcionará mejor y con menos problemas, cuanto más se usa y un uso escaso o ninguno hará que el funcionamiento se atrofia o se duerme.

Quien no espera lo inesperado no lo puede encontrar, queda indetectable e inaccesible (Heráclito, filósofo griego, aprox. 544-484) Sólo cuando el hombre entiende el arte, será más abierto hacia el arte y se ocupará más del arte.

Un paso importante hacia la evolución del espíritu será hacer comprensible el arte a las personas y facilitarles formar su propio juicio sobre la calidad de una obra. Si el hombre aprende confrontar su mente permanentemente con innovaciones, creatividad y pensamientos nuevos a través de un trato frecuente e íntimo con el arte y la filosofía, el proceso del desarrollo ulterior de todos los humanos será más rápido y de nuevo habrá unos pocos que aplazarán el nivel de conocimientos a este nivel general de conocimientos.

El Hombre de las Cavernas – Leonardo da Vinci – Joseph Beuys

Los testimonios más antiguos de la confrontación artística del hombre con sus condiciones de vida los encontramos en las pinturas rupestres. Los habitantes de las cavernas pintaban animales y escenas de caza en las paredes de sus habitáculos para así anticiparse a los hechos de la cacería. De un modo un tanto visionario dominan artísticamente es suceso inminente. Su creatividad los ponía en situación de experimentar por anticipado un suceso futuro, y así, de planearlo mejor. Por lo tanto, el arte sería como medio para dominar su futuro. Por el hecho de ver el proceso pintado, éste ya pertenecía a su saber. Aquí se ve el vínculo existente entre todos los artistas, p. ej.:

En las obras de Leonardo da Vinci se expresa el mismo interés orientado hacia el futuro. En sus estudios anatómicos, por citar un caso, representaba algo que antes de él nadie había creado pictóricamente y, por el hecho de plasmarlo se trataba de un componente de su saber y del saber de sus contemporáneos. En el cuadro hacía visibles los elementos de la anatomía humana o los mecanismos que le descubría para saberlos. Mediante la visión conseguía el conocimiento, pues él consideraba la visión idéntica al saber. Transformaba en arte su interés por los fenómenos del mundo visible y retuvo el saber que había logrado durante el proceso de la representación pictórica para sí mismo y para las generaciones posteriores. Este saber pasaba a ser definitivamente un componente del saber colectivo de la humanidad por la razón de que creaba sus cuadros. Su creatividad ayudaba, incluso posibilitaba, a dominar el futuro. La actividad pictórica y creativa del cavernícola fue un anticipo del futuro inmediato, de un espacio de pocos días; la creatividad de Leonardo da Vinci además trajo consigo el dominio del futuro en décadas o en siglos, ya que sus conocimientos representan la cumbre del saber. Algunos artistas del siglo XX anticiparon el futuro mediante su creatividad: p. ej. Joseph Beuys. Veía la creatividad humana como el medio para transformar las estructuras sociales del futuro. Estos cambios sociales, cuyo rumbo dirigió, tendrán influencia durante los próximos siglos, si se siguen y se transforman consecuentemente:

“Cualquiera es un artista. “Cualquiera puede formarse su propia vida.” En todos los grandes artistas es común haber contemplado la creatividad, las visiones, los sentimientos y las innovaciones como medio para el dominio del futuro y haber considerado que el arte sea la contemplación de las visiones y de los sentimientos, que con cuya ayuda posibilite la configuración dirigida del futuro.

Este aspecto del arte queda demasiado en el trasfondo de la conciencia de la mayoría de los hombres. Todavía hay demasiada gente que contempla el arte como algo básicamente decorativo y estético. Este punto de vista impone al arte una importancia relativa y sometida para el dominio de nuestra existencia y, con ello, ignora las posibilidades fundamentales existentes en el arte de una formación del futuro. En esto nos encontramos un estrechamiento de las posibilidades de influencia del arte que, en resumidas cuentas, la esencia del arte no se merece y, en cambio, regala a la ligera la oportunidad de poder incorporar la creatividad como medio para la formación innovadora y auto determinante del futuro.

Para esa razón existe el Dios Humano. Esta nostalgia que tiene la evolución innovadora de mejores diseños para las diferentes evoluciones abarca todos los ámbitos del arte: la literatura, el arte plástico, la danza, la música, etc.

La Clave al Arte y su Empleo

Hasta aquí hemos visto los límites individuales de la decoración y el principio del arte, el de la innovación, así como el de la diferencia entre el arte subjetivo y objetivo.

Por supuesto que los límites entre los elementos de juicio son corrientes, pero tampoco es necesaria una separación inequívoca. Si tan sólo se aplica uno de estos elementos a una obra, se nos presentará indudablemente una obra de arte objetiva o subjetiva. Cuantos más elementos de innovación se apliquen, mas se valorará la obra. La condición para que esta “lista de comprobación” resulte útil es la propia iniciativa del usuario, quien, a su vez, debe intentar permanecer en la posición del nivel de la innovación. Al principio es natural que se precise un mayor esfuerzo, ya que primero se debe elaborar una base de conocimientos. Sin embargo, después el nivel de información cada vez abarcará más y pronto sólo hará falta un pequeño esfuerzo, si se da un desarrollo paulatino y regular.

Cuando en el futuro la colectividad esté en situación de juzgar el arte, se motivará cada vez más a los artistas a continuar innovando. El espectador desmascarará todo lo que sea pura imitación, porque ya habrá aprendido a tratar con el arte de un modo crítico y experto.

Sería de desear que los nuevos museos establecieran un banco de datos de innovación en el arte, que pudieran enseñar una película sobre los pasos de la evolución y que, por consiguiente, expusieran sus objetos artísticos. Tarea urgente sería crear una crónica del arte dispuesta según fuera transcurriendo el tiempo en relación con la evolución del arte. Desde hace mucho que los museos podrían disponer de películas y fotodocumentos sobre estos pasos. Una tarea muy importante que recae sobre los medios de comunicación es la de transmitir el arte de manera que resulte comprensible para todos, P. ej. mediante concursos de arte, tertulias, series de televisión (Lugar de hechos: el arte), o bien a través de revistas de arte que expliquen el arte por medio de una clave al arte.

Pequeño Diccionario de Arte

Bajo el punto de vista innovador

Innovaciones en el arte antes del siglo XX

En las páginas siguientes quiero seleccionar a unos cuantos artistas representativos y a sus obras de la totalidad de material artístico existente desde el fin de la Edad Media y analizarlos en relación a su “contenido innovador” - tal como he dado a llamar a este estado de la primera formulación de un nuevo pensamiento. Naturalmente, estas obras contienen por lo general varias innovaciones del tipo formal o conceptual. Para mantener la visión de conjunto me limitaré a exponer las innovaciones que también pueden ser reconocidas por el espectador normal.

Quiero empezar con un pintor del Renacimiento, concretamente de principios del Renacimiento italiano.

Giotto di Bondone (1266-1332)

Principales obras: Frescos de la capilla de la Arena de Padua, frescos de la iglesia de San Francisco de Asís.

Este artista lleva a cabo la rotura consecuenta con la tradición pictórica medieval, en especial la bizantina; es el representante más significativo de la pintura en los principios de la Edad Moderna. De este modo o parecido, podría constar en una antología de artistas, sin que se diga nada de las obras de Giotto y sin que se fundamente de un modo claro su importancia en la historia del arte.

Intentaré dilucidar algunos adelantos concretos introducidos en el arte por Giotto. Únicamente de este modo es posible explicar la alta categoría de sus obras: En la pintura de la Alta Edad Media, es decir, en la pintura de los siglos XII y XIII, las personas representadas solían ser reproducidas de un modo esquemático y colocadas ante un fondo dorado que daba la impresión de estar falto de espacio y aire.

Con Giotto las figuras están modeladas continuamente de un modo plástico corporal. Todas las figuras y objetos aparecen - aunque sea a grandes rasgos - tridimensionalmente. El así denominado fondo dorado - símbolo del más allá - queda sustituido por un cielo azul y el espacio pintado obedece a las mismas leyes de perspectiva que se dan en el mundo real. Se crea el espacio ilusionista que podría ser una continuación del espacio en el que se halla el espectador, en lugar de crear un espacio que no tenga nada que ver con el mundo terrenal. Por primera vez se expresan en los cuadros sensaciones puramente humanas. Giotto utiliza varios motivos de movimiento para el comportamiento físico y para los gestos de las figuras pintadas.

Masaccio (1401-1428)

Masaccio continúa las innovaciones empeza­das por Giotto y las perfecciona: las figuras hu­manas y el espacio natural se configuran bajo la dirección de la luz, de tal modo que desapa­recen los últimos vestigios de la pintura medie­val aún existentes en Giotto. Por primera vez se influye en la estructura del cuadro por medio de un espacio continuado, que se dirige hacia la profundidad y en el que las figuras están in­tegradas en relaciones de tamaño armónicas.

En los cuadros de Masaccio encontramos re­presentaciones espaciales que están construi­das siguiendo las leyes de la perspectiva lineal o científica. Esta perspectiva científica es la que permite transmitir una imagen clara y exac­ta de las relaciones espaciales de los objetos y de las personas, pues descansan sobre reglas matemáticas y sobre la medida exacta y sobre la medida exacta del ángulo y de la distancia. Masaccio también abrió nuevos caminos en el empleo de la luz (dirección de la luz es la expresión técnica): En muchas de las escenas pintadas por él las imágenes quedan ilumi­nadas por una luz lateral que parece natural. Las fuertes sobras modelan las figuras hasta parecer imágenes plásticas, lo que había sido imposible en las representaciones de más allá.

El contraste cielo-tierra que marcó la pintura medieval se separó finalmente del contraste entre el hombre y su entorno.

También es una novedad que Masaccio en sus representaciones figurativas, parta a una per­sona real, tal como es en la realidad, y que se calle las imperfecciones inherentes en cada persona. La meta de este arte es la imagen de personas perfectas y hermosas.

Leonardo da Vinci (1452-1519)

Leonardo quizás sea el artista más conocido del Renacimiento, si no lo es en toda la Edad Moderna. Esta fama se basa en la gran diver­­sidad de potenciales geniales encontrados en su persona. La enumeración de sus diferentes actividades lo dilucida: fue, entre otros, pintor, escultor, fundidor de bronce, un erudito en arte, arquitecto, inventor, ingeniero (de técnica civil y militar) y escritor.

Mediante el estudio científico de la estructura anatómica del hombre (p. ej. diseccionando cadáveres) y mediante el estudio de la natu­raleza, intentó comprender mejor el mundo visible para retenerlo en un cuadro. De este modo, tenía la esperanza de colocar el arte so­bre una base científica, para ascenderlo de su rango de artesanía a ser un “oficio noble”.

Novedades:

Leonardo incorporó a la pintura siluetas vela­das, un tanto borrosas y contornos difumina­dos, lo que llevó a una mayor naturalidad en las representaciones. (Esto es muy evidente en los ángulos de los ojos y de la boca). Perfeccio­nó la representación perspectivista, mediante el elemento de la perspectiva en color: el color de sus cuadros cada vez se vuelve más impre­ciso – al igual que en la realidad – a medida que lo representado se dirija más hacia el fondo. La “Mona Lisa”, p. ej. se encuentra ante un hori­zonte que se va volviendo impreciso a medida que se aleja hacia el fondo.

Estas innovaciones hay que atribuir­las directa­mente al estudio de la naturaleza, que le en­señó a reproducir con exactitud la apariencia de las cosas. Pero únicamente la perspectiva li­neal y científica no nos reproduce el mundo tal como lo vemos y, por esto, Leonardo introdujo con razón medios de representación, como los difuminados y la perspectiva del color, que permiten una fiel reproducción de la realidad.

Michelangelo Buonarroti conocido como Miguel Angel(1475-1564)

También Miguel Angel fue un talento polifacé­tico. Destacó como escultor, pero también como pintor, poeta y arquitecto.

Representaciones del cuerpo humano más perfectas que la suyas apenas encontraremos.

En Miguel Angel se compaginan la más alta perfección en el modelado de la figura junto con la representación de la emoción interna y la dinámica física: Una de sus obras más fa­mosas, la escultura de “David”, es una evidente confirmación de todo esto. La belleza inmacu­lada de esta figura es perfecta, o, por así decir­lo, es el tipo ideal del cuerpo humano.

Miguel Angel llevó a la perfección los avances de la escultura desarrollados a principios del Renacimiento. En cierto modo, su obra es la síntesis de todo lo existente hasta su época, lo que, al mismo tiempo, y por primera vez desde la época de los griegos, sirvió para volver a lo­grar la perfección en el ámbito de la escultura.

Raffaello Sanzio, llamado Rafael (1483-1520)

Rafael influyó en la pintura del Renacimiento italiano de un modo decisivo. Es el tercer gran maestro (junto a Leonardo da Vinci y Miguel Angel) que formó esencialmente el rostro del Alto Renacimiento.

Lo que aplicábamos a Miguel Angel y la es­cultura, podemos aplicarlo aquí a Rafael y la pintura. También adoptó las influencias con­temporáneas para transmitir­las en su propio y perfeccionado lenguaje formal. Con lo que de­sarrolló un tipo de representación de gran ar­monía en la forma (como p. ej. en la Virgen de la Sixtina, 1513), que se distingue, entre otros, por su perfecta iluminación.

En su obra encontramos varios cuadros de Vir­genes: Junto a la ya mencionada de la Sixtina, podemos nombrar entre ellas a la “Virgen Tem­pi” de 1505, la “Virgen di Foligno” de 1510/11 y la “Virgen Della Sedia” de 1514/15. Con Ra­fael la Virgen deja de ser – en contraste con la Edad Media – en tema de un solemne cuadro devocional dando una impresión un tanto in­animada, para convertirse en una Madre feliz que tiene a su lado al Hijo de Díos, reproduci­do como un muchacho alegre y vivaz.

Con la Virgen y el Niño, como con todos los demás temas pictóricos religiosos en general, se da aquí el cambio definitivo del más allá por este mundo y de lo sobrenatural por lo natural.

Tiziano (1477-1576)

Tiziano es uno de los grandes representantes de la pintura veneciana, una pintura que, como la de aquellos artistas afincados en Florencia o en Roma, exhibe determinadas particularida­des y características especiales. El objetivo de Tiziano fue lograr una atmósfera determinada en sus cuadros: la acción queda relegada a un segundo plano. Esta atmósfera resulta del tipo de iluminación y de la coloración.

A pesar de que se saltara las viejas reglas de composición, cada uno de sus cuadros repre­sent­a una totalidad, un organismo conjunto. Esto lo logra con el tratamiento del color, que con él alcanza un apogeo desconocido hasta el momento.

Tiziano fue uno de los primeros pintores en pre­ferir una pintura al óleo aplicada con pinceladas anchas, para cuyo fondo pudo utilizar el lienzo. La forma de pintar barnizando, extendida desde Jan van Eyck, en la que se sobreponen varias ca­pas finas de pintura, es indicada para un fondo con una superficie a ser posible lisa – por lo ge­neral se empleaban tablillas de madera.

En sus últimas épocas de creación (Tiziano casi llegó a ser centenario) pasó a trabajar con una pincelada cada vez más ancha y más tenue – esto también fue una innovación y un indicio temprano de lo que sería la pintura del Barroco.

Quisiera volver a resumir en breve las caracte­rísticas más importantes del arte del

Renacimiento:

En el transcurso de esta época, la reproduc­ción naturalista del hombre y de su entorno se desarrolló en dirección a una figura ideal. La meta de este desarrollo era una estructura plástica armónica. Se logró esta meta en espe­cial por medio de una composición equilibra­da y de una coloración armónica perfecciona­da. Cuando ya no se pudo superar la armonía y la perfección, se dio una corta época, la del “manierismo”, en la que, en lugar de buscar lo nuevo, se crearon variaciones exageradas y amaneradas de lo ya existente. Las obras de esta época se caracterizan por sus figuras alar­gadas, por sus relaciones especiales confusas, por una iluminación incierta y una coloración exagerada. Se logró salir de este callejón sin salida con la llegada del Barroco.

Mathis Gothart, llamado Grünewald (1455/60 aprox. 1528)

En el Norte, en los Países Bajos y en Alemania, también se desarrollo un arte renacentista sig­nificativo. No obstante, el móvil no fue como en Italia, el redescubrimiento de la Antigüe­dad, del que surgieron extraordinarias innova­ciones, sino de aquí fueron las emociones reli­giosas las que hicieron tambalear la visión del mundo existente, sobre todo la Reforma.

El altar de Mathis Gothart, llamado Grünewald, en la iglesia de Isenheim, Alsacia, Francia.

Grünewald creó en su obra maestra, el altar de Isenheim, un impresionante ejemplo de su nuevo estilo pictórico: Las personas represen­­tadas en el retablo están caracterizadas por fuertes emociones. Nunca antes se habían evi­denciado con tanta intensidad las emociones internas y las circunstancias emocionales de las personas representadas – la gama va desde la alegría hasta el espanto, desde la ternura has­ta la crueldad, de la alegría al dolor. Pretendía dar a cada figura y cada objeto la máxima ex­presión posible y, en este sentido en especial, utilizaba el color.

Albrecht Altdorfer (1480-1538)

Cranach no se quedó mucho tiempo solo con su “descubrimiento del paisaje”. Durante su estancia en Viena (1500 - 1505) surgió bajo su influencia un estilo peculiar, la “escuela del Danubio”. La característica de la pintura de la “escuela del Danubio” es un vínculo natural entre el hombre y el paisaje, con lo cual se le otorga a la naturaleza la misma importancia que a la representación humana.

Albrecht Altdorfer es uno de los pintores más significativos de la “escuela del Danubio”. En sus cuadros la representación paisajística alcanza un primer punto culminante. Con su “Paisaje del Danubio” de 1520/25 se crea la primera pintura paisajística alemana, que renuncia a cualquier adorno figurístico y únicamente tiene como tema la representación de la naturaleza.

El tema de la vista a través de dos árboles que se alzan, utilizado por primera vez en este cuadro, es de un gran significado para toda la pintura paisajística que siguió a Altdorfer hasta el siglo XIX.

Hieronymus Bosch (entre 1450 y 1462-1516)

Hieronymus Bosch es un pintor para cuyo arte no se encuentran precedentes ni ejemplos. En la pintura introduce la representación de lo demoníaco, de lo fantástico, de lo monstruoso y de la locura - temas que en el siglo XX volverán a jugar un papel importante en la pintura surrealista, así como en el psicoanálisis de Sigmund Freud.

Bosch destaca en sus cuadros todo lo que es oscuro, insano, feo y absurdo, es decir, lo que exactamente se opone a los cánones temáticos comunes en la pintura. Con ello prepara un lugar en la pintura para la esfera de lo infernal, la cual hacía ya algún tiempo antes había sido introducido en la escultura de la Edad Moderna por medio de fabulosos seres demoniacos escondidos en los muros exteriores y en los contrafuertes de las catedrales góticas.

Caravaggio (1573-1610)

Caravaggio es el primer pintor barroco italiano significativo que propinó un impulso esencial a la pintura occidental mediante una novedosa aplicación de la luz en el cuadro. Frans Hals, Rembrandt e, incluso, Rubens no serían imaginables sin Caravaggio. Con sus expresivos cuadros realistas sacó a la pintura del callejón sin salida en que estaba metido de exagerado arte del manierismo y la condujo a nuevos caminos de desarrollo. “La Conversión de Pablo”, creada alrededor de 1600, documenta con claridad la dirección que adoptó el hombre del Barroco hacia lo sensual: Caravaggio reproduce casi de un modo “tangible” la realidad material de los cuerpos y de los objetos; los colores son profundos y limpios; la luz es deslumbrante, como si procediera algún foco, y transforma todo el cuadro en una tremenda escena de luces y sombras. La expresión emocional de las figuras a menudo está exagerada en Caravaggio, lo que se refuerza además por medio de la luz deslumbrante. El énfasis de materialidad de las cosas mencionadas, el realce de lo sensual, lo emocional y la pasión que hay en estos cuadros, la luz, que no sólo ilumina la escena del cuadro como se hizo en el Renacimiento, sino que asume como contraste claroscuro un papel importante cargando con todo el ambiente del cuadro; todas éstas son características que reencontramos en toda la pintura del Barroco que siguió a Caravaggio.

La capacidad especial de Caravaggio de captar el momento inmediato -creado mediante la iluminación a modo de flash que ilumina la escena como por cualquier fracción de segundo al alzar -, volveremos a encontrarla en Frans Hals.

Peter Paul Rubens (1577-1640)

Rubens nació en Flandria, la parte sur de los Países Bajos que siguió siendo católica bajo el dominio español, cuando Holanda, la parte protestante del norte, se independizó. En cierta medida, Rubens representa la pintura holandesa católica (junto con van Dyck), mientras que en el norte protestante la pintura estaba representada por Rembrandt, Frans Hals y Vermeer.

Rubens pasa ocho años de su vida en Italia. A su regreso, consigue terminar lo que Albrecht Dürero había empezado unos cien años antes: conectar el arte del Norte con el del Sur.

Por primera vez en la pintura, vemos en los cuadros de Rubens la síntesis de todo lo que antes se encontraba en los logros del Renacimiento europeo. “Vemos la corporeidad enérgica de Miguel Ángel y Rafael, los colores ardientes de Tiziano, el balanceo de Correggio, el naturalismo, el dramatismo y la luz cegadora de Caravaggio, conectados con la expresividad que recuerda a Grunewald. Pero el mayor logro de este genial artista fue el hecho de haber conseguido conectar estrechamente todos estos diversos estímulos de tal manera que sólo podían reconocerse cuando se analizaban desde el punto de vista de la teoría del arte.” Este es un extracto del libro de Horst W y Dora Jane Janson “Painting of Our World”, p 171.

La novedad que introdujo Rubens fue precisamente esta síntesis y esta continuación de las innovaciones de otros artistas, del mismo modo que siempre habrá y debe haber artistas que estén en situación de perfeccionar las innovaciones evocadas tímidamente en la obra de otros, continuarlas, conectarlas con otras para volver a crear algo nuevo.

Frans Hals (1580-1666)

Frans Hals, uno de los grandes pintores de la Holanda protestante, llevó todos los progresos de Caravaggio al punto culminante. En la mayoría de los cuadros de Hals se retiene el momento inmediato, el momento casual - en los gestos de las personas pintadas, así como en el modo de extender la pintura sobre el lienzo. Hals prefirió pintar de un modo huidizo, en el que la pintura se extiende con una pincelada suelta, sin esforzarse demasiado por conseguir que fuera muy precisa y que fuera una reproducción exacta en todos los detalles. Tan sólo con este tipo de pintura ya expresa lo huidizo del momento, en contraposición al tipo de pintura lineal y exacta, dando la impresión de estar dibujado, y que fue característico de la pintura del Renacimiento. Toda la fuerza del movimiento se sublima en un único instante. Para Hals no es importante lo intemporal, sino lo instantáneo.

Rembrandt (1606-1669)

Al nombre de Rembrandt se asocia inevitablemente en nuestra mente el “claroscuro”, un medio de expresión que Rembrandt desarrolló de hecho a la mayor perfección. No obstante, no lo “inventó” ni lo introdujo en la pintura; las raíces del claroscuro se remontan en la época de las catedrales góticas, una época en la que se trasladó a la arquitectura eclesiástica un significado místico que se solía atribuir a la luz. Aún hoy, el visitante puede hacerse una idea del efecto que causaban sobre los creyentes de aquella época los iluminados ventanales multicolores en contraste con la sombra oscura de las paredes en la única catedral que conserva sus vidrieras en su coloración original, la de Chartres.

Así que Rembrandt llevó a la perfección en sus cuadros el tratamiento de la luz. El “efecto de flash”, tal y como quiero denominarlo para mayor claridad, que se evocaba dramáticamente por primera vez en Caravaggio, se intensifica con Rembrandt y lo lleva a una fuerza expresiva no lograda hasta entonces. La fuerza mágica de la luz y del color que emana de sus cuadros, fue un gran avance. Por medio de la luz, a menudo de efecto misterioso, presenta ante de los ojos del espectador los sentimientos, los humores o los estados anímicos de las personas pintadas.

Diego Velázquez (1599-1660)

Con Diego Velázquez tenemos ante nosotros un pintor cuya obra no ofrece innovaciones espectaculares, pero que, sin embargo, nos da unas magníficas síntesis de los avances de otros pintores. También está bajo la influencia de Caravaggio, como se puede comprobar sin duda alguna en algunos de sus cuadros, estudia la obra de Tiziano y traba conocimiento con Rubens. No obstante, si en su obra más madura ya no encontramos ningún parentesco con Tiziano o Rubens es porque Velásquez llegó a crear su propio estilo. La pincelada recuerda a veces a sus contemporáneo Frans Hals, pero, sin embargo, es completamente diferente, incluso recuerda a algo que conocemos en el siglo pasado: a la pintura impresionista. Con su tipo de pincelada, que aparece frívolamente suelta y ligera, dio un impulso decisivo a la dirección que adoptó la pintura en su desarrollo posterior.

Claude Lorrain (1600-1682)

Claude Lorrain en realidad sólo trabajó un único tema en sus cuadros durante toda su vida, el tema “paisaje”. Cuando en la actualidad se habla de los cuadros del siglo XVII en los que se representa el paisaje “ideal” o incluso “heroico”, seguro que se nombran principalmente los cuadros de Lorrain. Llevó la pintura paisajística a una altura extraordinaria y pintó paisajes que parecen estar relegados a la esfera de lo paradisiaco, en lugar de formar parte del mundo terrenal perecedero. También encontramos en él un énfasis en la luz, aunque con otros medios y con otras intenciones que en sus precursores, de los que aprendió. El es otro ejemplo de la diversidad de posibilidades existentes de reproducir en un cuadro el mundo visible sin imitar, emular o repetir lo que ya se ha hecho. Sus paisajes “ideales” son únicos y extraordinarios en su belleza paradisiaca.

Francisco de Goya (1746-1828)

Francisco de Goya – así como Velázquez – fue pintor de la corte del Rey español. De todas formas, muchos de sus cuadros los pintó sin ser encargos oficiales, así, p. ej., sus obras quizás más expresivas son las que tienen como tema la lucha por la independencia de los españoles contra el ejército de Napoleón. Sobre todo muestra un gran interés por el destino de las gentes sencillas y el de los soldados rasos, es decir, por los que tenían que sufrir en mayor grado los horrores de la guerra. Despierta a la vida un tema que no se había vuelto a tocar desde Hieronymus Bosch: lo demoniaco, lo tenebroso, lo fantástico con el fin de mostrar y denunciar todos los abusos y toda la maldad de su entorno. No le interesa aludir a un aspecto del mundo con su pintura, más bien se confronta a ella de un modo crítico, y, a veces, documental. Precisamente esto es su gran progreso, que se sitúa al principio de la pintura moderna y que crea condiciones importantes para su desarrollo. Las innovaciones de Goya no estriban tanto en el desarrollo de nuevas formas de representación, sino en el fructificación de nuevos contenidos, conformes a la época.

Caspar David Friedrich (1774-1840)

C.D. Friedrich, uno de los pintores alemanes más significativos del siglo XIX, se dedicó casi exclusivamente a la pintura paisajística. De él proviene la frase de que el pintor no debe pintar lo que ve con sus ojos físicos, sino también lo que ve con los ojos “espirituales”, es decir, lo que le inspiran la fantasía y la imaginación. Con esta reivindicación formuló la base teórica de todo el arte abstracto y sin objeto, pues si el pintor ya no está sujeto a la naturaleza o a la realidad y los productos de su fantasía pueden convertirse en objetos pictóricos, como, p. ej. un paisaje existente en la realidad, entonces se legitima el arte de un van Gogh, de un Picasso o de un Jackson Pollock – todo esto en caso de que se requiera una legitimación, claro está.

Ya no es tarea de la pintura aludir, mostrar o documentar el mundo figurativo tal como es o debería ser, sino que desde principios del siglo XIX quedó abierto para la pintura el ámbito de lo intangible. El artista ya no está sujeto al mundo creado por Dios, sino que es el creador autónomo de su propio mundo.

Gustave Courbet (1819-1877)

Courbet registró el lado político y social de la vida. La invención de la fotografía por Daguerre contribuyó esencialmente a abrir los ojos de los artistas a la realidad objetiva actual. Courbet es uno de los artistas que a mitades del siglo XIX empezaron a fijarse en la realidad actual partiendo del trasfondo de una situación completamente transformada en los ámbitos político y social – es decir, la “revolución industrial”, el nacimiento de la clase obrera, la revolución de 1848. Su nueva visión de lo existente y su realismo comprometido chocan en parte contra una total incomprensión, por lo que se ve obligado a exiliarse a la Suiza.

Una de las apariciones más importantes de siglo XIX, sino la más importante, es el “impresionismo”, llamado así por un cuadro de Claude Monet del año 1872.

Una de las causas de la aparición de la pintura impresionista es la protesta contra la académica pintura del taller, que creaba enarrecidos pintarrosos sobrecargados de contenido y con una luz de efecto poco natural. Por el contrario, los impresionistas intentaron reproducir la naturaleza o los paisajes inundados de luz en sus cuadros. De todas formas no pintan un objeto de modo que se corresponda con su estructura real, sino de forma que aparezca con las relaciones de luz existentes en el momento de pintarlo.

Para ello se utiliza un proceso completamente nuevo para extender la pintura: Para no mermar los colores en su efecto luminoso y, por lo tanto, en su pureza, estos son mezclados en la paleta sino puestos en el lienzo uno junto al otro, de modo que no se crean hasta que el ojo del espectador no los “mezcle ópticamente”.

Claude Monet (1840-1926)

El cuadro pintado por Monet en el 1872 “Impression, Soleil levant” dará su nombre a la nueva corriente de arte – primero, con toda seguridad a modo despectivo – . El detalle tiene un efecto totalmente casual y ha sido escogido al azar; las relaciones luminosas en la escena representada sólo son así en ese mismo momento en el que el pintor las ha captado. Todos los fenómenos del mundo visible se reducen a valores de luz y de color. Sin embargo, el impresionismo so sólo abrió nuevas dimensiones en la formación de la luz y del color, también observó el mundo y sus fenómenos desde un nuevo ángulo óptico y los retuvo en los cuadros. Lo más revolucionario de esta nueva óptica no radica únicamente en el detalle aparente casual, como p. ej. en el caso de Monet; ciertos ámbitos hasta entonces descuidados por la pintura se tematizan ahora: salones de recreo, bares, burdeles, y salones de baile (ver Henri Toulouse-Lautrec, 1864 - 1901) pasan asimismo a ser el punto central del interés así como salones de ballet (ver Edgar Degas, 1834 – 1917).

Vincent van Gogh (1853-1890)

Tan significativo como Monet es Vincent van Gogh, que introduce otros aspectos del mundo en la pintura: sus cuadros y documentos de visiones mentales experimentados por si mismo y que pintó en colores vivos y creó su estilo en pinceladas inimitables.

El holandés de origen van Gogh tuvo que ver primero con el comercio del arte antes de dedicarse – después de algunos períodos intermedios – plenamente a la pintura. En su época parisina ve los cuadros de los impresionistas, con los que realiza su aprendizaje. Después va a vivir al sur de Francia en donde, bajo la fuerte luz de la Provence, lleva la coloración al mayor grado de intensidad que marca su modo tan personal de desarrollar las innovaciones introducidas por el impresionismo.

Paul Cezanne (1839-1906)

Cézanne pertenece a la misma generación de artistas que van Gogh y, al igual que éste, utilizó el impresionismo sin duda para el aprendizaje de sus propios potenciales, pero también lo trabajó y encontró su propio camino de evolución.

Junto al color, de gran significado para él, también se ocupó de la forma en toda su obra. Es mismo dice que en la naturaleza todo puede descomponerse en esferas y cilindros y que en ello radica el punto de impulso para que el dibujante pueda dominar su oficio.

Sin embargo, lo más importante para el pintor es el color, su instrumento de trabajo correspondiente como lo es el lápiz para el dibujante. De la relación correcta de los tonos del color procede a la modelación, y que para el pintor no hay ni líneas ni curvas, sino sólo contrastes de color.

Cézanne creó en sus cuadros un sistema de extrañas figuras caso geométricas y de colores puros y rotos, superpuestos en capas, para resulta ser único en toda la historia del arte. Con ello puso la primera piedra para uno de los movimientos de arte de principios del siglo XX que más impacto causó, para el cubismo.

Esta selección de artistas forzosamente limitada aún podría ser completada con algunos conocidos nombres más, incluso algunos de los mejores no han sido mencionados.

Pero con esta selección ha quedado claro, que: Todos los verdaderos grandes artistas han proporcionado a sus obras una innovación para la ruptura o han preparado esta ruptura, que a menudo se continuó o fue reconocida más tarde.

El arte del siglo XX

Desde los principios del siglo XX se registra en el arte una fragmentación cada vez mayor en innumerables corrientes y estilos. Ya no se reconoce una tradición normalizada que cargue con todo el arte. Ya en los primeros años después del cambio de siglo, se formaron diferentes grupos de artistas que crearon todos un estilo determinado, pero que de los cuales ninguno puede (ni quiere) asumir el liderazgo, ya que todos son independientes entre sí, a la vez que crearon cosas totalmente diferentes. Sólo en Alemania se pueden nombrar: el “Brücke” (“El Puente”), el “Blaue Reiter” (“El Jinete Azul”) y el “Bauhaus” en Dessau.

Todos estos artistas tienen algo en común: el intenso esfuerzo por conseguir una fuerte expresión subjetiva y una forma nueva. La meta de su representación no es la belleza objetiva de la naturaleza, sino su propia interpretación, la deformación o estilización subjetiva de la naturaleza. A esta voluntad de representación se corresponde la forma de representación: Casi pudiera decirse que cada artista desarrolla su forma personal e intransferible de pincelar, que se convierte en parte de la expresión del cuadro y que, en mayor parte, aparece enfatizada antinaturalmente, dinámicamente y muy móvil.

En una carta a su hermano Theo, Vincent van Gogh describe lo que se entiende desde su punto de vista por un modo de pintar subjetivo, en esencial por medio de un estilo, precisamente utilizado aquí, el “efecto subjetivo del color”. Quiero citar aquí un pasaje de esta carta, ya que lo que van Gogh expresa aquí es válido de forma parecida para muchos artistas de principios del siglo XX:

“Quiero hacer el retrato de un amigo, un artista, que sueña grandes sueños. – Este hombre será rubio. Quiero pintar en el cuadro toda mi admiración, todo el amor que siento por él. Así que lo pintaré tal como es, tan fielmente como pueda para empezar. Pero con ello no habré terminado el cuadro. Para completarlo me volveré un colorista de lo más arbitrario. Exageraré el rubio de sus cabellos: me iré a tonos naranja, al amarillo de cromo, a un color limón claro. Detrás de la cabeza pintaré el infinito, en vez de la clásica pared de una habitación cualquiera. Haré un fondo de un azul intenso que he creado. Y así, la iluminada cabeza rubia sobre el fondo de abundante azul tendrá un efecto místico, al igual que las estrellas en el azur profundo.” (cit. de: Deuchler, Florens (Editor), “Historia de la Pintura”, Pawlag Verlag, Hersching, 1975)

Aquí se pone de relieve la separación del naturalismo, de la reproducción del mundo visible y la tendencia hacia el predominio de lo subjetivo, a la reproducción de un mundo intuido, meditado y construido.

Esta contemplación subjetiva del mundo se incorpora al arte de forma clara, en especial en la actualidad, que quiere enfatizar sobre todo la “expresión” en el expresionismo. Ya no se trata de expresar la impresión óptica que el pintor tiene de una determinada escena, situación o paisaje – como en el impresionismo –, sino de la voluntad de expresar, por ejemplo, sensaciones o estados anímicos.

Las Corrientes Artísticas en el siglo XX y sus Innovaciones

El Fauvismo

Época: Las primeras pinturas fauvistas surgen alrededor de 1900, el punto culminante de su desarrollo se da entre 1905 y 1907.
Lugar: Mayormente Francia

Artistas:
Henri Matisse, André Derain, Georges Rouault, Albert Marquet, Maurice de Vlaminck, Othon Friesz, Georges Braque, Kees van Dongen, Raoul Dufy

Innovaciones:

- 1) nuevo colorido:
Las pinturas se colocan sobre el lienzo con una intensidad antes inédita: el artista crea una forma de pintar que ocupa una gran superficie, a menudo con pinturas sin mezclar.
- 2) nueva representación del espacio:
El espacio ya no se presenta con la ayuda de medios ilusorios, como era habitual a partir de la época del Renacimiento, sino que con la ayuda de planos de color se acerca al estado bidimensional.
- 3) nuevo significado temático: El tema se vuelve casi indiferente pues ya no es intención del artista imitar ala naturaleza basándose en su observación, sino la interpretación subjetiva y emocional del mundo.

Expresionismo

Época: aproximadamente 1900-1920
Lugar: principalmente Alemania

Artistas:
Franz Marc, Ernst Ludwig Kirchner, Emil Nolde, Karl Schmitt-Rottluff, August Macke, Wassily Kandinsky, Alexej Jawlensky, Edvard Munch, Oskar Kokoschka, Max Beckmann

Innovaciones:

- 1) La manera de construir la composición en relación con el uso de colores intensos y puros.
- 2) La mayor intensidad de expresión por todos los medios a disposición del artista: desmontaje en partes separadas, ampli-ficación, distorsión de las formas, uso más impulsivo e intensivo de los colores que los fauvistas en Francia.

Peculiaridades:

- 1)La “Brücke” (“El Puente”)
La “Brücke” es una asociación de artistas que se fundó en Dresden en 1905 y existió hasta 1913. A ella pertenecen, junto a los miembros fundadores, Ernst Ludwig Kirchner, Erich Heckel, Karl Schmitt-Rottluff, Fritz Bleyl y otros, Emil Nolde, Otto Mueller así como Max Pechstein. Los pintores expresionistas agrupados en la “Brücke” desarrollaron en sus cuadros disonancias colorísticas de una intensidad extraordinaria.
- 2) “Der blaue Reiter” (El Jinete Azul)
“Der blaue Reiter” fue creada por Wassily Kandinsky y Franz Marc y agrupo en sus exposiciones a muchos de los artistas más significativos de la época. El alejamiento de lo figurativo, que en los pintores de la “Brücke” aún juegan un papel importante, conduce a una desmaterialización total y lleva forzosamente a la abstracción. En lugar de disonancias colorísticas, como en los cuadros de la “Brücke”, encontramos en el “Blaue Reiter” armonías colorísticas..

Cubismo

Época: 907-1909 Fase primitiva
1910-1912 Fase analítica
1913-1914 Fase sintética
Lugar: Francia (Paris)

Artistas:
Pablo Picasso, Georges Braque, Juan Gris, Fernand Uger

Innovaciones:

La reproducción de un volumen corporal en la superficie del cuadro: Sin el medio auxiliar de la perspectiva – desde el Renacimiento era condición indispensable para simular representaciones espaciales en una superficie igual – los objetos y las relaciones entre sí, así como su posición en el espacio, serán representados mediante formas geométricas y de cristales.

La fase analítica: Las formas de un tema se descompondrán sistemáticamente en formas geométricas básicas y, al mismo tiempo, se reproducirán en un cuadro varios puntos de vista de un mismo objeto. El objeto será desdoblado, por así decirlo, y por eso aparece contemplado desde varios ángulos a la vez.

La fase sintética: Se continúa la abstracción mediante la agregación de materiales como la tela, papel o arena. Los objetos descompuestos analíticamente en facetas en la segunda fase aún eran como reproducciones o copias de objetos existentes en la realidad. Pero, a partir de ahora, se sustituirá el último resto del potencial reproductivo mediante la añadidura de “signos” sacados del papel de periódico o de retales de telas: La realidad imitada será abandonada a favor de una realidad creada de nuevo.

Futurismo

Época: 1909-1914
Lugar: Principalmente Italia, pero las fases futuristas también se encontraban en las obras de artistas de otros países europeos.

Artistas:
Carlo Carrà, Umberto Boccioni, Luigi Russolo, Giacomo Balla, Gino Severini. Las fases futuristas estaban presentes en las obras de Lyonel Feininger, August Macke, Franz Marc, Otto Dix, George Gross

Innovaciones:

- 1) Intentos de incluir un factor de “velocidad” en el arte.
- 2) Con la ayuda del lenguaje de las formas introducido por los cubistas, es decir, con la ayuda de las formas geométricas y cristalinas, anhelan un cuadro en el que estén contenidos todos los factores que influyen en el motivo, como los sentimientos, los recuerdos, el tiempo, la velocidad.

Suprematismo

Época 1913-1920
Lugar Rusia

Artista:
Kazimir Malevich

Innovaciones:

Perfeccionamiento del lenguaje geométrico de las formas por el cubismo hasta el desarrollo de la abstracción geométrica pura. Por primera vez Malevich utiliza formas exactas y puramente geométricas sin ningún significado narrativo, simbólico o asociativo.

Podemos ver la abstracción absoluta en su “Cuadrado negro sobre fondo blanco” de 1913.

Constructivismo

Época: 1919 - alrededor de 1925
Lugar: principalmente Rusia

Artistas:
Vladimir Tatlin, El Lisitsky, Alexander Rodchenko, László Moholy-Nagy, Yuri Annenkov, Alexander Drevin

Innovaciones:

Representación de la armonía absoluta rechazando los sentimientos personales. El ejemplo de los constructores no es un artista, sino más bien un técnico, que pinta sus cuadros con una objetividad naturalista en lugar de una subjetividad artística.

Dada

Época: 1916-1922

Lugar: Zúrich - Berlín - Colonia - Hannover - Nueva York

Artistas: Hugo Ball, Tristan Tzara, Richard Hülsenbeck, Marcel Janco, Hans Arp, Marcel Duchamp, Francis Picabia, Raoul Hausmann, Hannah Höch, George Groß, Wieland Herzfelde/John, Heartfield, Max Ernst, Kurt Schwitters

Innovaciones:

1) Los dadaístas querían crear un antiarte a partir de su indignación con la civilización que creó la Primera Guerra Mundial.

2) El dadaísmo introduce nociones artísticas absolutamente nuevas en el arte: lectura simultánea de versos ilógicos, música ruidosa, actuación artística improvisada y muchas otras cosas.

3) Dada quiere interferir en la vida cotidiana y mediante la provocación prestar atención a los inconvenientes. Las formas son tan variadas como los temas.

4) El objetivo del dadaísmo no es la obra maestra que pueda permanecer en la memoria para siempre, sino la protesta, alguna paradoja que pretende golpear al público ahora mismo, en este mismo momento. Se podría mencionar aquí un enorme número de técnicas y formas de innovación, pero esto no cabría en este libro.

El arte metafísico

(Pittura Metafisica)

Época: 1911 - alrededor de 1919

Lugar: Francia e Italia

Artistas:

Giorgio de Chirico, Carlo Carra, Giorgio Morandi

Innovaciones:

Lenguaje artístico clásico de formas con elementos realistas, como las imágenes arquitectónicas que se construyeron sobre la base de las leyes de las perspectivas que venían funcionando desde el Renacimiento, pero lleno de un contenido absolutamente nuevo: la pintura metafísica se abre camino tocando las zonas del inconsciente y los sueños. Los cuadros de este tipo de arte parecen misteriosos, oscuros, inquietantes y vacíos.

Con la ayuda de medios realistas, se muestran aquí todos los procesos psíquicos reales, continuados por el surrealismo.

Surrealismo

Época: a partir de aprox. 1920

Lugar: Europa

Artistas:

André Breton, Max Ernst, Salvador Dalí, Yves Tanguy, René Magritte, Paul Delvaux, Joan Miró, André Masson

Innovaciones:

1) Con la ayuda de la “Pintura Metafísica” los surrealistas se adentran en el imperio del inconsciente, del sueño, del psico y hacen visibles estas zonas en sus cuadros.

2) Por primera vez se introduce en el arte el factor “accidental”. El material encontrado accidentalmente, las palabras unidas por casualidad, las estructuras ocasionales se reconsideran y se llenan de nuevos contenidos.

Max Ernst ha inventado la técnica del “frottage”, es decir, frotar la estructura del material (textura de madera) y aplicar este frotamiento en sus cuadros.

3) La creación automática e inconsciente de los desechos se convierte en obras maestras. La teoría de Sigmund Freud ejerció una gran influencia en los surrealistas.

Nuevo Constructivismo/ Realismo mágico

Tiempo en 1920-1930

Lugar: Alemania

Artistas:

Hannah Höch, Georg Gross, Otto Dix, Christian Schad, Heinrich Maria Davringhausen, Anton Räderscheidt, Franz Radziwill, Raoul Hausmann

Innovaciones:

Lo cotidiano, lo intrascendente entra en el campo de visión de los artistas y se comunica en un formato sobrio, objetivo en parte irreal. La realidad, que a menudo se pinta con una exactitud fotorrealista, se comunica con una sobriedad y una falta de emoción como nunca antes.

Situaciones de la vida cotidiana, simples hileras de casas, salones, puentes, objetos de la naturaleza muerta con formas ordinarias y retratos de personas en diversas situaciones constituyen los motivos de la pintura.

Los artistas del “nuevo constructivismo” prestaban especial atención al tema de la “gran ciudad”.

Realismo expresivo

Época: Aproximadamente desde 1920 hasta la Segunda Guerra Mundial

Lugar: Europa Occidental

Artistas:

Marc Chagall, Ernst Ludwig Kirchner, Max Beckmann, Amadeo Madigliani, Pablo Picasso, José Bascones

Innovaciones:

La innovación que los realistas expresivos han aportado al arte, se establece en conexión de las dos tendencias existentes en el arte. El expresionismo, con su lenguaje impulsivo y expresivo de las formas, está conectado con las tendencias realistas del periodo posterior a la Primera Guerra Mundial. Una mayor orientación hacia lo natural, en combinación con una forma de expresión expresionista que exagera esta realidad, conduce a resultados únicos; el cuadro tripartito (tríptico) de Max Beckmann y el cuadro “Guernica” de Picasso, creado en 1937, podrían servir como únicos ejemplos. El rasgo característico de estos cuadros es el uso de los medios expresivos formales que se habían desarrollado en el siglo XX, en combinación con la comunicación cercana a la realidad y la forma de comunicación que habían desarrollado los movimientos artísticos precedentes. El desarrollo posterior del realismo expresivo sólo pudo notarse hasta los años 60.

Expresionismo abstracto

Época: a partir de 1945

Lugar: Europa occidental y América del Norte, pero sus ramas e influencias llegaron hasta América Central y del Sur, así como a Japón.

Artistas:

Willi Baumeister, Ernst Wilhelm Nay, Hans Hartung, Roger Bissière, Nicolas de Staël, Pierre Soulages, Pierre Alechinsky, Willern de Kooning, Arshile Gorky

Innovaciones:

En la pintura del expresionismo abstracto la espontaneidad y las emociones ocupan un papel fundamental. Los sentimientos de los artistas deben materializarse en el lienzo mediante el control del pensamiento sin ninguna influencia. La razón no juega ningún papel en este arte, ya que cualquier regla o cualquier formalismo le es ajeno. Y así los logros del arte del siglo XX que apuntan a esta dirección, como la irrealidad y el color impulsivo del expresionismo, el procesamiento de materiales inusuales, los sueños, el inconsciente, el alma, que fueron abiertos por los surrealistas, la desintegración y la división de las formas, todo esto es llevado por el expresionismo abstracto y sumado a los cuadros que son únicos en su manera de pintar al azar, en su color intenso y en sus imágenes formales impulsivas.

Tachismo

Tachismo, de Jackson Pollock, 1948.

El tiempo: Desde la Segunda Guerra Mundial hasta los años 50.

Lugar: especialmente Francia y Alemania

Tachismo, de Jackson Pollock, 1948.

Artistas: Wolfgang Schulze
llamado Wols, Karl Otto Götz, Georges Mathieu, Antonio Saura y Hans Platschek

Tachismo, de Jackson Pollock, 1948.

Innovaciones: Los tachistas utilizaron la base del automatismo surrealista y del expresionismo abstracto para desarrollar el tipo de pintura con la ayuda de pinceladas de barrido y de goteos, borrones, manchas y salpicaduras de color. Nada más que una “mancha”, que se manifiesta claramente con la palabra francesa “la tache”.

Tachismo, de Jackson Pollock, 1948.

Se trata de una pintura en la que el proceso de pintar per se queda claro incluso en la imagen, en la que las huellas del proceso de pintar son en realidad el tema de la imagen. Estos artistas empiezan a pintar de forma automática, sin ninguna idea y durante el proceso de pintura prestan una atención detallada a las estructuras que producen, a las manchas de color, que mejoran y obtienen la idea de lo que están pintando durante el proceso. Mediante la interferencia selectiva con la imagen, provocan asociaciones en el espectador.

Pintura de Acción

(salpicaduras de pintura sobre el lienzo)

Pintura de Acción, de Jackson Pollock, 1948.

Época: 1945 - 1955

Lugar: América del Norte

Pintura de Acción, de Jackson Pollock, 1948.

Artistas: Jackson Pollock, Sam Francis

Pintura de Acción, de Jackson Pollock, 1948.

Innovaciones: La técnica de goteo de pintura sobre el lienzo sin utilizar el pincel, que fue probada por primera vez por Max Ernst, Jackson Pollock fue el primero en aplicarla sistemáticamente. El lienzo se coloca en el suelo para dejar que la pintura se controle y se procesa goteando o salpicando pintura sobre él. El patrón que se desarrolla como resultado de esta actividad es un resultado del “proceso de dibujo”, “accidente controlado” como lo denominó una vez el propio Pollock.

Pintura de Acción, de Jackson Pollock, 1948.

No era el pincel –el instrumento clásico de un artista- el que desempeñaba un papel importante en el proceso de pintar, sino los recipientes de pintura controlados que se vaciaban sobre el lienzo.

Pintura de Acción, de Jackson Pollock, 1948.

Salpicar pintura sobre el lienzo (action painting) era una versión estadounidense del tachismo, que se desarrollaba al mismo tiempo en Europa. Ambos movimientos tienen las mismas raíces artísticas, pero las técnicas de creación de imágenes difieren considerablemente.

Arte Informal

(Pintura informal)

Arte Informal, de Antoni Tàpies, 1948.

Época: de 1945 a los años 50

Lugar: Europa Occidental

Arte Informal, de Antoni Tàpies, 1948.

Artistas: Antoni Tàpies, Jean Dubuffet, Emil Schumacher, Bernard Schultze

Arte Informal, de Antoni Tàpies, 1948.

Innovaciones: El “arte informal” utiliza una mayor cantidad de materiales que no pueden considerarse clásicos para la pintura: arena, piedras, alquitrán, grava, tela, etc. y la característica distintiva de estas pinturas era su “nuevo volumen”: Gracias a la aplicación de estos materiales tan toscos, se crea en la superficie una figura con elevaciones y zanjas. La tercera dimensión ni siquiera se simula, está presente en el lienzo.

Arte Informal, de Antoni Tàpies, 1948.

Arte Monocromo

Arte Monocromo, de Mark Rothko, 1948.

Época: los años 50

Lugar: América del Norte y Europa Occidental

Arte Monocromo, de Mark Rothko, 1948.

Artistas: Mark Rothko, Ad Reinhardt, Clifford Still, Yves Klein, Franz Josef Mine

Arte Monocromo, de Mark Rothko, 1948.

Innovaciones: La pintura basada en la meditación es el resultado de la discusión de los artistas con la filosofía de Asia Oriental. Es prácticamente opuesta a la pintura expresiva, que subraya la expresividad con todos los medios posibles y se expresa en grandes superficies de color que parecen monocromas, que son al mismo tiempo los objetos para la meditación que cumple el impacto energético.

Arte Monocromo, de Mark Rothko, 1948.

En Europa, al mismo tiempo, se desarrollaba el arte monocromo, cuyo representante más ávido es Yves Klein. Sus cuadros son absolutamente monocromos, la superficie del cuadro suele estar estructurada por esponjas de cartón especiales que se fijan en él y se convierte en un relieve. Estos cuadros irradian una calma inusual, que provoca el recogimiento interior y la inmersión con el espectador - si es capaz de entregarse a la sensación.

Arte Monocromo, de Mark Rothko, 1948.

Es para las obras de arte meditativo donde deben aplicarse imágenes de gran tamaño, ya que el ojo del espectador, si es posible, no debe distraerse con algo que no encaja en el cuadro y de esta manera perturbar su proceso de recogimiento.

Arte Op

Arte Op, de Victor Vasarely, 1948.

Época: años sesenta

Lugar: Europa y América

Arte Op, de Victor Vasarely, 1948.

Artistas: Victor Vasarely, Bridget Riley, Richard Paul Lohse, Max Bill, Kenneth Noland, Frank Stella, Karl Gerstner, Jesús-Raphael Soto

Arte Op, de Victor Vasarely, 1948.

Innovaciones: Por primera vez el centro del proceso creativo no es la obra de arte en sí, sino el proceso de visión o percepción de los efectos ópticos. Las pinturas del Op Art influyen en el espectador con diversas formas de sembrar la incertidumbre en su mente: sostienen ilusiones ópticas, confunden con representaciones absolutamente irreales de la perspectiva, crean ilusión de movimiento, producen imágenes posteriores o insertan reflejos.

Arte Op, de Victor Vasarely, 1948.

De este modo, las bellas artes se convierten en la capacidad básica de ver, que se manifiesta en diversos aspectos, así como en su propia subjetividad. El ojo humano obliga a poner en marcha algunos procesos que ni siquiera nos damos cuenta de que existen. Por lo general, no los vemos en nuestras situaciones cotidianas o, definitivamente, al observar obras de arte que no están relacionadas con el Op Art.

Arte Pop

Arte Pop, de Roy Lichtenstein, 1948.

Época: años sesenta

Lugar: Europa (Reino Unido) y Estados Unidos

Arte Pop, de Roy Lichtenstein, 1948.

Artistas: Andy Warhol, Claes Oldenburg, Tom Wesselmann, Roy Lichtenstein, James Rosenquist, David Hockney, Richard Hamilton, Allen Jones, Peter Blake, Robert Rauschenberg, Jasper Johns, Robert Indiana

Arte Pop, de Roy Lichtenstein, 1948.

Innovaciones: En el arte pop, los objetos triviales de la vida cotidiana se convierten en arte: Extractos de libros de cómics, botellas de Coca-Cola, alimentos, la bandera americana son los principales objetos pintados. Pero no sólo los motivos son nuevos, sino que la forma de representarlos también es muy original, ya que a menudo descubre el grado de realidad antes desconocido, ya sea de forma irónica, o cínica, o incluso a veces apática e indiferente a los objetos representados.

Arte Pop, de Roy Lichtenstein, 1948.

Los bienes de consumo banales y cotidianos, pintados con colores vivos, son sacados de su contexto normal mediante su utilización como motivos de las obras de arte y aparecen bajo una luz absolutamente nueva.

Nuevo realismo

Época: aproximadamente desde 1965
Lugar: Europa Occidental y América del Norte

Artistas:
Gerhard Richter, Daniel Spoerri, Niki de St. Phalle, Renato Guttuso, Yves Klein

Innovaciones:

Los Nuevos Realistas van más allá de los límites de la comunicación artística de la realidad y con cada obra de arte crean aspectos absolutamente diferentes de la realidad circundante convirtiéndola en el centro de sus actividades creativas. Estos diferentes aspectos de la realidad se ilustran considerablemente y a veces se representan de forma exagerada. Gerhard Richter, por ejemplo, en una de las secciones de su arte se dedica al fenómeno del movimiento y con su especial manera de pintar que funciona con la ayuda del sombreado y el desenfoque; consigue un grado de realidad asombroso.

Daniel Spoerri desarrolla el Eat Art, un movimiento artístico que incluye el consumo interno de las obras de arte que consisten en manjares.

Realismo fantástico

Época: a partir de los años cincuenta
Lugar: sobre todo Europa occidental (escuela vienesa)

Artistas:
Ernst Fuchs, Rudolf Hausner, Wolfgang Hutter, Erich Brauer, Anton Lehmden, Horst Jassen

Innovaciones:

El lenguaje de las formas de los “realistas fantásticos” es en muchos aspectos similar al de los surrealistas. Sin embargo, estos artistas alcanzan objetivos absolutamente diferentes a los de los surrealistas. El ámbito de lo fantástico y lo místico se reabre aquí y se envuelve en imágenes que desconciertan, confunden y sorprenden al espectador. Al mismo tiempo, el contenido innovador comparado con el del surrealismo es relativamente insignificante.

Nueva Figuración

Época: a partir de los años cincuenta
Lugar: Principalmente Europa Occidental

Artistas:
Konrad Klapheck, Horst Antes, Dieter Krieg, Fernando Botero, Bert Gerresheim, Johannes Grützke

Innovaciones:

“Nueva Figuración” - es un título para una nueva tendencia de retorno a las imágenes figurativas, que en realidad se hace cada vez más fuerte en los años de la posguerra. Los cuadros de los pintores de la Nueva Figuración no se corresponden con la realidad, no son verdaderos, sino que utilizan efectos artísticos orientados a la realidad que obligan al espectador a pensar en lo surrealista. En particular, me gustaría señalar el ejemplo de la representación de las máquinas de Conrad Klapheck, que parecen frías y muertas, pero al mismo tiempo vivas y extrañamente humanas.

Hiperrealismo

Época: años sesenta y setenta
Lugar: principalmente América del Norte y Europa

Artistas:
Howard Kanovitz, Ben Schonzeit, Lowell Nesbitt, Richard Estes, Chuck Close, Gerhard Richter, Franz Gertsch, Alex Colville

Innovaciones:

Otro tipo de pintura realista, el fotorrealismo de Hyperoder, define la cima de la pintura verdadera. La realidad, si es comunicada por los fotorrealistas de la misma manera, es posible comunicarla con la ayuda de una cámara fotográfica, pero no con el ojo humano. Por primera vez en el arte, se pone demasiado énfasis en comunicar la realidad, mostrando así “demasiada” realidad y subrayando el hecho de que nuestra realidad no es objetiva, sino que depende del modo de percepción personal. La realidad de los fotorrealistas se presenta como una ilusión; por lo tanto, la representación fotográficamente exacta de la realidad no es un paso hacia la comprensión, sino más bien un paso que se aleja de ella.

Evolucionismo concreto

Artistas:
Leonardo da Vinci, Wassily Kandinsky, Joseph Beuys, Dieter W. Liedtke

Innovaciones:

El Evolucionismo Concreto apela intencionadamente a la intención de innovación y evolución del observador. Las obras del Evolucionismo Concreto fundamentan afirmaciones generales, por ejemplo, sobre el elemento espiritual de la materia, la Fórmula del Mundo y la Teoría del Todo, la percepción de la materia o el alcance de la visión de Dios, pero también conducen a la disolución de las fronteras de la conciencia del arte y señalan conceptos éticos para una sociedad abierta y altruista; son los objetivos del Evolucionismo Concreto.

Ciertamente, a menudo es bastante difícil clasificar a ciertos artistas en un movimiento artístico definido, ya que las diversas manifestaciones individuales de varias innovaciones conducen casi naturalmente a duplicaciones y coincidencias, por lo que algunos artistas se mencionan varias veces y también porque pertenecen a varios movimientos artísticos.

Ciertamente se podría añadir una lista de todos los artistas, escultores, músicos, arquitectos, literatos, directores de cine, fotógrafos, artistas, gestores de eventos, creadores de vídeo, artistas conceptuales y todos aquellos que no se pueden añadir a ninguno de estos grupos, pero la lista ocuparía decenas de páginas. Estos artistas están separados del resto porque su trabajo puede evaluarse desde el punto de vista de las innovaciones.

Al considerar las tendencias artísticas del siglo XX, nos hemos acercado a nuestro presente. Ciertamente, no puedo pretender que mi lista sea completa, ya que esto lo determinan las crónicas de arte.

No he presentado a muchos artistas o movimientos artísticos destacados que están marcando el camino en esta descripción. Pero hay una cosa que es evidente: si somos capaces de darnos cuenta del contenido innovador de una obra de arte, es decir, si podemos determinar la forma de un nuevo contenido y en qué volumen está presente en una obra de arte, también podemos determinar si ésta puede llamarse obra de arte o es una obra de un imitador. Cada nueva tendencia en el arte se caracteriza por una o varias innovaciones, y los representantes de esta tendencia determinan sus innovaciones, encuentran oportunidades individuales de perfeccionamiento y agotan estos diversos aspectos que la innovación contiene de forma intensiva y exhaustiva.

El Camino más corto para entender el Arte

1. Las OBRAS DE ARTE son las obras que contienen información que forma la cognición (innovaciones).

2. EL ARTE OBJETIVO es la información (innovación) de una obra de arte que el arte aún no conoce. Sólo la información que la comunidad del arte aún desconoce, desarrolla la historia del arte (ampliando la noción de arte, de historia del arte).

3. EL ARTE SUBJETIVO es la información (innovación) de las obras de arte que el espectador ordinario desconoce o que no reconoce. La nueva información mejora la cognición del espectador (ampliación del conocimiento del espectador).

| |
|---|
| <p>FÓRMULA</p> Para el arte objetivo y subjetivo dice: |
| <p>VIDA</p> (las viejas informaciones ya conocidas) |
| <p>LA AMPLIACIÓN DE LA CONCIENCIA</p> (Lo nuevo, lo desconocido hasta ahora, las nuevas informaciones, innovaciones, novedades) |
| <p>ARTE</p> (La evolución de la vida) |
| Vida + Ampliación de la conciencia = Arte |

Laszlo Glotzer escribe lo siguiente El artista en relación con lo desconocido

El verdadero arte no se basa en una habilidad que pueda ser comparada con algo; el artista original no es realmente hábil al más alto nivel. Crea sus obras de arte sin muestras, sin experiencia, sin imitar a nadie ni a nada. Sólo así es capaz de encontrar algo original, nuevo. Un genio no es “hábil” en nada y sólo así es capaz de hacerlo todo.

La historia del arte se divide por estilos según las regiones geográficas y los periodos de tiempo. Estas divisiones son necesarias para la comprensión de las épocas pasadas y de las culturas étnicas que no revelan la personalidad concreta de un artista. Cuando hablamos de las épocas del arte europeo que se acercan a nosotros en el tiempo, un artista pasa a primer plano.El nom-

bre de su estilo pasa a tener una importancia secundaria. En esta época, queda claro que algunos artistas se han convertido en fundadores de estilos debido a su percepción independiente. Los factores restrictivos y las confusiones les son ajenos (todo es posible). Confían en su “centro”. Algo todavía desconocido, a lo que no se habían enfrentado en el momento en que empiezan a trabajar en algo, no les confunde, sino que les parece prometedor. Su búsqueda activa de lo nuevo se opone a la fijación constante de las tradiciones. Pero se destacan por su coraje y sus invenciones. Los artistas que se dejaron llevar por algo, pero que no han encontrado nada, reflejan los valores originales en espejos de barro. Debido a estos artistas secundarios y a su entorno, aparece el estilo. La peculiaridad de los secundarios es el hecho de que ven los valores recién descubiertos como el área para plantar, serrar y obtener cosecha.

Diferente - El artista original

En realidad, no ve. Como es el primero que se enfrenta a lo desconocido en cada una de sus obras, no puede ver lo que realmente se enfrenta. No puede ver la forma final de una obra de arte independiente, así como tampoco puede ver todos los logros de su vida, aunque sepa lo que está haciendo. Por el contrario, los imitadores saben lo que quieren y lo que hacen porque tienen muestras listas delante de ellos. Su estructura de percepción, así como de lo que llegan, así como su método de composición técnica y artística de su pintura, son absolutamente diferentes a los que buscan nuevos valores.

Incluso cuando un artista movido por una inconcebible voluntad inicial, con todo el reconocimiento de sus actos, dice, corta o pinta algo, es capaz de sorprenderse al ver lo que sale como resultado de su trabajo. Y al mismo tiempo que confía en su existencia cotidiana, probablemente tiene alguna esperanza, alguna fuerza que le lleva por un camino que no permite compromisos. El hecho de que nunca busque imitar a nadie ni a ninguna muestra, el hecho de que crea inicialmente en la originalidad de sus obras, lo original, lo único y el valor artístico en sí mismo se están creando.

Como un ciego, capta las afirmaciones aparentemente extrañas que a veces parecen salir de sus propios medios, pero no creadas por él. Este gran estado artístico que deja atrás la ex-

periencia y lo salva de cualquier “uso” de otras tendencias. Su propio estado es probablemente el único que siente y que puede hacer llegar a un determinado nivel de percepción, mientras que no deja pasar nada más. Nunca se decide por ello, ya que su “centro” provoca una madurez que no implica ninguna otra solución. Nada le parece discordante. Puede esperar a que la discordia de hoy se convierta en la armonía de mañana. Al mismo tiempo, siente y da cuenta de la contrapartida que lleva a su perseverancia para hacerse más fuerte. Es el cuerpo universal que carga con la responsabilidad sobre la base de su responsabilidad personal. El ámbito del arte une la formación natural y la noción de libertad. La esencia de la libertad se desarrolla siempre de forma nueva bajo la influencia de la resistencia.

| |
|---|
| <p>Catálogo de arte occidental</p> Laszlo Glotzer DuMont Köln |
|---|

La transformación y las artes como herramientas para la formación de la voluntad hacia la evolución

He descrito el camino por el que podría ir lógicamente la evolución humana si el hombre se resistiera a lo que obstaculiza su propio desarrollo y si utilizara el arte como ayuda para su evolución. El espíritu humano ha llegado a un estado en el que el cuerpo ya no puede seguirlo y, en el espíritu de Platón, funciona como una cadena. El reconocimiento de este estado de cosas conlle-va necesariamente un intento de superarlo, que consistiría en liberarse de las cadenas o en su transformación y en una forma de existencia tal que hoy no podemos imaginar porque la fuerza de nuestra imaginación depende de nuestras capacidades de percepción, que sólo son responsables de un trozo de la realidad objetiva, pero que al menos se puede construir mentalmente. La liberación de las cadenas no presupone otra cosa que la adaptación biológica perpetua del cuerpo humano al entorno, en el que cada vez tiene menos necesidad antes de que se cree un determinado estado espiritual en el que el espíritu pueda existir sin cáscara física material. Todavía no se ha puesto en discusión el importante prerrequisito de esta teoría evolutiva, aunque realmente es necesario para el desarrollo posterior. Hablamos de lo que yo llamaría una “voluntad de evolución”. ¿Qué significa esto?

Supongo que el principal requisito para el desarrollo posterior es el hecho de que los

seres humanos muestren una disposición interna para este desarrollo, que no ignoren la adaptabilidad determinada biológicamente y regulada por el organismo; esto significa que quieren enfrentarse a las tareas desconocidas, empezando desde cero y cambiando constantemente de punto de vista.

¿Cómo puede un ser humano hacer eso si todos estos procesos de adaptabilidad dependen de la cognición y la voluntad? ¿Cómo puede ejercer su influencia en ellos? Creo que la actitud negativa frente a la vida y la posición pesimista de principios que tiene sus raíces en lo más profundo, prevee este peligro. Quien no trata positivamente su vida, independientemente de la forma, no puede llevar una disposición incondicional a incluirse en el ritmo biológico de la vida. Ciertamente, las dudas sobre el sentido de la vida, que, probablemente, cada uno de nosotros ha sentido al menos una vez en la vida, no conllevan nada negativo, y no debemos dejar que estas dudas se instalen en nosotros en absoluto. Al contrario, estas dudas son una parte completa de la existencia humana. Sin embargo, a la larga, la base de la cuestión del sentido de la vida radica en el hecho de que la gente cree en este sentido de la vida, en que existe tal sentido ya que, de lo contrario, no se debería dudar en absoluto.

Las dudas llevan a las preguntas; pero los que preguntan buscan una respuesta. Estas dudas y la búsqueda de una respuesta hacen que se inicie la cadena de la evolución. Si las personas se dieran por satisfechas y nunca tuvieran voluntad de cambios, nunca buscaran nada y nunca descubrieran nada, se extinguirían como los pangolines porque no se alimentaría nuestra evolución.

La pregunta sobre el sentido de la vida es una de las cuestiones básicas de la filosofía y existe desde que la gente aprendió a pensar.

El cáncer y una de sus causas

La actitud negativa ante la vida provoca la autodestrucción

Anhelar el éxito es una señal de que, a pesar de sus dudas, la gente siempre ha dado a la vida un cierto sentido positivo, ya que el éxito es imposible sin ninguna actividad y la creación de algo nuevo sin innovación. Pero cualquier

actividad necesita una meta en la que el ser humano muestra un interés particular, es decir, la meta que considera racional. La disposición de una persona a reunir todas sus fuerzas y empezar a hacer lo que no considera racional en absoluto, quizás no la podría mostrar nadie.

Además, nadie querría crear algo nuevo si no creyera que tiene algún sentido.

Creo que aquí podemos encontrar una de las razones y tal vez la única razón del cáncer, una de las enfermedades más comunes de nuestra civilización. Hoy en día, muchas personas ya no son capaces de ver el sentido de su propia vida y desarrollan en sí mismas una actitud pesimista ante la vida. Sin embargo, si alguien acepta la política negativa y la duda bien fundamentada de si su existencia tiene algún sentido, deja su vida sin su base y su cuerpo sin la fuerza para conservarla. El cáncer no es más que un símbolo del cuerpo que saca conclusiones de la falta de disposición a la vida. Siempre que la voluntad de evolución, que en este caso significa una voluntad de prolongación de la vida con el requisito de que la vida tenga su propio sentido, empieza a desvanecerse o desaparece por completo, también desaparece la disposición de un organismo a luchar activamente contra las tendencias que amenazan la vida dentro de los límites de su sistema. La pregunta de si la persona que tiene cáncer, tiene una actitud positiva ante la vida o si le ve algún sentido a su existencia, probablemente podría ser respondida por el propio enfermo, no por sus familiares o amigos (porque imaginemos a los padres compartiendo sus pensamientos y dudas internas con sus hijos). La terapia para esta plaga humana, cuyas razones, así como los métodos de curación de la misma, siguen siendo desconocidos a los ojos de la medicina tradicional, debería ser prescrita de manera absolutamente diferente a la anterior. Los orígenes del cáncer deben buscarse no en el organismo, sino en la forma en que las personas perciben la vida. Y aunque hoy conocemos una cantidad indefinida de sustancias cancerígenas y la cantidad aumenta cada día, la influencia de estas sustancias, de la que no se puede dudar en absoluto, sólo acelera el proceso de destrucción, pero no es su causa original. Cuanto menos positiva es la actitud del ser humano hacia la existencia, más vulnerable es su organismo a la influencia negativa. Por lo tanto, no es suficiente mantenerse alejado de las sustancias que “causan cáncer”, ya

que la condición preliminar es crear un estado de ánimo positivo para la vida y la capacidad de iniciar y mantener la voluntad de desarrollo en su sentido más amplio. Sólo sobre esta base sería posible, en mi opinión, ganar el control sobre la máquina de autodestrucción llamada “cáncer”.

Ciertamente, no es realista tratar de ofrecer grandes recetas para las dudas en el sentido de la vida y nadie trata de hacerlo aquí. Habría que señalar el hecho de qué significado tiene la experiencia positiva para el respeto a uno mismo y, con ello, para la posición de una persona hacia sí misma y su vida. Ciertamente, la experiencia positiva y maravillosa podría ser alcanzada por sólo unas pocas personas y difícilmente podrían lograrlo fácilmente, ya que uno debería tener realmente un dolor para hacerlo. Es más fácil decirlo que hacerlo, pero cada uno de nosotros tiene la experiencia de lograr un objetivo, de realizar una idea, de superar un obstáculo. Esa experiencia da a la gente confianza en sí misma y eso puede ayudarle a construir una actitud positiva ante la vida. Si más del 50% de las personas tuvieran una actitud negativa ante la vida, las personas depresivas prevalecerían en nuestra vida y esta influencia negativa se extendería también a las personas positivas.

Esto llevaría al mundo a la malevolencia, la envidia, la enfermedad, el miedo, la matanza, la guerra y el odio. El sufrimiento espiritual y físico sería la única causa de esto. No tendría sentido vivir en esta tierra. La humanidad se desarrollaría de forma negativa hasta su total exterminio. Para un ser humano, es importante añadir constantemente nuevas ramas a las conexiones directas que ya he descrito anteriormente en mi experimento de la caja de arena, con el fin de dar a la vida un mayor número de nuevos impulsos. Cuantos más impulsos y estímulos nuevos reciba, más posibilidades tendré de que esto me lleve a una experiencia positiva que me apoye en mi existencia. El aferrarse a las viejas reglas y el apego a los viejos hábitos en contraposición al contacto constante con lo nuevo e inusual, está más sujeto al peligro si las condiciones de vida cambian repentinamente. Es vital que una persona esté abierta a lo nuevo, que no deje morir la disposición al cambio, a la creatividad y al desarrollo ulterior, y lo que es aún más importante, que no sólo tenga disposición a la evolución, sino voluntad de hacerlo.

Las percepciones provocan una nueva programación genética

La evolución

Una teoría sobre los acontecimientos/cogniciones y las visiones que influyen en los programas y con- templos genéticos. Ver es saber dice Leonardo da Vinci. Pensar y soñar se hace mediante secuencias de imágenes que formamos.

Las primeras informaciones, innovaciones y conocimientos que se manifiestan ópticamente tienen un acceso directo a la mente subconsciente y conforman de manera determinante la capacidad de premonición así como el pensamiento creativo.

El neurobiólogo neoyorquino y premio Nobel Eric Kandel, entrevistado por Gert Scobel en Berlín para la cadena de televisión alemana 3SAT, dijo lo siguiente al respecto

“Recientemente, un laboratorio italiano (Giacomo Rizzolatti) ha publicado un gran descubrimiento sobre las neuronas espejo que es sencillamente asombroso: cuando un mono coge una fruta y se la lleva a la boca, ciertas neuronas de su cerebro empiezan a dispararse. Si luego haces lo mismo con el mono que te observa, las mismas neuronas empezarán a dispararse en tu cerebro, y también en el del mono. Lo que significa que estas neuronas se disparan no sólo por el acto en sí, sino también por una imitación, la expectativa del acto”.

En otras palabras, siempre que se ponga en marcha la fantasía, o la imaginación, o los sistemas para el desarrollo de la creatividad. Eric Kandel continúa:

“Investigando la base molecular encontramos que, en lo que respecta a la memoria a corto plazo, un mensajero llamado monofosfato de adenosina cíclico, (‘AMP cíclico’), se activa dentro de las células nerviosas que amplifican brevemente sus conexiones. Pero en lo que respecta a la memoria a largo plazo, si se repite algo con la suficiente frecuencia, el AMP cíclico puede llegar incluso al núcleo de la célula -el centro de la regulación genética- y activar los genes. Esto significa que, mientras hablamos, los genes de nuestro cerebro se modifican. Es un descubrimiento sorprendente, ya que la mayoría de la gente piensa que los genes determinan nuestro comportamiento, y no al revés”.

La Fotografía como Experiencia

Básica

Este proceso debe imaginarse de la siguiente manera: la cámara del usuario´s contiene la función del consciente, el subconsciente, los cursos de función y los programas de los genes. Los elementos del programa de nuestro consciente son el mecanismo de la cámara, el sistema de lentes, los programas de los genes y la película. La película es al mismo tiempo nuestro subconsciente. El sistema de lentes representa nuestra óptica y también nuestros otros órganos sensoriales. No se puede hacer ninguna foto si el objetivo está cubierto por una tapa.

Mientras que una lente abierta y sin tapa está preparada para absorber nuevas impresiones y cogniciones que conservamos como experiencia crucial en ese mismo momento al activar el disparador.

El programa de los genes se ve en el botón que pulsa el usuario de la cámara para conservar la foto deseada. El programa de los genes almacena la cognición así adquirida para conservar nuestra especie.

Estos cursos de función se desarrollan de forma automática y no pueden ser influenciados por el consiguiente.¹

El programa automático almacena la cognición recién adquirida en el consciente, en el subconsciente y también en los genes del observador. Depende de nuestro nivel de cognición y de nuestras necesidades lo que estamos dispuestos a conservar como un valioso recuerdo. Cada vez es la observación individual de una persona la que activa el disparador según sus sentimientos² y necesidades.

Sólo enciende el mecanismo de conservación y almacenamiento de lo vivido cuando experimenta una nueva cognición, un nuevo punto de vista, una nueva información o un grave enigma. Las informaciones cotidianas que se repiten no las solemos fotografiar. La cognición recién adquirida se almacena a través del consciente en el subconsciente debido a la activación automática del disparador de los programas de los genes. La mente subconsciente conecta la cognición y las informaciones genéticas a un nivel de información en el que se generan los pensamientos que el consciente de un ser humano que realmente puede pensar y piensa. Cuando se producen las primeras experiencias, todas las informaciones sensoriales simul-

táneas, los afectos y los pensamientos se perciben como informaciones adicionales en forma de conexiones transversales y enlaces simultáneos. Esto es comparable a la toma de una fotografía de una persona en la que el suelo, el fondo y el árbol se conservan como imagen además de la persona.

El usuario de una cámara fotográfica es capaz en todo momento de recordar mediante un árbol o experiencias comparables, pensamientos o visiones toda la primera experiencia con todas las impresiones sensoriales imponentes.

Cualquiera puede recordar el proceso de su propia primera experiencia y así comprender lo mencionado anteriormente.

1 La ciencia confirma este planteamiento: "A través de las sustancias de mensajería, las impresiones ambientales son transportadas al núcleo e influyen en la actividad de determinados genes. Así, el punto de vista del poder omnímodo del material genético se tambalea. El cerebro resulta ser una verdadera máquina reestructuradora que ajusta constantemente las interconexiones a los impulsos exteriores. Cada influencia ambiental -una conversación, un juego, un espacio, un acontecimiento- deja una huella de cambio en nuestro cerebro", afirma Carla Schatz, neurobióloga de la Universidad de California en Berkeley.

2 Véase también: "Hipótesis de la lógica del afecto" de Luc Ciompi en: Spektrum der Wissenschaft, Heidelberg, febrero de 1993.

Reprogramación genética mediante experiencias primarias

Predicción de las genotecas blancas o nueva programación de los genes (1986)

Este genprograma existe independientemente de los equilibrios y formaciones de los órganos sensoriales y del órgano sensorial primario en todas las formas de vida³ así como en las plantas y sirve para el almacenamiento de las experiencias positivas y negativas acumuladas en el subconsciente.

En caso de grave peligro de extinción, los genecódigos pueden alterarse mediante un programa de conservación genética.^{4/5/6}

Es concebible que los genes en blanco, más precisamente las estructuras de ADN, aún no probados, conduzcan a posibilidades futuras aún no aprovechadas mediante el uso del sistema operativo de los genes^{7/8} de una manera de preservación de la especie y, por lo tanto, las formas de vida puedan reaccionar o actuar de manera evolutiva con capacidades recién adquiridas ante el entorno cambiante. Para una mejor comprensión

se utiliza otra imagen que ilustra la comparación entre un programa genético, el subconsciente y el pensamiento deliberado.

3 Véase también "La vida al borde del caos. Una tendencia espontánea de los sistemas complejos a la autoorganización podría haber apoyado la evolución relativa al establecimiento de estructuras de orden ricas" de Stuart A. Kauffman, en Spektrum der Wissenschaft, Heidelberg, octubre de 1991.

4 Véanse también "Cognitive Pictures" de D.W.Liedtke, Museo d´Antrax, Mallorca y Redescription of the genes, 1986; White gensections, 1988, y Newprogramming of the genes, 1985.

5 Véase también "La cuarta dimensión" de D.W.Liedtke, catálogo de la exposición 1994, Arte y Ciencia. ¿Hay conexiones?

6 Véase también "The conscious of matter" de D.W.Liedtke, 1982, Fundación de Arte Moderno, Vaduz.

7 Véase también "Dynamic genes" de Barbara Mc Clintock, premio Nobel de Medicina, 1983.

8 Véase también "We witness the beginning of the new era of the cognitive genetique" de Eric Kandel, científico de la memoria, Nueva York, fuera de: Focus 7, Munich 1997.

El ser humano como tierra

La teoría de las naves

El punto de partida es el pensamiento de poner la tierra junto con el consciente, el subconsciente y el genematerial de los seres humanos en el mismo nivel.

La función de la superficie de la tierra que está cubierta por alrededor del 66% de agua es el subconsciente. La superficie de la tierra de los océanos donde están incrustados los océanos está en esta ecuación para los genes.

Los pocos cruceros en la superficie del agua tienen ciertas rutas y destinos habitualmente tomados. Las rutas conocidas son secuencias de pensamiento y experiencias del individuo. Los barcos representan los pensamientos. Es un nuevo pensamiento que no es contenido dentro de la interconexión de la programación posible es puesto en las naves la nave perseguirá sin embargo la misma ruta mientras la nueva información no es entendida o es pintoresca a través de cogniciones experiencias absorbidas o para ser más exacto formattes⁹ sí mismo a través de visiones y es almacenado en el subconsciente. A pesar de otras informaciones el individuo permanece dentro de las viejas estructuras de pensamiento. Sólo si los nuevos conocimientos entran en el agua, el nivel del océano subirá.

El capitán del barco está ahora en una posición en la que puede mirar más allá del viejo horizonte ya conocido. Debido al aumento del nivel del agua (=nivel de cognición), ahora puede fijar el rumbo

hacia destinos hasta ese momento desconocidos, puede tomar nuevas decisiones y así cambiar su ruta y obtener una nueva orientación.

9 Este proceso de formateo es comparable a los procesos que tienen lugar durante el sueño en el cerebro y fue especialmente investigado por el experto en sueño James Home, psicólogo de fisiología de la Universidad de Lough-borough en Leicestershire.

La cognición ganada no sólo eleva el nivel del agua sino que la primera información accesible también forma un residuo en la estructura del suelo del océano, los genes, a través de los órganos sensoriales y así cambia el suelo o para ser más precisos cambia las viejas informaciones de los genes y abre nuevas posibilidades.

Placebos e información

Esta teoría muestra que los genes y las funciones pueden reprogramarse¹⁰ con la ayuda de

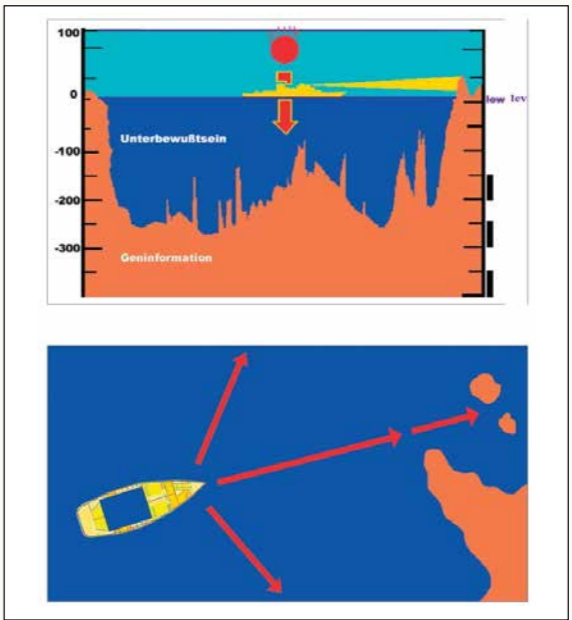

la primera experiencia a la que se somete un ser vivo de forma consciente o inconsciente, es decir, mientras sueña¹¹.

La primera experiencia puede ser causada por factores externos o por imágenes surrealistas en personas atormentadas por visiones. Aquí me gustaría referirme al entrenamiento de las capacidades organizativas, a los deportistas que se fuerzan para conseguir altos resultados, a las personas que enferman debido a sus visiones negativas, así como a las personas que mejoran debido a sus visiones positivas, así como al placebo.

10 En la revista científica "Nature" de 1998, los investigadores hablaron del descubrimiento del "gen de la supervivencia" por parte de biólogos estadounidenses. El punto de referencia para esto fue el experimento con moscas que se ajustaban constantemente a su entorno. Los investigadores aislaron los genes de las moscas y encontraron el "gen de la supervivencia" que mezcla constantemente la herencia de la forma en que el entorno y el hábitat cambiados lo requieren.

11 Los zebras probablemente pueden hacer algo con lo que la gente suele soñar: estudian su repertorio de canciones mientras duermen. Los científicos de la Universidad de Chicago que investigaron su comportamiento sacan estas conclusiones a partir de la actividad cerebral de varias especies de pájaros cantores de Australia e Indonesia. Cuando a los pájaros experimentales se les tocó melodías típicas de su repertorio, las neuronas de la zona de su cerebro encargada de ello (Nucleus robustus archistriatalis) mostraron mayor actividad en los pájaros dormidos que en los despiertos. Según los investigadores, los zebras están destinados a escuchar sus propias canciones una y otra vez a lo largo de su vida: los pájaros jóvenes deben hacerlo para aprenderlas y los adultos deben cantarlas "para que sus voces no se oxiden". Spiegel, _ 52/1998.

El efecto placebo

El placebo es un portador de información y ritual artístico que ha sido utilizado durante siglos por varios pueblos como cura natural en los rituales relacionados con la vida, la comida y la bebida, así como con la venta de medicamentos por parte de las compañías farmacéuticas.

El efecto placebo ha sido demostrado por cientos de investigaciones científicas. El efecto placebo no es un milagro, sino el resultado de la puesta en escena de los rituales, la publicidad y los medios de comunicación. La reacción al placebo es un programa natural de evolución genética y una reacción genética a la situación cambiante del mundo.

Según los investigadores Pollo A, Amanzio M, Arslanian A, Casadio C, Maggi G y Benedetti F/ "Response expectancies in placebo analgesia and their clinical relevance. Pain" 2001; 93:77-84.: 93:77-84.:

"El placebo no contiene ninguna sustancia biológicamente activa, ya que se trata de una cuasi medicación o cuasi terapia, que sin embargo es muy eficaz. La información que recibe el paciente sobre la eficacia y la aplicación de esta terapia, afecta en gran medida al rendimiento del placebo."

Los investigadores Bilsback P, Rolly G y Tampusolon O. escriben lo siguiente sobre el efecto placebo:

"El placebo puede provocar cambios medibles, incluso por cambios en el cuerpo humano. El efecto placebo está presente en todas las con-

valecencias y mejoras, independientemente del tipo de medicamento utilizado. Las enfermedades y dolencias que se basan en la interacción entre el cuerpo y el alma son especialmente eficaces cuando se tratan con placebo. El placebo también tiene un gran efecto incluso para las enfermedades y dolores más difíciles de determinar orgánicamente”.

Los nuevos resultados de la investigación de la epigenética demuestran el impacto médico positivo y negativo de las conclusiones intencionadas, la información creativa, los eventos y las novedades de los medios de comunicación de masas, las visiones o los rituales en nuestro cuerpo. En consecuencia, los medios de comunicación de masas que sobrepasan los límites de su propia entidad viva son un placebo con impacto natural que mejora o destruye la vida.

Según la “teoría de la cognición evolutiva”, el efecto placebo (un medicamento que no contiene ningún principio activo) podría explicarse por las nuevas ideas, los datos, los rituales, las visiones, la creatividad, es decir, lo nuevo que se forma internamente (lo que disminuye los miedos y permite nuevas posibilidades de creatividad o lo que aumenta los miedos y minimiza la creatividad y el intelecto).

Las imágenes y los datos seleccionados contribuyen al desarrollo del intelecto y apoyan la buena salud.

Debido a los nuevos datos e imágenes, se forman axones en la red cerebral neurótica. Estos axones buscan nuevas opciones para conectarse, para la organización positiva del futuro, para disminuir el número de enfermedades y depresiones, para el desarrollo de la personalidad, el intelecto y la creatividad, con nuevas metas independientes.

La revista “Science”, especializada en investigación natural, escribe lo siguiente:

“La admisión del placebo produce los mismos efectos en el cerebro que las sustancias terapéuticamente activas”. Imagen PET en pacientes que tienen la enfermedad de Parkinson, el efecto del placebo es idéntico al efecto de la dopamina endógena en el cuerpo estriado”.

(Science,2001).293:1164-6Science 2001;293:1164-6

La información

La ciencia demuestra el hecho de que el efecto de los nuevos datos podría compararse con el efecto placebo con mayor exactitud: la nueva información o la información creativa es un placebo per se, que puede complementarse con intensificadores de la conducta nutritiva o ritual. Por lo tanto, el placebo es un complemento de la nueva información que nos cambia.

Por lo tanto, la nueva información no es el placebo, sino la medicina natural y el comienzo de una nueva medicina de la información en desarrollo, la epigenética, o tal vez es muy venenosa para nuestras células cerebrales y el organismo en su conjunto.

Los nuevos datos, la creatividad y las obras de arte que se perciben como las reales, crean un efecto positivo o negativo en nuestro cuerpo y en nuestro cerebro de forma instantánea al transformar las conexiones cerebrales y actuar como reacción a la nueva información, al entorno cambiante. Debido a las nuevas conexiones neuronales, se producen cambios intelectuales y físicos en el cerebro.

Vemos el mundo de la forma en que lo percibimos y nuestro cerebro reacciona inmediatamente a través de los programas genéticos que afectan a las células de nuestro organismo. Este reciente campo de investigación en epigenética se ocupa del control genético y celular desde el punto de vista genético y neurobiológico.

El ritual de la acupuntura

La Acupuntura Akupunktur es exótica y ayuda de la siguiente manera:

La información que recibimos de los medios de comunicación y de los placebos informativos puede mejorar o deteriorar el estado de su salud de forma natural programada genéticamente, así como prolongar su vida o, como demuestran las investigaciones, disminuirla hasta un 20 por ciento.

Dos grupos de investigación del Instituto Max Planck de Goettingen obtuvieron la prueba de que el desarrollo cerebral de las sinopsis del hombre adulto puede reconectarse con información negativa o positiva.

Otras investigaciones demuestran que el arte y las visiones causan el mismo impacto en las

conexiones neuronales del cerebro, ya que se basan en la información.

La visión es básicamente la misma imagen, imagen interior que si una persona es capaz de verla como una imagen real, cambia a esa persona, la hace diferente.

Ambas pueden ser utilizadas para el desarrollo positivo de una enfermedad. El proceso de percepción del conocimiento fue conocido, desde mi punto de vista, por los pueblos de la Edad de Piedra, en Stonehenge y otros distritos culturales.

Los rituales informativos y motivacionales en las cuevas de la Edad de Piedra, así como en Goseck, Nebra y Stonehenge siempre suponen que en el propósito vital de quien se somete a la influencia de estos rituales, consciente o inconscientemente tiene asuntos o deseos dominantes.

A causa de las situaciones vitales cambiantes, estos asuntos que están relacionados con la situación vital especial y el nivel de conocimiento, dan lugar a otros deseos y asuntos que se dirigen a la nueva organización del futuro y para responder a los cuales hay que reforzar el sistema de motivación.¹²

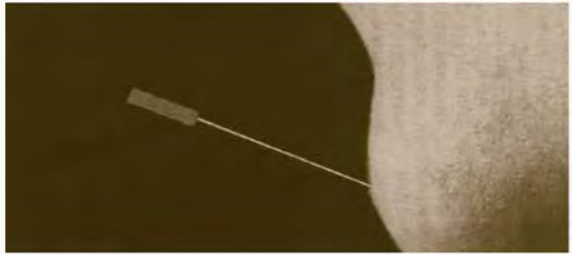

12 Véase también: Dieter W. Liedtke: "A (=audiovisual) V marketing". Editorial Butler, Essen, 1987.

La cámara fotográfica de la Edad de Piedra

Una nueva teoría sobre un procedimiento perdido para la motivación futura. Hasta hoy no existe ninguna teoría convincente sobre los dibujos rupestres en la ciencia. La siguiente presentación debe considerarse como una posible explicación de este misterioso fenómeno.

Los habitantes de la Edad de Piedra pintaban dibujos en las paredes de sus oscuras cuevas para trasladar al subconsciente imágenes reales, cogniciones y sentimientos, con el fin de cambiar su propia capacidad de pensar y motivarse. Los

animales se pintaban en la cueva en secuencias de imágenes que, como sabemos hoy gracias a la investigación, no solían tener nada que ver con la vida cotidiana de esas personas. Se pueden comparar estas cuevas con el interior de una cámara de fotos o de cine. Para ser más precisos, la sección entre la blenda y el material a exponer, mientras que el subconsciente de la persona de la cueva debe verse como el material de la película aún no expuesto.¹³

Debido a la iluminación con fuego de una de esas secuencias de imágenes en la pared oscura de la cueva es una nueva cognición impresa en el subconsciente y hace posible que el que percibe esa cognición no tenga que pensar en una situación difícil de la vida, tal vez ni siquiera tiene el tiempo para pensar, para llegar a la interpretación correcta y el comportamiento correcto en una situación como esa.

La cognición almacenada en el subconsciente y en los programas genéticos conduce automáticamente a los procesos de pensamiento, decisiones y patrones de comportamiento correctos. En la medida de lo posible, se excluye una desorientación o paralización de la acción.¹⁴

13 "Entre los psicólogos, Edward B. Titchener tuvo el talento y el valor de describir exactamente lo que veía, tanto si pertenecía a la teoría de la concepción válida como si no. En sus conferencias sobre la psicología experimental de los procesos de pensamiento (1909) dijo: "Mi conciencia es, en su estado normal, una galería de imágenes bastante completa, no de imágenes acabadas, sino de notas impresionistas. Cuando oigo o leo que alguien actuó con modestia, dignidad, orgullo, obsequiosidad o cortesía, entonces veo un indicio visual de modestia o dignidad, orgullo u obsequiosidad o cortesía. Del héroe imponente de la historia me llega una iluminación de una figura bien construida de la que sólo veo con claridad la mano que aprieta una falda gris acero; de la solicitante obsequiosa me llega una iluminación de una figura encorvada de la que no se ve nada claro salvo la espalda doblada y a veces también las manos delante de la cara inexistente que la cubre con un gesto de autonegación. Todas estas descripciones deben sonar evidentes o tan increíbles como un cuento de hadas. Un nuevo tiempo estaba hablando. De la forma más clara posible mediante el uso de las palabras, Thatcher señaló que el carácter incompleto de las imágenes de la imaginación no es una mera ruptura o una comprensión insuficiente, sino una característica positiva que establece una diferenciación entre la comprensión gráfica del objeto y el carácter físico. Con ello evita la falacia que describe como "error de cosa" o "error de objeto". Es decir, la suposición de que el alma-copia de un objeto es idéntica a todas o al menos a la mayoría de las características objetivas del objeto. La referencia a la pintura y al impresionismo es significativa. Las descripciones de Titchener de las experiencias visuales son tan profundamente diferentes de las de otros psicólogos como los cuadros de los impresionistas son diferentes de sus predecesores. Aunque los artistas de la generación de Edouard Manet trataban en general con bastante generosidad las cosas de la realidad, se seguía respetando el principio de que un cuadro tiene que aspirar a ser lo más cercano posible a la apariencia natural. A partir de los impresionistas también se empezó a adoptar el punto de vista de que un cuadro es el producto de la mente y no la mera impresión de la realidad física. La teoría del arte moderno se basa en esta diferencia. La comparación con los cuadros impresionistas nos facilita la comprensión de los "indicios visuales" y la "iluminación" de Titchener. En lugar de pintar con detalle una figura humana o un árbol, los impresionistas daban indicios de su aspecto mediante pinceladas, y esta mera

aproximación no debía ser una pintura detallada. El efecto deseado exigía ver las pinceladas tal y como eran. También en este caso se cometería el "error de la cosa" si se pusieran las pinceladas al mismo nivel que su efecto. El efecto deseado era, en efecto, la insinuación y la iluminación, meras insinuaciones de direcciones y colores y no la visión de las siluetas completas y de las zonas coloreadas. Lo que se supone que se inicia con el tejido de las pinceladas se describe mejor como una configuración de fuerzas visuales". Rudolf Arnheim: pensamiento gráfico, editorial DuMont, Colonia.

14 Si alguien quiere describir su experiencia en un cuadro, puede decir por sí mismo qué parte del objeto debe verse. Los cuadros occidentales reducen el objeto desde el Renacimiento a lo que es visible desde un punto de vista fijo. Los egipcios, los indios americanos y los cubistas no respetan esta restricción. Los niños pintan un bebé en el vientre de la madre, los bosquimanos incluyen los intestinos y los órganos internos al dibujar un canguro y un escultor ciego puede poner agujeros de ojos enfatizados en la escultura en la que pone los globos oculares. De lo anterior se deduce que es posible no dibujar las líneas de la silueta y seguir reconociendo el objeto. Si uno responde a la pregunta de cómo es una escalera de caracol con un dedo que se mueve en espiral hacia arriba, no describe la silueta sino el eje característico que no existe en el objeto mismo. La forma de un objeto se ilustra mediante características espaciales que se consideran esenciales. La influencia del pasado. Toda experiencia visual está abarcada por una conexión de espacio y tiempo. Al igual que la apariencia externa de los objetos está influida por la apariencia de los objetos cercanos, la apariencia también está bajo la influencia de experiencias visuales anteriores. Esta cognición no significa que todo lo que rodea al objeto y decide sobre su forma y color o incluso -siguiendo este pensamiento hasta el final- que la apariencia exterior de un objeto no es más que el producto de todas las influencias a las que está expuesto. Aplicada a las relaciones espaciales tal teoría sería completamente absurda y sin embargo se ha aplicado siempre sobre las relaciones del tiempo. Se nos dice que lo que uno ve ahora es sólo la suma de lo que ha visto en el pasado. Si concibo los siguientes cuatro puntos como cuadrados es porque he visto muchos cuadrados en el pasado. Las relaciones de forma entre el presente y el pasado no deben verse de forma ingenua. Para empezar, no podemos cargar la responsabilidad sobre el pasado sin admitir que alguna vez tuvo que haber un comienzo. Gaetano Kanizsa lo expresó diciendo: "Pudimos familiarizarnos tan bien porque se manifestaron en nosotros a través de los campos de notificación que tienen un efecto antes de la experiencia visual y que actúan sobre nosotros independientemente de ella. En segundo lugar, la interacción entre la forma del objeto presente y la forma de las cosas notadas anteriormente no es automática y está presente en todo momento: la interacción depende más bien de que se note una conexión entre ellas." Rudolf Arnheim: art and seeing, The influence of the past, Walter de Gruyter, Berlín-Nueva York, P.50-51.

La información primigenia como medio de transporte de las visiones populares, las imágenes y los logos

Los pueblos de la Edad de Piedra quizá anticiparon que su cámara evolutiva, las impresiones externas, la luz, ver algo y percibir algo inicia el proceso del almacenamiento de la cognición. Creo que las siguientes culturas pudieron utilizar este conocimiento de forma intuitiva y al mismo tiempo pudieron hacerlo más completo. Desarrollaron aún más la luz externa de la cognición, la apertura de los ojos y la nueva programación del subconsciente en la medida en que la luz externa de la cognición con las imágenes reales y las imágenes internas visionarias son transportadas de manera coordinada como el almacenamiento de esa información en el subconsciente. Este proceso es comparable a la foto en la que

también el suelo y el árbol, contra el que se apoya la persona que hace la foto, aparecen automáticamente en la imagen. El subconsciente no distingue entre imágenes reales y no reales. El proceso de estas funciones trata de cómo una visión, una imagen no real, que está en el límite entre el consciente y el subconsciente como sustrato del subconsciente, de los sentimientos y de los pensamientos se desarrolla, puede ser soportada plásticamente.

El objetivo no es sólo tener la visión a disposición de uno´s en el borde, sino que esta visión cambia el pensamiento, así como la motivación como la realidad e influye en la intuición de una manera positiva y conduce a las decisiones. Los druidas de las antiguas culturas disponían de estos procesos en rituales secretos en diferentes lugares de este mundo, por ejemplo en Sudamérica. Había gente que se dejaba emparedar en cuevas oscuras para fundir su visión con un rayo de luz que se abría en un momento determinado para motivarse para futuras tareas. Estas técnicas se siguen utilizando en los rituales woodoo de diversas formas.

El woodoo es un ritual creativo que siempre implica nuevos acontecimientos iniciáticos, preparados por un mago. Las tradiciones woodoo siguen los rituales de la Edad de Piedra y, por lo tanto, aunque han cambiado significativamente en el curso del desarrollo cultural, pueden explicarse fácilmente en la actualidad.



Foto: Christoph y amigos, Essen

Goseck

Uno de los primeros mecanismos del futuro que tiene más de siete mil años, utilizado para reconstruir la red neuronal en el cerebro, los genes, los programas genéticos y las células con la ayuda de rituales de información a la luz del sol o de la luna.

El complejo de edificios circulares con foso cerca de Zeitz, construido hace más de siete mil años, es uno de los complejos más antiguos y grandes de entre exactamente ciento ochenta complejos de este tipo en Europa. En las regiones montañosas del antiguo ducado de Anhalt se encontraba una de las cunas de las innovaciones en el campo de las ciencias naturales.

Las imágenes dinámicas servían para transformar las visiones en hechos futuros. También, más tarde, en las construcciones del círculo de zanjas en Alemania, se aplicó y mejoró el proceso genético de programación, desarrollado por los pueblos de la Edad de Piedra, por lo que incluso los hechos poco claros, es decir, las visiones, mezcladas con imágenes reales con la ayuda del flujo de luz, se consideraron en los programas genéticos como resultados científicos. Antes de la puesta del sol, a la luz de la luna o al atardecer, los druidas y los que buscaban la motivación se reunían en el lugar de culto, cuyas formaciones, al ser inspeccionadas desde el aire, parecían una cabeza en sección. Hacían sus rituales orientados a la visión, amplificaban y apoyaban sus visiones hasta crear nuevas conexiones neuronales en su cerebro. Bajo la influencia de esta creación deseada de visiones, así como con la ayuda del centrado óptico de las visiones, anhelaban dentro de los límites de esta gran cabeza la dirección

Foto de una instalación circular en Goseck después de su



reconstrucción.

de la luz que se veía a simple vista, para ejercer una gran disposición a unir los contornos

que salen con la luz (de la misma manera que el suelo en el cuadro) que se perciben como realidad, con las visiones deseadas, así como centrar espiralmente y conectar la realidad visible con la imagen del futuro creada individualmente, para así volver a entrar en su tiempo e influir en el futuro, tomar decisiones y curar enfermedades.¹⁵



¹⁵ Véase también la investigación de New Grange, Irlanda, sobre la construcción especial de la entrada a la tumba (o umbral de entrada a una nueva dimensión) en forma de cruz: "...el pasillo de 18,90 m de longitud que conduce a la cámara funeraria dentro de la colina está flanqueado por pilares. Cada uno de estos enormes pilares está embellecido -algunos están cuidadosamente planificados y ejecutados y otros son bastante deslucidos y se notan las reparaciones posteriores. A cada lado y delante del pasillo hay tres nichos que se alejan de la cámara funeraria. Cada uno contiene una piedra en forma de piscina. El nicho del centro, justo enfrente de la unión del pasillo, muestra en la piedra un triple espiralmotivo". Jean McMann: Riddle of the Stone Age - magic signs and symbols, Augsburg 1989, S. 24. El profesor O'Kelly sobre sus observaciones de la salida del sol en el pasillo de esta cámara funeraria en el momento del solsticio de invierno el 21 de diciembre de 1969: "Precisamente a las 9:54 de la mañana, hora de verano británica, el borde superior del sol apareció por encima del borde de la tumba en la que se podía ver; a las 9:58 de la mañana el primer rayo de sol brilló a través de la abertura en la puerta, en el pasillo y en el suelo de la cámara funeraria hasta el borde delantero de la piscina de piedra en la cámara final. Cuando el fino rayo de luz se amplió hasta 17 cm y pasó por encima del suelo de la cámara funeraria, el interior de la misma apareció con luz indirecta, lo que provocó un efecto dramático y permitió ver varios detalles de la cámara funeraria y de las dependencias. A las 10:04 el amplio haz de luz de 17 cm se redujo y a las 10:15 ya no entraba luz solar directa en la cámara funeraria. En el día más corto del año la luz del sol sólo entró en Newgrange durante 17 minutos, no a través de la entrada, sino a través de unas estrechas aberturas que se construyeron para ello especialmente en el extremo del techo del pasillo." Claire O'Kelly: Illustrated Guide to Newgrange, rev. Ausg. (Blackrock 1978) 111-112, citado por: Jean McMann, ebd. P. 24.

Stonehenge - El primer cine completo

Die formaciones de piedra construidas hace aproximadamente 5.000 años llamado Stonehenge, muestran que la disposición circular en Goseck, que es más antigua que Stonehenge por 2.000 años y unos ciento ochenta arreglos circulares en Europa fueron mejorados y permitir que los rituales para crear placebo medicina informativa. El desarrollo temporal y evolutivo de los rituales celtas de los rituales de la cabeza, la bebida y la vasija y los arreglos circulares hasta Stonehenge podría imaginarse como una historia interconectada de desarrollo (véase también el libro "Código Liedtke" publicado en 2005). La estructura de Stonehenge, cuando se observa desde el aire, muestra una forma de elipse modificada de una cabeza, que permitía utilizar ciertas ventanas de piedra desde el punto central de la cabeza según el ángulo de la luz. De esta manera, la formación de los bloques de piedra interiores forma los órganos de percepción para la visión, el oído, el olfato y los sentidos gustativos dentro de la cabeza. Las ventanas circulares de esta disposición dan a los druidas la oportunidad de realizar rituales de información médica en cualquier momento del día o de la noche y también podrían utilizarse para mostrar diversos cuadros cambiantes en las ventanas como si se tratara de una película panorámica con la iluminación desde el interior.

La iluminación desde el interior de la cabeza realizada con la ayuda de la luz que cae desde la dirección opuesta y el cierre de las áreas de proyección (ventanas de luz) podría llevar a los desconocidos rituales creativos, innovadores, poderosos, médicos, curativos y especialmente importantes de información realizados por los druidas que también podrían ser reforzados por la comida, la bebida, el habla y la música, así como los olores y los toques.

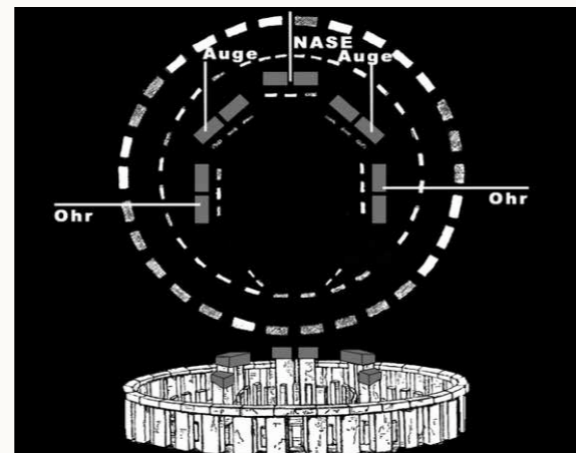

"Ritual "panorama del teatro de la sombra" para la programación genética con bordes de luz poderosamente acentuados permitía a los espectadores llenar su espíritu con conocimientos deseados, visiones e imágenes creativas.

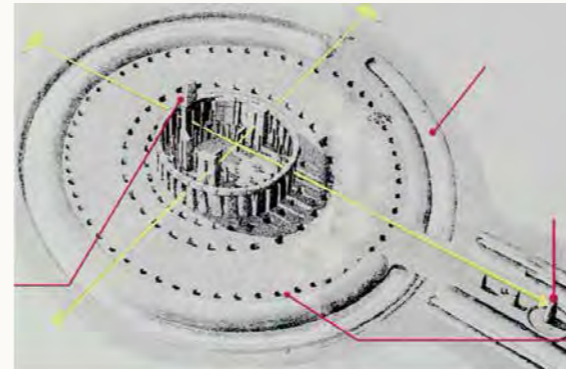

1) Al amanecer del 21 de junio, la luz del sol atraviesa el primer megalito y proyecta la sombra en la parte superior de la piedra del talón.

2) Las piedras insertadas también estaban relacionadas con el reloj de sol.

3) La orilla exterior y el salto de agua rodeaban el lugar sagrado, el talón piedra o señal fronteriza marcaba el comienzo de la ciudad sagrada, al final de la calle.

4) Al amanecer, el 21 de diciembre, la luz del sol pasa por la parte inferior de las tres piedras interiores.

Disco celeste de Nebra

Sajonia-Anhalt hace unos 3.000 años

Innovación para programas genéticos e innovaciones. El disco del cielo de la Edad de Bronce encontrado en Nebra, no lejos de Zeitz, en Sajonia-Anhalt, se encuentra hoy en el museo prehistórico local de Halle, mostrando la fuerza de innovación de los habitantes de esta región. La medicina innovadora, que es eficaz con la ayuda de la luz, podía extenderse a lo largo de la noche con la ayuda de la innovación del disco del cielo, el conocimiento sobre el poder de la luz y la luna creciente y decreciente. Para los rituales que requerían más luz o la luz necesaria para ser difundida, los momentos podían ser definidos y diferenciados con la ayuda del conocimiento fijado en el disco celeste. No es de extrañar que el disco celeste se encontrara no muy lejos de Goseck (a unas 5 o 6 horas a pie). El disco celeste y, posiblemente, los conocimientos sobre el motivo de su construcción podrían ser mejor utilizados por los druidas. Según la investigación científica, el disco celeste puede utilizarse para determinar de antemano las fases de la luna, con sus condiciones de iluminación para las noches en las que debían celebrarse los rituales.

La fábrica de innovación Zeitz con el instituto de investigación científica de epigenética y medicina de la información, así como en trece museos de la evolución del arte en el museo de la Edad de Piedra, los investigadores deben modelar el impacto y los orígenes de la medicina de la información, la transferencia de la creatividad y la influencia de la innovación Goseck al amanecer y al atardecer y la iluminación de acuerdo con el disco del cielo Nebra, se debe realizar copes de rituales para los visitantes y el impacto de los trece museos en la creatividad debe ser comprobado y probado por la investigación.

La fórmula Arte y Libertad se hace visible en todas las obras Goseck, Stonehenge y la evolución bio-cultural del hombre

Historia de las artes

A lo largo de miles de años las obras de arte recopiladas manifiestan visiones y realidades inexistentes de la época de su creación.¹⁶

Aquellos que pueden interpretar estas innovaciones experimentan una absorción de información o un enriquecimiento del subconsciente.

Se desarrollan posibilidades para elevar la creatividad.¹⁷ En la historia del arte se describen mil veces los contenidos de innovación del momento de creación de la creatividad manifestada. Entre esta variedad y revisiones se olvidó, que el contenido de la visión del momento particular de la creación sólo hace que la primera experiencia sea accesible al observador, si se marca o aparece a la luz de la cognición.^{18/19} Recordemos que durante los últimos 100 años la variedad desarrollada de todas las formas de arte y técnicas, excepto unos pocos expertos, casi todos los laicos han perdido la visión general²⁰. Por otra parte, se trata de una visión global que hace que todas las variedades del arte, la filosofía, los contenidos y las formas estén unidas y sean visibles en una fórmula. Esta fórmula debe ser aplicable para el arte, la música²¹, la literatura²², todas las demás artes, así como para la tecnología²³, la ciencia, la vida, el pasado y el futuro, porque sólo así se consideran todas las diferentes posibilidades de acceso del usuario y se puede llegar a una aplicación general.

La fórmula Arte y Libertad se hace visible en todas las obras Goseck, Stonehenge y la evolución bio-cultural del hombre

¹⁶ "El arte es la forma. Las formas significan descodificación". Kurt Schwitters, en Kurt Schwitter: La obra literal. Editor F.Lach, editorial de libros DuMont, Colonia, 1981, volumen V, página 188.

¹⁷ "Mientras J.Beuys buscaba las cosas para la evolución de la 'escultura social', la conciencia social desarrollaba el concepto teórico cognitivo buscado, el concepto educativo y se comportaba de acuerdo con él, inicia la transición fluida de la "Plástica Social" a la evolución concreta." Karl Ruhrberg´s anuncio-catálogo de arte abierto sobre el arte de Liedtke.

¹⁸ "Ver es saber" Leonardo da Vinci en: Horst W. Janson, pintura - nuestro mundo, Du Mont, Colonia, 1981, pág: 127.

¹⁹ "...porque la cuestión principal sigue siendo siempre, ¿qué y cuánto es capaz de reconocer el sentido común libre de toda experiencia?" Kant en: Romántica I, editorial:H.J.Schmitt, Stuttgart 1975.

²⁰ "Debido a la falta de familiaridad se desarrolla el reconocimiento (sobre todo divino)". Heraklit en: Olaf Gigon, examen de Heraklit, Leipzig, 1935.

²¹ "Examinamos el concepto de artopen con mucho cuidado y nos dimos cuenta de que la fórmula del arte de D.W.Liedtke también puede aplicarse a la música y a la historia. Compartimos su opi-

nión inspirada en el futuro de que la 4ª dimensión, el enfoque de la comprensión del arte y la música, se introducirá a través de la fórmula del arte en relación con la exposición multimedia artopen por todas las personas. Sólo si todo el mundo utiliza y entrena sus posibilidades creativas vamos a ser capaces de resolver los problemas del futuro" Franz Müller-Heuser, presidente del Consejo Alemán de la Música, vicepresidente del Consejo Internacional de la Música con sede en la UNESCO en París.

²² Hellmuth Karasek confirmó durante una conferencia de prensa sobre el arte abierta en junio de 1998 en Hamburgo la aplicabilidad de la fórmula del arte en la literatura.

^{23/24} "La fórmula del arte también es aplicable en la tecnología. La creatividad y la innovación conducen a nuevos productos. Sólo los nuevos productos garantizan nuestra supervivencia en el futuro. La aplicación de la creatividad y la innovación se opone al continuo aumento de la entropía". Manfred Schrey, colegio de Colonia, en: anuncio catálogo arte abierto, Port d´Anratx, Mallorca 1997.

La información primigenia a la luz de la cognición

Los académicos del arte encargados de la transmisión de la creatividad sólo pueden transmitir de forma académica las elevaciones de creatividad e innovación ya desarrolladas²⁴. La creatividad que aún no se ha manifestado no es aprehensible y transmisible.^{25/26/27} La realización del artista, por tanto, es una cuestión importante y familiar hoy en día.²⁸ Un concepto de exposición que haga el arte comprensible y aplicable para todo el mundo a través de una explicación transportable del arte y sobre todo a través de una fórmula gráfica es un pequeño paso hacia la humanización del mundo.²⁹

Para aquellos que no han podido comprender, hasta ahora, el carácter emancipador de la creatividad en la propia conciencia y en su curso de vida, es especialmente importante que el concepto incluya entrada libre, apertura el mayor tiempo posible, música, TV y atractivo mediático variable.³⁰

Para aquellos que aún no han experimentado por sí mismos este efecto liberador de la creatividad en su propia conciencia, el hecho de que el formato de la exposición incluya largas horas de negocio, música, TV y diversos atractivos mediáticos, será de especial relevancia para ellos en su impacto en su evolución existencial.

²⁵ "El arte tiene una tarea diferente a la de la ciencia. Mientras que la ciencia explica y hace comprensibles las cosas, se supone que debe presentar, iluminar, hacer visible la razón de vivir. Pero el problema del contenido y de la forma aparece en ambas de forma similar. El progreso en el arte se desarrolla de tal manera que un lento proceso histórico que reestructura el vivir de la humanidad sin que nadie haya influido en él, da lugar a nuevos contenidos. Tales contenidos fueron en tiempos antiguos la gloria de los dioses, pensamientos como héroes, durante el período final de la edad medieval la seguridad religiosa del pueblo, a finales del siglo XVIII el mundo de los sentimientos, que conocemos por Rousseau y Werther 'de Goethe. Algunos artistas de talento individual intentaron atribuir a estos contenidos formas visibles y audibles, dotando al material con el que trabaja su arte, los colores y los instrumentos de nuevas formas de expresión. Este juego fluctuante o la batalla entre los

contenidos de la expresión y la restricción de los medios de expresión me parece - al igual que en la ciencia - el requisito necesario para que el arte sea creado." Werner Heisenberg: La tendencia a la abstracción en el arte y la ciencia modernos, en: Incisiones a través de las fronteras, Piper&Co Verlag Munich.

²⁶ Véase también "A key to art" de Dieter Liedtke, 1990

²⁷ "La revolución en el campo de la cognición creó a la persona libre y segura de sí misma, que no necesita más apoyo que él mismo. `Yo soy la revolución`, es la cognición-resultado de la persona libre". Joseph Beuys, en: V.Harlan/r.Rappmann/P.Schata, Soziale Plastik, Achberg 1984, página 102.

²⁸ El mundialmente conocido autor Arthur C. Clarke ("Odyssey 2001") predice la descodificación del arte para el año 2070 - de: Profile of the future, Heyne Verlag, Munich, 1996.

²⁹ Véase también la referencia: Douglas R. Hofstaedter: Gödel, Escher, Bach. Klett-Cotta Verlag, Stuttgart: "...el principal problema del arte en nuestro siglo parece ser averiguar qué es realmente el arte. Este ir y venir forma parte de la crisis de identificación..."

³⁰ "El efecto de la naturaleza o del genio es que una persona tiene imaginaciones en su cabeza que merecen ser comunicadas a los demás: el efecto del arte es que uno comunica estas imaginaciones a través de palabras u otros signos como debe ser para tocar a los demás de la manera más eficiente. En el fondo, el arte no es otra cosa que una habilidad adquirida mediante la práctica por la que uno transmite a otra persona lo que imagina o siente". Johann Georg Sulzer, en Teoría general del arte bello, 2.edición, Leipzig, 1793 (Reimpresión Hildesheim, 1967) Volumen 3 página 96.24 "El tel académico en la belleza es fraudulento". Pablo Picasso, en: Dieter W. Liedtke, La conciencia de la materia, Fundación del arte moderno Verlag, Vaduz, 1982, página 26.

Teoría del sistema de cognición

Los nuevos aspectos de este sistema de descodificación del arte se basan también en el hecho de que se presentan los pasos de la evolución a largo plazo y, por lo tanto, hace que la historia de la creación y sus pasos sean comprensibles desde un punto de vista elevado dentro del sistema.^{31/32/33}

Debido a la comprensión de la historia de la creación por parte del visitante de la exposición y receptor de los medios de comunicación, obtiene la capacidad de comparar su propio poder de creación con él, para liberarlo y aplicarlo. Las creaciones se convierten en cognición a través de nuestros órganos sensoriales. Se convierten en sistemas de cognición. Dejan de ser un misterio para el visitante y el observador.^{34/35}

Las áreas de la tecnología, del arte³⁶ y especialmente de las artes creadoras considerando la posibilidad de su presentación gráfica, de la ciencia, de la biología así como los productos cotidianos de todas las áreas de la vida son especialmente utilizables para hacer comprensible la historia de la creación a través de la captación de los pasos de la creación.³⁷ En este punto entra en acción la artformula.³⁸ La artformula hace visible la innovación en un gráfico a la imagen mediante un marcador rojo e ilumina las secuencias como en la cueva de la Edad de Piedra o Stonehenge. Las innovaciones pueden ser conocimientos y

visiones formales como las técnicas de pintura, la elección del material, las composiciones de color, pero también visiones con nuevos contenidos y puntos de vista filosóficos³⁹ .

Aunque en aquel momento los que participan en el proceso no eran conscientes de ello; y sobre una nueva teoría de la evolución que incluye y va más allá de todo lo anterior.

El mundo sin tiempo no es concebible, al menos no es posible

³¹ "Un mundo sin tiempo no es concebible, al menos no es posible crear una armonía con los conceptos existentes. La imaginación opositora de la eternidad invariable seguirá siendo una fantasía y requiere la construcción del Observador, de Dios para quien el presente significa el tiempo como un todo en todos los puntos del tiempo y en las diferencias temporales. Sin embargo, tenemos que proceder desde el punto de vista de que el mundo mismo es un ámbito de horizonte para los cambios de tiempo, por lo tanto, lo que concierne al tiempo tiene que ser explicado a través de la diferencia de pasado y futuro." Niklas Luhmann.De "Decisions", 1996, sobre el arte de Dieter W. Liedtke y el concepto de la exposición de arte mundial abierta.

³² Cuadros de cognición de Dieter W. Liedtke, Museo Liedtke, Port d´Anratx, Mallorca.

Teoría de la evolución de los sistemas de cognición Lamarck, Darwin y Popper; 1996 (primeras imágenes 1986)

El mundo sin tiempo no es concebible, al menos no es posible

Estas teorías que incluyen la cognición y el poder de creación de todas las formas de vida (primera experiencia, cámara de la cueva de la edad de piedra, amurallamiento sudamericano en procedimientos, Stonehenge, secciones de genes blancos, redescrpción de los genes, fórmula de arte, conceptos de exposición, teoría del sistema de cognición) conducen en su contexto global a una teoría de evolución uniforme de los sistemas de cognición. Las primeras experiencias y la cognición conducen dependiendo del equilibrio de los genes almacenados Species-Preserving-Programme^{40/41} por lo menos sobre el subconsciente a un aumento de la creatividad y de la personalidad, incluso a códigos genéticos heredables.Hay que recordar el experimento con ratas, en el que se ponían secciones de la jaula de las ratas bajo una corriente que se transmitía genéticamente a las demás generaciones como información para no entrar en determinadas secciones de la jaula.

El mundo sin tiempo no es concebible, al menos no es posible

La teoría de la evolución de Darwin de las mutaciones fortuitas y la selección natural está parcialmente refutada.⁴² El marco teórico de la evolución de Lamarck, Darwin y Popper debería verse desde otro ángulo y debería equilibrarse de forma diferente y centrarse en un nuevo punto de partida que considere los componentes de la

cognición, la creatividad y la teoría de la cognición-evolución de todas las formas de vida.

El mundo sin tiempo no es concebible, al menos no es posible

³³ El continuo Espacio-Tiempo no representa una nueva dimensión. El tiempo siempre ha estado contenido en la 1ª, 2ª y 3ª dimensión. A través de la 4ª dimensión, todo lo que concierne al espacio y al tiempo está conectado entre sí al mismo tiempo. Así, las informaciones pueden ser transmitidas sin que el tiempo pase. Todos los niveles de evolución, informaciones y niveles de conciencia ya existen en la 4ª dimensión. Sólo aparecen en las tres dimensiones con los factores: pasado, presente y futuro. En: Dieter W. Liedtke: La cuarta dimensión. Butler-Verlag. Essen 1987.

³⁴ "De ahí que la diferencia entre el pasado y el futuro esté ya dada por el mundo, cuando se trata de una decisión. Las decisiones crean entonces una reentrada (re-entry en el sentido de spencer Brown) del tiempo en el tiempo, la diferenciación de pasado y futuro en la diferenciación de pasado y futuro (George Spencer Brown. Laws of Form. Newprint New York 1979, página 56f, 69ff.) Así se crea una situación, en la que el tipo de operación hasta ahora desarrollado, por ejemplo el comercio, ya no es suficiente. El observador que utiliza la diferenciación para observar está ahora obligado a utilizar la imaginación. Tiene que distinguir el pasado tal y como se manifiesta actualmente en su mente para el futuro que le proporciona la posibilidad de oscilación dentro de la diferenciación que utiliza. El sistema observado se vuelve para sí mismo intransparente e indefinible. Puede producir una auto-descripción, pero sólo en la forma paradójica en que la descripción entra en lo que la descripción se describe a sí misma y así se disuelve la diferenciación de sujeto y objeto y por tanto el marco clásico de una teoría. Las consecuencias de tal reentrada del tiempo en el tiempo reproducen al mismo tiempo las condiciones de las posibilidades de decisión. La decisión requiere una "función de memoria". Debe aceptar el presente como el resultado de un pasado inmutable. Debe partir del estado dado del mundo. Pero con su memoria se da tanto la opción de recordar como la de olvidar, y el olvido da espacio a nuevas operaciones que pueden impregnar la memoria. La memoria tiene, pues, una función inventiva. Gracias a su memoria, el observador no está atado ni es capaz de identificarse con el mundo tal y como era. Además, la decisión necesita una "función oscilante" para utilizar este espacio y diferenciar entre el futuro y el pasado. Tiene que presumir de diferenciaciones (propósito, por ejemplo) en las que puede oscilar de un lado a otro: el objetivo se consigue - o no se consigue. La función de memoria y la función oscilante sólo pueden aplicarse juntas, es decir, en el presente, pero obligan a diferenciar el pasado y el futuro". Niklas Luhmann, "Decisiones", 1996.

³⁵ "El artista es igualmente Dios". Johann Wolfgang von Goethe, en: Libro de citas, Mosaik Nachschlagewerk, Munich, 1981, página 227.

³⁶ "El arte no se encuentra de otra manera que no sea la suya". Konrad Fiedler, en: Ensayos sobre el arte, editor G.Boehme, Wilhelm fink Verlag, Munich, o.J., volumen 2, página 59.

³⁷ "También confirma Zenon como define: El arte es una capacidad de construcción de enfoque. En otras palabras, apoyar las obras a través de un enfoque o una descripción". Scholia a Dionysios Thrax, en: W. Tatkiewicz: Historia de la estética, Schwabe&Co. Verlag, Basilea/Stuttgart, 1979, volumen 1, página 234

³⁸ Véase también Dieter W. Liedtke: "La 4ª dimensión". Editorial Butler, Essen 1987"... quiere hacer que los empujes de la creatividad sean pura y directamente visibles y comprensibles a través de las imágenes. Su fórmula artística: vida+expansión de la conciencia = arte es el condensado de sus investigaciones y esfuerzos que ha descrito en numerosas publicaciones: La conciencia de la materia (1982), La cuarta dimensión (1987), La clave del arte (1990). Frente a la revolución de hoy sitúa aquella época en la que la mayoría de la gente no sabía leer ni escribir, cuando el conocimiento sólo era transportable de forma limitada porque sólo era accesible a unos pocos elegidos. Hoy en día, sin embargo, el acceso a la creatividad sólo es posible a través de las imágenes porque la conciencia humana utiliza secuencias de imágenes. La forma original de cada visión futurista es la visión, el sueño, la conexión de realidades inexistentes. El camino del futuro hacia el presente sólo es posible a través del lenguaje de las imágenes, que es posible gracias al arte. El arte hace que la gente sea visionaria. El arte hace que la gente experimente y comprenda procesos ignorados.(...) Harald Szeemann, en: conferencia de prensa art open 16 juin 1998, Hamburgo sobre el arte de Liedtke.

³⁹ "Todo arte es el desarrollo de imaginaciones como todo pensamiento es el desarrollo de términos". Konrad Fiedler, en: Ensayos sobre el arte, editor G.Boehme, Wilhelm Fink Verlag, Munich, o.J., volumen 2, página 59.

⁴⁰ "No conozco ninguna definición mejor del arte como ésta: el arte, que es un ser humano añadido a la naturaleza, que despliega, la realidad, la verdad y sin embargo con importancia, que se expresa en ella por el artista." Vincent van Gogh, en: W. Hess, documentos para la comprensión de la pintura moderna, Rohwohl Verlag, 12.edición, Reinbek cerca de Hamburgo, 1972, página 23 siguiente.

⁴¹ "Para los científicos se hace accesible un nivel de información que puede mostrarle a partir de sus obras nuevos enfoques y teorías para los experimentos científicos.Uno puede también entender sus cuadros como una información clave para un sentimiento extendido de tolerancia y respeto de las personas entre sí. Aquí todo es importante. El ser humano, la naturaleza e incluso una piedra parecen formar parte de él. Las cuatro secciones - estados intemporales, filosofía, ciencia de la naturaleza y sociología - conducen en sus obras de arte una y otra vez por encima de todo lo producido hasta ahora. Karl Ruhrberg: arte abierto en el catálogo de la exposición arte abierto sobre el arte de Liedtke, 1997.

⁴² Véase también Glaubrecht, Matthias: "La evolución hace correr a los animales" en:Die Welt, del 12 de noviembre de 1998.

La fórmula de la innovación unificada

Símbolo gráfico de la fórmula del arte

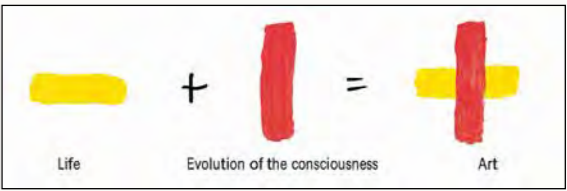

La fórmula Arte y Libertad se hace visible en todas las obras Goseck, Stonehenge y la evolución bio-cultural del hombre

Una definición de la palabra como:
Llife o conocido + evolución de la cognición/innovación/creatividad = arte, para ser más precisos evolución de la vida, una fórmula gráfica con un signo menos horizontal y otro vertical = amarillo = símbolo de la vida, de la fecundación, de la alegría de vivir, del presente + rojo = símbolo de la creatividad, de la revolución, del futuro, dan como resultado un signo más amarillo/rojo o la mezcla de colores da un naranja búdico. El amarillo de la puesta = elemento femenino, y el rojo del símbolo del Faló = elemento masculino resultan de esta combinación en la evolución de la vida sin querer enfatizar uno u otro ni poder hacerlo.⁴³

La fórmula Arte y Libertad se hace visible en todas las obras Goseck, Stonehenge y la evolución bio-cultural del hombre

⁴³ "LA FÓRMULA: vida + expansión de la cognición = arte. La vida (Existente, Conocido) se suma a la expansión de la cognición (Innovación, Ideas). La suma de ambas es igual al arte como símbolo de la evolución, el desarrollo, la creatividad de la vida. Según esta definición del arte basado en los fundamentos de la vida es la fórmula a considerar como uni- versal y no sólo aplicable al arte. La fórmula consigue mediante una simple adición que cualquier idea pueda ser explicada. La lógica de la fórmula del arte es el tema principal de la exposición de arte abierta en 1999 en Essen, conocida como la exposición mundial de arte". Thorsten Hebes, Feren(c) zy Media München, 1998.

¿Pueden los medios pedagógicos dependientes -una fórmula- potenciar la creatividad?

La fórmula del arte que explica todos los fenómenos de la naturaleza, de la vida y de las ideas, no presupone necesariamente un enfoque puramente pragmático del arte, como pueden pensar los críticos desinformados, su derivación es todo lo contrario. Explica la preservación de las fronteras subjetivas y objetivas de la conciencia y del arte, su transformación en las leyes del arte, abre la puerta a la creatividad, a la evolución de la conciencia^{44/45} y de este modo puede proporcionar directrices a los buscadores para obtener la libertad aún no conocida, o el arte⁴⁶. Me gustaría subrayar que, a veces, el arte se percibe y se define subjetivamente como algo que debe proporcionar al espectador una nueva experiencia. Este proceso depende de los conocimientos previos del observador, de su conocimiento consciente o inconsciente de algunos fenómenos que le ayudan a adquirir una nueva experiencia. Un enano en el jardín delantero, algo típico de Alemania, en otras circunstancias, por ejemplo, en China, se percibe sin duda como arte, mientras que en nuestra cultura tal enano se convertiría en un acontecimiento cultural sólo en un caso excepcional, como el de ser colocado en el altar de la catedral de Colonia, durante la misa mayor. Las circunstancias no convencionales y el ritual llevado a cabo en ese momento conferirían al objeto, por lo demás estándar, un enano, un nuevo significado, un nuevo aura. El arte objetivo y la historia del arte se expanden, cambian, revolucionan y desplazan las fronteras de la historia.

La fórmula del arte ayuda a visualizar el proceso que fue reproducido y apreciado objetivamente en varios libros durante miles de años.⁴⁷ Es inmensamente difícil rastrear la evolución de la cognición subjetiva del arte, dirigida a personas únicas con su conocimiento inherente, experiencia e información genética, especialmente porque definimos el arte subjetivamente como sólo una experiencia que puede expandir, cambiar y desplazar las fronteras de la conciencia de las personas.⁴⁸

Así que aquí no hablo de los procesos representados y reproducidos en la historia del arte (arte objetivo), sino de los procesos que ocurren en el alma de cada ser humano, de su percepción personal también.⁴⁹

⁴⁴ “Este es mi descubrimiento; el verdadero arte es, practicar la irrealidad”. Lovis Corinth.

⁴⁵ “Todo arte es el desarrollo de la presentación, como todo pensamiento es el desarrollo de los conceptos”. Konrad Fiedler en: Reflexiones sobre el arte, Hrsq. G. Boehme, Wilhelm Fink Publishers, München, o. J., Vol. 2, p. 59.

⁴⁶ “El arte es uno de los dos mecanismos cuyo funcionamiento sirve al progreso de la humanidad. Con la ayuda de las palabras la gente intercambia sus pensamientos, a través de las presentaciones artísticas comunica sus sentimientos con toda la gente, no sólo en el presente, sino también en el pasado y en el futuro”. Leo Nikolajewitsch Tolstoi: ¿Qué es el arte? En: On Literature and Art, introducción y epílogo de G. Duden, Roderberg- Publishers, Frankfurt/M., 1980, p. 157.

⁴⁷ “Sin embargo, el arte es la revelación de la existencia”. Wolfgang Greiner en: E.Gomringer, Josef Albers, Josef Keller Publishers, Starnberg 1968, p. 172.

⁴⁸ “El arte es la expansión de la conciencia morbosamente estrecha, es el ensanchador del pueblo, el ensanchador de la época y el ensanchador de la vida”. Hans Egon Holthusen: Lo bello y lo verdadero, R. Pieper Verlag, München, 1958, p. 72.

⁴⁹ Desde el punto de vista del artista, la “comprensión” es la formación del espectador. Antes se consideraba que el arte es hijo de su época. El arte de este tipo sólo es arte por el arte, y esto es aún más evidente hoy en día. El arte que no tiene potencial para revelarse en el futuro, no es más que un niño de su edad y que nunca crecerá para convertirse en la madre del arte futuro, es un arte estéril. No dura mucho y se vuelve obsoleto en un instante, junto con los cambios en el medio que lo produjo. Existe el tipo de arte opuesto, apto para nuevos cambios. También arraiga en la era moderna, en su vida espiritual, pero no es su propio eco o espejo, sino que posee una fuerza despierta, profética, que le ayuda a actuar más allá y más profundamente”. Vassily Kandinsky: On the Spiritual in Art, Benteli Publishers, Bern, 10ª edición, p. 135.

La fórmula estandarizada de la innovación

La Fórmula completa la dialéctica de Hegel que ha continuado la filosofía de Anaxágoras, Parménides, Heráclito y Platón, y ha trascendido sus diferencias y las ha llevado a una simbiosis. Muestra la transformación interpenetrante del espíritu y la materia, del ser y la no existencia, del movimiento y de las conexiones mentales, así como las fuerzas creadoras de la evolución. Por primera vez hace visible lo que la dialéctica promete y, además, abre la comprensión de lo absoluto como posición del observador dentro y fuera de los procesos de las formas de existencia, la nada y las realidades futuras. El filósofo Theodor W. Adorno asume que esta Fórmula de la Conciencia podría existir cuando afirma:

“La utopía de la conciencia consistiría en abrir lo no definido con definiciones que no lo hagan llegar a ser como ellos mismos”.

En su obra principal “El principio de la esperanza” Ernst Bloch cuenta con la cre- atividad anticipatoria de la conciencia humana:

“La naturaleza del mundo mismo está al frente”, dice.

Ernst Bloch asigna una parte crucial de la evolución de la verdad y la realidad al diseño de la creatividad y la actuación decidida. 1994 Liedtke va unos pasos más allá cuando escribe

“Nos damos cuenta de que las visiones liberan las programaciones genéticas basadas en la evolución, y provocan directamente nuevas programaciones en los genes antiguos, así como en los genes ‘en blanco’ aún indiferenciados - siendo uno con la naturaleza pero también en un estado caótico; construyendo puentes para la experiencia del ‘nosotros’ y para toda la especie, el Ego revolucionario se apresura”.

Arte - Lo desconocido y el contexto de la historia del arte

Todo arte nuevo está determinado por una o unas pocas innovaciones y los artistas, por su parte, dan forma a las innovaciones, encuentran posibilidades individuales de perfección, utilizan todos estos diversos aspectos contenidos por la innovación, de forma intensiva y exhaustiva⁵⁰: El arte es lo que aún no conozco, es una comprobación de mis conocimientos y del inconsciente que aún está por descubrir o cambiar en mis viejos valores con la ayuda de nuevos conocimientos.

1. Las obras de arte son las obras que contienen nueva información que amplía nuestras mentes (Innovación).

2. El arte objetivo es siempre información (innovación) contenida en las obras de arte que la historia de las artes aún desconoce. Sólo la información aún desconocida por la historia de las artes, mejora la historia de las artes (ampliación de la noción de arte, historia del arte).⁵¹

3. El arte subjetivo es siempre información (innovación) de las obras de arte que un espectador ordinario aún no conoce o no reconoce. La nueva información desarrolla el conocimiento del espectador (expansión de la mente).

⁵⁰ “La comprensión del hecho de que el arte es lenguaje aún no ha penetrado en la mentalidad de la gente. El arte es lenguaje y el lenguaje existe para ser entendido”. Hans Sedlmayr: Der Tod des Lichtes, Otto Müller, Salzburgo, 1964, p. 148.

⁵¹ “Debido a su capacidad de destrucción, el arte está relacionado con la mentalidad revolucionaria”. Herbert Marcuse en: Art is Anarchy” Heinrich Böll: Obras, Entrevistas; Publicación: B. Balzer,

Verlag Kiepenheuer & Witsch, Colonia 1978, p. 442.

⁵² Véase: D. W. Liedtke: “Key to Art. ¿En qué se parecen un cavernícola y Leonardo da Vinci y Joseph Beuys?”. Virneburg, 1990, p. 131-132.

En primer lugar, el ARTE podría entenderse a nivel objetivo (arte mundial) como un proceso de cambio en la historia del arte.⁵² Por lo tanto, el ARTE es un proceso permanente de desarrollo ulterior y de continuación de lo que había existido antes del momento en que se creó una determinada obra de arte como parte de la historia.⁵³ Este desarrollo ulterior procede con la ayuda de la innovación, es decir, con la ayuda de la nueva creación contextual o formal: algo nuevo, que no había existido antes en ninguna otra obra, se ha añadido a la información que era conocida y existente. En consecuencia, el ARTE es un proceso permanente de desarrollo innovador, que cuenta con un repertorio de imágenes figurativas y, en consecuencia, de presentaciones, visiones y sentimientos.⁵⁴ Según esto, la obra de arte abre nuevos caminos en el arte⁵⁵ o inicia la búsqueda de explicaciones y nuevos conocimientos.⁵⁶ Si un espectador se resiste a esta búsqueda porque se siente incómodo al cuestionar su propio conocimiento o su nivel de información, simplemente reniega de esta obra de arte.⁵⁷ A pesar de todo, la obra de arte dada podría estar relacionada con el arte objetivo incluso cuando los expertos en arte todavía no lo entienden, ya que esta obra proviene de un futuro muy lejano. Alguien podría encontrarse en el nivel del arte bien entendido, sin poder explicarlo en base a su nivel de información y conocimiento. Para reconocer esta obra, debe intentar pensar de una manera nueva, cuestionar su nivel de conocimiento y cambiar constantemente su punto de vista para tener la oportunidad de recibir nueva información o visiones que antes no tenía en su cerebro. Por regla general, este proceso sólo puede producirse cuando el sentimiento o la comprensión están presentes. Si este sentimiento no se produce, el espectador no es capaz de entender esta obra de arte.

Su nivel de conocimiento no tiene suficientes vínculos de conexión en la dirección demostrada por esta obra en el área objetiva del arte. Él es el único que puede decidir si le gusta este cuadro o no. Ciertamente, es posible que el espectador obtenga una comprensión alternativa que incluso está incorporada en esta obra, pero que incluiría en su nivel de conocimiento y de esta manera podría entender esta obra de

arte objetiva en su propio nivel subjetivo. La descripción del nivel subjetivo de comprensión, la noción de ARTE, nos arroja al nivel subjetivo porque si el hecho de que el ARTE objetivo es un proceso constante de desarrollo ulterior parece ser correcto, entonces el desarrollo ulterior debe ser considerado desde el punto de vista subjetivo, individual: No se trata sólo de una historia del arte que cambia constantemente, sino de la realización de quien percibe o crea el arte. Esto se debe a que con cada nueva obra de arte no vista, el espectador amplía su repertorio individual de imágenes visuales, si, por supuesto, no decide ignorar la obra. Cada nuevo impulso individual amplía nuestra mente y hace posibles nuevas sensaciones y nuevas visiones. El espectador no puede filtrar la nueva información de una determinada obra de arte que es adyacente a su anterior nivel de conocimiento y que presentaría una nueva cognición para él.⁵⁸ Incluso si el artista tuviera una intuición subjetiva absolutamente diferente. Dado que cada persona de nuestro planeta tiene su propia prehistoria, su estructura genética y su almacén individual de recuerdos y conceptos en su conciencia e inconsciencia, entonces todos y cada uno de nosotros percibimos los nuevos impulsos visuales de forma individual.

De este modo, para una persona, cualquier cuadro puede resultar probablemente una obra de arte aunque no lo haya visto antes o, respectivamente, no tenga este cuadro en su conocimiento y sea ahora cuando llegue a él,⁵⁹ al mismo tiempo que el mismo cuadro para otra persona desde el punto de vista subjetivo no es una obra de arte porque no puede inducirle a un mayor desarrollo puesto que ya forma parte de su imaginario o está demasiado alejado de las capacidades de este espectador que no tiene acceso a esta nueva información.

⁵³ Por lo tanto, cada nuevo valor es percibido por la gente con hostilidad. La gente trata de imponerse riéndose de él y difamándolo. Una persona portadora de este valor es representada como divertida y ridícula. Se ríen de los nuevos valores y se les regaña. Ese es el horror de la vida. La alegría de la vida es una victoria desenfrenada y continua de los nuevos valores. Esta victoria avanza muy lentamente. El nuevo camino se abre muy poco a poco. Y cuando se convierte en algo seguro a los ojos de muchos, el muro que se resiste al día de mañana se forma de este valor. La transformación de un nuevo valor (el miedo a la libertad) en una forma pétrea (el muro que es un obstáculo en el camino hacia la libertad) es un acto de la Mano Negra. Toda evolución significa desarrollo interior y cultura exterior, por lo que significa transformación de las fronteras. Estas fronteras se crean constantemente a partir de nuevos valores que desplazan las antiguas fronteras. En principio, eso significa que lo más impor-

tante no es el nuevo camino, sino el espíritu que se abre a este valor. Y más allá va la libertad necesaria para el descubrimiento”. Vassily Kandinsky. “Sobre la forma”, “Jinete azul”. Publicación: Vassily Kandinsky y Franz Marc, Munich, 1912.

⁵⁴ “El arte es el proceso de creación. Hace nacer algo nuevo que no existía antes. Cada nueva obra da a luz a un nuevo mundo que vive desde su propio centro. El artista es alguien que descubre, alguien que utiliza sus obras para abrir las últimas conexiones entre los acontecimientos de la vida que ha logrado ver al observar la naturaleza. El arte es impacto, la obra de arte es su prueba, y el resultado es el afectado”. Dieter Körber, Beat Wyss: El duelo de la terminación, Editorial Matthes & Seitz, München, p. 68.

⁵⁵ “El arte es transformación”. Dieter Körber: ¿Qué es el arte? Editorial: E. G. S. Buer, Editorial Aegis, Ulm, 1948, p. 72.

⁵⁶ Todo verdadero artista (pensador) se distingue, como toda persona verdadera, por atenerse a la esencia. Pero al mismo tiempo, un artista (pensador) es original en su distinción. Esto significa que aporta algún tipo de capacidad de comunicación que no tenía antes. La originalidad está contenida en la obra, en el logro artístico que no puede ser reproducido de forma idéntica, sino que puede llevar a la persona a su propia originalidad. La originalidad significa un salto en la historia. Es un milagro de la novedad que no puede extraerse del pasado y de las condiciones en las que encuentra su origen. La originalidad no se basa en una tesis separada, sino en el espíritu que la hizo nacer y que la conecta con otra tesis. A menudo sucede que los historiadores son capaces de encontrar definiciones correctas incluso antes de que un filósofo pueda hacerlo. Pero ahí, esas fórmulas se surgen en su propio entorno, parecen una idea repentina que podría olvidarse fácilmente sin haber sido comprendida y analizada. La comprensión de las personas verdaderamente grandes amplía los límites de cada persona y del mundo entero. “Todo lo que saben es para nosotros. Cada nueva mente ilumina un nuevo misterio de la naturaleza, y no se puede cerrar la Biblia antes de que nazca la última gran persona de la Tierra”. (Emerson). Karl Jaspers: “Los grandes filósofos”; Piper & Co., Munich. 1957.

⁵⁷ “Por eso hasta los perros ladran a quien no conocen”. Heráclito: Karl Jaspers, “Los grandes filósofos”, Editorial Piper, München, 1957, p 635.

Por lo tanto, cualquier cosa que se pueda percibir puede convertirse en una obra de arte subjetiva.⁶⁰ Esto depende por completo del conocimiento del espectador.

Si el cuadro ofrece nuevos estímulos o posibilita nuevas visiones o tal vez este cuadro no pueda ser el trampolín para un desarrollo posterior. Se puede señalar una similitud básica entre la obra de arte objetiva y la subjetiva: cada obra de arte, independientemente de si es subjetiva u objetiva, puede comunicar o grabar en la memoria del espectador abierto la información de la que no había sido consciente (visión, sentimiento, concepto).^{61/62}

En cuanto esta nueva información (obra) se hace pública, se forma su significado estético porque la imagen “fijada” en la mente hace que el espectador sea capaz de distinguir la diferencia entre esta imagen y otra similar. Esto le ayuda a comprender la nueva información que recibe de estas dos obras. Esta “fijación” también sirve como requisito previo para tener esta imagen en la mente, es decir, para utilizar esta imagen para crear nuevas imágenes colo-

ridas en la mente.⁶³

58 "El arte es una clave del conocimiento, al igual que la ciencia natural, la filosofía, etc." Anthony Tapiés "La práctica del arte", Editorial Erker, St. Gallen, 1976, p 18.

59 "El arte no es consciente de ninguna experiencia y no es en absoluto un derivado. Establece una conexión con lo desconocido". Willi Baumeister: "Lo desconocido en el arte", Editorial DuMont, Colonia, 1960, p. 35.

60 "Es imposible separar el arte de la vida. La vida significa gente, la gente significa sociedad, la sociedad significa política, la política significa propaganda, argumentación, persuasión. El arte es un buen instrumento para ello, si se entiende no como producción en masa o copia, sino como proceso de cognición, producción de ideas comúnmente accesible, intercambio de experiencias y comunicación. Adam Jankowski "Arte y medios de comunicación de masas", Materiales para la documentación 6, Editorial: H. Wackerbarth, Periódico y Editorial, Kassel 1977, p. 201.

61 "El arte es cognición". Wladyslaw Tatarkiewicz: "Historia de la estética" Schwabe & Co. Publishing House, Basel/Stuttgart, 1979, vol. I, p. 367.

62 "El arte no tiene el aspecto que el idealismo pretendía presentar. Pero la naturaleza quiere crear lo que había prometido. Pero sólo es capaz de ello si viola su propia promesa anulándola (...). Lo que la naturaleza quiere realmente es la plenitud. Las obras de arte: Nos abren los ojos. Adorno: Theodor W. Adorno: Colección de obras, Editorial: G. Adorno/R. Tiedemann, Editorial Zuhrkamp, Francfort del Meno, 1970, vol. V., p. 103.

63 Julius Hart: (mag.) Pan, Asociación Editorial, Berlín, 1897, 3ª edición/ Número 1, p. 36. "El arte es el lenguaje: es decir, la función social al más alto nivel". Gerhart Hauptmann: Colección de obras, Editorial: C. Fischer, Frankfurt am Main, 1942, vol. XV, p. 415.

Las diferentes capas de una obra de arte

Para los críticos y los artistas, este enfoque del "arte para todos", cuando se inspecciona superficialmente, parece demasiado lapidario, demasiado simple, demasiado banal.⁶⁴ Desgraciadamente, cerraron los ojos ante el hecho de que el arte contiene información óptica y alguien que está particularmente interesado con la ayuda de la fórmula y cualquiera que esté interesado también puede adentrarse en esta obra de arte y descifrar todos sus niveles con la ayuda de la misma fórmula. Durante las novedades formales, sápidas o filosóficas que pueda contener una obra de arte, siempre se habla de cambios ópticamente percibidos que pueden ser señalados con la ayuda de alguna marca. Estas tácticas conducen a la comprensión del arte y, en consecuencia, a las nuevas exposiciones, catálogos de arte y, a la larga, al interés cada vez mayor por el arte y la creatividad en los medios de comunicación y con la población.

La exposición de arte mostraría una reproducción cercana al original y, al destacar la información con el color rojo y los detalles conocidos con el amarillo, se indicaría el nivel de comprensión de la época en que se creó esta obra de arte. Además, el espectador tiene la opción de separar su conocimiento: amarillo = conocido, presente, pasado, rojo = el color de la cognición y el conocimiento futuro anticipado reconocido en el período en que se crea la obra de arte, en la mente inconsciente y permitir que se unan sin prestar atención a las teorías presentadas aquí. En el momento en que alguien que ve los medios de comunicación o visita las exposiciones, yendo y viniendo entre varios períodos de tiempo, entre las partes de la creatividad, es incierto, él marcha hi pasos a través del camino de la evolución y los programas de sí mismo para la creatividad, para el cambio, la cognición y las nuevas decisiones.⁶⁵ espectador utiliza su intuición para recibir nueva información en el futuro, así como la nueva experiencia que ha añadido a su mente inconsciente de esta manera el uso de su intuición, la mente inconsciente, tiene la libre- dom para utilizar su vida con nuevas posibilidades de una manera más creativa que antes. El aprendizaje del arte no es un lujo para una pequeña minoría⁶⁶; se trata de un lenguaje muy necesario para la futura creatividad.

64 "Demokratisiert ¡Democratizar el arte! Quedan pocos años para el próximo milenio. Al democratizar el arte nos adentramos en la nueva forma de pensar, en un futuro más brillante. El arte es expansión de la mente, creatividad, innovación y evolución de la mente. La creatividad y la innovación son la fuerza motriz de todo el desarro-

llo social, económico y cultural posterior, es decir, de todo el progreso humano, por lo que dan más libertad y evitan la lamentable pobreza y las guerras. En consecuencia, comunicar el arte, familiarizarlo con el mayor número posible de personas, aumentando así sus conocimientos, es ante todo una tarea social. Los responsables de la cultura no pueden cumplir esta tarea si exponen las obras de arte en museos y galerías sin la ayuda necesaria de los intermediarios. Del mismo modo, podrían exponer, por ejemplo, caracteres chinos sin explicar su significado ni comunicar su contenido. Estos símbolos sólo podrían ser entendidos por las personas que hablan la lengua china. ¿Pero no es ese el principio al que nos enfrentamos literalmente en cada exposición? El arte siempre es accesible sólo para la minoría de personas que ya lo saben todo; la mayoría de la gente carece de la posibilidad de entender la información innovadora que se representa en las obras de arte. Y aunque hay opciones para comunicar el significado del arte, por regla general, la gente no tiene esas opciones. A pesar de que el arte podría ser accesible para cualquiera, ¡a muchas personas se les niega este acceso! ¡Esto es antisocial! Esto impide un mayor desarrollo de la cognición y, por tanto, un mayor desarrollo de la humanidad. Esto contradice fuertemente el verdadero significado del arte. Por lo tanto, en el espíritu de las siguientes personalidades: Platón, Heráclito, Immanuel Kant, Arthur Schopenhauer, Friedrich Wilhelm Schelling, Friedrich Nietzsche, Ernst Bloch, L. N. Tolstói, Herbert Marcuse, Sigmund Freud, Johann Wolfgang von Goethe, Rosa Luxemburg, Leonardo da Vinci, Pablo Picasso, Jean Dubuffet, Vassily Kandinsky, Heinrich Böll, Joseph Beuys y Richard von Weizsäcker, exijo: ¡El arte es el desarrollo del conocimiento y por lo tanto no puede ser accesible sólo para la élite!

1. Es hora de detener el comportamiento asocial de los museos y galerías, organizadores de exposiciones y burócratas culturales.
2. Ser intermediarios del arte de acuerdo con su evolución y explicar este proceso de evolución al espectador.
3. Traten correctamente su responsabilidad social. 1989, Dieter W. Liedtke: "Key to Art", Virneburg, 1990, p. 194.

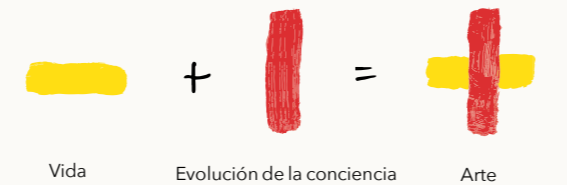

Conocimiento = Amarillo Innovación=Rojo Arte=Rojo/Amarillo



Artista: Dalí

65 Véase también: "Key to Art" Dieter W. Liedtke, publicación del Museo Liedtke, Virneburg, 1990, pp. 69-72.

66 "En contra de la opinión de todas las escuelas estéticas y filosóficas, el arte no es una forma lujosa de provocar un sentimiento de belleza, alegría, etc. en las almas maravillosas, sino que es una forma importante de interacción social entre las personas, del mismo modo que el lenguaje". Rosa Luxemburg: Obras sobre arte y literatura, publicado: M. Karallow, Editorial y Arte, Dresde, 1972.

La decodificación del arte = innovación

La criada de la hilandería



Artista: Desconocido

Título: María, Anunciación Siglo XVI

Dimensiones: 41 x33 cm

Galería Tretyakov Moscú

Por primera vez se representa una criada.

Une elementos estilísticos norteños, flamencos e italianos



Artista: Peter Paul Rubens 1577 - 1640

Título: Dios Padre e Hijo, alabados por los evangelistas Pablo y Juan, hacia 1616/17

Materia: Óleo/lienzo

Dimensiones: 214,5 x 145 cm

Colecciones artísticas de Weimar

Une elementos estilísticos norteños, flamencos e italianos y los combina en una una simbiosis energética hasta ahora desconocida.

Cambios en la proporción del cuerpo



Artista: Dominikos Theotokopoulos también conocido como El Greco 1541 - 1614

Título: San Juan 1600

Material: Óleo/lienzo

Dimensiones: 101 x 81 cm

Casa Museo Greco, Toledo

Nuevos colores y cambios en las proporciones del cuerpo.

Transición a la pintura abstracta

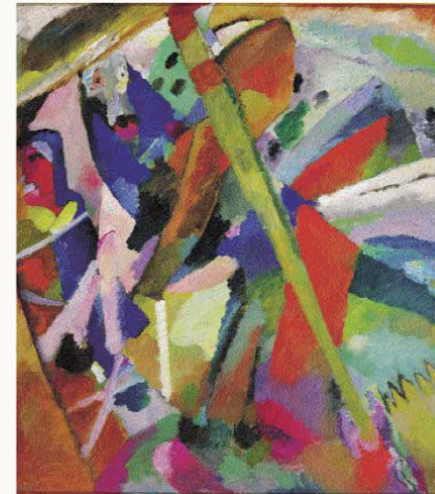

Artista: Vassily Kandinsky 1866 - 1944

Título: (fragmento) St. Georg, 1911

Material: Óleo/Lienzo

Dimensiones: 107 x 95,2 cm

Museo Estatal Ruso de San Petersburgo Vassily Kandinsky se pasa al arte abstracto.

Pintura no representativa - Formas puras

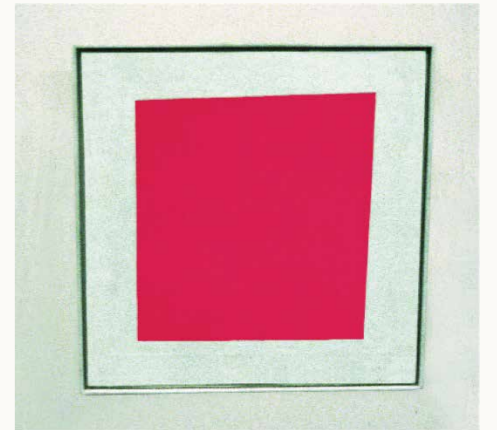

Artista: K. Malevich 1878 - 1935

Título: Plaza Roja 1915

Material: Óleo/Lienzo

Dimensiones: 87,6 x 61,5 cm

Museo Estatal Ruso de San Petersburgo Desarrolló la reducción de todas las formas a elementos geométricos simples como el círculo, el cuadrado, el rectángulo y el triángulo. Malevich pertenece a los precursores de la pintura no representativa, el suprematismo. La geometría se convierte en la ley divina.

Ocultación de objetos

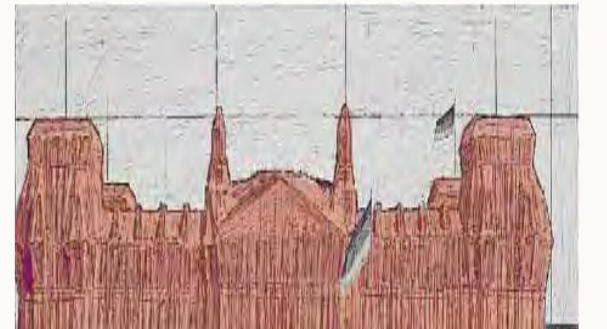

Artista: Christo Javatscheff 1935 -

Título: Ocultación del Reichstag

Una presentación estética espiritual implica la ocultación de la forma sustancial de un objeto.

Redescubrimiento de la investigación sistemática a través del arte

Investigación a través del arte
Anticipación de los resultados de la investigación

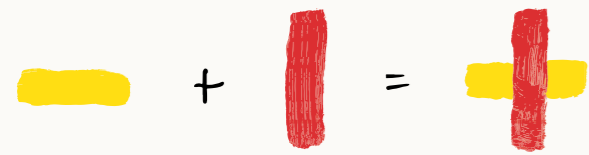

Artista: Dieter W. Liedtke 1944 -
Título: Modelo de caja de arena 19, 1974 -1988

Modelo que ayuda a comprender los complejos procesos que tienen lugar en el cerebro como redes tridimensionales que activan las impresiones emocionales percibidas, así como el modelo de aparición de la creatividad.

A principios de los años 90 se esbozaron dos nuevos modelos del cerebro de las personas: el conexionismo, la teoría de las redes neuronales, y la teoría de la correlación. Las conexiones temporales conducen a una mayor fusión espiritual. El descubrimiento de los neuronas espejo en la segunda parte de los años 90 confirmó la corrección del modelo de caja de arena.

¿Existe una forma secreta de Leonardo da Vinci para apoyar la creatividad?

La energía creativa de Leonardo da Vinci plantea la cuestión de si existe un sistema peculiar de Leonardo que nos haga más creativos e inteligentes.

¿Qué podemos aprender de Leonardo? ¿Puede su intelecto ser comunicado a todas las personas, si es que existe tal código y puede ser entendido?

La creatividad de Leonardo y sus métodos de trabajo demuestran que era muy consciente de la influencia del poder de la visión y la imaginación en el intelecto y, en consecuencia, de su impacto positivo en el cerebro. No conocía las investigaciones neurobiológicas contemporáneas sobre la estructura del cerebro. Al mismo tiempo, Leonardo sabía muy bien que la visión afecta a la cognición y seguramente sabía cómo amplificarla. Leonardo utilizó su capacidad creativa y sus visiones para desarrollar nuevas creaciones neuronales en su cerebro sin recurrir a complejos

rituales celtas de cabeza y vasos (véase el libro: “Código Liedtke” de Dieter Liedtke). La excitación de sus conexiones cerebrales (axones) con la ayuda de la creatividad se amplió con la ayuda de un cuadro pintado por él como una especie de realidad. Según sus bocetos y trabajos, eligió el camino directo a través de las visiones, la creatividad que fijó en sus cuadros y llevó de nuevo al conocimiento a su cerebro a través de la visión. De este modo, Leonardo podía obtener grandes resultados, añadir más conocimientos para provocar nuevas visiones, estallidos de creatividad que volvía a fijar en sus cuadros y así sucesivamente. Esta técnica de cognición de Leonardo le proporcionó una espiral positiva de cognición autodirigida que era independiente de las terceras partes y de los rituales de la cabeza y del vaso, proporcionándole un gran crecimiento espiritual a través de sus propias obras. Así, para Leonardo da Vinci el arte y la pintura eran medios artísticos y herramientas de su investigación de su propia evolución espiritual. Sus cuadros, bocetos y textos muestran claramente el mensaje sobre la capacidad de innovación del ser humano, como demuestran los ejemplos siguientes.

El cuadro titulado “La última cena” que muestra:

Innovación 1: nueva vivacidad en las figuras representadas de los Apóstoles y figurativamente muestra que Leonardo tenía un buen conocimiento del ritual del Santo Grial que aumentaba la creatividad y su influencia positiva en la vivacidad del espíritu y del cuerpo

Innovación 2. Leonardo sabía que el Santo Grial no tenía ningún efecto, pero la información sobre él y el ritual de información tenían un gran impacto en el cuerpo y el espíritu. Por esta razón, Leonardo nunca pintó ningún recipiente para beber para ninguno de los representados en “La última cena”. ¿Comida sin bebida? El cuadro demuestra que el Santo Grial no existe (innovación 3).

El cuadro de la “Mona Lisa” puede significar ocho pasos evolutivos o innovaciones en la historia del arte. La principal innovación en este caso es el efecto sfumato que hace que el fondo sea menos detallado, ya que el ojo humano ve de hecho los objetos del fondo ligeramente borrosos y por primera vez en la historia del arte son representados por Leonardo hacia el año 1500 como la visión en su totalidad.

Utilizando su perfecto conocimiento de la medicina, Leonardo pudo demostrar que al

ver los objetos a distancia utilizando nuestros sistemas de cognición (órganos sensoriales y conciencia), el nivel de precisión disminuye y se difuminan hasta que resulta imposible reconocer los detalles (innovación 1).

De este modo, Leonardo muestra que de la evolución de nuestros órganos sensoriales, (innovación 2) de la capacidad de ver los objetos lejanos borrosos para preservar nuestra especie como sistema de seguridad neuronal, se podría filtrar la información.

Innovación 3: Muestra que nuestros ojos y nuestra conciencia no están ajustados para poder procesar el conocimiento negativo exagerado sin dañar el organismo. Esto está respaldado por un gran número de investigaciones neurobiológicas y de medios de comunicación.

Innovación 4: La perspectiva a vista de pájaro muestra parte de un paisaje detrás de Mona Lisa. La otra parte muestra el paisaje de fondo desde la perspectiva de la montaña en el barrio.

El cambio de ángulos de visión dentro de una misma imagen (innovación 5) se muestra como un acento en la percepción integral (innovación 6) y crea varios focos de percepción (innovación 7). Percepción de las interconexiones que irrumpen en la inteligencia con la ayuda del sfumato blur (innovación 8).



Mona Lisa, 1500

El sistema Liedtke: Entender sólo con la vista

El sistema Liedtke da la oportunidad de descubrir la inteligencia y la creatividad de las bellas artes (así como cualquier logro creativo) descifrando las obras de arte y comunicando la información descifrada al espectador y a los que entienden. De este modo, Code Liedtke cumple los requisitos de la UE y de la Carta de las Naciones Unidas sobre la libertad del desarrollo humano. Code democratiza, activa y ayuda a aumentar la creatividad y la inteligencia liberando a las personas y promoviendo una forma de vida ética. Descifra el misticismo de antiguos enigmas y misterios con la ayuda de la teoría evolutiva de los sistemas de cognición como un programa genético natural evolutivo al que cada persona puede recurrir para aumentar su potencial creativo e intelectual así como para alargar la vida.

Das La cruz de la fórmula del arte y las células nerviosas ilustran el símbolo de la desviación, donde lo nuevo sale de lo conocido por la cognición creativa interna o externa o como resultado de la experiencia sensorial. (Véase aquí también el modelo de mesa de arena en las obras de Dieter Liedtke de los años 80, donde sus teorías encuentran hoy una nueva justificación científica, así como la representación gráfica de la fórmula del arte, donde los hechos conocidos se unen en un símbolo, una cruz, que significa nueva vida).

Al publicar el código podemos crear un nuevo mundo humano. Al mismo tiempo, la publicación del código de Liedtke evitaría los abusos y las manipulaciones de los dirigentes políticos que utilizan la propaganda y los medios de comunicación de masas.

Los recursos intelectuales y creativos actuales de 6.000 millones de personas (o la energía cerebral) que están a nuestra disposición crearían un mundo muy esperado sin explotación, pobreza, terrorismo y guerras porque estas energías creativas están creciendo junto con cada recién nacido que está pensando libremente, que desarrollaría nuevas energías y utilizaría opciones que apenas estamos adivinando (véase también el estudio de Oxford del experto del Banco Mundial Paul Collier).

Como se desprende de la historia del deporte y de la industria de los medios de comunicación especializados en el deporte, se encontrarán nuevas industrias de medios de comunicación, así como nuevos servicios y mercados.

Similitudes y diferencias de los sistemas de acceso a la creación de programas genéticos, localización de ideas y liquidación del miedo

No es el vaso sagrado, la imagen, el médium, el ritual, el médico, el chamán, el curandero, el profeta, el rey, el líder, el político, el entrenador o el placebo lo que nos afecta, sino la información y el ritual que amplifica esta información, así como un sentimiento de creencia. Lo mismo ocurre con la imagen interior o exterior que muestra la realidad mientras se conecta con la nueva cognición, el impacto del Código de Leonardo, el Código Liedtke, el Santo Grial en los programas genéticos, la inteligencia, las conexiones neuronales, los genes y las células del organismo.

El impacto del placebo, de la información, de los rituales, de los experimentos (véase también la película de investigación titulada “Experimento”), de la creatividad o del arte, así como de los medios de comunicación de masas, ha sido suficientemente probado en los campos científicos pertinentes.

Los rituales médicos eficaces en la medicina natural vudú, mediante la aplicación del placebo, con los verdaderos creyentes, en los medios de comunicación de masas, mediante la comunicación de la creatividad con la ayuda de las obras de arte, así como por la música y la literatura, se vuelven absolutamente claros.

Cualquier información antigua es suministrada por los rituales creativos que conducen al conocimiento, así como los medios de comunicación de masas, ya que cada nuevo evento rompe los viejos bloqueos mentales y la información creativa que sale como resultado de esto con los datos conocidos se revela en la conciencia y la inconsciencia.

Sistema de cognición de Leonardo da Vinci

Breve resumen
Leonardo da Vinci fue el primero en liberar la técnica de combinar los rituales con las imágenes que se estaba llevando a cabo en las cuevas de la Edad de Piedra, que todavía encuentra su aplicación hoy en día en los rituales de vudú y placebo, de cualquier ritual de “beber, comer y bailar” y lo hizo tan posible que sólo la nueva imagen, la nueva información que expande nuestra mente contenida en la imagen o el arte en cualquier momento se están convirtiendo en accesibles para la gente alrededor, independientemente de los chamanes, sacerdotes o los terceros. El Código de Leonardo afecta al cuerpo y al alma de la misma manera que los rituales de la Cabeza y el Grial, pero lo hace independiente de la organización de la puesta en escena y los eventos.

Leonardo ha formulado su código en una frase: Ver y conocer es lo mismo.

De este modo, Leonardo muestra que ha sabido que las nuevas impresiones sobre el mundo que le rodea, la percepción visionaria de nuevas imágenes creativas, el acceso a nuevas conexiones neuronales para la creatividad y la inteligencia se crean en el cerebro con la ayuda de la creatividad, el dibujo, la observación, el conocimiento y, de nuevo, con la ayuda de la creatividad, el dibujo, la observación y el conocimiento, haciendo de esto un ciclo intelectual cada vez mayor.

El círculo de esos aprendizajes era limitado ya que la comunicación de la inteligencia que expande nuestra mente fluía a través de los cuadros personales, pero limitados, que pintaba Leonardo. Para percibirlos, había que ver la misteriosa visión del potencial creativo, la educación perfecta, el conocimiento especial, los resultados de la investigación de Leonardo, así como el desciframiento del código.

Goethe lo ha expresado en una frase:

Conocer y ver es lo mismo.
- La ausencia de gastos en la puesta en escena y los rituales
- Son eficaces sólo con la ayuda de conocimientos especiales relacionados con un cuadro concreto, el código de Leonardo o el de Liedtke.
- El círculo de usuarios se limita al estrecho círculo de los conocedores.

El sistema Liedtke

Breve resumen

Die La innovación y las fórmulas de arte y su uso (con los programas genéticos y el anhelo de preservación de la especie presente en cada ser humano) son posibles sólo mediante la observación y la comprensión del Código Liedtke (véase también el libro “Código Liedtke” publicado en 2005).

El Código Liedtke incluye el impacto del ritual de la “cabeza y los vasos”, el ritual del Santo Grial, así como el código de Leonardo. Disuelve el misticismo de estas prácticas en favor de la libertad espiritual de sus usuarios. Con la ayuda de los programas genéticos destinados a la preservación de las especies, la percepción selectiva de los cambios (que todo ser vivo tiene incluso sin estudiar el arte) los programas genéticos que se encienden durante nuestra vida para la creatividad personal y los sistemas de decisión en las conexiones neuronales en el cerebro se reactivan con la ayuda de “observar y comprender”. Esta conexión neuronal en el cerebro de los que entienden la creatividad que está en constante cambio tiene conexiones y material de mensajes para los genes, programas genéticos y células que se apoyan positivamente durante el proceso de refuerzo del sistema inmunológico, el desarrollo de la personalidad y la preservación de la especie.

Por encima de eso, el Código Liedtke elimina las limitaciones en la aplicación del código de Leonardo y las limitaciones de la creatividad por miedo al futuro, aumentando la libertad personal y la creatividad.

El impacto neurobiológico de los conocimientos creativos, las nuevas imágenes y las formas de consideración se ha demostrado muchas veces últimamente en las investigaciones de los principales científicos y premios Nobel.

- No hay que gastar en puestas en escena ni en rituales;
- Se puede aplicar recurriendo a las innovaciones a través de la palabra, la música, la literatura y todo tipo de arte, en todos los medios de comunicación actuales sin ningún conocimiento especial en todas las culturas y pueblos;
- El círculo de usuarios es ilimitado.

Ya que todas las personas tienen un programa genético (por ejemplo, New-Desire) para la percepción selectiva de datos creativos sobre la preservación de nuestra especie y nuestra evolución natural.

La abolición del misticismo

El libro “Código Liedtke” abre el misticismo de los rituales de la Cabeza y los Vasos, así como el misticismo de las cuevas con obras de arte de la Edad de Piedra, Stonehenge, Herxheim, los rituales celtas, el Santo Grial, la Mesa Redonda del Rey Arturo, los templarios, los kathars, los druidas, los rituales vudú, los efectos placebo, los medios de comunicación y la influencia del arte. Se descifra el sistema secreto creado por Leonardo para potenciar la creatividad y que inspira a las personas a crear nuevas obras de arte y a realizar nuevas investigaciones científicas.

La eliminación de los miedos, la depresión y la agresividad muestra su influencia en todas las culturas, a gran escala, en todas las personas. Se puede transmitir con la ayuda del Código Liedtke mediante seminarios, en las escuelas, con la ayuda de la política educativa, en los medios de comunicación, a través de la publicidad e Internet, así como en las galerías, los museos y todas las artes. Sólo “comprender viendo” y reconocer oyendo. Une a todas las personas en la humanidad a través del lenguaje y las fronteras culturales.

Algunos de los rituales creativos y cognitivos mencionados son efectivos sólo durante su marco de tiempo y en su cultura o entorno cultural, así como en un mundo espiritual especial, en un estado de impotencia a causa del miedo o el misticismo, la fe intensiva o mientras se quitan los miedos y el misticismo por la iluminación y el conocimiento en el encendido de los programas genéticos naturales una vez apagados para la percepción selectiva de los cambios, la creatividad y la inteligencia, así como su transferencia al usuario.

Nuestra historia y los resultados de las nuevas investigaciones muestran que la eliminación del misticismo y de los miedos contribuye al desarrollo espiritual y económico de los pueblos.

En el sentido espiritual y físico en la libertad y la prosperidad para todas las personas, los pueblos serán después de la eliminación del misticismo, después de la eliminación de los temores y las depresiones, podría crear su futuro ético.

Historia de la fórmula

Como inventor y recién llegado a las artes, en la década de 1960, me enfrenté repetidamente a preguntas que no podían ser respondidas fácilmente por la industria del arte y la cultura. Como joven inventor, quería el tipo de claridad que se suele obtener con las pruebas científicas, porque millones de trabajadores de la cultura sentían lo mismo que yo. Simplemente, no había respuestas lógicas.

Las preguntas clave eran: ¿Qué es el arte y tiene un significado determinado? ¿Son las obras de arte sólo el nuevo traje del rey, la imagen y el material de marketing, o hay algo detrás de la ropa que debe ser ocultar a la población? Si a todo se le puede llamar arte, entonces no importa qué es el arte y la ropa sigue tomando forma a través de la niebla mental.

¿Acaso no se le ha ocurrido a nadie que la opacidad y la privación sensorial del arte moderno indican que debe haber algo más detrás del arte, sobre todo desde que los dictadores y sus departamentos de propaganda estatal influyen en la población con declaraciones similares a las de los protagonistas del arte actual, sólo que intensificadas con el regodeo y el descrédito del arte moderno, hasta la exclusión y el castigo de los artistas. ¿El arte sólo sirve para especular y generar beneficios? Pero entonces queda abierta la cuestión del significado del arte, ¿por qué este esfuerzo de tabú por parte del Estado y de los historiadores del arte? ¿Por qué el arte es amenazante o es visto como una amenaza por los estados? El poder y el significado del arte son demostrados por la propaganda del régimen encabezada por los historiadores del arte y las revistas de arte o por el Estado, incluso en las lecciones escolares.

¿La privación sensorial del arte alimenta una conciencia de clase egoísta con engreimientos y exclusiones, o sólo nubla la verdadera grandeza del espíritu humano, el observador del arte. Ahora que la religión no puede someter a sus seguidores a la palabra de Dios y a los dogmas eclesásticos a causa de la revolución científica, ¿se va a educar a la burguesía en creyentes desorientados e indefensos en el Estado con la ayuda del arte? ¿Pueden los historiadores del arte convertirse en los nuevos sacerdotes a los que hay que creer incondicionalmente en la palabra, pues de lo contrario los apóstatas y los que no se conforman y someten a su espíritu serán excluidos de la comunidad del arte y de los ciudadanos cultos.1

¿Es todo una teoría?. ¿O el arte tiene una finalidad secreta, científica y empíricamente comprensible, para el desarrollo de nuestra sociedad, o es sólo que los sistemas escolares (introducidos al

principio de la era industrial) están anticuados? ¿Quizás ambas cosas sean ciertas?

Si se puede demostrar la existencia de una fórmula artificial, todo habla a favor de que estamos manipulados epigenéticamente. He querido perseguir estas cuestiones con la búsqueda de una fórmula artística basada también en los nuevos resultados de la investigación neurobiológica.

Mi búsqueda de una fórmula para todas las artes se vio recompensada en 1979, pero no fue hasta 1988 cuando finalmente puse en práctica la fórmula del arte como símbolo gráfico de la humanidad, (esto corresponde a una petición que me hizo Joseph Beuys en 1984 para explicar a todo el mundo todas las creaciones humanas, es decir, el arte de todas las épocas, de una manera muy sencilla, vívida y fácilmente comprensible). En el libro Der Schlüssel zur Kunst-Kunsträtsel gelöst (La llave del arte - acertijos del arte resueltos), presenté al público en Alemania la fórmula del arte subjetivo y objetivo en 1990, y en 2019, desarrollé un sistema de evaluación del arte con un certificado de arte para las obras de arte llamado ‘Artinvest’ que separa claramente el arte de la decoración por el contenido innovador y el nivel de innovación de la obra.

La fórmula del arte y la evolución ²

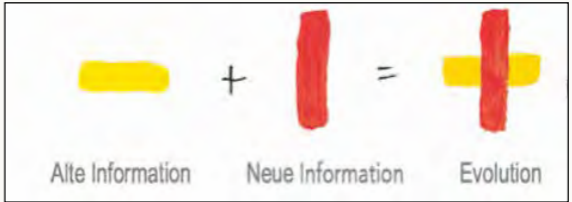

Vida + expansión de la conciencia = arte

La ley del arte es:

‘La disolución de los límites de las artes y la historia del arte o la conciencia a través del arte.’

La ley del arte y el desarrollo de las sociedades
‘La aplicación pública de la ley del arte conlleva la abolición de los límites de la creatividad, la inteligencia y la salud, así como la prosperidad de las sociedades.’

‘El nivel superior del arte se hace evidente a través de la dialéctica de Hegel con la tesis, la antítesis y la síntesis aplicada al arte en cada obra de arte y, por lo tanto, ella misma constituye una obra de arte como un proceso que se ha hecho visible en el cuadro.’

Hasta la fecha, la fórmula no se ha publicado en Alemania ni se ha introducido en los programas escolares.

Las consecuencias de no cultivar la creatividad en una población por no introducir la fórmula del arte y por el consumo descerebrado de información que difunde el miedo 3.) es que dificulta el desarrollo de la democracia, la evolución y el desarrollo espiritual así como la prosperidad de un pueblo. Los políticos actúan consciente o inconscientemente al negarse a ayudar, así como al ayudar e instigar, no sólo en contra de la Ley Fundamental o de la constitución de su país, sino también en contra de las “reglas según la ley superior”, que en última instancia está por encima del legislador y que llevó a la condena de los criminales nazis en Nuremberg.

Hoy en día, los políticos y los medios de comunicación individuales podrían ser responsabilizados por los resultados de las investigaciones publicadas sobre neurobiología y epigenética, por la ayuda encubierta y activa a la esclavitud, la explotación, la privación de la libertad y el daño corporal del cerebro y la violación de las “reglas según la ley superior”,

a. cuando se difunde información mediática que enferma generando miedo y destroza el coeficiente intelectual sin etiquetado de advertencia (etiquetado y advertencia como con los productos del tabaco),

b. Cuando se impide la reparación de la red neuronal a través del reconocimiento del arte y el restablecimiento de la salud, la creatividad y el aumento del coeficiente intelectual de las personas mediante la fórmula del arte.

La conexión que surge:El coeficiente intelectual disminuido por la información negativa más el cierre de la reparación de los genes y la transmisión de la creatividad a través de la fórmula del arte crea sociedades que carecen de creatividad y están aisladas y gobernadas a través del miedo perpetuo.

Los políticos y los medios de comunicación se asombran que en otros países, como Francia y los EE.UU., el populismo y el racismo, las religiones y la separación de otras personas también vienen con un bajo coeficiente intelectual. Un titular del 28 de marzo de 2019 dice:

“Antes éramos más inteligentes. Durante décadas, el CI aumentó en las naciones industrializadas, incluida Alemania. Desde hace unos años está bajando. POR QUÉ”

Se produjo el efecto Flynn inverso. James Flynn descubrió en el siglo XX que el coeficiente intelectual de las personas aumenta cada año en las naciones industrializadas. Al parecer, Alemania está bloqueada epigenéticamente para reconocer la fórmula del arte. Como demuestra claramente el editorial sobre el CI de Nataly Beuel, Nike Heinen y Tanja Stelzer en el semanario Die Zeit. A pesar de todos los resultados de las investigaciones sobre epigenética, la fórmula del arte y sus efectos positivos siguen sin tener cobertura en Alemania. En España -al menos a nivel regional- ya se informó detalladamente de la fórmula en 1992 y su principio fue explicado por un periódico en 52 artículos semanales bajo el título “Rompecabezas del arte resuelto”.

En primer lugar, tenía que entender por qué -sin teoría de la conspiración y sin conspiraciones- nos topamos con un muro en el desarrollo espiritual, no sólo en Alemania, sino también en otros países. Ya en 1910, en su libro Lo espiritual en el arte, Kandinsky llamó a esta barrera evolutiva ética contra la prosperidad y contra el desarrollo positivo de todas las personas “la mano negra”.

La sociedad, los medios de comunicación y los políticos no son, en principio, responsables del estancamiento del desarrollo espiritual, ya que cabe suponer que no son conscientes de sus actos y, por tanto, no los controlan conscientemente. Tampoco existe una connivencia o un acuerdo tácito en interés de algún grupo secreto para obstaculizar el desarrollo mental de la población con el fin de explotarla o mantenerla incapaz de pensar, para desinformarla mentalmente y así poder manipularla y utilizarla para obtener votos electorales en casi cualquier dirección con la ayuda de los medios de comunicación. La democracia parlamentaria fue el paso más importante hacia un mundo mejor con democracia directa hasta el desarrollo de Internet en la actualidad. No se puede reconocer un intento por parte de los parlamentarios o de los partidos (como en los sistemas dictatoriales) de evitar que las poblaciones obtengan un mayor coeficiente intelectual mediante el miedo y el acceso a las nuevas obras de arte innovadoras a través de una información falsa para que mantengan su legitimación de gobierno durante 1000 años y quieran impedir una democracia directa. Sin embargo, no se puede explicar por qué la gente no tiene conocimiento de lo que es el arte y que, a pesar de ello, 100.000s de juicios de arte y derechos de autor en todo el mundo en todas las artes no proporcionan una prueba empírica legal e histórico-artística de esto para todas las obras de arte.

¿Cómo reaccionan los agentes del mercado del arte establecido ante la publicación de la fórmula del arte?

El crítico de arte Kenny Schächter lo explica en una película producida por Arte (de 2017 dirigida por Grit Lederer) sobre un comerciante de arte internacional con 14 galerías; Larry Gagosian. Cita de la película de Kenny Schächter: ‘En el mundo del arte sigue siendo como la mafia, cuando la omerta se pronuncia allí “el secreto” como en la mafia, hay reglas de las que nadie habla. El mundo del arte factura más de 60.000 millones de dólares al año. Probablemente sea el mayor negocio con menos información sobre cómo funcionan los mecanismos”. Larry Gagosian, el marchante de arte de la película: ‘Si la gente no lo entiende, no forma parte de este mundo’. (Omerta es el código de honor de la Mafia. Proverbio mafioso: ‘El que es sordo, ciego y mudo vive cien años en paz’). La reacción de los protagonistas del mercado del arte es que no sólo están violando los derechos humanos y las leyes, además de contradecir la misión educativa de los museos, sino que también son demasiado miopes y actúan en contra de sus propios modelos orientados al beneficio en la comparación con el creciente mercado del libro en Internet. Los marchantes de arte iniciados ven el mercado del arte como su propio negocio de monopolio cerrado y creen que tienen que hacer que sus rendimientos sean opacos y no pueden crear una fórmula de arte fácil de entender. Esto es egoísta y dificulta el desarrollo de la creatividad de toda una población. Además, es contraproducente y erróneo para el desarrollo del mercado del arte porque, con una apertura global del mercado del arte a la población a través de la fórmula del arte, el mercado de las obras de arte, de los artistas y de los productos creativos se multiplicará debido a una mayor demanda, así como los precios de las Obras de Arte Objetivas (obra real innovadora de la historia del arte) y de las Obras de Arte Subjetivas (decoración). Los mercados se separarán en Arte Objetivo y Subjetivo, pero ambos crecerán más rápidamente. Para abrir el camino al arte a los museos, a los amantes del arte y al público en general, la Fundación Liedtke ha desarrollado un certificado de arte llamado “Artinvest” que, basándose en las innovaciones de la obra, aclara si la obra en cuestión es una verdadera obra de arte (arte objetivo) o decoración (arte subjetivo). (véase también: www.freebocks.gratis)

Pero hay que profundizar más allá del mercado del arte, en la investigación del comportamiento, si se quiere saber por qué estamos condicionados a bloquear el acceso a nuestra creatividad genéticamente disponible, resulta que incluso en el sistema escolar, la creatividad no se repre-

senta o se tergiversa. El arte se celebra como un golpe de genio al azar y no se documenta y entrena como un proceso de innovación que se puede aprender. Una fórmula artística que abre el acceso a la percepción selectiva de las innovaciones incluso para los niños (los niños nacen como genios del aprendizaje con sus cerebros ya finamente cableados) es retenida no sólo de los niños sino de las poblaciones en su conjunto.

El genio del niño está siendo mutilado o asesinado con el sistema de información del siglo XVIII. ¿Cuántos recursos cerebrales y de innovación sostenible está perdiendo la sociedad por el camino?

Resulta evidente que incluso en las academias de arte no se enseña el proceso de creación a través de una fórmula artística, sino que se ponen en primer plano las técnicas del pasado. La fuga para crear arte, para ser creativo, es muy difícil para los estudiantes en estas condiciones.

¿Ingeniería de las innovaciones?

La ingeniería de innovaciones basada en la fórmula no se enseña en las universidades y colegios. El estudiante no puede obtener un diploma de ingeniero o un Dr. de Innovaciones.

Pero al igual que en los siglos XV al XVIII, con la imprenta, cuando la población se enseñó a leer y escribir, una visión global de la creación y de las innovaciones, así como su progresión evolutiva, será aprendida por los jóvenes que se autodidactas en Internet. La hiperactividad que se difunde -como salida de los viejos valores de la sociedad que se encuentran en plena ebullición- viene al rescate.

De qué sirve la vieja técnica de enseñanza. Los políticos desinformados formados en el mismo sistema en un flaco favor al Estado y al pueblo al utilizar el sistema pavloviano de limitados y administrados. Seguir enseñando los viejos conceptos (que empezaron con la era industrial -gracias a Dios- y que formaron a los trabajadores para las máquinas, pero que no fueron formados para los tiempos actuales por falta de visión de futuro, ya que no fuisteis formados en la aplicación de la propia fórmula de la creatividad). Los conceptos de la vieja escuela no serán suficientes para la nueva era que ha amanecido para proporcionar a todas las personas prosperidad, salud y realizar una democracia que garantice la dignidad humana.

¿Habrá más bienestar social en el futuro?¿Qué van a hacer en el futuro las personas cuya creati-

vidad ha sido suprimida por el Estado y su sistema escolar y las máquinas, cuando los ordenadores y los programas en constante evolución se encarguen de todo el trabajo repetitivo?

Sólo tenemos una opción si no queremos hundirnos en revoluciones, guerras de distribución y divisiones de sociedades con ideales retrógrados o de derechas:

- Abrir la creatividad con la fórmula del arte en las escuelas y entre la población,
- Abandonar la información mediática negativa que produce ansiedad (como los productos del tabaco),
- Garantizar un nivel básico de prosperidad para todas las personas.

Los resultados de la investigación lo demuestran: Las capacidades genéticas y cognitivas son inherentes a todo ser humano para revivir su genio. El coeficiente intelectual medio de las poblaciones volverá a aumentar.

El efecto de la reactivación de las capacidades de genio del ser humano se hace patente en un plazo de tres a seis meses.

Los políticos siguen creyendo (a pesar de que la experiencia con Internet y las redes sociales demuestra lo contrario) que un exceso de creatividad en la población sumirá al Estado (o a los políticos) en el caos.

Eso no es cierto. Lo que ocurre es lo contrario. Los Estados y las empresas están prosperando con una nueva vitalidad antes desconocida, como podemos ver, por ejemplo, en las empresas de Internet. Esto puede asustar a los que creen en el sistema de la vieja escuela y provocar cierres. Para las personas con visión de futuro, aporta alegría y abre el futuro. Con una renta básica, la gente sólo aceptará el trabajo que considere placentero o significativo. En Alemania, 5 millones de personas ya realizan trabajos voluntarios. Las horas de trabajo semanales de la gente están disminuyendo, como podemos ver en las cifras de los últimos 100 años. El Estado tendrá que alejarse de las empresas que controlan las horas de trabajo y de los “recaudadores de impuestos” para los trabajadores y empleados. Se desarrollarán nuevos modelos de trabajo que recojan la inclinación, el sentido común, las horas de trabajo, la educación, los estados mentales y físicos actuales, la rendición de cuentas a través de metadatos compartidos, y el privilegio de trabajar por el bien común permitiendo a los empleados regular y asignar sus propias horas de trabajo como mejor les parezca. También

en este caso, las empresas en línea ya pueden aprovechar la experiencia. El trabajo se convierte en un pasatiempo y una recompensa. Las primeras aproximaciones a esto son el NWoW - New World of Work o New Way of Working. La fórmula del arte se introduce en el currículo escolar. La Constitución o la Ley Básica garantizan la protección creativa e incluyen el derecho a ser escolarizado con la fórmula del arte, así como que la información mediática, las películas, las fotos y los juegos que reducen el coeficiente intelectual negativo deben estar marcados y no mezclados con la información normal, como artículos de la Constitución o la Ley Básica.

El nuevo deporte popular se llama inventar, hacer arte y desarrollar nuevos conceptos sostenibles y éticos mejores para hoy y mañana. Sean creativos, conviértanse en creadores y vivan una vida con sentido y materialicen ideas positivas y llévenlas al mundo.

¿Pueden las obras de arte y las creaciones no humanas tener un origen común?

Hace unos 55 años, en mi oficina de Essen / Alemania para “Inventaciones por encargo”, quise saber qué es realmente la innovación o el arte y si el arte (es decir: todas las artes) puede hacerse comprensible con la ayuda de una fórmula: ¿Qué es el arte y qué no es el arte?” y ¿qué influencia tiene el arte, la innovación o la evolución en las redes cerebrales y, por tanto, en las personas y los sistemas sociales?

Si se quiere responder a la pregunta de qué significa en última instancia la creación y/o el arte para nuestro desarrollo, entonces, para llegar al núcleo, se llega inevitablemente a contextos más amplios dados por la naturaleza, desde las creaciones humanas como las artes, la tecnología y los inventos hasta las creaciones no creadas por el hombre, como el universo, la materia, la vida, la genética, los sistemas de evolución biológica y cualquier desarrollo en el infinito.

¿Existe alguna relación? ¿La creación de “las artes” se desarrolla según las mismas reglas que las de las CREACIONES NO HUMANAS?

Es cierto que hemos evolucionado a partir de la materia según las reglas existentes o no de creación y evolución del universo.

Sin embargo, según los nuevos resultados de la investigación empírica de las ciencias naturales, no se puede suponer que nuestra existencia en el ser se haya desarrollado con leyes externas

del universo o sólo por casualidad. Simplemente no vemos las conexiones, reglas y leyes.

La pregunta sigue siendo: ¿existe en secreto una teoría o incluso una fórmula que explique nuestra existencia y que pueda derivarse del arte?

En los años 60, empecé a crear a través de mis obras de arte una imagen no ordenada de todos los ámbitos, en los que y para los que no podían responder la filosofía, el arte o las ciencias naturales. Al hacerlo, examiné la posibilidad de encontrar afirmaciones o respuestas en mis obras de arte y gradualmente desarrollé la capacidad y la técnica para expresar intuitivamente en mis obras las percepciones de estas complejas áreas temáticas. De este modo, utilicé el arte para encontrar respuestas a cuestiones no resueltas de la genética, la evolución, el arte, la materia, el tiempo y el espacio, el universo, la sociedad y las religiones del mundo, e, independientemente de las religiones existentes, para plantear preguntas relacionadas con la existencia de Dios. Hasta la fecha, 15 afirmaciones/soluciones de las obras y series de obras creadas de este modo han anticipado en décadas el contenido de los premios Nobel, así como numerosos resultados de investigación científica no premiados hasta entonces.

De mi búsqueda de una fórmula de creación global, surgió a principios de los años 80 en mi libro La conciencia de la materia (publicado en 1982, en el que también publiqué una primera versión de la fórmula del arte que afirma que el arte no existe sin innovación) describí la existencia de la materia oscura y la energía oscura como “cosmoranes”. En los años 90, estos dos “hermanos” fueron calculados por los astrofísicos como los bloques de construcción del universo y llamados “oscuros” por su origen y propiedades desconocidas.

Mis obras pictóricas y el libro publicado en 1982 también revelan en una nueva teoría el origen de estos “hermanos oscuros” y la fórmula del arte conectaba básicamente el arte con la innovación o la información y los hermanos oscuros. Pero fue Joseph Beuys quien había leído el libro y en 1984 me dio el “encargo” de definir el arte de forma tan sencilla que cualquier niño de 8 años pueda entender su esencia.

Llegué a la conclusión de que sólo puedo encontrar una solución sostenible que esté en consonancia con la naturaleza y la evolución con una visión eterna y un enfoque sin miedo: “Piensa y actúa siempre como si fueras a vivir para siempre”. ¿Qué ocurrió en nuestro desarrollo y cuándo? Quería llegar al fondo de los orígenes

y la motivación, así como el significado de la negación de la fórmula del arte (el logro creativo del hombre) y, por tanto, la ignorancia de la evolución y la mejora de las condiciones de vida de todas las personas. Sin embargo, para hacer esto, primero tenía que entender todo el asunto y eso hasta su base. Tratar de encontrar una fórmula para el universo y luego trasladar esta fórmula, en la medida en que sea correcta, a los seres vivos, a los sistemas biológicos y sociales (genes, ADN.), a las comunidades y sociedades religiosas y a las organizaciones del universo de las que forman parte.

Porque, en mi opinión, todo se ha desarrollado según las mismas reglas: las creaciones humanas, la evolución, la biología y el ADN, los sistemas sociales, las religiones, la cultura y la evolución del universo. Todo tiene una sola ley, una sola base: Para ello tuve que desarrollar 97 nuevas teorías (que también se aplican a los misterios pasados de nuestra cultura) y establecer nuevas premisas, que derivé de mis obras de arte creadas hasta ese momento y enumeradas con la introducción y las declaraciones de los científicos, que han sido combinadas a una visión revolucionaria del mundo por la Fundación Liedtke.

Me llevó otros 17 años aproximadamente desarrollar la fórmula de las creaciones humanas (la fórmula del arte) a partir de mi trabajo con las 97 nuevas teorías y transformarla en una fórmula física que también explica las creaciones no humanas, como

el universo
la materia
nuestra mente
el período
la habitación
el infinito
la biología
nuestra red neuronal
nuestra genética
evolución
Dios o la creación

y que puede ayudarnos a crear nuevos caminos para el futuro y abrir las puertas a un nuevo mundo ético, a comprender qué parámetros deben ajustarse para permitir el desarrollo de una nueva sociedad ética.

Transformado a las ciencias naturales y humanidades la fórmula de creación es

$i = E = MC^2$ (i por información o innovación)

Las explicaciones de la teoría se pueden adquirir como libro en amazon o en librerías, y así todo el mundo puede comprobar la fórmula o ser sus propios científicos. Títulado: "La información: el principio de la creación".

Se ha demostrado que la fórmula del arte gráfico para las creaciones como fórmula evolutiva también se puede transformar a las ciencias naturales y a las humanidades.

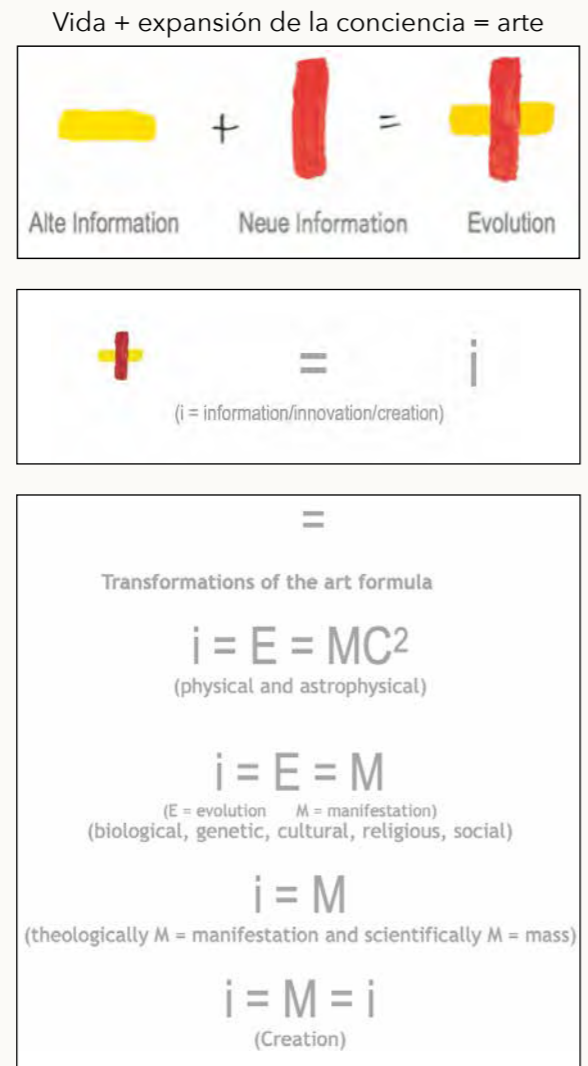

Puede ser que la teoría y la fórmula $i = E = MC^2$ que surge de ella tenga tanto o tan poco sentido como los intentos anteriores de crear una fórmula mundial. Pero creo que vale la pena examinar seriamente la teoría, porque por primera vez resuelve científicamente de forma concluyente y empírica todos los misterios del universo y de nuestro desarrollo más allá de los modelos del mundo existentes y repetidamente buscados y presentados, algunos de los cuales sólo existen en la mente de sus descubridores.

Para probar su durabilidad, su estabilidad, la fórmula tendría que ser trabajada por todas las áreas de la ciencia "como hierro frío con mazos científicos" y así probar su resistencia. Si la fórmula resiste esto, y si se demuestra en esta prueba, parece ser la solución correcta para una explicación científica del mundo, incluyendo una fuerza creadora claramente definida. La teoría parte de las creaciones del hombre -a saber, el arte- y luego explica los resultados de la investigación en las ciencias naturales desde una nueva perspectiva. Para ello, partí de los interrogantes no resueltos de las humanidades y las ciencias naturales y diseñé un modelo del universo en el que los enigmas se resuelven mediante resultados de investigación lógicos, comprensibles y empíricos, y las respuestas también se revelan en su totalidad como parte de una teoría y una fórmula.

Por experiencia personal, después de probar la fórmula del arte gráfico como código de innovación en la historia del arte y la ciencia en 1988, desarrollé nuevos y emocionantes formatos (TV, prensa y radio) con la fórmula del arte para los medios de comunicación desde 1989 hasta 1993 con el fin de dar a conocer la fórmula al público para aumentar la creatividad, así como para prepararnos para el nuevo y previsible tiempo de desarrollos cada vez más rápidos de las innovaciones en el mundo y para desbloquear la percepción selectiva genéticamente existente para las innovaciones en las redes cerebrales de la población, simple y permanentemente epigenética;

- Búsqueda de tesoros en mercadillos con la fórmula del arte
- 1.000 obras de la historia del arte y sus innovaciones,
- Estrellas brillantes-La presentación de las innovaciones en las obras de los jóvenes artistas.

Tras comprobar que los medios de comunicación bloqueaban la fórmula del arte para los reportajes y tampoco querían publicarla con los nuevos formatos, tomé la decisión de descodificar una gran exposición de arte con 1.000 obras originales de arte visual con la fórmula y llevarla a cabo a través de diferentes épocas del arte con obras de música y literatura para mostrar la validez de la fórmula para todas las obras, artes y movimientos artísticos.

Con una exposición organizada de forma privada y especialmente grande, la sencilla fórmula de la innovación, comprensible para cualquier

niño de ocho años, debía presentarse al público de forma global con mecenas de renombre internacional. En aquel momento, tuve la errónea impresión de que la exposición no podía impedir la introducción de la fórmula del arte.

A partir de 1994, organicé la exposición de arte "art open" en 23.000 metros cuadrados con más de 1.000 obras de arte originales. Como mecenas, presenté la fórmula del arte a un ministro alemán, al ex presidente de Rusia y a la reina española, así como a directores responsables de museos y colecciones de Rusia, Polonia, España, Suecia, Francia y Alemania, y les convencí de su corrección. Los museos me prestaron gratuitamente obras de grandes maestros de las artes plásticas. Entre ellos estaban Dalí, Picasso, Rubens, El Greco, Beuys, Malevich, Kandinsky y grandes exposiciones completas de la Edad de Piedra, el arte vudú, la Edad Media rusa, el arte del siglo XIX, así como obras de Christo, Giger y Ernst Fuchs, para explicar la fórmula del arte con estas obras en la exposición "arte abierto-arte desde la Edad de Piedra hasta hoy" y presentar al público su validez general en todas las épocas y movimientos artísticos.

El "arte abierto" fue la primera exposición de arte del mundo que abarcaba diferentes épocas en cuanto a contenido y que podía explicar las obras con una sola fórmula. Las obras de arte se documentaron mediante la fórmula del arte en sus pasos de innovación cultural, lo que dio lugar por primera vez a una visión global orientada a la evolución de los sucesivos desarrollos. Después, los visitantes de la exposición lo tuvieron claro: el arte sin innovación/evolución no existe. Las obras sin innovación son una decoración epigonal.

Sin que el público se dé cuenta, la fórmula ha escrito la historia cultural.

Como consultor he podido trabajar con Prof. Niklas Luhmann
Prof. Karl Ruhrberg
Prof. Dr. Franz Müller-Heuser
Prof. Dr. Harald Szeemann
Prof. Dr. Manfred Schrey
Prof. Dr. Friedemann Schrenk

Pude convencer a una serie de expertos establecidos académica y socialmente. También pude convencer a otros directores de museos de la fórmula del arte y ganarles para la exposición "arte abierto". La exposición se inauguró el 10 de julio de 1999 en las salas de exposi-

ciones de Essen. La entrada a los visitantes era gratuita y la presentación/exposición estaba abierta día y noche, 24 horas al día.

En conversaciones con la ciudad de Essen, se propuso cobrar una cuota de entrada de 20 DM por visitante si se seguía montando la exposición. Sólo así se podría garantizar que la ciudad la apoyara, lo que incluía, por un lado, el respaldo financiero y, por otro, la garantía de un funcionamiento fluido, sin obstrucciones, otras molestias o sanciones. No pude ni quise aceptar estas condiciones, puesto que ya había alquilado en 1996 las salas del recinto ferial con una superficie total de 23.000 metros cuadrados por un importe fijo de 200.000 DM y las condiciones de julio de 1999 como fecha de inauguración habían sido acordadas y planificadas contractualmente con todos los patrocinadores y prestadores de las obras. En respuesta a mi rechazo, se produjo una oleada de noticias falsas y reportajes manipuladores en la región con el fin de torpedear la exposición.

Messe Essen GmbH (una empresa de la ciudad de Essen) propuso organizar la inauguración como un proyecto de exposición anual en nombre de la ciudad con pequeños cambios (20 DM de entrada por persona) y posponer la primera inauguración de 1999 unos años en el futuro. Debido a los contratos existentes, un traslado temporal, así como el cobro de una entrada de 20 DM, parecía entonces insostenible. En marzo de 1999, el ayuntamiento decidió entonces una gran ampliación de las salas de exposición de Messe Essen, que se produciría el mismo mes de la inauguración y se prolongaría durante años. Las salas de exposición alquiladas se cerraron con una valla de tablas. La entrada a la exposición se trasladó a un punto de entrada desconocido hasta entonces.

Desde mi punto de vista actual, la cancelación de la inauguración ya estaba premeditada antes de la misma. Porque la exposición ya fue obstruida y sabotada durante el montaje. Un atentado se cernió sobre la inauguración: entraron en la oficina de gestión y robaron los ordenadores con la correspondencia y los planos. El correo de los patrocinadores no llegó a la oficina de la organización.

El 14 de julio por la noche debía presentarse la fórmula artística y estaba prevista una manifestación. Se suponía que las obras expuestas estarían disponibles para la conferencia de prensa

a las 10 de la noche, ante unos 100 periodistas de la cuenca del Ruhr (como se comprobó más tarde, los representantes de la prensa de los medios de comunicación de fuera de la ciudad fueron engañados por un servicio de seguridad oficial de la ciudad de Essen, por lo que finalmente volvieron a marcharse). A la mañana siguiente, a las 10 horas locales, la sala en la que debía tener lugar la inauguración fue precintada. Se cambiaron todas las cerraduras de las puertas de las salas de exposición. No se permitió a los visitantes entrar en los pabellones y los guardias de seguridad comprobaron además que nadie podía visitar la exposición. Los representantes de la prensa extranjera que acudieron a la conferencia de prensa fueron rechazados por los guardias municipales. Sin embargo, esto impidió la introducción global de la fórmula artística y un desarrollo más rápido y sostenible de la prosperidad para la gente.

Sobre bases poco sólidas y contrarias a las leyes vigentes, e independientemente de las obras de arte de gran calibre, la singularidad de la exposición, la fórmula artística así como el concepto histórico-artístico o el patrocinio de: La Reina Sofía de España, Dr. Norbert Blüm, Ministro Federal; Michael Gorbachev, Premio Nobel; así como el desconocimiento de la Ley Fundamental alemana, las obras de arte se incluyeron con la fórmula.

El seguro de las obras de arte había puesto como condición que se sustituyeran las cerraduras normales/antiguas por nuevas cerraduras de seguridad. La dirección de la feria era consciente de esta condición del seguro, ya que había cambiado las viejas cerraduras por otras nuevas de seguridad. Sin embargo, con gran riesgo para las obras de arte de gran calibre (cerraduras antiguas y cobertura de seguro cancelada), las cerraduras fueron cambiadas de nuevo por Messe GmbH de la ciudad de Essen. Un tribunal confirmó posteriormente que el cierre y el cambio de cerraduras de las puertas de las salas de exposición eran actos arbitrarios prohibidos del propietario.

Adolf Hitler ya estaba convencido de que las obras de arte creativas cambian la red neuronal del cerebro del espectador o lector. Por ello, las obras especialmente creativas con nuevas perspectivas o innovaciones eran desacreditadas como arte degenerado, sus autores eran perseguidos o, si eran obras literarias, eran quemadas. Confiscar o quemar las obras de arte no era posible. Pero sí era posible encerrar

y cancelar la exposición para que las obras con la fórmula del arte no se hicieran públicas.

En la conmoción inicial de 1999, me resultaba totalmente incomprensible por qué las autoridades de Alemania habían ordenado este cierre con razones no plausibles y ficticias, cuando el Tercer Reich ya no existía desde 1945. Una fórmula artística que explica el arte a la población y hace que la gente sea más consciente y creativa, fortaleciéndola y democratizando todas las artes, ¿se considera todavía hoy “arte degenerado”? Desde el punto de vista de la historia del arte, se puede clasificar como arte pop (en el arte pop se representan los símbolos populares del pueblo y se eleva al individuo como estrella). La fórmula del arte, en su pura simplicidad, declara que el Pop Art y todas las artes son innovación, convirtiendo así todo arte en Pop Art, así como todo ser humano en creador.

¿Dónde está el clamor mediático de los historiadores del arte, los entendidos en arte, los críticos de arte, los filósofos y los pioneros intelectuales?

Parece que se les ha escapado que la fórmula del arte es el emperador del arte pop, que democratiza todas las artes mientras se desempodera a sí mismo”.

Sólo cuando desperté de la rigidez del aislamiento forzado algún tiempo después y comparé el contexto de los hallazgos de mis obras de arte genético (de los años 80) con los nuevos hallazgos de la investigación epigenética sobre la programación de los genes y su herencia, éstos me proporcionaron algunas razones para lo que ocurrió en Alemania en 1999, como antiguo país del nazismo hitleriano, baluarte e isla de represalias contra el arte y los creadores de obras modernas (que eran en su mayoría judíos), a través de la programación epigenética de nuestros antepasados y sus descendientes.

El condicionamiento epigenético de las redes neuronales ha dirigido una impronta de los programas genéticos a través de la información falsa y las noticias no objetivas de los medios de comunicación contra las innovaciones en el arte (Arte Degenerado) así como contra el pueblo judío, condicionando la conciencia de los alemanes a través de los miedos de la época nazi.

La opinión actual de algunos historiadores del arte; que es imposible explicar el arte mediante una fórmula, apoyada por la propia experiencia del amante del arte de que el arte no se puede explicar mediante una fórmula “porque no existe tal fórmula”. El arte está en el ojo del espectador es la opinión popularizada del burgués educado. Esto ha cambiado el condicionamiento epigenético, pero ha arrastrado los temores colectivos del futuro con estos cambios hasta la actualidad. 4

Esta programación genética, como muestra la política, aún no se ha borrado en gran medida hasta el día de hoy, pero puede borrarse colectivamente mediante la publicación de la fórmula del arte.

Esta posibilidad fue impedida por la obediencia subsiguiente epigenética e inconsciente al imperio nazi hasta el día de hoy. 5

Las revistas alemanas Prinz y Spiegel informaron sobre la fórmula del arte sin descrédito ni malicia. Texto original de Ulrike Knöfel aparecido en Der Spiegel: ‘Así ha creado la fórmula artística “vida + expansión de la conciencia = arte”. Y en Essen quiere iluminar la conciencia de las masas -Liedtke cuenta con “un millón de visitantes más XXL”. Los carteles con eslóganes que batan récords sirven para enseñar a los profanos asombrados las novedades que han creado los artistas famosos: Junto a un cuadro del manierista El Greco está la placa “Ampliación de las proporciones del cuerpo”, junto a Kandinsky “Comienzos de la abstracción”. Estas “invenciones innovadoras”, quiere saber Liedtke, son el único secreto del gran arte. Si los aficionados hubieran comprendido este “lenguaje del arte”, podrían emprender ellos mismos la acción artística en un estudio de creación. Y así hacer algo por su herencia. Cada realización, que el maestro cree haber descubierto, tiene un efecto sobre los genes”. 6

Porque la exposición fue cancelada y la fórmula del arte, convertida en “tabú” por los medios de comunicación hasta el día de hoy, ha tenido un efecto perjudicial para el desarrollo de la creatividad y el coeficiente intelectual de la población, a pesar de que ya en 1999 se puso de manifiesto que sólo las sociedades creativas e inteligentes tendrán la oportunidad de imponerse en el mercado mundial en el futuro, y de que informé en una carta a los políticos de alto nivel, a las autoridades y a los medios de

comunicación sobre los efectos positivos del arte. Si no utilizamos la fórmula del arte para abrir el arte y la creatividad a la población en general -como la lectura y la escritura en el siglo XVIII-, perderemos el terreno de la innovación para tener éxito en el mercado mundial.

Este comportamiento no sólo viola la democracia en general, los códigos judiciales o constituciones, así como las leyes penales y la Carta de Derechos Humanos de la ONU. También es perjudicial para el desarrollo de la sociedad, de las empresas y del país en su conjunto, es antidemocrático y fomenta la “trata de esclavos voluntarios” al reducir la personalidad y la inteligencia, y además encierra la información de origen, la cultura y el poder innovador de un pueblo, así como el poder innovador y la evolución de la población mundial, como el “encierro y almacenamiento en campos” de importantes obras histórico-artísticas y la destrucción así como el robo de bienes culturales, que también sirvieron para separar a los pueblos derrotados o dominados de la innovación de sus padres y para destruir el conocimiento almacenado en las obras y monumentos de la salud mental y física así como el poder de las ideas de un pueblo (ver, e. g., Cartago, Alejandría y el Imperio Romano). Cartago, Alejandría y más recientemente las acciones de Stalin, Hitler, Mao). O confiscar y encarcelar las obras de arte y, como en el caso de los grandes monumentos, dotarlas de explicaciones místicas y ofuscadas sobre su existencia o su significado con contenidos nuevos y falsos (cuevas de la Edad de Piedra, pirámides, tumbas circulares, Stonehenge, disco celeste de Nebra, etc.). La población subyugada podía así desarrollar poca fuerza, creatividad, innovaciones y no debía tener los conocimientos sanitarios de las aplicaciones de la medicina de las sabias y los curanderos (que fueron perseguidos y asesinados). El hombre debía someterse a sí mismo y a su mente incondicionalmente a los dogmas de la religión y a la voluntad de los gobernantes. A través de la información falsa y suprimida, se impidió la conexión con las innovaciones almacenadas en la propia cultura antigua, para que la población no pudiera volver a conectarse con ellas y levantarse como un solo pueblo contra las estructuras dominantes. Se mantuvo a la población sin el poder de las ideas, con miedo, enferma y rota, para que el pueblo y la tierra pudieran ser explotados más fácilmente por los gobernan-

tes. A través del humanismo, la cerrazón de la gente se levantó gradualmente. Se introdujo la democracia parlamentaria. Con el levantamiento del conocimiento perdido sobre los “procesos de curación del arte y las innovaciones culturales” de los antepasados, la gente de hoy puede conectar con la Ilustración de la era moderna a través de la desmitificación de las obras de arte y disponer del conocimiento descubierto. La 2ª Ilustración (que demuestra que todo ser humano es un creador) comenzó como una señal con la exposición de arte abierto en Essen en 1999, que se clausuró tras cinco días.

¿Debe la fórmula del arte ser accesible sólo para los iniciados y concedores del arte y permanecer en secreto para la población trabajadora?

Galileo fue condenado porque había escrito y transmitido sus conocimientos en italiano, la lengua del pueblo, y no en latín, la lengua del clero, como muestran las actas del juicio del Vaticano de la época.

¿Una fórmula de arte para la población?

Pero a día de hoy la población no lo sabe, aunque en una rueda de prensa se reveló la fórmula del arte el 14.7. 1999 a las 22 horas en las salas de exposición de “arte abierto” (en presencia y en conversación personal sobre la fórmula del arte y sus efectos en la población con la redactora de Die Zeit Ursula Bode) y millones de medios de comunicación a través de la información sobre la clausura del vernissage el 15.7. que existe una fórmula del arte fácil de entender y empíricamente probada que se puede aplicar a todas las formas de arte y con la que cualquiera puede entender el arte simplemente viéndolo y, como resultado de este proceso, aumentar su propia creatividad mediante procesos neurobiológicos y epigenéticos naturales.

En Die Zeit, el 15 de julio de 1999, la Sra. Bode escribió de forma ambigua en un artículo teñido de engreimiento y descrédito bajo el titular: “Spinnerpotenz”: “Liedtke es comunicativo” y explicó la fórmula del arte con malicia en una frase.

Leonardo da Vinci, que creó sus obras sabiendo cómo funciona la fórmula, dijo sobre el proceso de trabajar con este conocimiento en el arte: ‘Ver y entender son la misma cosa’.

En 2005, escribí un libro llamado Code Liedtke sobre el cierre de la exposición que se tituló ‘arte abierto’, que explica la cancelación de la exposición desde mi punto de vista. La fórmula del arte era correcta y resistía cualquier examen empírico posterior, tanto de la investigación como de los historiadores del arte más conocidos. Sin embargo, nunca ha habido un debate público sobre la fórmula. La conciencia de su existencia es sencillamente inexistente en Alemania y la información sobre ella se ha ocultado a la población; o si se ha mencionado la fórmula, se ha hecho de forma superficial y con malicia, sin comprometerse con el mensaje y el efecto de la fórmula.

¿Acaso la fórmula del arte y la exposición “arte abierto” se soltaron a los historiadores del arte para que pudieran descodificar las artes con demasiada facilidad, como una ruptura del inhumano muro del conocimiento que se había mantenido durante siglos para proteger la demarcación intelectual del proletariado, de modo que este último sólo podía reaccionar de cabeza con la clausura ilegal de “arte abierto” y con malicia? El comportamiento impotente y, hasta hoy, antisocial de los historiadores del arte y de los medios de comunicación fue, en la observación posterior, el espaldarazo histórico del arte a la fórmula.

¿Acaso el libre desarrollo de la personalidad a través de la inteligencia creativa y más democracia no se quiere en Alemania en 1999? Si los políticos dirigentes no están bien informados por sus historiadores del arte asesores; deben hacer de la promoción de la creatividad entre la población una prioridad absoluta, porque el desarrollo de todo el país depende de la introducción de la fórmula del arte. La UE lo ha reconocido y ha declarado 2009 como el año de la promoción de la creatividad entre la población. De nada sirvió porque la existencia de la fórmula del arte no caló en los políticos. Un Premio Nobel de la Paz al respecto:

‘La publicación y aplicación de la fórmula se convierte en pobreza, reduce el terrorismo y los peligros de la guerra en el mundo’.

‘Espero que su enfoque pionero contribuya a un conocimiento más amplio y directo de muchas personas con el arte. Creo que en nuestra época es una tarea especialmente importante y noble’.

Mijail Gorbachov

Premio Nobel de la Paz / Patrocinador de la exposición abierta de arte Código Universo

¿Qué es lo que hace tan difícil que las sociedades desarrollen éticamente a pesar de la Ilustración?

¿Los tabúes del pensamiento anclados en la historia obstaculizan nuestro desarrollo? Una mirada más atenta y teniendo en cuenta los resultados de las nuevas investigaciones neuronales y epigenéticas muestra que hemos sido preformados neuronal y epigenéticamente por nuestra historia con 5 “tabúes de pensamiento secretos” como base del pensamiento durante miles de años, que son adaptados constantemente en la actualidad por la información de los medios de comunicación, en combinación con una percepción selectiva alineada con la preformación epigenética, de modo que las exclusiones y, en tiempos más recientes, el nuevo nacionalsocialismo sólo pudieron desarrollarse como resultado. Sin embargo, esto no sólo es cierto para Alemania, sino que se aplica sin restricciones a todos los grupos, sociedades y países.

Estos tabúes de pensamiento son tan fundamentales y están codificados de tal manera que ni siquiera podemos reconocerlos como prohibiciones o tabúes de pensamiento. En el mejor de los casos, los reconocemos como mandamientos religiosos, tradición, opiniones políticas o frases estándar, pero no como viejas huellas epigenéticas que han sobrevivido hasta hoy y que se renuevan y cambian constantemente mediante rituales, tradición e información.

Es esencial para el desarrollo ético del hombre iniciar una 2ª iluminación y romper los 5 tabúes.

Tabú 1 - Sólo la información negativa de los medios interesante.

Los lectores y espectadores lo quieren así. Los datos de los medios de comunicación lo demuestran. Tenemos libertad de prensa.

La realidad

La generación y difusión del miedo por parte de los medios de comunicación, la industria del cine y de los juegos, que difunde el miedo al futuro, con un énfasis excesivo en los contenidos perturbadores (ficticios o no) reduce la creatividad y la inteligencia a través de la red neuronal negativa en los cerebros de los receptores. Transmite una visión negativa unilateral del mundo y genera genéticamente una fuerte adicción a las noticias negativas, a la depresión, a la agresión, a la guerra y crea así una espiral de información negativa como sistema de percepción selectiva. Independientemente del rango de percepción limitado y genéticamente cultivado de nuestros propios órganos sensoriales hasta aproximadamente 100 metros (de informes contemporáneos y de oídas hasta aproximadamente 100 km sin imágenes) del ser humano, la información del mundo que produce miedo se vuelve omnipresente en nuestra conciencia (mucho más allá del rango de nuestros órganos sensoriales genéticamente predeterminados) a través de los medios de comunicación, de modo que las amenazas globales y, por lo tanto, casi ineludibles de este mundo se generan como reales en nuestro cerebro y la percepción selectiva negativa de los medios de comunicación confirma esta “visión del mundo de peculiaridades extremas”. Las investigaciones demuestran que nos volvemos agresivos o depresivos, o ambas cosas, lo que puede reflejarse epigenéticamente en nuestros programas genéticos y, por tanto, en nuestro comportamiento y el de nuestros hijos.

Dado que estamos (pre)programados genéticamente para la información negativa de preservación de la especie por razones evolutivas en una especie de adicción, nos encontramos en una trampa genética del miedo que se desarrolló hace millones de años para proteger la preservación de la especie, pero que ahora, a través de los que están en el poder y los medios de comunicación, puede ser dirigida contra nuestra evolución y salud. Estos antiguos programas genéticos con un círculo de información directa de los órganos sensoriales de 50 - 250 metros y la información transmitida de oídas con un círculo de información indirecta de hasta aproximadamente 100 km se utilizan para ejercer el poder, la explotación y aumentar la circulación a través de la difusión global de información generadora de miedo. Toda la

información generadora de miedo en el mundo es transportada a través de los medios de comunicación a nuestros cerebros, que no están genéticamente preparados para la masa y variedad global de información negativa. Tenemos que esperar más información según nuestro programa genético de preservación de la especie (nuestro programa genético crea un comportamiento adictivo para más información negativa). Una vez que hemos entrado en este estado de adicción a través de nuestros programas genéticos para buscar la causa y las conexiones sobre la información que nos causa ansiedad, nuestra creatividad se suprime. La desesperanza, la depresión, la privación sensorial y las enfermedades mentales y físicas se instalan de forma permanente. Sólo unas pocas personas pueden desarrollar salidas, imaginación y confianza en el futuro en este estado, como muestra nuestra historia. Buscamos constantemente más información sobre las causas de esta información negativa que induce al miedo en los medios de comunicación para recuperar nuestro propio poder de acción y poder volver a tomar decisiones creativas.

https://www.zdf.de/wissen/leschs-kosmos/fuerchtet-euch-was-angst-mit-uns-macht-100.html

En el mayor estudio psicológico encubierto de todos los tiempos con casi 700.000 personas de prueba, Facebook envió noticias positivas a una parte de los 700.000 usuarios y noticias negativas a la otra parte en 2014. El resultado: las noticias negativas provocaron emociones depresivas y/o agresivas en muchos usuarios, mientras que los otros usuarios reportaron emociones positivas.

https://www.youtube.com/watch?v=HWXzUeVd92k

Esta reducción del coeficiente intelectual tiene una tradición milenaria con las ejecuciones públicas (en las que debían o podían participar los dignatarios y la población), las crucifixiones, la quema, la lapidación, etc. hasta las actuales “ejecuciones” públicas de criminales en la prensa escrita, en la televisión y en las redes sociales. Hoy en día, los medios de comunicación han asumido, consciente o inconscientemente, la “tarea” de reducir el coeficiente intelectual.

Al impedir un debate mediático sobre el etiquetado obligatorio (como en el caso del tabaco...) de las informaciones mediáticas negativas que reducen el CI, se disminuye aún más el nivel de CI de la población a nivel neuronal. La libertad de prensa se preserva en el caso del etiquetado obligatorio de información perjudicial para la salud y el CI.

Tabú 2 - No hay ninguna regla ni fórmula sencilla para el arte.

La realidad

La falsa afirmación sobre la naturaleza del arte que se difunde a través de esto bloquea el camino para que seamos más creativos sobre la base de las obras de arte (a través de nuestras neuronas espejo en el cerebro) y, por lo tanto, nos impide -como demuestran la investigación del cerebro y la epigenética- optimizar continuamente nuestra red neuronal a través de la percepción de las innovaciones y aumentar nuestra inteligencia (véanse también los premios Nobel y los resultados de la investigación de los últimos 20 años en genética y medicina).

Hacer que el arte o el poder creativo de la población inaccesible para el mundo población a través de una simple fórmula significa:

1. Agitar los miedos bajando el coeficiente intelectual, así como el populismo.
2. Sellar las artes y la creatividad mediando las profesiones y la investigación como el desarrollo de una empresa o un país entero.
3. Promover el socialismo popular o de grupo y las dictaduras en un Estado.
4. Promover la depresión y las enfermedades físicas o no querer reducir las en las poblaciones.

5. La posibilidad de deshacer las redes neuronales lesionadas e interrumpidas producidas por la información negativa mediante una “reparación de bypass” neuronal por medio de la creatividad, como demuestran los resultados de la investigación, con la fórmula del arte y la cognición, para volver a mejorar el coeficiente intelectual (lo que se puede comprobar fácilmente en estudios empíricos), al no comunicar la fórmula del arte (y que aunque la fórmula del arte está confirmada en 100,000 sentencias judiciales a nivel mundial sobre las innovaciones y las copias de los derechos de autor con cada sentencia y por lo tanto no hay dudas en todo el mundo legalmente sobre la corrección de la fórmula y la fórmula también es inatacable en la historia del arte) en detrimento del desarrollo del coeficiente intelectual de la población, esta conexión se oculta. Esto viola las leyes básicas, las constituciones o las leyes penales de muchos estados, así como la Carta de Derechos Humanos de la ONU.

Las garantías de la libertad personal de desarrollo, la integridad física y mental de los derechos básicos del ser humano, que son que-

brantadas por los medios de comunicación y los estados a través de los NO EFECTOS, no pueden ser exigidas por las poblaciones, ya que ni siquiera son conscientes de estos efectos (tabú 1) y no están expuestos impotentemente a los estímulos reductores del CI. De este modo, su personalidad su salud y su libertad independientemente del sistema a través de la cognición y el arte mediante un simple acceso de “comprensión de todo el arte y la innovación” con una fórmula de arte a través del tabú 2.

La recuperación a corto plazo de una nación es posible porque las innovaciones y las obras de arte de milenios se han recogido en los museos y ya están expuestas. Por primera vez en su historia, los museos pueden cumplir su misión y romper los tabúes 1 y 2 publicando la fórmula de sus obras ya expuestas y liderar una revolución pacífica a través de la evolución del conocimiento y cumplir con la nueva tarea social y global en la sociedad.

Cuando se superan los tabúes, se superan el 1 y el 2.

Los tabúes 3, 4 y 5 en el cerebro humano se levantan neuronalmente al mismo tiempo con la nueva percepción selectiva de la información cognitiva de las innovaciones, ya que esta percepción está programada genéticamente (NEED) para nuestra evolución y es desbloqueada por la fórmula del arte con los bypass de la inteligencia neuronal. Una población temerosa, agresiva, deprimida y con un coeficiente intelectual disminuido se convierte así en algo del pasado. Con la liberación de la Fórmula del Arte (ver también el libro: ‘Capitalismo Ético’), la Democracia Directa ha encontrado un camino hacia un nuevo y mejor mundo o nuestro desarrollo positivo.

‘Esta fórmula del arte, como núcleo del concepto expositivo del arte abierto, no sólo fascina a los conocedores del arte, sino que también contiene afirmaciones de gran explosividad para los historiadores de la naturaleza’. ‘La intervención selectiva y la rápida aceleración de la evolución biocultural que sería así posible probablemente eclipsaría con creces todas las posibilidades actuales de clonación. Visto de cerca, la fórmula del arte abierto de “vida + expansión de la conciencia = arte” quizás describa incluso un concepto teórico para la evolución biocultural de la humanidad en su conjunto.’

Prof. Dr. Friedemann Schrenk
Subdirector del Hessisches Landesmuseum Darmstadt
¿Cómo llegan a la opinión pública estos dos grandes tabúes que marcan tendencia?

1. A través de la exposición de arte: i = E = MC² -La 2ª Ilustración.
2. A través de un signo arquitectónico de paz globalmente perceptible: el “Campus Global-peace”.
3. A través de la prueba empírica, científicamente demostrada, de que Dios o la creación existe con la fórmula i = E = MC² existe.
4. A través de la posible integración de las comunidades de fe en una constitución global de la religión.
5. Mediante un juramento de todas las personas, en los medios de comunicación y ante la creación, de que los creyentes y los no creyentes tienen un derecho irrestricto a una vida sana, permanente y libre con todas las posibilidades de desarrollar su personalidad y están protegidos por el jurador como creador-sabedor.

Los siguientes tres tabúes existen en la población cuando se rompen los tabúes 1 + 2.

Tabú 3 - No se puede comprender el infinito.

La realidad

La afirmación excluye los recursos y energías infinitas de la investigación. La falta de investigación del infinito produce, organiza y perpetúa la conciencia de los recursos finitos, los temores futuros irreales, las exclusiones y las guerras a medida que aumenta la población mundial.

Tabú 4 - No hay que entender a Dios ni a la creación.

La realidad

A través de esto, el “ser humano creador” se “clasifica” sólo como trabajador, miembro de una comunidad religiosa o ideología, consumidor y súbdito o votante, y se ve sustancialmente restringido y reducido en su papel activo en beneficio de la humanidad en su conjunto, aunque la investigación y la evolución en todas las sociedades (a pesar de sus retrocesos temporales) prueban y nos hacen visibles ver-

dades opuestas sobre el ser humano como creador de su mundo.

Tabú 5 - El paraíso en la tierra no puede lograrse mediante intenciones maliciosas.

La realidad

Esto no es cierto, como demuestran las épocas posteriores a la Ilustración y especialmente las de los últimos 50 años. Se trata de ocultar y distraer del hecho de que llevamos mucho tiempo en el proceso de realizar el paraíso en la tierra para todos los seres humanos a través del poder de la creación, la creatividad de los seres humanos y la evolución de la humanidad.

- Vivimos casi el doble de tiempo que hace 150 años.
- Cada vez más máquinas se encargan del trabajo pesado y monótono.
- Cada vez lo hacemos mejor (también en los países en desarrollo) en comparación con épocas anteriores.
- Si distribuimos los alimentos adecuadamente, por primera vez los alimentos producidos serán suficientes para toda la población.
- Por primera vez, disponemos de 10 millones de toneladas de materia cerebral viva al mismo tiempo, que podemos poner en red de una manera nueva y más creativa en beneficio de nuestra evolución a través de una “Segunda Ilustración”, y cuyos logros intelectuales y materiales (innovaciones) podemos utilizar más juntos.
- El espíritu y la creatividad se convertirán en nuestra nueva e infinita fuente de energía y recursos, que seguirán creciendo con cada nuevo humano que nazca en la era de la “Segunda Ilustración”. (ver también el libro ‘Enlightenment NOW’ de Steven Pinker, profesor de la Universidad de Harvard).

Con los 5 tabúes, la inteligencia y la creatividad de la población se ha topado con paradas de inteligencia predeterminadas epigenéticamente durante milenios. Estos topes -unidos a las Fake News en los medios de comunicación- conducen a puntuaciones de CI más bajas y a poblaciones tan maleables como la explotación.

Con las exigencias de una sociedad globalizada y moderna, estas 5 prohibiciones de pensamiento para el desarrollo de un nuevo mundo

ético en salud y con prosperidad para todas las personas son nuestros peores rehenes, conduciendo a guerras y haciendo retroceder repetidamente nuestra evolución, haciendo posibles las dictaduras y las guerras en primer lugar.

Peligro reconocido, peligro evitado

Podemos poner en marcha una 2ª iluminación para levantar

los 5 tabúes o prohibiciones del pensamiento directamente, sin revolución y pacíficamente a través de Internet.

Si se pone en marcha la “Segunda Ilustración” con la fórmula del arte, se obtienen inmediatamente los siguientes resultados visibles

1. La fórmula del arte como núcleo de la ‘Segunda Ilustración’ disuelve el misticismo y los enigmas de las culturas antiguas. Sabemos de dónde venimos y a dónde irá la humanidad en el futuro. Los miedos al futuro se disuelven.

2. Tras aplicar la fórmula y dar a conocer la información negativa en los medios de comunicación, puede desarrollarse en la sociedad un Capitalismo Ético dentro de la ‘Segunda Ilustración’.

3. Con la ‘Segunda Ilustración’ se puede desarrollar la creatividad y la inteligencia de las personas, lo que conducirá a una mayor democracia y a nuevos inventos sostenibles. La economía se desarrollará a imagen y semejanza de la población y de forma sostenible y en términos de una comprensión holística.

4. La fórmula, utilizada como instrumento de la “Segunda Ilustración”, muestra soluciones para la gente que quiere venir a nosotros, y revela que no serán una carga sino un alivio para nuestros sistemas sociales.
5. Con la fórmula y la ‘Segunda Ilustración’, se está desarrollando un programa epigenético virtualmente accesible y gratuito que se pone a disposición de todos a través de un portal de Internet para la recuperación, la salud y el rejuvenecimiento celular.

6. Basándose en la fórmula, con la “Segunda Ilustración” se hace posible la realización de un concepto de coexistencia pacífica de to-

das las religiones bajo el nombre de “Campus Globalpeace”.

Ya seis meses después de la introducción de la fórmula y del comienzo de la “Segunda Ilustración”, podremos percibir los primeros resultados en la población.

La gente está entonces más activa, más motivada y más sana y viven más tiempo; y viven más felices con ello: menos ansiedad, menos paradas mentales y sentimientos de desesperanza, menos depresión, lo que reduce el número de suicidios, menos delitos y agresiones, más prosperidad

(podremos ver esto en las estadísticas después de uno o dos años); entonces tienen:

más creatividad, más inteligencia, más compasión, una mayor conciencia social, más y mejores soluciones a los problemas de la vida cotidiana y de la sociedad, registrarán más inventos, participarán más y más activamente en la política y la democracia de sus países.

En el Capitalismo Ético se desarrollará una nueva comprensión de la democracia, con una democracia global temática y fáctica en Internet, así como con balances éticos de empresas, personas y estados. El uso del miedo como medio de control será criminalizado como el acoso. Se tendrá en cuenta el espíritu de las leyes básicas y las constituciones mediante la introducción de la fórmula del arte en las lecciones escolares, así como el etiquetado de la información que produce miedo y enfermedad en áreas de los medios de comunicación especialmente recopiladas. Estos contenidos estarán marcados con advertencias, como en el caso de los productos del tabaco, los medicamentos y los alimentos.... Esto contribuirá a la igualdad de oportunidades para todas las personas.

Los diferentes credos firmarán finalmente una constitución religiosa de paz global entre ellos y reconocerán los derechos humanos.

Las personas que quieran votar recibirán una licencia para votar. Los partidos ya no proporcionarán ministros, sino que sólo prepararán los temas que se consideren relevantes en las respectivas elecciones mediante películas informativas (con comprobación de hechos). La licencia para votar sobre estos temas se concederá cuando las películas informativas personalizadas sobre los respectivos temas de las elecciones hayan sido vistas y comprendidas de forma demostrable en Internet.

Cualquier persona que tenga una licencia electoral para el tema respectivo podrá entonces votar. Cada licencia electoral será personalizada y tendrá diversas características de acceso biológico. Los ministros serán profesionales no partidistas, seleccionados y nombrados por agencias de contratación independientes. Un organismo ministerial nombrará a los ministros.

La gente podrá moldear cada vez mejor su vida y el Estado mediante la concienciación y el uso de su inteligencia, que ya no está bloqueada. Las personas que no se preocupan por el Estado, que permanecen sin licencia para votar o que no votan, pagarán alrededor de un 10% más de impuestos debido al mayor esfuerzo por parte del Estado.

Los demagogos y los dictadores ya no encontrarán un caldo de cultivo en una democracia que no suscita temores para el futuro, sino que desarrolla soluciones para el futuro y en la que no se pueden difundir temores a través de los medios de comunicación, especialmente los que activan los instintos y eliminan la creatividad.

Nuestro futuro

Los “metadatos” serán liberados y puestos a disposición de todos para la creación de balances éticos de proyectos y empresas y para el desarrollo de productos y conceptos optimizados y sostenibles. Los metadatos de la Agencia de Seguridad Nacional (NSA) son de todos.

Las personas podrán vivir casi eternamente.

Todos los recursos podrán proporcionarse en abundancia a nivel mundial gracias a la creatividad de la humanidad, sobre todo con una población mundial en fuerte aumento (como ya se ha demostrado en el pasado).

¿Qué queda por hacer?

Mirar al futuro sin miedo e iniciar una “Segunda Ilustración”.

1.)Como en la Edad Media: La Iglesia había reclamado para sí la soberanía de la interpretación y la única pretensión de representar la creación. El creyente tenía que creer. Nada más. Tenía que someter su mente a los dogmas de la Iglesia. Si la persona de pensamiento propio o libre no se sometía, era excluida de la religión como hereje o quemada o ejecutada de alguna otra manera. La historia de la Iglesia también muestra que los más altos representantes de la fe se distanciaron de la creación a través de los dogmas y las interpretaciones de la fe en los tiempos de la Inquisición, contradiciendo la creación en su esencia y disolviendo la creación con la soberanía interpretativa que reclamaban en este mundo. El desarrollo espiritual y sanitario de la población en la Edad Media se detuvo o decayó. Esto sólo pudo terminar con el largo proceso de la Ilustración y las revoluciones porque las poblaciones se enseñaron a leer y escribir desde el comienzo de la imprenta hasta el final del siglo XVIII.

Hoy en día, el no creyente en el arte que duda de las palabras de los historiadores del arte: “Que no hay un camino sencillo ni una fórmula del arte para la comprensión del arte por parte de la población, sino que sólo la creencia en las definiciones de una determinada obra del historiador del arte produce arte” y lo expresa es sometido a una especie de proceso de intimidación o ignorancia. Pero esto también demuestra la pretensión del historiador del arte de tener la única representación y la única soberanía interpretativa de las creaciones humanas y conducirá, también por medio de la arbitrariedad, a limitaciones (en lugar de la libertad a la esencia de la creación) en el surgimiento de obras de arte por parte de los artistas, la evolución de la historia del arte, así como el desarrollo del CI y el poder innovador en la población.

Los historiadores del arte no niegan que el arte sea creación. Sin embargo, hay que distinguir entre el arte objetivo que contiene información nueva en la historia de las bellas artes y representa una evolución en la historia del arte y las obras que no contienen ninguna innovación en la historia del arte, sino que sólo evocan o desencadenan nueva información individual como obra de arte subjetiva en los distintos espectadores de todo el mundo. Ninguna obra de historia del arte, ninguna obra de arte objetiva, es creada por una interpretación subjetiva del historiador del arte o del observador del arte de una obra de arte subjetiva en las artes visuales si la obra en sí misma no exhibe ninguna innovación en las artes visuales. Subjetivo + Subjetivo = Obra de arte subjetiva. Por el contrario, una interpretación subjetiva de una obra de arte visual que no presenta ninguna innovación en la propia historia del arte puede ser una Obra de Arte Objetiva en la literatura a través de sus innovaciones textuales interpretativas.

Aunque las interpretaciones de las obras de arte permiten establecer un movimiento artístico en la literatura, no pueden identificar el arte subjetivo, las copias, el plagio y la decoración en las artes visuales como obras de arte objetivas, ya que las obras carecen de las dos innovaciones necesarias, que se entrelazan y justifican mutuamente, para las obras de arte objetivas de forma y contenido.

La línea divisoria que aporta claridad en las artes visuales es la que existe entre el Arte Objetivo y el Arte Subjetivo, y entre las artes visuales y la literatura del “arte interpretativo” como un posible movimiento artístico por derecho propio. Los historiadores del arte deben reconocer estas líneas

divisorias a través de sus estudios, de lo contrario no han prestado atención en clase. Para los historiadores del arte que son conscientes de las divisiones en el arte y no las tienen en cuenta en sus interpretaciones y no las publican en sus evaluaciones de las obras de arte, esto es un fraude por desinformación y en el contexto general de la genética, la epigenética, la salud, la democracia y la libertad, así como en relación con el desarrollo social; ASOCIAL, así como la ayuda y la instigación de la esclavitud y la explotación de la población y viola la Ley Fundamental alemana, las constituciones y leyes penales de la mayoría de los estados, así como la Carta de Derechos Humanos de la ONU.

Esto no debe ser malinterpretado. Todas las artes, los movimientos artísticos y las interpretaciones del arte son necesarios e importantes para elevar a la sociedad e igualar sus diferentes niveles de educación y creatividad, desde sus plataformas de conciencia de su edad, cultura y educación previa, y para descubrir y estimular el poder de la innovación o la creatividad en la población con la fórmula del arte para las creaciones que trasciende todas las plataformas. Sin embargo, esto no tendrá éxito si los límites de las innovaciones, la creatividad y las creaciones en las artes se vuelven borrosos, ya que la percepción selectiva genéticamente existente para las innovaciones no puede captarlas o comprenderlas y, por lo tanto, las neuronas espejo del cerebro no pueden cumplir su tarea para la preservación de la especie y la evolución del hombre para ser más creativo él mismo adoptando innovaciones comprendidas. La niebla de la arbitrariedad, que contradice el núcleo interno y el principio de las creaciones, se disuelve mediante la comprensión y la aplicación del poder creativo en la conciencia del espectador de arte a través de la difuminación de los límites del arte mezclados con información falsa. Según Joseph Beuys, para que la sociedad siga evolucionando (escultura social) necesitamos una fórmula artística claramente definida que haga que la creación en la obra sea visible para todos de la forma más sencilla. Dado que el Estado, los sistemas escolares y los medios de comunicación clásicos no han publicado la fórmula del arte hasta la fecha, la exposición de arte con la fórmula i = E = MC² y presentada en los nuevos medios de comunicación puede aportar más información. Al igual que la gente tuvo que aprender a leer y escribir por sí misma sin ayuda del Estado durante más de tres siglos después de la imprenta, las poblaciones de los países se liberarán de la transmisión neuronal de la creatividad a través de la fórmula del arte con la ayuda de los nuevos medios de comunicación. Esto no será otro proceso de más de 300 años sino que puede ocurrir en cada país con la exposición en los museos o con la ayuda de los nuevos medios de comunicación con la fórmula del arte en 3 meses.

Con la transferencia de la creatividad y la creación a la población, la agresión, la depresión, la enfermedad, la pobreza, la guerra, el terrorismo, el fascismo, el racismo, la explotación, la exclusión y la delincuencia se disuelven aún más. La educación holística, el humanismo, la salud, la prosperidad y la libertad en las poblaciones crecen claramente medibles en pocos años y dan a la democracia el poder renovador decisivo para un futuro ético holístico para el hombre y la naturaleza.

2.)El arte objetivo es todo lo que produce un nuevo conocimiento objetivo en la historia del arte, que a través de la obra como nueva concepción, como innovación reconocida o aún no reconocida en la forma y el contenido, así como a través de la historia del arte a través de las innovaciones en la obra en la documentación de la evolución del arte como transmisión del conocimiento puede ser comprobado empíricamente por cada observador de la historia del arte con la nueva obra. Este proceso de comprobación de las innovaciones y las nuevas redes neuronales

no sólo tiene lugar en el cerebro del espectador subjetivo a través de la fórmula del arte, y por tanto también es de efecto subjetivo, sino que se documenta objetivamente en la ciencia natural a través de las innovaciones en la historia del arte, ya que las obras de arte muestran públicamente el proceso de conocimiento de las innovaciones en su historia fuera del cerebro del espectador en los museos. Las obras de los museos, por tanto, documentan el proceso artístico objetivo de la evolución de la historia del arte. En consecuencia, todo lo que puede ser innovador en forma y contenido para la historia del arte puede ser arte objetivo. A través de la transmisión de la creatividad reconocida, la conciencia o el coeficiente intelectual de la persona que entiende el arte se desarrolla simultáneamente a través de millones de nuevas redes neurobiológicas en el cerebro. Si este proceso se traslada a la población con la fórmula del arte, tendremos sociedades humanistas y económicamente prósperas y democráticas.

Arte objetivo = innovaciones en la historia del arte / cambio en la historia del arte / un cambio en la conciencia del espectador es posible a través del arte objetivo, que, sin embargo, puede desencadenar diferentes cambios subjetivos y percepciones en cada espectador.

El arte subjetivo es lo que es declarado como arte por los expertos en arte (sin ser arte objetivo) o percibido como arte por el espectador y las experiencias subjetivas independientes de la historia del arte para la conciencia del individuo, que desencadena nuevos pensamientos en la conciencia del espectador a través de lo que se percibe o a través de la obra y permite reforzar o nuevas redes cerebrales neurobiológicas a través de las neuronas espejo. Arte subjetivo = decoración, no arte, copia = ninguna innovación histórica del arte / Un cambio en la conciencia del espectador es igualmente posible a través del arte subjetivo. Por lo tanto, depende del estado evolutivo (de qué innovaciones de las obras de arte es consciente el espectador) de las percepciones e imágenes de la conciencia del espectador el que una innovación en una obra de arte subjetiva sea reconocida por él como información nueva. Es un proceso evolutivo biológico: sólo los nuevos conocimientos cambian la red neuronal del espectador. El arte subjetivo y el arte objetivo pueden desencadenar procesos de pensamiento y redes neuronales individualmente diferentes en cada espectador. Sin embargo, a diferencia del arte objetivo, este proceso en el arte subjetivo sólo puede determinarse de forma subjetiva, principalmente por el propio espectador o por nuevos procedimientos de imagen del cerebro del espectador que reconoce o por pruebas de coeficiente intelectual del espectador.

En cambio, en el arte objetivo, la información de la innovación en la obra de arte está disponible de forma pública y científica de forma empírica y comprensible para todas las personas en los museos a través de la propia obra y de la historia del arte. Para ello ha faltado la clave de la comprensión de las artes (una teoría ABC de las artes y una fórmula gráfica de las artes fácilmente comprensible por todas las personas) así como la información de que la comprensión de las artes no es un lujo sino que produce inmediatamente mejoras neuronales en la creatividad, la inteligencia y la salud así como la prosperidad en desarrollo, favoreciendo el establecimiento y mantenimiento de sistemas dictatoriales de poder y en detrimento de la democracia.

3) La información que genera permanentemente miedo al futuro hace que las células nerviosas muten: el coeficiente intelectual de los receptores se reduce temporalmente,

pero de forma latente y permanente en pequeños pasos a pesar del efecto Flynn. Ver también los estudios de investigación científica en Internet sobre: Ansiedad, Depresión, Sufrimiento crónico, Agresión, Suicidio, Disminución del CI, Terrorismo, Guerras y Genocidios. La Fundación Liedtke quiere crear un estudio científico independiente de muchos años de duración, que resuma el conglomerado de causas y sus efectos, así como la interacción de los distintos miedos y bloqueos de la creatividad en el ser humano a partir de numerosos estudios científicos empíricos. El contenido y el objetivo de este estudio es un catálogo de países que registra y clasifica los estados de miedo y los impedimentos a la creatividad en las poblaciones y los pone en relación con los derechos humanos concedidos en el país, el coeficiente intelectual medio de las poblaciones, los casos de suicidio, la delincuencia, la racismo y la xenofobia, el populismo, la libertad de los medios de comunicación, los resultados de los estudios Pisa en relación con la democracia y la política del país y los evalúa para obtener nuevas ideas y soluciones sobre cómo podemos configurar el mundo de forma más ética y cómo todas las personas pueden vivir mejor en él.

4.)La programación del miedo al futuro a través de los medios de comunicación como a través de los matones de la época nazi está profundamente anclada en la población alemana y conectada epigenéticamente con las razones existentes entonces de una vida mejor en el imperio nazi y las posibilidades mejoradas falsamente vistas del colectivo, el peligro para la propia vida a través de la simpatía y la cercanía y a las ideas de los perseguidos, con la posibilidad de pasar la vida en campos de concentración hasta la muerte o el asesinato.

5) La conexión entre epigenética y arte incluye también el fracaso de los políticos en el poder en 1999 para detener la Segunda Ilustración cerrando la exposición “arte abierto”, de modo que la vieja huella epigenética del antisemitismo, el racismo y la exclusión de los que piensan de forma diferente no pudo ser eliminada con la fórmula del arte. La fórmula elimina, mediante la simbiosis, todas las limitaciones antinaturales de la genética, la neurobiología, las culturas, las sociedades y entre ricos y pobres o viejos y jóvenes. Es el símbolo de una unificación de opuestos que entra en el subconsciente como conocimiento y desde aquí da forma al pensamiento consciente. La percepción selectiva vuelve a estar en sintonía con la curiosidad, la creatividad, la innovación y la evolución del pensamiento y del subconsciente. La “información basura” que no contiene ninguna innovación y conocimiento sobre la evolución o que causa pánico, no encuentra su camino en el subconsciente y por lo tanto sólo puede formar el nido de pensamiento de una depresión, neurosis o visión programada reducida y determinada externamente con dificultad porque esta información de la evolución no es percibida como significativa por la percepción selectiva después del conocimiento e incluso la contradice. Una introducción global de la fórmula del arte disolvería el racismo en cada país (y cada país tiene su propia historia) así como el antisemitismo y el fascismo a través de la abolición epigenética de los límites dentro del arte y el arte al hombre a través de más creatividad, inteligencia y empatía en las poblaciones.

6.)Según los nuevos resultados de la investigación neuronal y epigenética, la creatividad almacenada de las obras de arte se transfiere a la población mediante el reconocimiento del arte a través de las neuronas espejo en el cerebro. Esto contrarresta la reducción, disociación y limitación de la mente, la empatía y las capacidades genético-psico-

lógicas. Eric Kandel recibió el Premio Nobel de Medicina en 2000 (junto con Carlsson y Greengard, en relación con la transmisión de señales en las células nerviosas). Los resultados de otras investigaciones sobre la interacción de las neuronas espejo en el cerebro con la genética y la epigenética confirmaron la afirmación años más tarde: la información, el arte y la imaginación desarrollan la reestructuración epigenética de los programas genéticos para que podamos desarrollarnos prósperamente en el entorno cambiante.

Liedtke Museo
Puerto de Andratx
Mallorca

Las 31 esculturas de Liedtke en los alrededores del edificio, accesibles para los visitantes, documentan su poder creativo, que, a través de las obras de arte de cuya inspiración derivó su "Teoría General de la Información" y que revolucionó los puntos de partida filosóficos de Spinoza y Hegel en una teoría y fórmula de las humanidades y las ciencias naturales a través de la metasíntesis con la ecuación: $i = E = MC^2$, que también muestra un posible camino hacia la aplicación práctica del diseño de una nueva sociedad a través del capitalismo ético desarrollado por él.





Museo Skultur Liedtke, Puerto de Andratx, Mallorca

$i = E = MC^2$ Exposición

El impulso global para un nuevo mundo ético lo proporcionan las colecciones de arte diseñadas en colaboración con historiadores del arte, coleccionistas y museos para exposiciones en préstamo en América, África, Australia, Asia y Europa.



Edificio-escultura en el Museo Liedtke en forma de cerebro

Fue construido por el artista como un homenaje a Miguel Ángel en forma de cerebro, quien representó por primera vez el espíritu del hombre como manto de Dios en la Capilla Sixtina. Según Liedtke: "El espíritu y la creatividad de todos los seres humanos es la protección y la evolución y, por tanto, el posible manto de seguridad de la responsabilidad de un futuro positivo para la humanidad y el mundo que nos rodea". Es la primera vez en la historia del arte y la arquitectura que Liedtke realiza un edificio con forma de cerebro humano. Además de las salas de exposición, su estudio, un restaurante con espacio para eventos al aire libre, condominios y una piscina. Con sus exposiciones, Liedtke ha realizado un museo en el que se puede vivir, trabajar y nadar mental y físicamente en nuevas filosofías.

exposición abierta al público

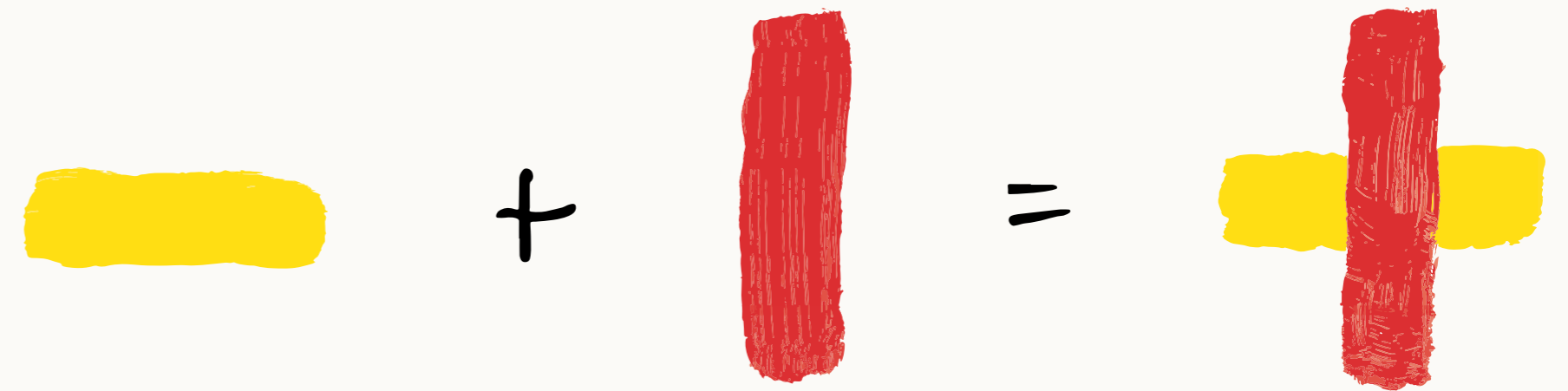

La exposición de arte abierto al mundo con las distintas etapas del desarrollo del arte, desde la Edad de Piedra hasta nuestros días, descifra los enigmas del arte con la fórmula del arte utilizando las innovaciones de la historia del arte de una forma gráfica sencilla.

La revolucionaria exposición de arte abierto de la Fundación Liedtke, sin ánimo de lucro, se abrió al público con entrada gratuita, 56 conciertos en directo, día y noche (24 horas), el 1 de julio de 1999 en Essen sobre 23.000 metros cuadrados.

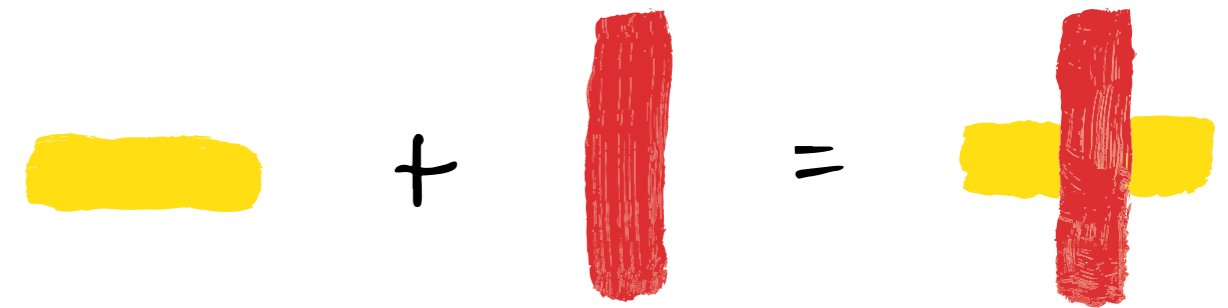
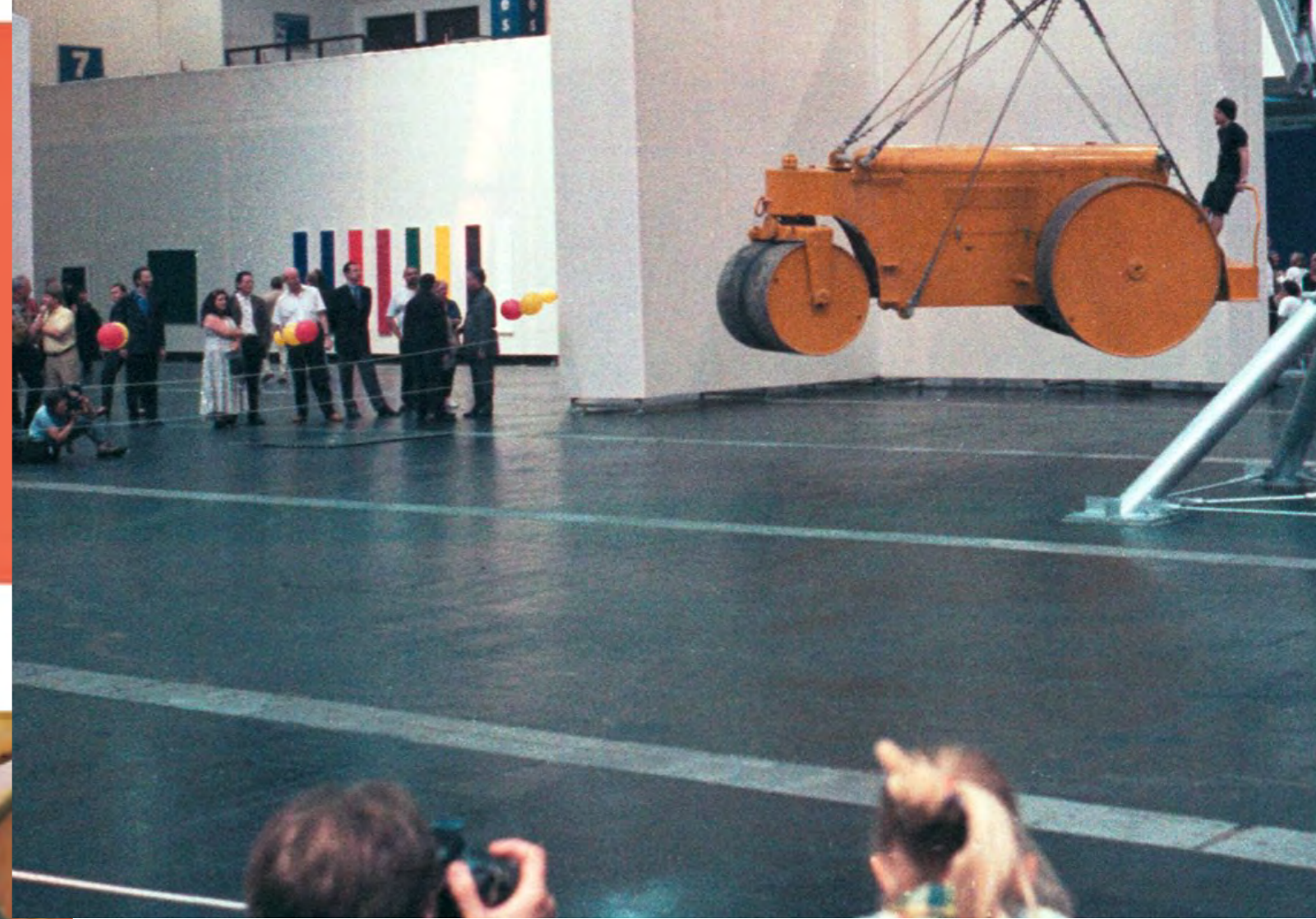

El acontecimiento histórico-artístico con más de 1.000 obras de arte originales procedentes de muchos museos europeos, descifradas con la fórmula del arte de Dieter Liedtke, de la que el historiador del arte Harald Szeemann dice: "La fórmula es una revolución en la historia del arte". El filósofo social Niklas Luhmann caracteriza la fórmula como Un logro evolutivo que, una vez introducido, se hace a sí mismo y a la evolución social".

Exposición de arte 'art open', Concepto y diseño de la exposición

Al presentar su fórmula artística en el "art open", Liedtke desencadenó una revolución dentro de la historia del arte. En colaboración con los principales museos de Alemania y del extranjero, reunió en 23.000 m² más de 1.000 originales desde la historia temprana de la humanidad hasta el presente, que se expusieron en las siguientes secciones "Edad de Piedra", Innovaciones en la Edad de Piedra /Exposición especial de



1000 m²

"Vudú", "Edad Media", "Barroco", "Romanticismo", "Modernismo Clásico", "Arte Informel", "Arte Pop", "Modernidad" (a partir de los años 60) y "Arte Contemporáneo".

También estaban las exposiciones especiales "Jean Miotte" (con 22 piezas), "Christo" (con 70 piezas), "Arte místico" (con 18 piezas), "H.R. Giger" (con 42 piezas), "El evolucionismo concreto -Dieter Liedtke" (con 18 piezas).

El concepto hizo que los visitantes comprendieran la ya mencionada conexión simbolizada en la fórmula del arte entre las especificaciones intelectuales e histórico-artísticas de las épocas y el impulso evolutivo creativo proporcionado por los artistas que permite que cada obra se convierta en única, en una obra de arte. Estos hechos se visualizaron y explicaron mediante una representación gráfica fácilmente comprensible de cada obra expuesta, que permitía distinguir estos diferentes componentes mediante una sencilla simbología de color amarillo/rojo de su fórmula en la reproducción del motivo, acompañada de un texto explicativo complementario.

La exposición "arte abierto - La evolución del arte a través de la innovación" comenzaba cronológicamente en una sala con unas 100 piezas de la Edad de Piedra y continuaba con "Vudú"



Innovaciones: Danza y espectáculo en los rituales vudú de Benín/ Exposición especial de 1000 m²

con más de 150 piezas de Benín. En este caso, la presentación de las obras de arte, al igual que en el contexto de la exposición de la Edad de Piedra con sus diversas muestras, se complementó con actuaciones diarias para resaltar la importancia de elementos como la danza y el canto en el contexto de los rituales religiosos animistas y transmitirla al público, para lo cual se había invitado a Essen a veinte bailarines y a un sacerdote vudú de Benín.

Esta parte de la exposición se completó con una sección de obras de arte de la Edad Media (en Rusia), con unas 70 piezas religiosas cristianas, y los demás periodos artísticos y secciones hasta el arte contemporáneo.

A partir de la cronología y el desglose de las innovaciones históricas, los visitantes de la exposición pudieron comprender la evolución de los periodos artísticos y de algunas de sus principales obras y visualizar así la historia del arte como la historia de la creatividad humana. El concepto global de la exposición incluía también un programa de apoyo con 56 conciertos en directo de los géneros musicales "Clásico", "Rock", "Pop" y "Tecno", que presentaban referencias a otros aspectos de la historia cultural de cada aera.

En la ópera "Mar", compuesta por Liedtke especialmente para esta ocasión, se reunieron estos diferentes estilos como símbolo de la unidad creativa, que surge como declaración central del principio evolutivo que subyace a la fórmula artística.

Innovaciones en la música: Ópera "Mar" de Dieter Liedtke



Una fascinante historia de viaje en el tiempo sobre un niño que supera los límites de las épocas con la ayuda de la música (clásica, rock-pop, tecno) y la fórmula del arte. En busca de un mundo mejor, conoce al chamán Joseph Beuys y le pregunta: "¿Cuándo vivirán por fin todos los pueblos en paz y libertad?". El chamán responde con acertijos. Con la Orquesta Sinfónica de San Petersburgo y la Orquesta Rock/Pop de Montecarlo con Herman Raberell de los Scorpions.

Sin embargo, lo especial del "arte abierto" no está en el uso de diferentes medios que apelan a distintos sentidos. Con su concepto, el comisario Liedtke ha liberado las obras de bellas artes de los confines de un enfoque puramente estético y las ha elevado más allá del ámbito del posicionamiento estilístico o epocal.

Más allá de la correspondiente referencia al pasado y al presente está la continuidad de una historia de innovación y creatividad humana. En este contexto, cada exposición tiene ante todo el propósito de ser un portador de información, una prueba de la innovación representada en ella, el impulso creativo que la convierte en una obra de arte.

Cada exposición podría situarse en el centro de una puesta en escena cuatridimensional, en la que las líneas artísticas, intelectuales y socio-históricas se cruzan como partes del pasado y del correspondiente presente para conectar con la aportación creativa individual del artista, con la nueva información, con una visión que hace que la obra sea relevante más allá de su

momento de creación porque contribuye a ese cambio en el mundo que hace posible el futuro.

Esta forma de ver el arte es tan nueva como la necesidad de una definición de arte generalmente comprensible y entendible. Con ella, el arte se democratiza radicalmente. Entenderlo, disfrutarlo y beneficiarse de su existencia ha dejado de ser un privilegio de intelectuales de clase media, mostrarlo y explicarlo ya no es una tarea educativa, sino un acto de emancipación. El arte no pierde importancia por ello. Al contrario: Es para todos un estímulo para utilizar la propia creatividad y, por tanto, una herramienta de liberación del intelecto.

Los museos existentes apenas pueden estar a la altura de esta percepción y funcionamiento del arte. Su arquitectura está pensada para una idea diferente, una interpretación diferente, una tarea diferente.

Para sus visiones del arte como medio democrático de aumentar la creatividad humana, el propio Dieter Liedtke ha creado conceptos de presentación y puesta en escena que (el edificio del Museo Liedtke en Port d'Andratx en Mallorca) ya se han puesto en práctica.

Exposición abierta de los mecenas del arte 1999



D. W. Liedtke

Mikhail Gorbachev



Sofia Reina de España



Dr. Norbert Blum ex Bundesminister Deutschland

D. W. Liedtke

Nuevo Renacimiento

$$i = E = MC^2$$

Exposición

*“La propagación y la aplicación de la fórmula
reducir la pobreza, el terrorismo y el peligro de guerra en el mundo”*

Mikhail Gorbachev

Friedensnobelpreisträger / Schirmherr der
Código Universo art open Kunstaustellung

Fórmula del arte

Vida I

Vida II

Física cuántica + conciencia

Antes del tiempo/dimensión cuatro = 0

Fórmula del mundo

Redes

Sociedad + religión

Arte y curación

Fórmula uno

arte fórmula

La fórmula del arte

En sociología y filosofía, la fórmula del arte conduce la tesis del ideal de Hegel y la antítesis de Marx a la síntesis de un capitalismo ético. Con la transformación y la síntesis de los opuestos, supera todas las pobrezas, las divisiones y las explotaciones del hombre, así como las filosofías parciales favorecedoras de la exclusión (idealismo, materialismo, dualismo, escolástica y teología, así como el existencialismo) a través de la multisíntesis de la información empíricamente evidente de los respectivos estados de tiempo-conocimiento de los observadores-conocimientos acoplados con la conexión de las redes de probabilidad abiertas de la información de la conservación de las especies inmanentes del sistema del ser y del universo, que un Evolucionismo Concreto en un sistema de racimo de información interconectado infinitamente en sí mismo de la evolución y la creación a partir de la nada, a través del canal de creación de una supernada, en una existencia relativamente consciente, en el Ser Eterno del tiempo-ser-posibilidades, en (fuera de y por encima de) los diversos infinitos. Una novedad en la historia del arte es que las afirmaciones de las obras fueron confirmadas décadas después con los resultados de las investigaciones de los premios Nobel que siguieron a las obras de arte.

La búsqueda milenaria de una fórmula para todas las artes se vio recompensada en 1988:

Vida + expansión de la conciencia = arte

La fórmula del arte que explica el arte a la población y hace que la gente sea más consciente y creativa, fortaleciéndola y democratizando todas las artes, puede clasificarse en términos históricos de arte como Arte Pop (en el Arte Pop, se representan los símbolos populares del pueblo y se eleva al individuo como estrella).

La fórmula del arte, en su pura simplicidad, explica todas las artes a través de sus innovaciones y, por lo tanto, hace que todo arte sea Pop Art, así como que todo hombre sea un creador. La fórmula del arte es el emperador del Pop Art, que democratiza todas las artes y al mismo tiempo se desautoriza.

La ley del arte es:

“La disolución de los límites de las artes y la historia del arte o la conciencia a través del arte”. La ley del arte y el desarrollo de las sociedades.

El arte y el desarrollo de las sociedades.

La aplicación pública de la ley del arte provoca la disolución de los límites de la creatividad, la inteligencia y la salud, y el bienestar próspero de las sociedades. El arte se aclara (a través de la dialéctica hegeliana con innovación - tesis - antítesis y síntesis) con la fórmula en cada arte y presenta la obra de arte como un proceso engendrado que muestra la obra en un nuevo nivel de innovación.

Millones de obras de arte de todas las épocas y estilos documentan de forma evidente y empírica la fórmula del arte

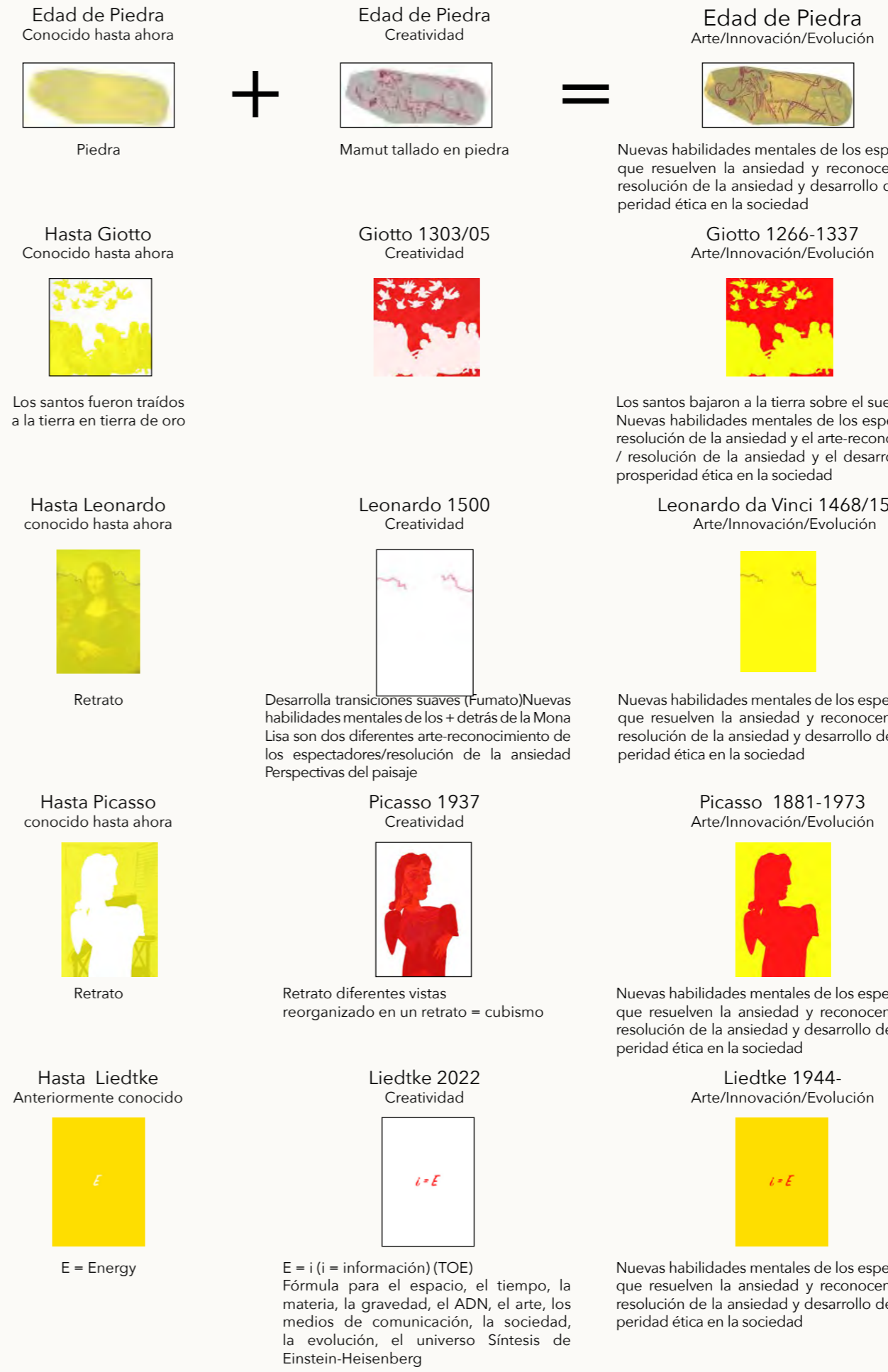
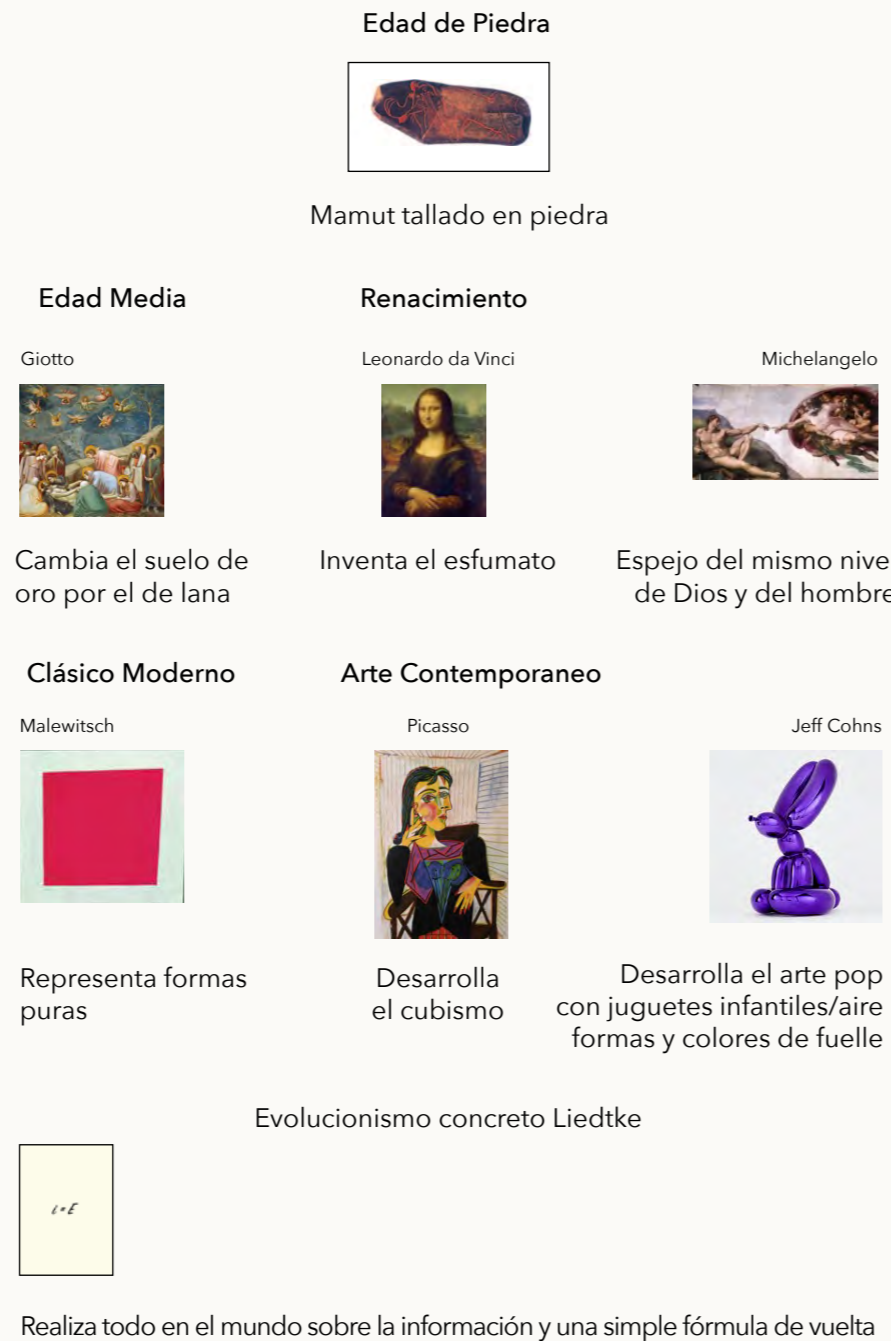

A través de una obra de arte en la Edad de Piedra

La transferencia directa de conocimientos a través de las innovaciones reconocidas en la obra de arte permiten por aplicación una mejora y evolución neuronal y epigenética millonaria del cerebro y los genes, así como la potenciación de la creatividad y la inteligencia (a través de los programas automáticos de redes neuronales del ADN) optimizan la salud y la vida útil del reconecedor selectivo de innovaciones.

Por una obra de arte de 1305

La transferencia directa de conocimientos a través de las innovaciones reconocidas en la obra de arte permite, mediante su aplicación, una mejora y evolución neuronal y epigenética del cerebro y los genes, así como la mejora de la creatividad y la inteligencia (a través de los programas automáticos de redes neuronales del ADN) optimizan la salud y la vida útil del reconecedor selectivo de innovaciones.

Por una obra de arte de 1500

La transferencia directa de conocimientos a través de las innovaciones reconocidas en la obra de arte permite, mediante su aplicación, una mejora y evolución neuronal y epigenética del cerebro y los genes, así como la mejora de la creatividad y la inteligencia (a través de los programas automáticos de redes neuronales del ADN) optimizan la salud y la vida útil del reconecedor selectivo de innovaciones.

Por una obra de arte de 1937

La transferencia directa de conocimientos a través de innovaciones reconocidas en la obra de arte permite, mediante su aplicación, una mejora y evolución neuronal y epigenética del cerebro y los genes, así como la mejora de la creatividad y la inteligencia (a través de los programas automáticos de redes neuronales del ADN) optimizan la salud y la vida útil del reconecedor selectivo de innovaciones.

Por una obra de arte de 2022

Una filosofía de metasimbiosis física cuántica y atemporal del universo, con una fórmula publicada, sencilla y científicamente verificable y científicamente verificable, allana el camino hacia una sociedad co-mundial sostenible y empática. A través de 1000 obras de arte La transferencia directa y acelerada de conocimientos a través de la visión de más de 1000 innovaciones reconocidas en obras de arte históricas en una exposición dan forma a una mejora y evolución neuronal y epigenética millonaria del cerebro, así como de los genes, y al aumentar la creatividad y la inteligencia (a través de programas autómatas naturales de redes neuronales del ADN) optimizan la capacidad de innovación, la salud y la esperanza de vida en las sociedades que reconocen el arte y la innovación.

Innovación

Liedtke

“Los procesos de diferenciación de las innovaciones en las obras históricas del arte y su representación de la evolución con la fórmula del arte en las obras de Liedtke a través de la autorreferencia en las obras, así como las referencias extranjeras de la historia del arte y los “museos de la memoria del arte” globales en los que se documentan las innovaciones a través de la exposición de las obras, son un logro evolutivo, ya que simplifican las relaciones complejas y conducen a una mayor complejidad a través de la comprensión con una reducción de los sistemas que la acompaña.”

“La fórmula es tan general que hay muchas aplicaciones posibles, como una mayor complejidad del entorno que puede captar el sistema, o una mayor complejidad del propio sistema y una mayor independencia (menos integración) o puntos de entrada más diversos. Sin embargo, más complejidad significa sobre todo más posibilidades combinatorias, normalmente entre conexiones de diferentes funciones sociales. Esto puede contribuir a una rápida estabilización de tales logros una vez que se hacen visibles y utilizables”.

Prof. Dr. Niklas Luhmann 1996/98
Filósofo social e historiador del arte
Niklas Luhmann párrafo 2, del libro “La sociedad de la sociedad” (1998)
Capítulo VIII: “Logros evolutivos”.

“Hemos estudiado en detalle el concepto de exposición art open y hemos descubierto que la fórmula del arte de Liedtke también se aplica a la música y a su historia. Compartimos con él la visión de futuro de que a través de la fórmula del arte, en conexión con la exposición multimedia art open, la 4ª dimensión, el acceso a la comprensión del arte y la música, está abierta a todo el mundo. Sólo cuando todos apliquen y profundicen en sus posibilidades creativas resolveremos los problemas del futuro”.

Prof. Dr. Franz Müller-Heuser 1997
Director de la Universidad de Música de Colonia - Miembro del Comité de Música de la UNESCO
Presidente del Consejo Alemán de la Música

“La fórmula de Leonardo da Vinci es hoy la revolución de la historia del arte. Liedtke quiere utilizar la imagen, las imágenes, para hacer directamente visibles los impulsos de la creatividad, para hacerlos comprensibles. Su fórmula de arte abierto, vida + expansión de conciencia = arte, es en cierto modo el condensado de sus investigaciones, que ha explicado en diversas publicaciones: La conciencia de la materia (1982), La cuarta dimensión (1987), La clave del arte (1990)...”

Prof. Dr. Harald Szeemann, 1998
Historiador del arte

“La visualización del desarrollo de las artes a través de la fórmula del arte de Dieter Liedtke o el código del universo a través de fronteras nacionales y periodos de tiempo abrirá nuevas perspectivas y permitirá una visión fresca y no utilizada más allá de toda rutina y de los límites de la comprensión habitual del arte. De este modo, se podrá experimentar visualmente el desarrollo permanente de las artes, que ha sido y es un camino largo, continuo y orientado hacia el futuro, más allá de todos los tópicos de la llamada revolución.”

Prof. Karl Ruhrberg, 1999
Presidente de la Asociación Internacional de Críticos de Arte (Sección Alemana, AICA)

“La fórmula de Dieter Liedtke se confirma también para la literatura y su historia”.

Prof. Dr. Hellmuth Karasek, 1999
Coeditor de “Der Tagesspiegel” y jefe de la redacción cultural de la revista de noticias “Der Spiegel”. Crítico literario/miembro del programa de televisión “Der Spiegel” Das Literarische Quartett. Asesor de la exposición de arte abierto

La fórmula de Liedtke de:
Vida + expansión de la conciencia= arte

no debe entenderse, sin embargo, como una restricción del pensamiento artístico. El arte se ha visto a menudo restringido en su libertad autónoma por normas, como Josef Albers con su Interacción de Colores, o los suprematistas con su Manifiesto, y por las determinaciones pictóricas de la iconografía, las especificaciones de los clientes, las especificaciones políticas de un realismo idealizador en el fascismo y el comunismo, etc. Por eso, la historia de la humanidad, sus fracasos y sus éxitos, la investigación natural y médica, todo ello desempeña un papel en las reflexiones de Liedtke, como muchos otros campos del pensamiento humano y científico. Se considera que el arte sitúa las determinaciones cronológicamente diferentes más allá del signo espectacular de la libertad del arte. La fórmula no es una garantía para hacer arte, sino para entender el arte. Y no sólo el arte del presente, sino el arte de todos los siglos y milenios.

Prof. Dr. Dieter Ronte, 2020
Historiador del arte

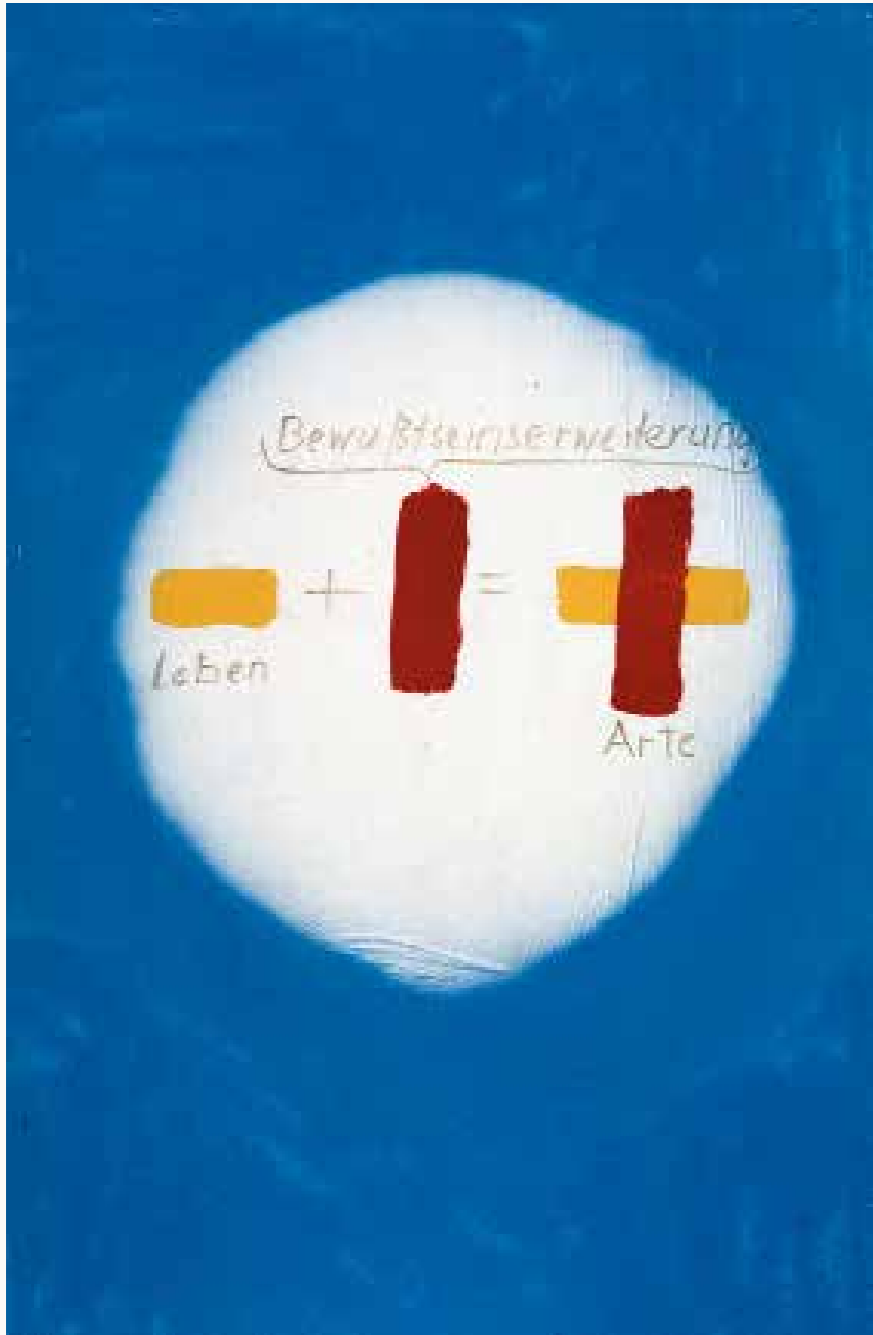

Obra clave de la serie “Fórmula del arte”
Diptichon I: Fórmula de la creatividad

Artista: Dieter Liedtke
Cuadro 1 Título: Fórmula del arte

Innovación: Reducción de las innovaciones al rojo y de la información conocida al

amarillo en un gráfico de la obra de arte con símbolos gráficos conocidos por todos a la fórmula del arte la cruz roja/amarilla para obras de arte con innovaciones aseguradas por la historia del arte.

Innovación: Aplicación gráfica de la dialéctica de Hegel con símbolos fáciles de entender

Innovación: La clave del arte para todas las formas de arte: Vida + expansión de la conciencia = arte o información antigua + información nueva = evolución

Innovación de la serie: La información: El principio de la creación
Innovación Confirmación de la innovación en la historia del arte y las obras de arte

A través de las obras de arte de los museos, la historia del arte y millones de demandas por derechos de autor, así como a través del estudio de Dieter Liedtke “Arte y evolución I” sobre el arte objetivo y subjetivo. La fórmula del arte separa el arte de la decoración, la imitación o la copia.

Nombre de la serie: Obras revolucionarias
 Años de trabajo en la serie desde: 1979
 Año de la obra: 1988
 Firma: Liedtke
 Material: Óleo, lienzo sobre bastidor
 Dimensiones: 75 x 122 cm

Imagen Púrpura 2 Título: La fórmula unificada del arte

Innovación: Símbolo gráfico del arte
Innovación: Separación del arte subjetivo y objetivo
Innovación: Síntesis de vida e innovación

Innovación: Todo arte es innovación de forma/contenido o no es arte
Innovación tecnológica: Impresión digital como tamaño único/ Obra de arte original con el ADN de Dieter Liedtke en la pintura roja
Innovación de la serie: Información: El principio de la creación
Innovación Confirmación de la innovación en la historia del arte y las obras de arte

A través de las obras de arte de los museos, la historia del arte y los millones de pleitos por copias, así como a través del estudio de Dieter Liedtke “Arte y evolución I” sobre el arte objetivo y subjetivo. La fórmula del arte separa el arte de la decoración, la imitación o la copia.

Nombre de la serie: Obras revolucionarias
 Año de elaboración de una nueva teoría científico-filosófica holística a partir de: 1963
 Año de la obra: 2020
 Firma: Liedtke
 Material: Tinta, lienzo sobre bastidor de madera
 Dimensiones: 98 cm x 198 cm

Texto Capitulo letterfield: pág 599

| The unified art formula | La fórmula artística unificada | Die vereinheitlichte Kunstformel |
|---|--|---|
| January 1989 | Enero de 1989 | Januar 1989 |
| The graphic symbol of the art formula | El símbolo gráfico de la fórmula artística | Die grafische Symbol der Kunstformel |
| A word definition, like Life or knowing = evolution of consciousness / innovation / awareness = arte o información de la vida | Una definición de palabras, como Vida o conciencia = evolución de la conciencia / innovación / información = arte o información de la vida | Eine Wortdefinition, wie Leben oder Bewusstsein = Bewusstseinsentwicklung / Innovation / Information = Kunstformel aus dem Leben |
| a graphic formula with a horizontal and a vertical minus sign = yellow = symbol of life, fertilization, seed for life, present + red = symbol of eternity, evolution, future result in a yellowed plus or in the colour redness a Buddhist concept. The long yellow = vertical element and the red plus symbol = made element, result from the construction the evolution of life, without wanting or being able to weight it. | una fórmula gráfica con un signo menos horizontal y vertical = amarillo = símbolo de la vida, fertilización, el signo de una presencia = rojo = símbolo de la eternidad, la evolución, el resultado futuro en un plus amarillento o en la made de colores en rojidad budista. El amarillo vertical = elemento presente y el símbolo rojo plus = elemento resultado, resultado de combinación de la evolución de la vida, sin querer o poder ponderarlo. | eine grafische Formel mit einem horizontalen und einem vertikalen Minuszeichen = Gelb = Symbol des Lebens, Befruchtung, Lebenskraft, Gegenwart + Red = Symbol der Ewigkeit, Evolution, Zukunft ergeben ein gelblichrotes Plus oder in der Farbe Rotung der buddhistischen Orange. Das gelbige Gelb = wichtiges Element und das rote Plus symbol = materielles Element, ergeben aus der Kombination die Evolution des Lebens, ohne etwas gemerkt zu werden oder zu können. |
| Can a formula explain creativity? | ¿Puede una fórmula explicar la creatividad? | Kann eine Formel Kreativität erklären? |
| An art formula that explains all phenomena of nature, of life, the matter and the idea, does not mean a narrowing of art, as reformed critics think, but the reverse conclusion is correct. It defines the division of subjective and objective boundaries of consciousness and art for the world of art. It defines about the matter by the evolution of consciousness and can thus give the viewer an orientation in his freedom or art not yet known to him. | Una fórmula artística que explica todos los fenómenos de la naturaleza, de la vida, un fenómeno de vida, el significado de acontecimientos del arte, como pautan los límites subjetivos y objetivos de la conciencia y del arte en el mundo del arte, abre una puerta a la creatividad, a la evolución de la conciencia y puede dar al espectador una orientación sobre la libertad o el arte que aún no se conoce. | Eine Kunstformel, die alle Erscheinungen der Natur, des Lebens gleich versteht (das erklärt, bedeutet keine Einschränkung der Kunst, wie manch unterrichtete Kritiker meinen), sondern genau die Trennung zwischen dem Subjektiven und Objektiven definiert. Sie erklärt das Aufbauen von Subjektivism und Objektivismus und kann dem Betrachter eine Orientierung zur Freiheit oder Kunstformel geben, die ihm noch nicht bekannt ist. |
| Unknown, the art, for the benefit of all, who can thus dispose of the history unknown, is a knowledge. A definition must be made because for fear that there is also a subjective use of art, which always depends on what the observer can recognize through his previous knowledge or the next step in his past knowledge and which information has already been processed and processed. A German front garden grows in China can easily be art, although in our culture it is not and only under the condition that he appears in a special situation, e.g. on the altar of the Chinese Cathedral, where he is suddenly all held a high mass. Through the new surroundings and the circumstances that the front garden grows receives a new aura and a new statement. Checked art is all about what is known has expanded, changed, revolutionized and what has shifted the historical boundaries. | Desconocido, el arte, para el beneficio de todos, que pueden así disponer de la historia desconocida, es un conocimiento. Una definición debe ser hecha, de que existe también una interpretación del arte, que siempre depende sobre todo de lo que el espectador puede reconocer a través de su conocimiento previo como el siguiente paso en su conocimiento de información nueva. Un jardín delantero chino puede ser arte en Alemania, aunque en nuestra área cultural no arte sólo bajo la condición de que aparece en una situación especial, por ejemplo, en el altar de la Catedral de Colonia, donde los muchos suscitados. A través de los nuevos alrededores y el entorno circundante, el jardín delantero recibe un nuevo aura y un nuevo declaración. El arte siempre trata de lo que la historia del arte ha experimentado, cambiado, revolucionado y lo que ha cambiado las fronteras históricas. | Unbekannt, die Kunst, zum Wohle aller, die damit über das Wissen unbekannt, als Erkenntnis verfügen können. Es ist definiert notwendig, da es auch eine subjektive Kunstbenutzung gibt, die immer von dem, was der Betrachter durch sein Vorwissen erkennen kann. Dieser Prozess ist der nächste Schritt in seinem Erkenntnisprozess, der bereits durch sein Vorwissen und seine Informationen bewusst und unbewusst erfolgt. Ein deutscher Vorgarten in China kann leicht Kunst sein, obwohl er in unserer Kulturlandschaft nur unter der Bedingung der Kunstformel, wenn er an einer bestimmten Stelle erscheint, z.B. auf dem Altar des Kölner Doms, wo er noch suscitieren kann. Durch die neuen Umgebungen und durch das umgebende Umfeld erhält der Vorgarten eine neue Aura und eine neue Aussage. Bei der objektiven Kunst geht es darum, dass die Kunstgeschichte keine Grenzen verändert, revolutioniert und was die geschichtlichen Grenzen verschiebt hat. |
| The process, which has been objectively traceable and readable from books for thousands of years, is made visually visible across the board through the art formula. The calculation of process, which focuses on the individual further being with his or her knowledge, experiences internal information, in the other hand difficult to represent in an evolutionary line, especially since subjectively only that which reaches the limits of the viewer's consciousness is called art. | Este proceso, que ha sido objetivamente rastreable y legible desde los libros durante miles de años, se hace visualmente visible en toda la obra a través de la fórmula del arte. El proceso subjetivo, que se centra en el individuo y su conocimiento personal, que es difícil de representar en una línea evolutiva, sólo se puede representar en la obra del arte en un momento que alcanza los límites de la conciencia del espectador. | Dieser Prozess, der über Jahrtausende hinweg aus den Büchern objektiv nachvollziehbar und ablesbar ist, wird über die Kunstformel gleich übersichtlich sichtbar gemacht. Die subjektive Information, die auf dem individuellen Mensch mit seinem Erkenntnisprozess, Erfahrungen und weiteren Informationen in der Vergangenheit schwer in einer Evolutionlinie darstellbar sind, werden durch die Kunstformel sichtbar, wenn sie die Bewusstseinsgrenzen des Betrachters erreicht. |
| The formula completes the Hegelian dialectic, which continues the philosophy of Anaxagoras, Parmenides, Heraclitus and Plato, opening their respective and forming a synthesis. It shows the interpenetration of spirit and matter of being and awareness of new matter and the mental networks as well as the creative forces of becoming. It tracks visible in the form of what dialectic premises and, in addition, opens up the understanding of the Absolute as an observer position within and outside the processes of the forms of existence, the nothing as well as future realities. | La fórmula completa la dialéctica hegeliana, que continúa la filosofía de Anaxagoras, Parménides, Heráclito y Platón, abriendo sus respectivos mundos y formando una síntesis. Muestra la interpenetración del espíritu y la materia, así como la interacción de la materia y la mente mental, así como las fuerzas creativas del devenir. Sigue visible en la forma de lo que las premisas dialécticas y, además, abre el entendimiento del Absoluto como una posición del observador dentro y fuera de los procesos de las formas de existencia, de la nada o el nada como de las futuras realidades. | Die Formel vollendet die hegelische Dialektik, die die Philosophie von Anaxagoras, Parmenides, Heraklit und Platon verbindet. Sie zeigt die Durchdringung von Geist und Materie, von Sein und Bewusstsein, von Bewegung und der geistigen Netzwerke sowie der kreativen Kräfte des Werdens. Sie macht sichtbar, was die Dialektik verspricht und öffnet das Verständnis des Absoluten als eine Position des Beobachters innerhalb und außerhalb der Prozesse der Daseinsformen, des Nichts sowie der zukünftigen Realitäten. |
| The unified innovation formula | La fórmula de innovación unificada | Die vereinheitlichte Innovationsformel |
| The formula completes the Hegelian dialectic, which continues the philosophy of Anaxagoras, Parmenides, Heraclitus and Plato, opening their respective and forming a synthesis. It shows the interpenetration of spirit and matter of being and awareness of new matter and the mental networks as well as the creative forces of becoming. It tracks visible in the form of what dialectic premises and, in addition, opens up the understanding of the Absolute as an observer position within and outside the processes of the forms of existence, the nothing as well as future realities. | La fórmula completa la dialéctica hegeliana, que continúa la filosofía de Anaxagoras, Parménides, Heráclito y Platón, abriendo sus respectivos mundos y formando una síntesis. Muestra la interpenetración del espíritu y la materia, así como la interacción de la materia y la mente mental, así como las fuerzas creativas del devenir. Sigue visible en la forma de lo que las premisas dialécticas y, además, abre el entendimiento del Absoluto como una posición del observador dentro y fuera de los procesos de las formas de existencia, de la nada o el nada como de las futuras realidades. | Die Formel vollendet die hegelische Dialektik, die die Philosophie von Anaxagoras, Parmenides, Heraklit und Platon verbindet. Sie zeigt die Durchdringung von Geist und Materie, von Sein und Bewusstsein, von Bewegung und der geistigen Netzwerke sowie der kreativen Kräfte des Werdens. Sie macht sichtbar, was die Dialektik verspricht und öffnet das Verständnis des Absoluten als eine Position des Beobachters innerhalb und außerhalb der Prozesse der Daseinsformen, des Nichts sowie der zukünftigen Realitäten. |
| Art, the unknown and the art historical context | Arte, lo desconocido y el contexto histórico del arte | Kunst - das Unbekannte und der kunsthistorische Kontext |
| 1. Works of art (the concept of art, art history) | 1. Las obras de arte (el concepto de arte, la historia del arte) | 1. Kunstwerke (das Kunstbegriff, die Kunstgeschichte) |
| Every new art is characterized by one or more innovations in its area of action, but the art formula is not an innovation, because it is already present in the history of art. It is thus created through a new creation in terms of content or form something, has been added to the previously known and existing, something that has not been seen in this particular form in any other work. Consequently, Art is a permanently ongoing process of creative expansion of the respective of nature, representation, or other ideas, visions, perceptions and feelings available to people. According to this, a work of art always opens up new realms of knowledge or the world for the city of consciousness and by bringing information in the direction that the work has manifested on the observer art itself. Of course, it is possible that the viewer experiences a different perception, that he understands or not, but the objective information is the same and thus appears in an objective work of art on the subjective level. | Cada nueva arte se caracteriza por uno o más innovaciones en su campo de acción, pero la fórmula del arte no es una innovación, porque ya está presente en la historia del arte. Es así creada a través de la innovación de la información que amplía la mente (innovación). 2. Arte objetivo Innovación en la historia del arte Siempre es la información innovadora de las obras de arte lo que la historia del arte conoce con el nombre de la creación de la obra. Sólo la información que no coincide en la historia del arte, desarrolla la historia del arte a través de la innovación. El arte se crea así a través de una nueva información o terminos de contenido o forma, algo que no se ha visto en esta forma particular en ninguna otra obra. Por consiguiente, el arte es un proceso permanente de expansión innovadora del espíritu y la materia, así como la interacción de la materia y la mente mental, así como las fuerzas creativas del devenir. Sigue visible en la forma de lo que las premisas dialécticas y, además, abre el entendimiento del Absoluto como una posición del observador dentro y fuera de los procesos de las formas de existencia, de la nada o el nada como de las futuras realidades. | Jede neue Kunst wird durch eine oder mehrere Innovationen geprägt, die die Kunstformel aber nicht ist, weil sie schon in der Kunstgeschichte sichtbar ist. Sie wird durch die Innovation der Information, die die Bewusstseinsgrenzen des Betrachters erweitert. 2. Objektive Kunst Innovationen in der Kunstgeschichte Die immer die Information (Innovation) aus Kunstwerken, die die Kunstgeschichte zum ersten Mal kennen, punkte des Werkes noch nicht kennt. Nur die in der Kunstgeschichte bisher nicht im vorherigen Informationsstand die Kunstgeschichte durch Innovation wird. Kunst entsteht also durch eine inhaltliche oder formale Neuerung, die dem bisher Bekannten und Bestehenden etwas hinzufügt, was es in dieser speziellen Hinsicht bis heute anders macht. Folglich hat KUNST ist demnach ein permanent ablaufender Vorgang der stetigen Erweiterung, des Menschlichen, fortgeführten Reagieren an Lösungen, Entscheidungen, Entwicklungen, Visionen, Aussagen und Gefühlen. Dennoch stellt ein Kunstwerk immer neue Erkenntnisse dar, die über das bisher noch Bekanntes hinausweisend helfen überbrückende Informationen in der Richtung, die das Werk auf den objektiven Formeln, Aussagen, Aussagen und Gefühlen, die auch in diesem Werk liegt, aber an einem Bewusstseinsstand erreicht sind, die für den subjektiven Kunstbesucher objektive Kunstwerke öffnet. |
| 2. Objective art Innovations in art history | 2. Arte objetivo Innovación en la historia del arte | 2. Objektive Kunst Innovationen in der Kunstgeschichte |
| It is always the information (innovation) from works of art that history does not yet know or the new the work is created. Only the information not yet known in art history develops art history through innovation. Art is thus created through a new creation in terms of content or form something, has been added to the previously known and existing, something that has not been seen in this particular form in any other work. Consequently, Art is a permanently ongoing process of creative expansion of the respective of nature, representation, or other ideas, visions, perceptions and feelings available to people. According to this, a work of art always opens up new realms of knowledge or the world for the city of consciousness and by bringing information in the direction that the work has manifested on the observer art itself. Of course, it is possible that the viewer experiences a different perception, that he understands or not, but the objective information is the same and thus appears in an objective work of art on the subjective level. | Siempre es la información innovadora de las obras de arte lo que la historia del arte conoce con el nombre de la creación de la obra. Sólo la información que no coincide en la historia del arte, desarrolla la historia del arte a través de la innovación. El arte se crea así a través de una nueva información o terminos de contenido o forma, algo que no se ha visto en esta forma particular en ninguna otra obra. Por consiguiente, el arte es un proceso permanente de expansión innovadora del espíritu y la materia, así como la interacción de la materia y la mente mental, así como las fuerzas creativas del devenir. Sigue visible en la forma de lo que las premisas dialécticas y, además, abre el entendimiento del Absoluto como una posición del observador dentro y fuera de los procesos de las formas de existencia, de la nada o el nada como de las futuras realidades. | Es immer die Information (Innovation) aus Kunstwerken, die die Kunstgeschichte zum ersten Mal kennen, punkte des Werkes noch nicht kennt. Nur die in der Kunstgeschichte bisher nicht im vorherigen Informationsstand die Kunstgeschichte durch Innovation wird. Kunst entsteht also durch eine inhaltliche oder formale Neuerung, die dem bisher Bekannten und Bestehenden etwas hinzufügt, was es in dieser speziellen Hinsicht bis heute anders macht. Folglich hat KUNST ist demnach ein permanent ablaufender Vorgang der stetigen Erweiterung, des Menschlichen, fortgeführten Reagieren an Lösungen, Entscheidungen, Entwicklungen, Visionen, Aussagen und Gefühlen. Dennoch stellt ein Kunstwerk immer neue Erkenntnisse dar, die über das bisher noch Bekanntes hinausweisend helfen überbrückende Informationen in der Richtung, die das Werk auf den objektiven Formeln, Aussagen, Aussagen und Gefühlen, die auch in diesem Werk liegt, aber an einem Bewusstseinsstand erreicht sind, die für den subjektiven Kunstbesucher objektive Kunstwerke öffnet. |
| 3. Subjective art Innovations in the consciousness of the observer | 3. Arte subjetivo Innovación en la conciencia del observador | 3. Subjektive Kunst Innovationen im Bewusstsein des Betrachters |
| Subjective art is the expansion through information from the subjective world, which is never done but yet known or recognized, but which are already known in art history and are already mentioned in innovation through other works. New information from subjective works of art do further develop the consciousness of the viewer, without the subjective works having any historical significance and being innovative. The creations or variations of objective works of art. The art-revolutionary viewer does not know through the obligation of secrecy in the art trade about the innovation of art, the artist shares the work in an Objective Work of Art of art history with innovation and this visible, but he decides whether he subjectively likes the work or not. | El arte subjetivo es la expansión a través de la información de su mundo subjetivo, que es nunca conocido o reconocido, pero que ya son conocidos en la historia del arte y ya están mencionados en innovaciones de otros trabajos. La nueva información de las obras de arte de arte subjetivo desarrollan el conocimiento del espectador, sin que las obras subjetivas tengan ninguna importancia histórica y sean innovadoras. El espectador no sabe a través de la obligación de secreto en el comercio del arte sobre la innovación de arte, el artista comparte el trabajo en un Objetivo Work of Art de la historia del arte con innovación y por lo tanto visible, pero que decide si le gusta o no el trabajo. | Subjektive Kunst ist die Erweiterung durch Informationen aus dem subjektiven Welt, die nie bekannt, aber doch schon in der Kunstgeschichte sichtbar sind. Neue Informationen aus subjektiven Kunstwerken entwickeln das Bewusstsein des Betrachters auch weiter, ohne dass die subjektiven Werke historisch innovativ sind und neue Erkenntnisse darstellen. Der kunstrevolutionäre Betrachter erfährt durch die Scherzpflicht im Kunsthandel über die Innovationskraft von Kunst, nicht die Kriterien des Werk an die Objektivität des Kunstgeschichtlers und Innovationen und damit erweitert ist, sondern er entscheidet ob ihm das Werk subjektiv gefällt oder nicht gefällt. Handelt sich die Subjektive Kunst zum Beispiel um Gegenstände, ohne Innovationen für das Bewusstsein des Betrachters gemeint, die so für ihn nicht "innovativ" sind, ist die Frage irrelevant. Es handelt sich nur das Werk immer "objektiv" aus dem Umgang mit Subjektiven Kunstwerken angeht, nicht um die Innovationskraft, die der subjektive Objektive Kunst als kunsthistorisch sichtbar zu bewerten" sich ihm nicht offenbart. |

Título: Llave de Arte

Artista: Dieter Liedtke

La innovación en el arte: Reducción de las innovaciones en rojo e información conocida en amarillo en un gráfico con cinco símbolos generalmente conocidos para la fórmula "arte". La cruz roja/amarilla es la simbiosis de las obras de arte con las innovaciones histórico-artísticas.

Innovación: Abrir las artes a la población.

La fórmula gráfica permite a todos los aficionados al arte reconocer las obras de arte visual, la música, la literatura, la danza, el teatro, la performance, el arte informático, etc., así como todas las obras y tendencias artísticas futuras por sus innovaciones.

Innovación: Jurisdicción internacional para el arte.

La simple aplicación de la fórmula a las innovaciones y al nivel de creación de la obra ha sido documentada y confirmada para todas las artes (artes visuales, música, literatura, etc.) en los litigios de derechos de autor de arte en todo el mundo con más de 100.000 complejos dictámenes históricos de arte y decisiones judiciales (sobre obras de arte y sus copias) por los motivos de la sentencia.

La innovación: La primera evaluación simple de arte.

Dieter Liedtke resumió la fórmula de 1988 en sus libros publicados "La conciencia de la materia 1982" y "La clave del arte 1990". Esto permite que numerosos errores económicos (años antes que los científicos Daniel Kahneman y Vernon L. Smith, que recibieron el Premio Nobel en 2002 por su investigación sobre los sistemas económicos confusos) e históricos del arte en la clasificación y evaluación de las obras, que han sido cometidos durante siglos por los artistas, los legos en arte y los historiadores del arte, puedan evitarse aplicando la cuestión de la innovación del sistema del estudio de la fórmula del arte y sus directrices de evaluación (AAA a D), que son evidentes desde el punto de vista del arte y se documentan empíricamente con un certificado para una obra de arte: "Qué es una obra de arte y qué es decoración". Se evitan las malas inversiones y las obras de importancia histórico-artística y de alto valor económico pueden ser encontradas por cualquier lego en arte y conocedor de la fórmula del arte para su posterior análisis de autenticidad. El precio y la clasificación histórico-artística de las obras de arte se hacen comprensibles para cualquier profano y amante del arte a través de la fórmula. La fórmula abre una democratización del arte, una nueva puerta para la posición económica del arte, los artistas, las galerías y los museos en la sociedad para la formación de capital y la innovación sostenible.

Innovaciones a: Mejora de las conexiones neuronales:

1979-1988: La fórmula del arte genera nuevas conexiones neuronales y sinapsis, así como programas genéticos epigenéticamente mejorados del espectador para una percepción selectiva reactivada de la innovación y la generación de innovaciones para la autoayuda, la curación y el desarrollo de la creatividad en la sociedad. (El cambio controlable a través de la epigenética está confirmado por los resultados de la investigación genética desde el año 2000 y por los premios Nobel de medicina).

Innovación b: La aplicación de la fórmula del arte por parte del espectador conduce a nuevas redes de creatividad neuronal en la sociedad.

Coefficiente intelectual de innovación c: La fórmula elimina las barreras de transmisión neuronal y biológica para una nueva comprensión de un ABC de creatividad de las innovaciones de las artes para la población.

Innovación e: Activación de la percepción selectiva para las innovaciones. Aumento del coeficiente intelectual y del error de pedernal, así como aumento de las soluciones y disminución del miedo al futuro. Aumento medible de las innovaciones por millón de habitantes y mejora del desarrollo de la prosperidad en el país.

Coefficiente intelectual de innovación f: Reducción de la depresión y la ansiedad al activar la percepción selectiva para la creatividad.

Innovación h: Mejora de la salud y prolongación de la vida.

Filosofía de la innovación a: La transformación de la dialéctica de Hegel en símbolos gráficos.

Filosofía de la innovación b: La fórmula representa filosóficamente (dependiendo del punto de vista del observador también a la inversa) la tesis de Marx (amarillo), la antítesis de Hegel (rojo) y con la síntesis un capitalismo ético (cruz roja/amarilla) de interpenetración así como su constante desarrollo posterior a través de la multisíntesis.

Sociedad de la innovación: La fórmula muestra que eliminando la barrera de la creatividad neuronal, la pobreza, la explotación de las personas y de la naturaleza y las filosofías parciales excluyentes (idealismo, materialismo, dogma religioso, racismo, marxismo y capitalismo, etc.) pueden ser superadas mediante la multisíntesis y el desencadenamiento de la creatividad de enjambre de las sociedades hacia la innovación orientada a la sostenibilidad en una población mundial creciente (como la historia ha demostrado durante 10.000 miles de años y especialmente en los últimos 200 años) a través del Capitalismo Ético.

Técnica de innovación: Impresión digital en tamaño único/obra de arte original con el ADN de Dieter Liedtke en rojo.

Innovación utilizada en la serie:

clave del arte para cualquier forma de arte:

Vida + expansión de la conciencia = arte

o

información antigua + información nueva = evolución

Nombre de la serie: Fórmula del Arte

Año de trabajo en la serie: 1988

Año de trabajo: 2021

Material: Pintura acrílica sobre lienzo

Dimensiones: 200 cm x 120 cm

Código Universo Arte + Libertad

El concepto de exposición de Liedtke - arte abierto - permite el AUTOMATISMO DE REDESCRIPCIÓN del visitante de la exposición, su creatividad genéticamente existente, su poder de innovación y limpia su interconexión neuronal en el cerebro para que pueda volver a las habilidades naturales predispuestas.

Por un lado, esta evolución es posible gracias a la oscilación entre el nivel de base y la nueva información y las secuencias de visiones; por otro lado, depende del conocimiento y, por tanto, del punto de vista del observador fuera de la oscilación, que observa todos los puntos de vista en el paisaje del tiempo y la conciencia simultáneamente desde arriba y desde dentro, por tanto, de forma atemporal, tridimensional y helicoidalmente interconectada, y vuelve a su tiempo con esta información añadida a su nivel de base con sus nuevas interconexiones neuronales.

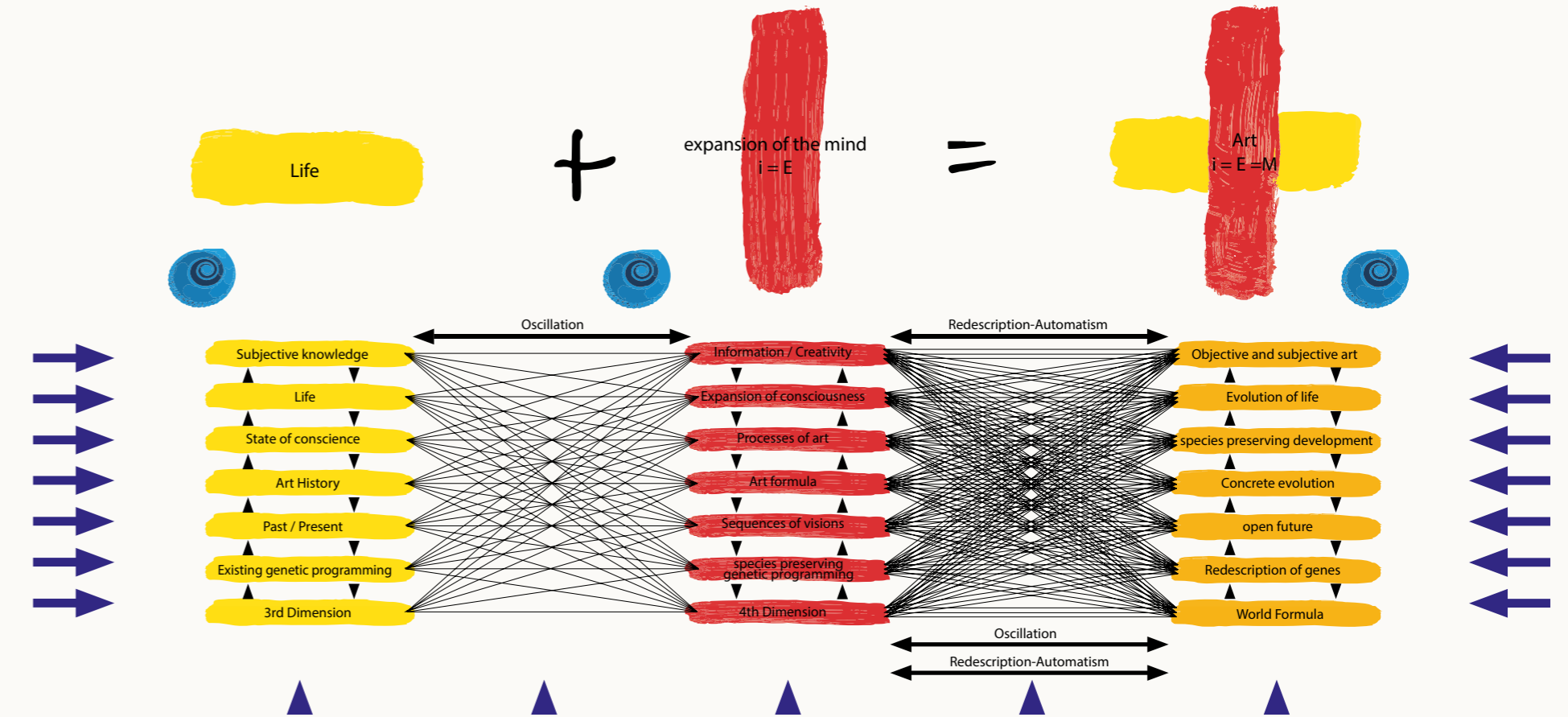

Innovación

Giotto-Liedtke

Giotto

Liedtke

Cimabue

Duccio di Buoninsegna

Título: Giotto-Liedtke

Artista: Giotto-Liedtke

Innovación Giotto: El fondo del cuadro se representa por primera vez como un paisaje y no como un fondo de oro. 1303-05 /

Título del cuadro: La Lamentación de Cristo /

Artista Giotto di Bondone: 1266-1337

Innovación Liedtke: Fórmula del arte 1979

Innovación Simbiosis cognitiva con la obra 1979-1988: El propio espectador se convierte en una obra de arte viva y que respira. Las neuronas del cerebro del espectador conducen a través de la obra de arte, el proceso de creatividad y la comprensión del arte con la fórmula a una fusión cognitiva de la obra y el espectador. (Las neuronas espejo halladas en el cerebro en 1992 confirman la teoría evolutiva del aprendizaje creativo a través de la cognición en las obras de arte).

Innovación: Aplicación de la fórmula del arte gráfico en la imagen 1988.

Innovación: La fórmula del arte genera nuevas conexiones neuronales y sinapsis, así como programas genéticos mejorados epigenéticamente del espectador para una percepción selectiva reactivada de la innovación y la generación de innovaciones para la autoayuda, la curación y el desarrollo de la creatividad en la sociedad. (El cambio controlable a través de la epigenética está confirmado por los resultados de la investigación genética a partir del año 2000 y por los premios Nobel de medicina)

Innovación: yuxtaposición de las innovaciones de diferentes artistas en un cuadro con gráficos aplicados de la fórmula del arte

Obras de comparación

Innovación Cimabue: Una nueva técnica pictórica y ligeros cambios de modelos dan lugar a retablos novedosos /

Título: Virgen entronizada con 8 ángeles y 4 profetas 1285/

Artista Cimabue: 1240-1302

Innovación Duccio di Buoninsegna: Combina el estilo francés con el bizantino, actual fundador de los logros artísticos en los cuadros de devoción /

Título del cuadro: Entrada en Jerusalén 1308-11/ Artista Duccio di Buoninsegna 1255-1318

Técnica de innovación: Impresión digital / Tamaño único / Obra de arte original con el ADN de Dieter Liedtke en rojo

Innovación utilizada en la serie: clave del arte para cualquier forma de arte: vida + expansión de la conciencia = arte o información antigua + información nueva = evolución.

Nombre de la serie: Art Formula

Año de trabajo en la serie: 1988

Año de trabajo: 2003

Firma: Liedtke

Material: Lienzo estirado

Dimensiones: 89 cm x 130 cm

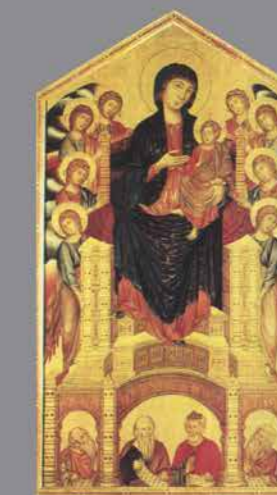

Giotto-Liedtke

Innovación

Masaccio-Liedtke

Masaccio

Liedtke

Lukas Moser

Stefan Lochner

Título: Masaccio-Liedtke

Artista: Masaccio-Liedtke

Innovación Masaccio: Perspectiva central-impresión de un avance en la pared/ Título del cuadro: La Santísima Trinidad c. 1425/ Artista Masaccio: 1401-1428

Innovación Liedtke: Fórmula del arte 1979

Innovación Simbiosis cognitiva con la obra 1979-1988: El propio espectador se convierte en una obra de arte viva y que respira. Las neuronas del cerebro del espectador conducen a través de la obra de arte, el proceso de creatividad y la comprensión del arte con la fórmula a una fusión cognitiva de la obra y el espectador. (Las neuronas espejo halladas en el cerebro en 1992 confirman la teoría evolutiva del aprendizaje creativo a través de la cognición en las obras de arte).

Innovación: Aplicación de la fórmula del arte gráfico en la imagen 1988.

Innovación: La fórmula del arte genera nuevas conexiones neuronales y sinapsis, así como programas genéticos mejorados epigenéticamente del espectador para una percepción selectiva reactivada de la innovación y la generación de innovaciones para la autoayuda, la curación y el desarrollo de la creatividad en la sociedad. (El cambio controlable a través de la epigenética está confirmado por los resultados de la investigación genética a partir del año 2000 y por los premios Nobel de medicina)

Innovación: yuxtaposición de las innovaciones de diferentes artistas en

un cuadro con gráficos aplicados de la fórmula del arte

Obras de comparación

Innovación Lukas Moser: Introduce nuevas técnicas, subraya en parte el mar con una lámina metálica para que parezca más acuático/ Título del cuadro: Magdalenenaltar 1432/ Artista Lukas Moser: 1390-1434

Innovación Stefan Lochner: Su aplicación de la pintura es muy fina, por lo que el marrón claro es visible en el rostro de María/ Título: Presentación en el Templo 1445/ Artista Stefan Lochner: 1400-51

Técnica de innovación: Impresión digital/ Tamaño único/ Obra de arte original con el ADN de Dieter Liedtke en rojo

Innovación utilizada en la serie: clave del arte para cualquier forma de arte: vida + expansión de la conciencia = arte o información antigua + información nueva = evolución.

Nombre de la serie: Art Formula

Años de trabajo en la serie: 1988

Año de trabajo: 2003

Firma: Liedtke

Material: Lienzo estirado

Dimensiones: 89 cm x 130 cm

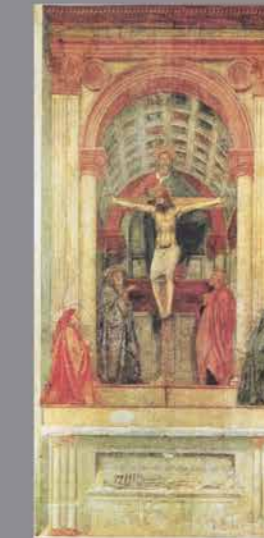

Masaccio-Liedtke

Innovación

Hieronymus Bosch-Liedtke

Hieronymus Bosch

Liedtke

Hugo van der Goes

Jörg Ratgeb

Título: Hieronymus Bosch-Liedtke

Artista: Hieronimus Bosch-Liedtke

Innovación El Bosco: Imágenes de fantasía surrealista, representaciones inéditas del mundo, el paraíso y el infierno / Título del cuadro: El jardín de las delicias c. 1510/ Artista Hieronymus Bosch: 1450-1516

Innovación Liedtke: Fórmula del arte 1979

Innovación Simbiosis cognitiva con la obra 1979-1988: El propio espectador se convierte en una obra de arte viva y que respira. Las neuronas del cerebro del espectador conducen a través de la obra de arte, el proceso de creatividad y la comprensión del arte con la fórmula a una fusión cognitiva de la obra y el espectador. (Las neuronas espejo halladas en el cerebro en 1992 confirman la teoría evolutiva del aprendizaje creativo a través de la cognición en las obras de arte).

Innovación: Aplicación de la fórmula del arte gráfico en la imagen 1988.

Innovación: La fórmula del arte genera nuevas conexiones neuronales y sinapsis, así como programas genéticos mejorados epigenéticamente del espectador para una percepción selectiva reactivada de la innovación y la generación de innovaciones para la autoayuda, la curación y el desarrollo de la creatividad en la sociedad. (El cambio controlable a través de la epigenética está confirmado por los resultados de la investigación genética a partir del año 2000 y por los premios Nobel de medicina)

Innovación: yuxtaposición de las innovaciones de diferentes artistas en un cuadro con gráficos aplicados de la fórmula del arte

Obras de comparación

Innovación Hugo van der Goes: Las figuras se modulan en color por primera vez/ Título del cuadro: La caída del hombre antes de 1470/ Artista Hugo van der Goes: 1440-82

Innovación Jörg Ratgeb: Anticipa las fantasías espaciales/ Título: La flagelación de Cristo 1518-19/ Artista Jörg Ratgeb: 1480-26

Innovación Técnica: Impresión digital/ Tamaño único/ Obra de arte original con el ADN de Dieter Liedtke en rojo

Innovación de la serie Art Key para cualquier forma de arte:

Vida + expansión de la conciencia = arte o información antigua + información nueva = evolución

Nombre de la serie: Fórmula del Arte

Años de trabajo en la serie: 1988

Año de trabajo: 2003

Firma: Liedtke

Material: Lienzo estirado

Dimensiones: 89 cm x 130 cm

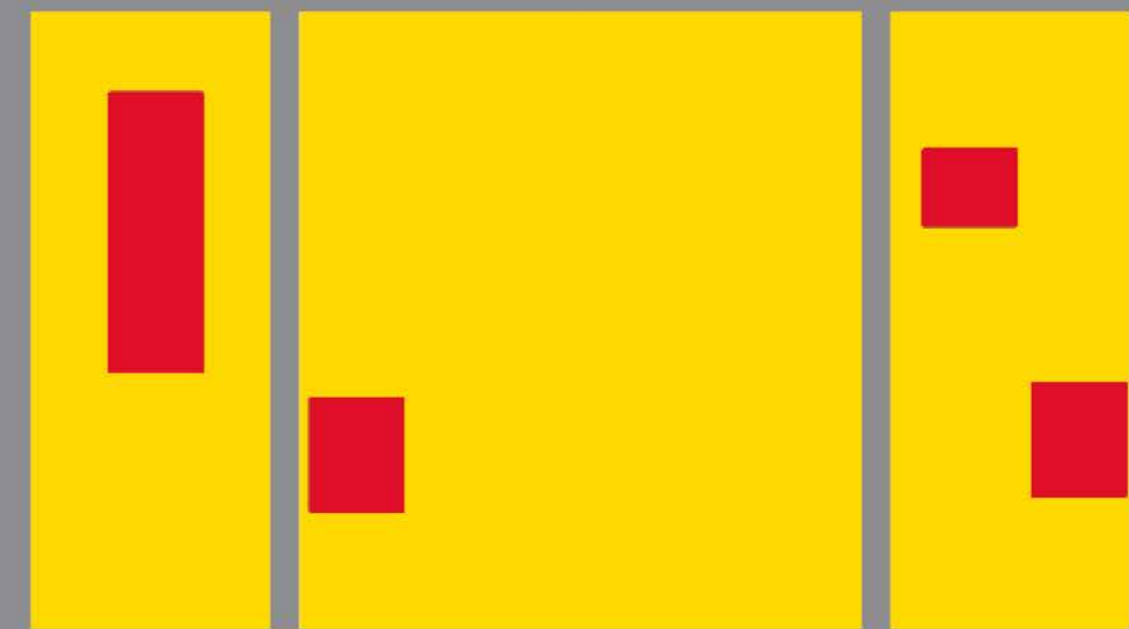

Hieronymus Bosch-Liedtke

Innovación

Sandro Botticelli-Liedtke

Sandro Botticelli

Liedtke

Michelangelo Buonarotti

Jean Malouel

Título: Sandro Botticelli-Liedtke

Artista: Sandro Botticelli-Liedtke

Innovación Botticelli: Perfecta inserción del grupo de personas en el cuadro redondo/ Título: Madonna del Magnificat 1480-82/ Artista: Sandro Botticelli: 1455-1510

Innovación Liedtke: Aplicación de la fórmula del arte gráfico en la imagen
Innovación Liedtke: Fórmula de arte 1979

Innovación Simbiosis cognitiva con la obra 1979-1988:/ El propio espectador se convierte en una obra de arte viva y que respira. Las neuronas del cerebro del espectador conducen a través de la obra de arte, el proceso de creatividad y la comprensión del arte con la fórmula a una fusión cognitiva de la obra y el espectador. (Las neuronas espejo halladas en el cerebro en 1992 confirman la teoría evolutiva del aprendizaje creativo a través de la cognición en las obras de arte).

Innovación: Aplicación de la fórmula del arte gráfico en la imagen 1988.

Innovación: La fórmula del arte genera nuevas conexiones neuronales y sinapsis, así como programas genéticos mejorados epigenéticamente del espectador para una percepción selectiva reactivada de la innovación y la generación de innovaciones para la autoayuda, la curación y el desarrollo de la creatividad en la sociedad. (El cambio controlable a través de la epigenética está confirmado por los resultados de la investigación genética a partir del año 2000 y por los premios Nobel de medicina)

Innovación: yuxtaposición de las innovaciones de diferentes artistas en un cuadro con gráficos aplicados de la fórmula del arte

Comparación de obras

Innovación Michelangelo Buonarotti: Llevar a la perfección la pintura determinada por la escultura/ Título del cuadro: Sagrada Familia 1504-05/ Artista Michelangelo Buonarotti: 1475-1564

Innovación Jean Malouel: Utiliza nuevos barnices y aglutinantes, brillantez en la ejecución del cuerpo/

Título: La grande Pietá ronde 1400/ Artista Jean Malouel: -1415

Innovación Técnica: Impresión digital/ Tamaño único/ Obra de arte original con el ADN de Dieter Liedtke en rojo

Innovación de la serie Art Key para cualquier forma de arte:

Vida + expansión de la conciencia = arte o información antigua + información nueva = evolución

Nombre de la serie: Fórmula del Arte

Años de trabajo en la serie: 1988

Año de trabajo: 2003

Firma: Liedtke

Material: Lienzo estirado

Dimensiones: 89 cm x 130 cm



Sandro Botticelli-Liedtke

Innovación

Leonardo da Vinci-Liedtke

Leonardo da Vinci

Liedtke

Hieronymus Bosch

Raphael

Hans Memling

Título: Leonardo da Vinci-Liedtke

Artista: Leonardo da Vinci-Liedtke

Innovación Leonardo: Transiciones suaves = Fumato/dos perspectivas diferentes en el fondo/ Artista Leonardo da Vinci: 1452-1519 Innovación Liedtke: Aplicación de la fórmula del arte gráfico en la imagen

Innovación Liedtke: Fórmula de arte 1979

Innovación Simbiosis cognitiva con la obra 1979-1988: El propio espectador se convierte en una obra de arte viva y que respira. Las neuronas del cerebro del espectador conducen a través de la obra de arte, el proceso de creatividad y la comprensión del arte con la fórmula a una fusión cognitiva de la obra y el espectador. (Las neuronas espejo halladas en el cerebro en 1992 confirman la teoría evolutiva del aprendizaje creativo a través de la cognición en las obras de arte).

Innovación: Aplicación de la fórmula del arte gráfico en la imagen 1988.

Innovación: La fórmula del arte genera nuevas conexiones neuronales y sinapsis, así como programas genéticos mejorados epigenéticamente del espectador para una percepción selectiva reactivada de la innovación y la generación de innovaciones para la autoayuda, la curación y el desarrollo de la creatividad en la sociedad. (El cambio controlable a través de la epigenética está confirmado por los resultados de la investigación genética a partir del año 2000 y por los premios Nobel de medicina)

Innovación: yuxtaposición de las innovaciones de diferentes artistas en un cuadro con gráficos aplicados de la fórmula del arte

Obras de comparación

Innovación Hieronymus Bosch: Desarrollo del espacio continuo/ Título del cuadro: El penitente San Jerónimo 1500/ Artista Hieronymus Bosch 1450-1516

Innovación Rafael: Las zonas terrestres y celestes adquieren un grado de realidad diferente. Título: La Virgen de Foligno 1512/ Artista Rafael: 1483-1520

Innovación Hans Memling: Representación casi fotográfica de las manos/

Título: Retrato de un hombre rezando 1480-85/ Artista Hans Memling: 1430-1494

Tecnología de la innovación: Impresión digital, tamaño único/ Obra de arte original con el ADN de Dieter Liedtke en rojo

Innovación utilizada en la serie: clave de arte para cualquier forma de arte: Vida + expansión de la conciencia = arte o información antigua + información nueva = evolución

Nombre de la serie: Fórmula del Arte

Años de trabajo en la serie: 1988

Año de trabajo: 2003

Firma: Liedtke

Material: Lienzo estirado

Dimensiones: 89 cm x 130 cm

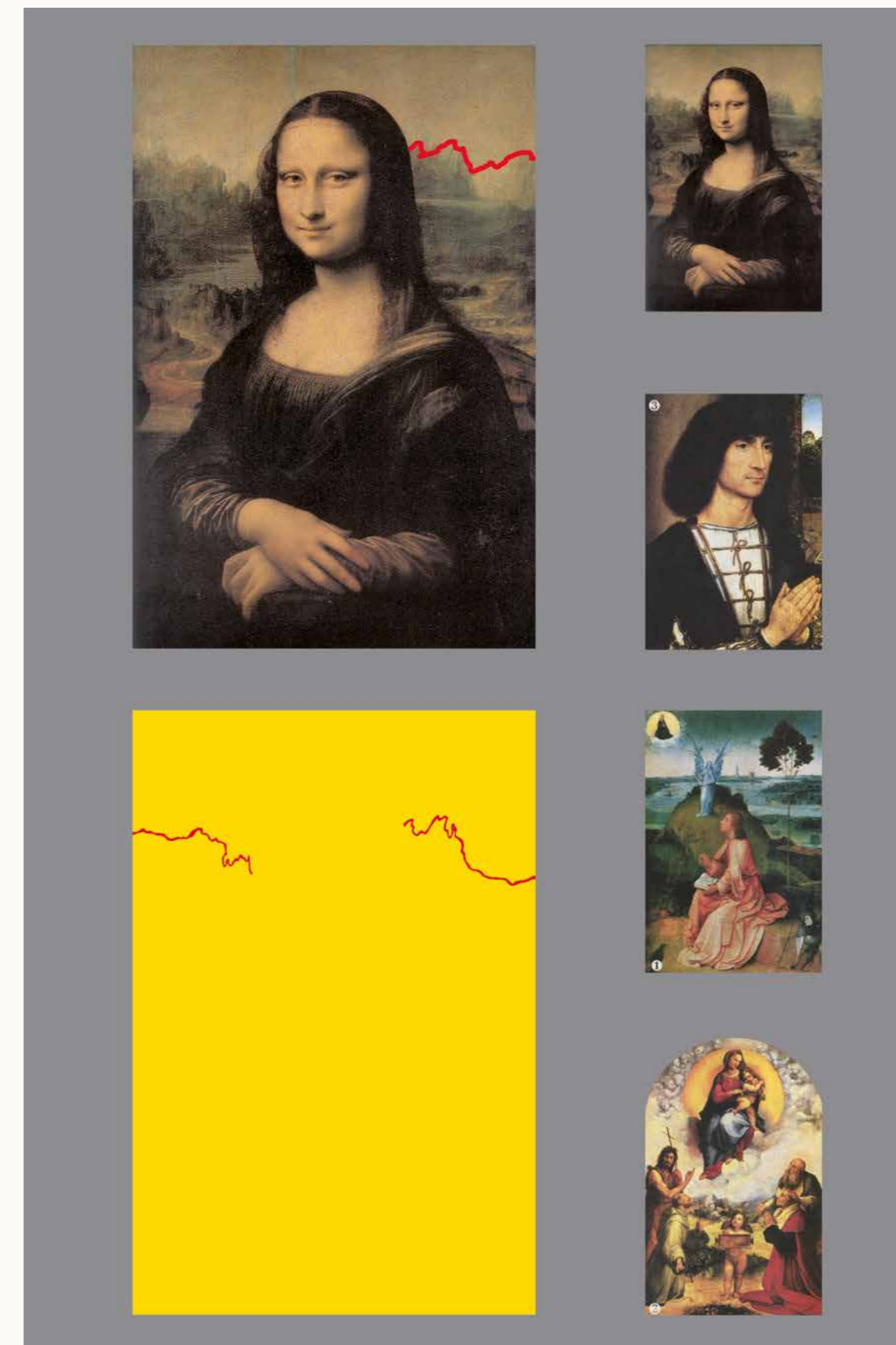

Leonardo da Vinci-Liedtke

Innovación

Sandro Botticelli-Liedtke

Sandro Botticelli

Liedtke

Michelangelo Buonarroti

Jean Malouel

Título: Michelangelo Buonarroti-Liedtke

Artista: Michelangelo Buonarroti-Liedtke

Innovación Michelangelo Buonarroti: Imagen en espejo del Creador y el Hombre c. 1510/ Título: La Creación de Adán c. 1510/ Artista Michelangelo Buonarroti 1475-1564

Innovación Liedtke: Aplicación de la fórmula del arte gráfico en la imagen
Innovación Liedtke: Fórmula de arte 1979

Innovación Simbiosis cognitiva con la obra 1979-1988: El propio espectador se convierte en una obra de arte viva y que respira. Las neuronas del cerebro del espectador conducen a través de la obra de arte, el proceso de creatividad y la comprensión del arte con la fórmula a una fusión cognitiva de la obra y el espectador. (Las neuronas espejo halladas en el cerebro en 1992 confirman la teoría evolutiva del aprendizaje creativo a través de la cognición en las obras de arte).

Innovación: Aplicación de la fórmula del arte gráfico en la imagen 1988.

Innovación: La fórmula del arte genera nuevas conexiones neuronales y sinapsis, así como programas genéticos mejorados epigenéticamente del espectador para una percepción selectiva reactivada de la innovación y la generación de innovaciones para la autoayuda, la curación y el desarrollo de la creatividad en la sociedad. (El cambio controlable a través de la epigenética está confirmado por los resultados de la investigación genética a partir del año 2000 y por los premios Nobel de medicina)

Innovación: yuxtaposición de las innovaciones de diferentes artistas en un cuadro con gráficos aplicados de la fórmula del arte

Obras de comparación

Innovación El Greco: Enajenación de la imagen de la naturaleza/ Título del cuadro: El entierro del Conde Orgaz 1586/ Artista El Greco: 1541-1614

Innovación Stefan Lochner: Su aplicación de la pintura es extremadamente fina, de modo que el marrón claro es visible en el rostro de María/ Título: Presentación en el Templo/ Stefan Lochner 1400-1451/ Artista Stefan Lochner: 1400-1451

Técnica de innovación: Impresión digital/ Tamaño único/ Obra de arte original con el ADN de Dieter Liedtke en rojo

Innovación utilizada en la serie: clave de arte para cualquier forma de arte: Vida + expansión de la conciencia = arte o información antigua + información nueva = evolución

Nombre de la serie: Art Formula

Años de trabajo en la serie: 1988

Año de trabajo: 2003

Firma: Liedtke

Material: Lienzo estirado

Dimensiones: 89 cm x 130 cm



Michelangelo Buonarroti-Liedtke

Innovación

Dürer-Liedtke

Dürer

Liedtke

Jan van Eyck

Robert Campin

Luca Signorelli

Titian

Título: Albrecht Dürer-Liedtke

Artista: Alberto Durero-Liedtke

Innovación Albrecht Dürer: Ecuación del Artista con el Rey y Dios/Título del cuadro: Autorretrato/ Artista Alberto Durero:1471-1528

Innovación Liedtke: Aplicación de la fórmula del arte gráfico en la imagen

Innovación Liedtke: Fórmula de arte 1979.

Innovación Simbiosis cognitiva con la obra 1979-1988:/ El propio espectador se convierte en una obra de arte viva y que respira. Las neuronas del cerebro del espectador conducen a través de la obra de arte, el proceso de creatividad y la comprensión del arte con la fórmula a una fusión cognitiva de la obra y el espectador. (Las neuronas espejo halladas en el cerebro en 1992 confirman la teoría evolutiva del aprendizaje creativo a través de la cognición en las obras de arte).

Innovación: Aplicación de la fórmula del arte gráfico en la imagen 1988.

Innovación: La fórmula del arte genera nuevas conexiones neuronales y sinapsis, así como programas genéticos mejorados epigenéticamente del espectador para una percepción selectiva reactivada de la innovación y la generación de innovaciones para la autoayuda, la curación y el desarrollo de la creatividad en la sociedad. (El cambio controlable a través de la epigenética está confirmado por los resultados de la investigación genética a partir del año 2000 y por los premios Nobel de medicina).

Innovación: yuxtaposición de las innovaciones de diferentes artistas en un cuadro con gráficos aplicados de la fórmula del arte

Obras de comparación

Innovación Jan van Eyck: Pintura al óleo / La aplicación de varias capas translúcidas de pintura dio lugar a una profundidad y luminosidad desconocidas hasta entonces/ Título del cuadro: Retrato del cardenal N.Albergati 1432/ Artista Jan van Eyck 1390-1441

Innovación Robert Campin: Tendencia a la tridimensionalidad/ Título del cuadro: Retrato de un hombre 1435/ Artista Robert Campin 1380-1444

Innovación Luca Signorelli: Aplica el estilo de pintura toscana esculpida también a los cuadros. Título: Retrato de un jurista 1490-1500/ Artista Luca Signorelli 1450-1523

Innovación Tiziano: la vivacidad y el dinamismo pasan a primer plano/ Título: Retrato de un hombre 1512/ Artista Tiziano: 1480-71

Innovación Técnica: Impresión digital/ Tamaño único/ Obra de arte original con el ADN de Dieter Liedtke en rojo

Innovación de la serie Art Key para cualquier forma de arte:

Vida + expansión de la conciencia = arte o información antigua + información nueva = evolución

Nombre de la serie: Fórmula del Arte

Años de trabajo en la serie: 1988

Año de trabajo: 2003

Firma: Liedtke

Material: Lienzo estirado

Dimensiones: 89 cm x 130 cm



Albrecht Dürer-Liedtke

Innovación

Raffael-Liedtke

Raffael

Liedtke

Jan van Eyck

Enguerrand Quarton

Título: Raffael-Liedtke

Artista: Raffael-Liedtke

Innovación Rafael: Disolución de los límites entre las zonas divina y terrenal/ Título del cuadro: Transfiguración de Cristo c. 1517/Artista Rafael 1483 - 1520

Innovación Liedtke: Aplicación de la fórmula del arte gráfico en la imagen
Innovación Liedtke: Fórmula de arte 1979

Innovación Simbiosis cognitiva con la obra 1979-1988: El propio espectador se convierte en una obra de arte viva y que respira. Las neuronas del cerebro del espectador conducen a través de la obra de arte, el proceso de creatividad y la comprensión del arte con la fórmula a una fusión cognitiva de la obra y el espectador. (Las neuronas espejo halladas en el cerebro en 1992 confirman la teoría evolutiva del aprendizaje creativo a través de la cognición en las obras de arte).

Innovación: Aplicación de la fórmula del arte gráfico en la imagen 1988.

Innovación: La fórmula del arte genera nuevas conexiones neuronales y sinapsis, así como programas genéticos mejorados epigenéticamente del espectador para una percepción selectiva reactivada de la innovación y la generación de innovaciones para la autoayuda, la curación y el desarrollo de la creatividad en la sociedad. (El cambio controlable a través de la epigenética está confirmado por los resultados de la investigación genética a partir del año 2000 y por los premios Nobel de medicina)

Innovación: yuxtaposición de las innovaciones de diferentes artistas en un cuadro con gráficos aplicados de la fórmula del arte

Obras de comparación

Innovación Jan van Eyck: Máxima calidad pictórica en torno a 1430 / Inicio del primer renacimiento holandés/ Título del cuadro: Altar de Gante 1432/ Artista Jan van Eyck 1390 - 1441

Innovación Enguerrand Quarton: Igualdad intemporal de Dios Padre y Cristo en contraste con el mundo / La Coronación de la Virgen, el Crucificado y el Juicio Final no se habían representado antes de esta manera/ Título del cuadro: Coronación de María 1453-54/ Artista Enguerrand Quarton: 1410-61

Técnica de innovación: Impresión digital/ Tamaño único/ Obra de arte original con el ADN de Dieter Liedtke en rojo

Innovación utilizada en la serie: clave de arte para cualquier forma de arte: Vida + expansión de la conciencia = arte o información antigua + información nueva = evolución

Nombre de la serie: Art Formula

Años de trabajo en la serie: 1988

Año de trabajo: 2003

Firma: Liedtke

Material: Lienzo estirado

Dimensiones: 89 cm x 130 cm

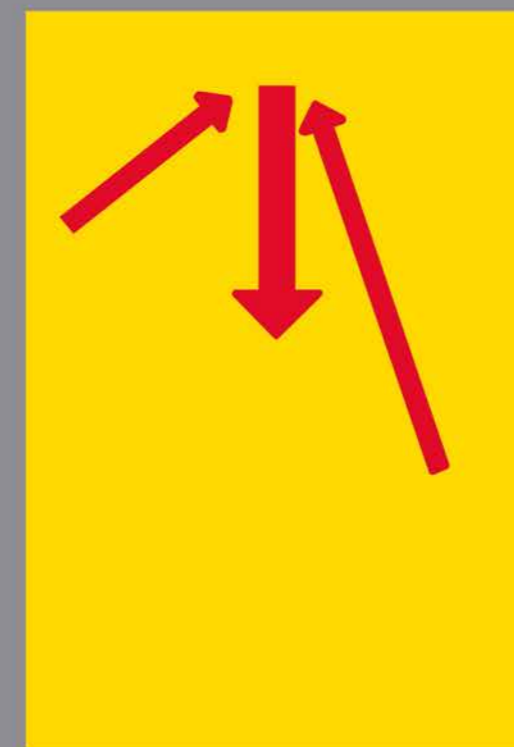

Raffael-Liedtke

Innovación

Arcimboldo-Liedtke

Arcimboldo

Liedtke

Pisanello

Piero della Francesca

Caravaggio

Título: Arcimboldo-Liedtke

Artista: Arcimboldo-Liedtke

Innovación Arcimboldo: Retrato de plantas

Título: Primavera 1563/ Artista Arcimboldo: 1527-1597

Innovación Liedtke: Fórmula de Arte Gráfico- Aplicación en la imagen

Innovación Liedtke: Fórmula del Arte 1979

Innovación Simbiosis cognitiva con la obra 1979-1988: El propio espectador se convierte en una obra de arte viva y que respira. Las neuronas del cerebro del espectador conducen a través de la obra de arte, el proceso de creatividad y la comprensión del arte con la fórmula a una fusión cognitiva de la obra y el espectador. (Las neuronas espejo halladas en el cerebro en 1992 confirman la teoría evolutiva del aprendizaje creativo a través de la cognición en las obras de arte).

Innovación: Aplicación de la fórmula del arte gráfico en la imagen 1988.

Innovación: La fórmula del arte genera nuevas conexiones neuronales y sinapsis, así como programas genéticos mejorados epigenéticamente del espectador para una percepción selectiva reactivada de la innovación y la generación de innovaciones para la autoayuda, la curación y el desarrollo de la creatividad en la sociedad. (El cambio controlable a través de la epigenética está confirmado por los resultados de la investigación genética a partir del año 2000 y por los premios Nobel de medicina)

Innovación: yuxtaposición de las innovaciones de diferentes artistas en un cuadro con gráficos aplicados de la fórmula del arte

Obras de comparación

Innovación Pisanello: Retrato con flores por primera vez/ Artista Pisanello: 1395-1450 /Título: Retrato de Lionell d'Est 1441

Innovación Piero della Francesca: Retrato en posición exagerada con una vista de la extensión infinita del paisaje /Artista Piero della Francesca: 1420-92

Título de la imagen: Doble retrato de Federico da Montefeltro y su esposa Battista Sforza 1470

Innovación Caravaggio: Realismo radical - uñas sucias - figura afeminada y adornada de los dioses/ Artista Caravaggio 1573-1610 / Título: Baco juvenil 1591-93

Técnica de innovación: Impresión digital / Tamaño único / Obra de arte original con el ADN de Dieter Liedtke en rojo

Innovación utilizada en la serie: clave de arte para cualquier forma de arte: Vida + expansión de la conciencia = arte o información antigua + información nueva = evolución

Nombre de la serie: Art Formula

Años de trabajo en la serie: 1988

Año de trabajo: 2003

Firma: Liedtke

Material: Lienzo estirado

Dimensiones: 89 cm x 130 cm

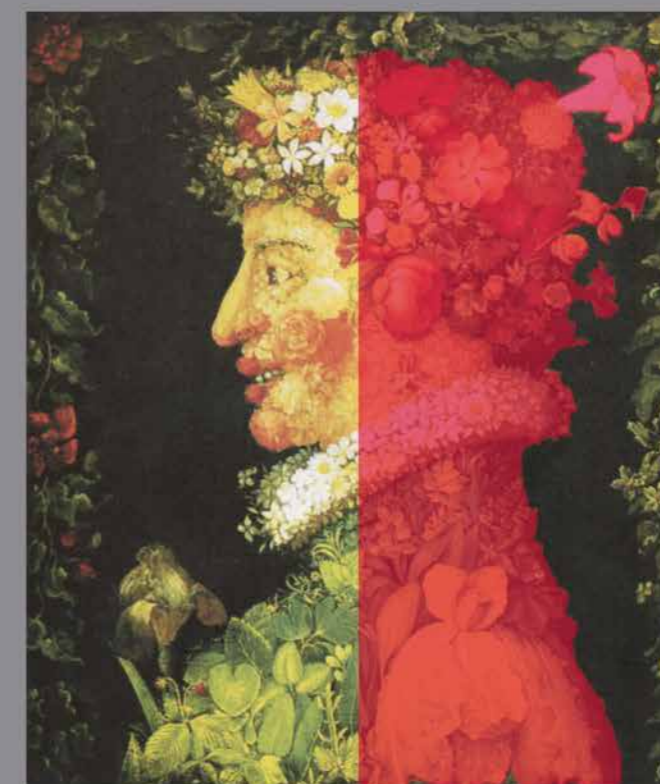

Arcimboldo-Liedtke

Innovación

Caravaggio-Liedtke

Caravaggio

Liedtke

Dieric Bouts

Leonardo da Vinci

Título: Caravaggio-Liedtke

Artista: Caravaggio-Liedtke

Innovación Caravaggio: Iluminación dramática/ Título del cuadro: Cristo y los discípulos de Emaús 1596./ Artista Caravaggio 1573-1610

Innovación Liedtke: Aplicación de la fórmula del arte gráfico en la imagen
Innovación Liedtke: Fórmula del arte 1979

Innovación Simbiosis cognitiva con la obra 1979-1988:/ El propio espectador se convierte en una obra de arte viva y que respira. Las neuronas del cerebro del espectador conducen a través de la obra de arte, el proceso de creatividad y la comprensión del arte con la fórmula a una fusión cognitiva de la obra y el espectador. (Las neuronas espejo halladas en el cerebro en 1992 confirman la teoría evolutiva del aprendizaje creativo a través de la cognición en las obras de arte).

Innovación: Aplicación de la fórmula del arte gráfico en la imagen 1988.

Innovación: La fórmula del arte genera nuevas conexiones neuronales y sinapsis, así como programas genéticos mejorados epigenéticamente del espectador para una percepción selectiva reactivada de la innovación y la generación de innovaciones para la autoayuda, la curación y el desarrollo de la creatividad en la sociedad. (El cambio controlable a través de la epigenética está confirmado por los resultados de la investigación genética a partir del año 2000 y por los premios Nobel de medicina)

Innovación: yuxtaposición de las innovaciones de diferentes artistas en un cuadro con gráficos aplicados de la fórmula del arte
Obras de comparación

Innovación Dieric Bouts: La inserción de una hostia se pinta por primera vez./ Artista Dieric Bouts: 1410-1475

Título: Cristo en la casa de Simón el Fariseo 1468

Innovación Leonardo da Vinci: Expresa el espíritu de la acción a través de la postura y el movimiento/ Artista Leonardo da Vinci 1452-1519 / Título de la imagen: La última cena 1495-1498

Técnica de innovación: Impresión digital / Tamaño único / Obra de arte original con el ADN de Dieter Liedtke en rojo

Innovación utilizada en la serie: clave de arte para cualquier forma de arte: Vida + expansión de la conciencia = arte o información antigua + información nueva = evolución

Nombre de la serie: Art Formula

Años de trabajo en la serie: 1988

Año de trabajo: 2003

Firma: Liedtke

Material: Lienzo estirado

Dimensiones: 89 cm x 130 cm



Caravaggio-Liedtke

Innovación

Rembrandt- Liedtke

Liedtke

Rembrandt

Caravaggio

Williem Claesz Heda

Frans Snyders

Lubin Baugin

Título: Rembrandt-Liedtke

Artista: Rembrandt-Liedtke

Innovación Rembrandt: Perfeccionamiento de la iluminación de Caravaggio/ introduce un nuevo realismo en la naturaleza muerta/ título del cuadro: El buey degollado/ artista Rembrandt van Rijn: 1608-69

Innovación Liedtke: Aplicación de la fórmula del arte gráfico en la imagen

Innovación Liedtke: Fórmula de arte 1979

Innovación Simbiosis cognitiva con la obra 1979-1988:/ El propio espectador se convierte en una obra de arte viva y que respira. Las neuronas del cerebro del espectador conducen a través de la obra de arte, el proceso de creatividad y la comprensión del arte con la fórmula a una fusión cognitiva de la obra y el espectador. (Las neuronas espejo halladas en el cerebro en 1992 confirman la teoría evolutiva del aprendizaje creativo a través de la cognición en las obras de arte).

Innovación: Aplicación de la fórmula del arte gráfico en la imagen 1988.

Innovación: La fórmula del arte genera nuevas conexiones neuronales y sinapsis, así como programas genéticos mejorados epigenéticamente del espectador para una percepción selectiva reactivada de la innovación y la generación de innovaciones para la autoayuda, la curación y el desarrollo de la creatividad en la sociedad. (El cambio controlable a través de la epigenética está confirmado por los resultados de la investigación genética a partir del año 2000 y por los premios Nobel de medicina)

Innovación: yuxtaposición de las innovaciones de diferentes artistas en un cuadro con gráficos aplicados de la fórmula del arte

Obras de comparación

Innovación Caravaggio: Uno de los primeros bodegones Artista Caravaggio: 1573-1610/Título: La cesta de frutas 1599

Innovación Williem Claesz Heda: Bodegón majestuoso con referencia a la impermanencia terrenal/ Artista Williem Claesz Heda: 1593-1680 / Título del cuadro: Naturaleza muerta (Banquete con pastel de moras) 1631

Innovación Frans Snyders: Nuevo tipo de cuadro en el campo de los bodegones de esplendor / Representación de la riqueza del mundo con nuevos aspectos/ Artista Frans Snyders: 1597-1657/Título de la imagen: Bodegón 1640

Innovación Lubin Baugin: Cada una de las cosas alude a uno de los cinco sentidos/Artista Lubin Baugin: 1610-1663

Título: Bodegón con tablero de ajedrez (Los cinco sentidos) 1630

Técnica de innovación: Impresión digital/tamaño único/obra de arte original con el ADN de Dieter Liedtke en rojo

Innovación utilizada en la serie: clave de arte para cualquier forma de arte: Vida + expansión de la conciencia = arte o información antigua + información nueva = evolución

Nombre de la serie: Art Formula

Años de trabajo en la serie: 1988

Año de trabajo: 2003

Firma: Liedtke

Material: Lienzo estirado

Dimensiones: 89 cm x 130 cm

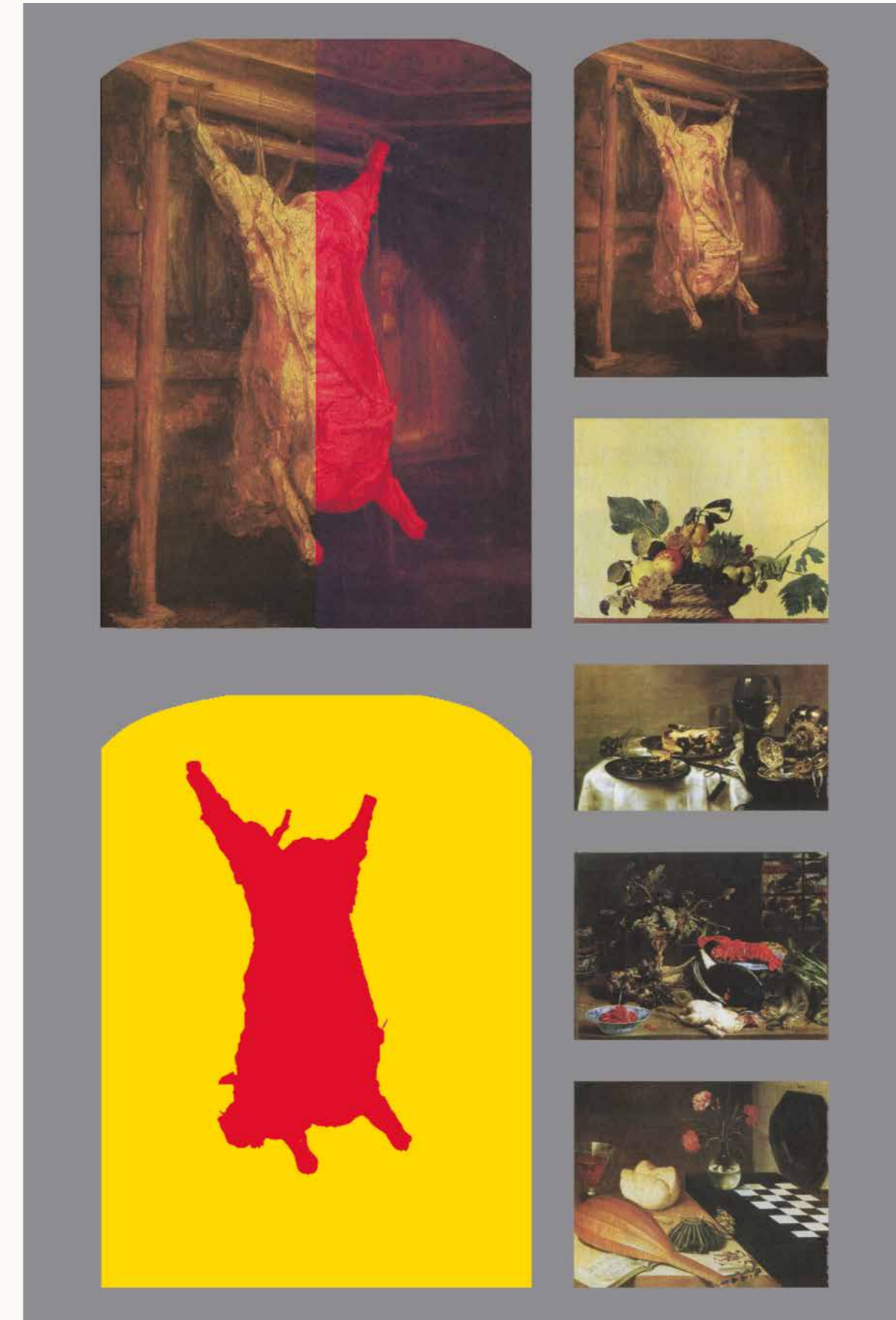

Rembrandt-Liedtke

Innovación

El Greco-Liedtke

El Greco

Liedtke

Nicolas Poussin

Gaspard Dughuet

Claude Lorrain

Título: EL Greco-Liedtke

Artista: EL Greco-Liedtke

Innovación EL Greco: *Nuevo Retrato de Paisaje Dinámico- Anticipación y Proximidad al Expresionismo y a la Abstracción/ Título del cuadro: Toledo en una tormenta/ Artista EL Greco 1541-1614*

Innovación Liedtke: Aplicación de la fórmula del arte gráfico en la imagen

Innovación Liedtke: Fórmula de arte 1979

Innovación Simbiosis cognitiva con la obra 1979-1988: El propio espectador se convierte en una obra de arte viva y que respira. Las neuronas del cerebro del espectador conducen a través de la obra de arte, el proceso de creatividad y la comprensión del arte con la fórmula a una fusión cognitiva de la obra y el espectador. (Las neuronas espejo halladas en el cerebro en 1992 confirman la teoría evolutiva del aprendizaje creativo a través de la cognición en las obras de arte).

Innovación: Aplicación de la fórmula del arte gráfico en la imagen 1988.

Innovación: La fórmula del arte genera nuevas conexiones neuronales y sinapsis, así como programas genéticos mejorados epigenéticamente del espectador para una percepción selectiva reactivada de la innovación y la generación de innovaciones para la autoayuda, la curación y el desarrollo de la creatividad en la sociedad. (El cambio controlable a través de la epigenética está confirmado por los resultados de la investigación genética a partir del año 2000 y por los premios Nobel de medicina)

Innovación: yuxtaposición de las innovaciones de diferentes artistas en un cuadro con gráficos aplicados de la fórmula del arte

Obras de comparación

Innovación Nicolas Poussin: Las personas como extras del paisaje - Elevación del paisaje por encima de las personas/

Artista Nicolas Poussin: 1593-1665

Título de la imagen: Paisaje con el evangelista Mateo

Innovación Gaspar Dughuet: Introducción de nuevos símbolos pictóricos / Desarrolla un nuevo lenguaje en la pintura de paisaje/ Artista Gaspard Dughuet: 1615-1675

Título de la imagen: Roma, paisaje de montaña

Innovación Claude Lorrain: Las figuras se convierten en parte del paisaje/ Artista Claude Lorrain: 1600-1682

Título de la imagen: Paisaje costero italiano a la luz de la mañana

Innovación Técnica: Impresión digital / Tamaño único/ Obra de arte original con el ADN de Dieter Liedtke en rojo

Innovación utilizada en la serie: clave de arte para cualquier forma de arte: Vida + expansión de la conciencia = arte o información antigua + información nueva = evolución

Nombre de la serie: Art Formula

Años de trabajo en la serie: 1988

Año de trabajo: 2003

Firma: Liedtke

Material: Lienzo estirado

Dimensiones: 89 cm x 130 cm



EL Greco-Liedtke

Innovación

Goya-Liedtke

Goya

Liedtke

John Singleton Copley

Antoine - Jean Gros

Título: Goya-Liedtke

Artista: Goya-Liedtke

Innovación Goya: Crítica social contra los gobernantes/Representa el lado brutal de la guerra/Título del cuadro: El fusilamiento de los insurgentes/Artista Francisco de Goya: 1746-1828

Innovación Liedtke: Aplicación de la fórmula del arte gráfico en la imagen

Innovación Liedtke: Fórmula de arte 1979

Innovación Simbiosis cognitiva con la obra 1979-1988:/ El propio espectador se convierte en una obra de arte viva y que respira. Las neuronas del cerebro del espectador conducen a través de la obra de arte, el proceso de creatividad y la comprensión del arte con la fórmula a una fusión cognitiva de la obra y el espectador. (Las neuronas espejo halladas en el cerebro en 1992 confirman la teoría evolutiva del aprendizaje creativo a través de la cognición en las obras de arte).

Innovación: Aplicación de la fórmula del arte gráfico en la imagen 1988.

Innovación: La fórmula del arte genera nuevas conexiones neuronales y sinapsis, así como programas genéticos mejorados epigenéticamente del espectador para una percepción selectiva reactivada de la innovación y la generación de innovaciones para la autoayuda, la curación y el desarrollo de la creatividad en la sociedad. (El cambio controlable a través de la epigenética está confirmado por los resultados de la investigación genética a partir del año 2000 y por los premios Nobel de medicina)

Innovación: yuxtaposición de las innovaciones de diferentes artistas en un cuadro con gráficos aplicados de la fórmula del arte

Obras de comparación

Innovación Copley: máxima viveza/el espectador se ve arrastrado al cuadro/Artista John Singleton Copley: 1738-1815 /Título de la imagen:La muerte del Mayor Peirson 1782/84

Innovación Jean Gros: La guerra se presenta como un mal deseado por Napoleón/Artista Antoine - Jean Gros: 1771-1835/ Título de la imagen: Napoleón en el campo de batalla de Preußisch Eylau 1807-08

Técnica de innovación: Impresión digital / Tamaño único/ Obra de arte original con el ADN de Dieter Liedtke en rojo

Innovación utilizada en la serie: clave de arte para cualquier forma de arte: Vida + expansión de la conciencia = arte o información antigua + información nueva = evolución

Nombre de la serie: Art Formula

Años de trabajo en la serie: 1988

Año de trabajo: 2003

Firma: Liedtke

Material: Lienzo estirado

Dimensiones: 89 cm x 130 cm

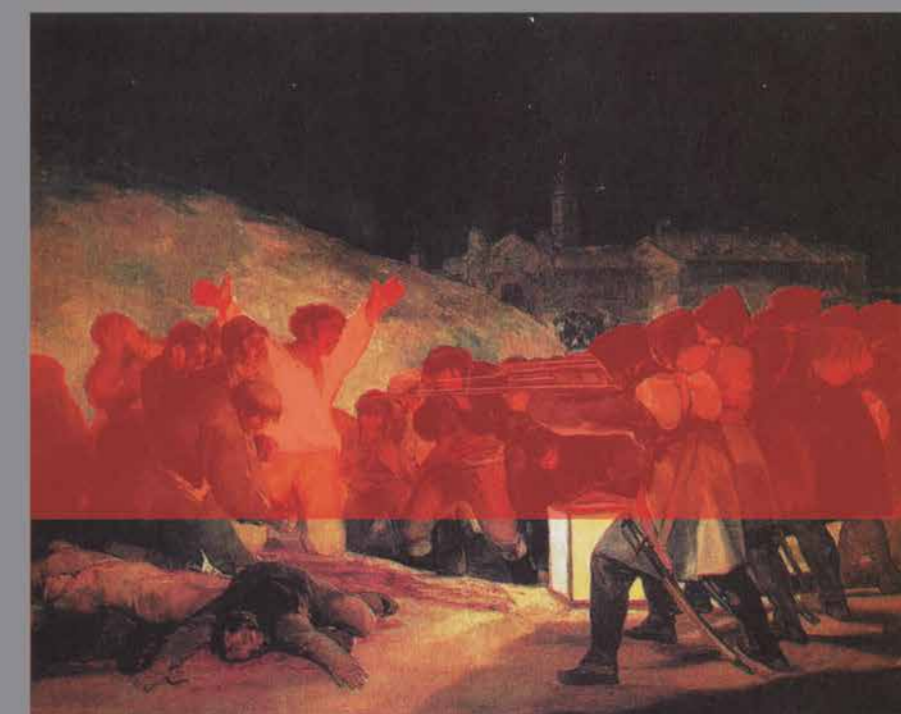

Goya-Liedtke

Innovación

Friedrich-Liedtke

Friedrich

Liedtke

John Constable

Karl Blechen

William Turner

Carl Rottmann

Título: Friedrich-Liedtke

Artista: Friedrich-Liedtke

Innovación Friedrich: Elevándose sobre el mundo material y llamando al romanticismo/ Título del cuadro: Acatilados de tiza en Rügen/ Artista Caspar David Friedrich 1774-1840

Innovación Liedtke: Aplicación de la fórmula del arte gráfico en la imagen

Innovación Liedtke: Fórmula de arte 1979

Innovación Simbiosis cognitiva con la obra 1979-1988: El propio espectador se convierte en una obra de arte viva y que respira. Las neuronas del cerebro del espectador conducen a través de la obra de arte, el proceso de creatividad y la comprensión del arte con la fórmula a una fusión cognitiva de la obra y el espectador. (Las neuronas espejo halladas en el cerebro en 1992 confirman la teoría evolutiva del aprendizaje creativo a través de la cognición en las obras de arte).

Innovación: Aplicación de la fórmula del arte gráfico en la imagen 1988.

Innovación: La fórmula del arte genera nuevas conexiones neuronales y sinapsis, así como programas genéticos mejorados epigenéticamente del espectador para una percepción selectiva reactivada de la innovación y la generación de innovaciones para la autoayuda, la curación y el desarrollo de la creatividad en la sociedad. (El cambio controlable a través de la epigenética está confirmado por los resultados de la investigación genética a partir del año 2000 y por los premios Nobel de medicina)

Innovación: yuxtaposición de las innovaciones de diferentes artistas en un cuadro con gráficos aplicados de la fórmula del arte

Obras de comparación

Innovación John Constable: La representación de un paisaje permite sentir el estado de ánimo / Sentir y pintar se convierten en una unidad/ Artista John Constable: 1776-1837/ Título de la imagen: Bahía de Weymouth 1816

Innovación Karl Blechen: Imagen de Italia que contradice las nociones idílicas/Artista Karl Blechen: 1789-1840/

Título de la imagen: Monjes en el Golfo de Nápoles 1829

Innovación William Turner: Desarrolla nuevos contrastes de color y espacios cromáticos autónomos / La superposición teórica del color y la pintura al aire libre conducen al colorismo de Turner/ Artista William Turner: 1775-1851/

Título de la imagen: Roma, vista desde el Aventino 1836

Innovación Carl Rottmann: El poder destructivo del hombre deja sus cicatrices en el paisaje/ Artista Carl Rottmann: 1797-1850 / Título de la imagen: Sikyon con Corinto 1836 / 38

Técnica de innovación: Impresión digital / Tamaño único/ Obra de arte original con el ADN de Dieter Liedtke en rojo

Innovación utilizada en la serie: clave de arte para cualquier forma de arte: Vida + expansión de la conciencia = arte o información antigua + información nueva = evolución

Nombre de la serie: Art Formula

Años de trabajo en la serie: 1988

Año de trabajo: 2003

Firma: Liedtke

Material: Lienzo estirado

Dimensiones: 89 cm x 130 cm

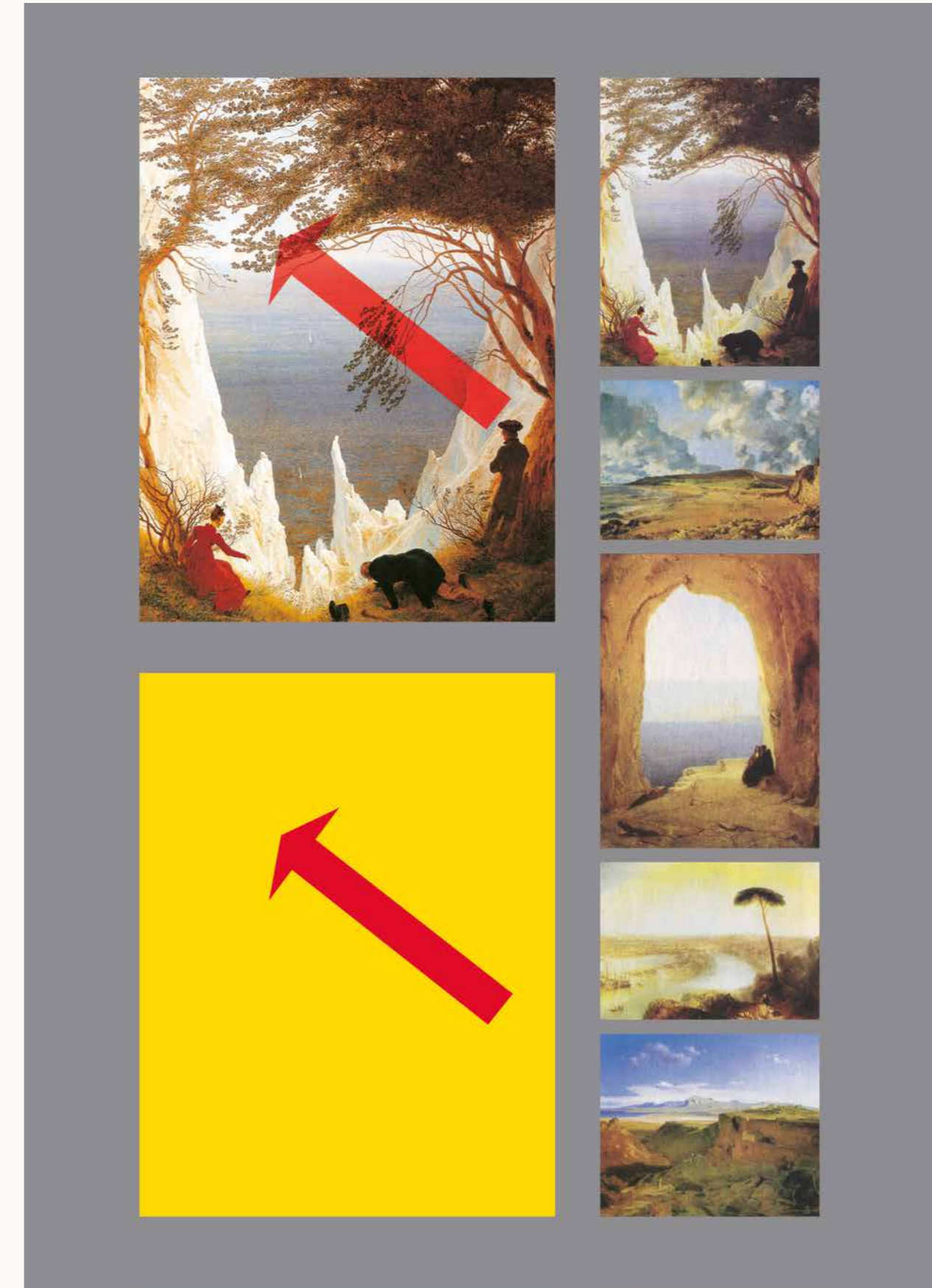

Friedrich-Liedtke

Innovación

Van Gogh-Liedtke

Van Gogh

Liedtke

Henri Toulouse - Lautrec

Henri Fantin-Latour

Edouard Manet

Paul Cézanne

Ernst-Ludwig Kirchner

Auguste Renoir

Karl Schmidt-Rottluff

Paul Gauguin

August Macke

Título: Van Gogh-Liedtke

Artista: Van Gogh-Liedtke

Innovación Van Gogh: Colorido Impresionante-Nuevo estilo de pintura orientado a la emoción y basado en las técnicas de las xilografías japonesas/ Título del cuadro: Girasoles en un jarrón/ Artista Van Gogh: 1853-1890

Innovación Liedtke: Fórmula de arte gráfico en la imagen.

Innovación Liedtke: Fórmula de arte 1979

Innovación Simbiosis cognitiva con la obra 1979-1988: El propio espectador se convierte en una obra de arte viva y que respira. Las neuronas del cerebro del espectador conducen a través de la obra de arte, el proceso de creatividad y la comprensión del arte con la fórmula a una fusión cognitiva de la obra y el espectador. (Las neuronas espejo halladas en el cerebro en 1992 confirman la teoría evolutiva del aprendizaje creativo a través de la cognición en las obras de arte). **Innovación:** Aplicación de la fórmula del arte gráfico en la imagen 1988.

Innovación: La fórmula del arte genera nuevas conexiones neuronales y sinapsis, así como programas genéticos mejorados epigenéticamente del espectador para una percepción selectiva reactivada de la innovación y la generación de innovaciones para la autoayuda, la curación y el desarrollo de la creatividad en la sociedad. (El cambio controlable a través de la epigenética está confirmado por los resultados de la investigación genética a partir del año 2000 y por los premios Nobel de medicina)

Innovación: yuxtaposición de las innovaciones de diferentes artistas en un cuadro con gráficos aplicados de la fórmula del arte

Obras de comparación

Innovación Henri Toulouse - Lautrec: Se vuelve contra la pintura académica y simbólica de la época / Pinturas atmosféricas realistas sin distinciones de clase/ Artista Henri Toulouse - Lautrec: 1864-1901 Título de la imagen: El retrete 1896

Innovación Henri Fantin - Latour: Desarrolla la técnica pictórica para representar la más fina elegancia / Combina técnicas de bodegones franceses, españoles e italianos para crear una característica propia/ Artista Henri Fantin-Latour: 1836-1904 / Título de la imagen: Bodegón 'Al compromiso'

Innovación Edouard Manet: La representación del desnudo da lugar a acusaciones de pensamientos depravados / Ejecución en un estilo pictórico deliberadamente clásico/ Artista: Edouard Manet: 1832-1883/

Título de la imagen: Desayuno al aire libre 1863

Innovación Paul Cézanne: pasos sabios hacia la pintura abstracta/ Artista Paul Cézanne: 1839-1906/ Título de la imagen: Mont Sainte - Victoire, visto desde el brunch de piedra Bibémus 1898-1906

Innovación Ernst - Ludwig Kirchner: Dinámica inquieta / El colorido y las líneas curvas crean su propio ritmo/ Artista Ernst-Ludwig Kirchner: 1880-1938

Título de la imagen: La calle 1907

Innovación Auguste Renoir: Las grandes superficies y los contornos se disuelven en los efectos de luz y color brillantes / Artista: Auguste Renoir: 1841-1919/ Título de la imagen: Galette 1876 / 77

Innovación Ernst - Ludwig Kirchner: Dinámica inquieta / El colorido y las líneas curvas crean su propio ritmo/ Artista Ernst-Ludwig Kirchner: 1880-1938

Título de la imagen: La calle 1907

Innovación Karl Schmidt-Rottluff: Líneas anchas y líneas de color, cambio de colores naturales/ Artista Karl Schmidt-Rottluff 1884-1976 / Título de la imagen: El avance del dique 1910

Innovación Paul Gauguin: Nuevo simbolismo y nueva técnica pictórica planar / Divide grandes áreas en matices y manchas de color / Igualdad indígena/ Artista Paul Gauguin: 1848-1903/ Título de la imagen: ¿Cuándo te casas? ('Nafea faa ipopo?') 1892

Innovación August Macke: Unidad de color, luz y espacio / Los objetos se disuelven en el juego de luces y sombras/ Artista August Macke: 1887-1914/ Título de la imagen: Chica entre flores 1914.

Técnica de innovación: Impresión digital / Tamaño único/ Obra de arte original con el ADN de Dieter Liedtke en rojo

Innovación utilizada en la serie: arte clave para cualquier Vida + expansión de la conciencia = arte o información antigua + información nueva = evolución

Título de la serie: Fórmula del Arte

Fechas de trabajo: 1988-2003

Año: 2003

Firma: Liedtke

Material: Lienzo estirado

Dimensiones: 89cm x 130cm

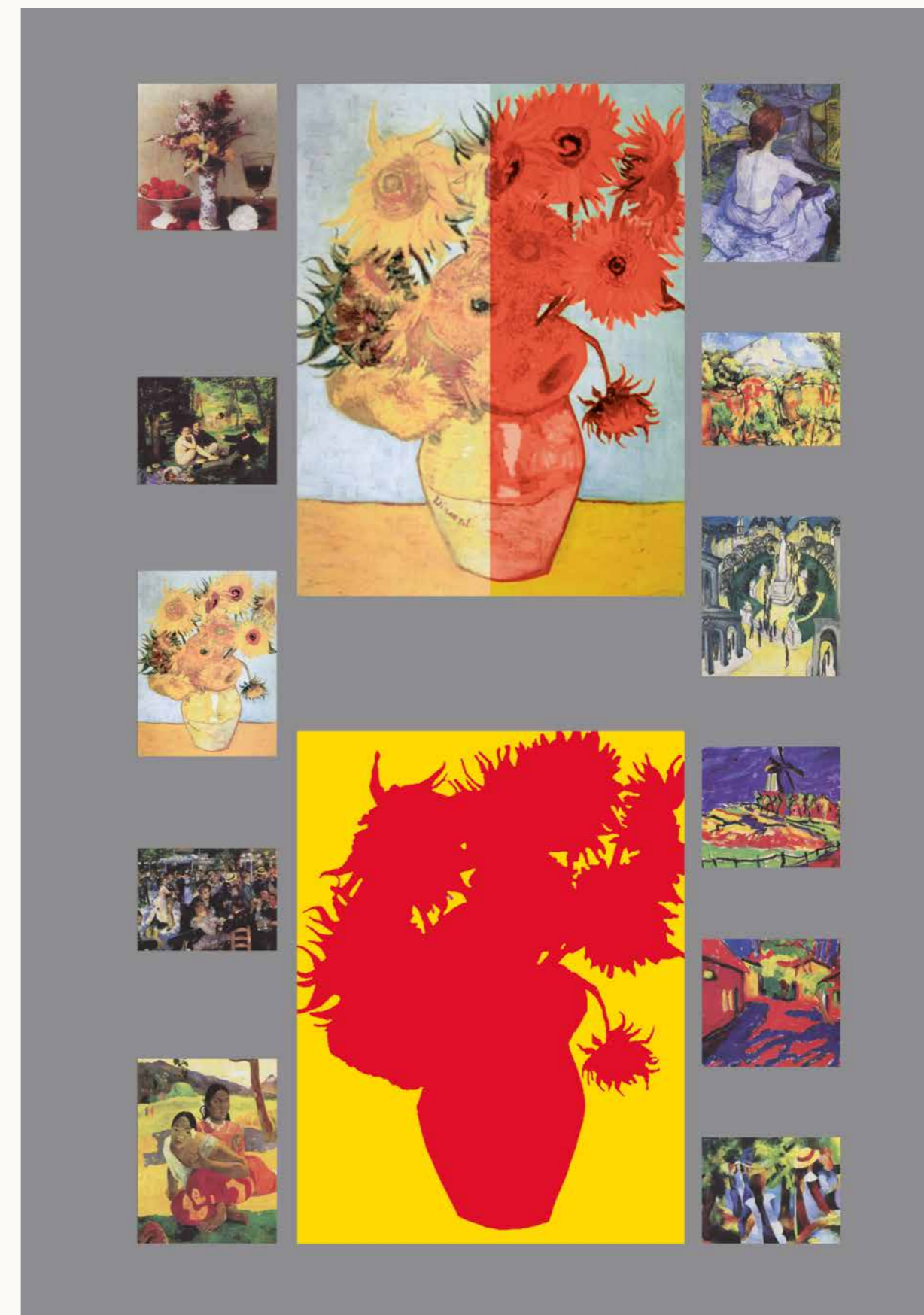

Van Gogh-Liedtke

Innovación

Duchamp-Liedtke

Duchamp

Liedtke

Kazimir Malevich

Francis Picabia

Fernand Léger

Man Ray

Título: Duchamp-Liedtke

Artista: Duchamp-Liedtke

Innovación Duchamp: Hace visibles las vibraciones del movimiento del cuerpo humano a través de procesos temporales-Fases del movimiento/ Título del cuadro: Desnudo bajando una escalera nº 2/ Artista Marcel Duchamp: 1887 - 1968

Innovación Liedtke: Aplicación de la fórmula del arte gráfico en la imagen

Innovación Liedtke: Fórmula del arte 1979

Innovación Simbiosis cognitiva con la obra 1979-1988: El propio espectador se convierte en una obra de arte viva y que respira. Las neuronas del cerebro del espectador conducen a través de la obra de arte, el proceso de creatividad y la comprensión del arte con la fórmula a una fusión cognitiva de la obra y el espectador. (Las neuronas espejo halladas en el cerebro en 1992 confirman la teoría evolutiva del aprendizaje creativo a través de la cognición en las obras de arte).

Innovación: Aplicación de la fórmula del arte gráfico en la imagen 1988.

Innovación: La fórmula del arte genera nuevas conexiones neuronales y sinapsis, así como programas genéticos mejorados epigenéticamente del espectador para una percepción selectiva reactivada de la innovación y la generación de innovaciones para la autoayuda, la curación y el desarrollo de la creatividad en la sociedad. (El cambio controlable a través de la epigenética está confirmado por los resultados de la investigación genética a partir del año 2000 y por los premios Nobel de medicina)

Innovación: yuxtaposición de las innovaciones de diferentes artistas en un cuadro con gráficos aplicados de la fórmula del arte

Obras de comparación

Innovación Kasimir Malevich: Hace evidente el proceso de trabajo colocando los movimientos uno detrás de otro./ Artista Kazimir Malevich: 1878-1935/ Título de la imagen: La amoladora 1912

Innovación Francis Picabia: representa la simultaneidad del espacio y el movimiento/ Artista Francis Picabia: 1879-1955/ Título de la imagen: Catch as catch can 1913

Innovación Fernand Léger: Las personas aparecen como robots / Reducción a la línea, la forma, el color/ Artista Fernand Léger: 1881-1955/ Título de la imagen: La escalera 1914

Innovación Man Ray: Primer intento de representar los movimientos de las sombras en el espacio/ Artista Man Ray: 1890-1976/ Título de la imagen: La equilibrista se acompaña de su sombra 1916

Innovación Técnica: Impresión digital/ Tamaño único/ Obra de arte original con el ADN de Dieter Liedtke en rojo

Innovación utilizada en la serie: clave de arte para cualquier forma de arte: Vida + expansión de la conciencia = arte o información antigua + información nueva = evolución

Título de la serie: Fórmula del arte

Fechas de trabajo: 1988-2003

Año: 2003

Firma: Liedtke

Material: Lienzo estirado

Dimensiones: 89cm x 130cm

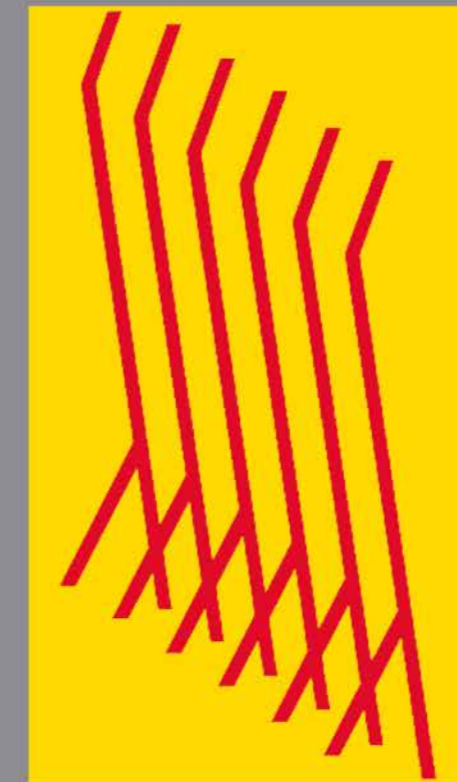

Duchamp-Liedtke

Innovación

Malewitsch-Liedtke

Malewitsch

Liedtke

Piet Mondrian

El Lissitzky

Theo van Doesburg

Título: Malewitsch-Liedtke

Artista: Malewitsch-Liedtke

Innovación de Malevich: Imagen en el espejo del creador y del hombre/ Título: Plaza Roja 1915/ Artista Kasimir Malevich: 1878-1935

Innovación Liedtke: Aplicación de la fórmula del arte gráfico en la imagen

Innovación Liedtke: Fórmula del arte 1979

Innovación Simbiosis cognitiva con la obra 1979-1988: El propio espectador se convierte en una obra de arte viva y que respira. Las neuronas del cerebro del espectador conducen a través de la obra de arte, el proceso de creatividad y la comprensión del arte con la fórmula a una fusión cognitiva de la obra y el espectador. (Las neuronas espejo halladas en el cerebro en 1992 confirman la teoría evolutiva del aprendizaje creativo a través de la cognición en las obras de arte).

Innovación: Aplicación de la fórmula del arte gráfico en la imagen 1988.

Innovación: La fórmula del arte genera nuevas conexiones neuronales y sinapsis, así como programas genéticos mejorados epigenéticamente del espectador para una percepción selectiva reactivada de la innovación y la generación de innovaciones para la autoayuda, la curación y el desarrollo de la creatividad en la sociedad. (El cambio controlable a través de la epigenética está confirmado por los resultados de la investigación genética a partir del año 2000 y por los premios Nobel de medicina)

Innovación: yuxtaposición de las innovaciones de diferentes artistas en un cuadro con gráficos aplicados de la fórmula del arte

Obras de comparación

Innovación Piet Mondrian: Horizontal, vertical y diagonal forman una red densa/ Artista Piet Mondrian: 1872-1944/ Título: Composición ovalada / Estudio del árbol 1913

Innovación El Lissitzky: Espacios tridimensionales/ Reproducción plástica de metal, vidrio/ Artista El Lissitzky: 1890-1941/ Título de la imagen: Proun 19 D 1912

Innovación Piet Mondrian: Diseño del Nuevo Mundo / Contraste de lo vertical y lo horizontal como principio básico/.

Artista Piet Mondrian: 1872-1944/ Título: Composición 1925

Innovación Theo van Doesburg: Nueva composición del color / El color como energía independiente/ Artista Theo van Doesburg: 1883-1931/ Título de la imagen: Contra-composición simultánea 1929

Innovación Técnica: Impresión digital / Tamaño único/ Obra de arte original con el ADN de Dieter Liedtke en rojo

Innovación utilizada en la serie: clave de arte para cualquier forma de arte: Vida + expansión de la conciencia = arte o información antigua + información nueva = evolución

Título de la serie: Fórmula del Arte

Fechas de trabajo: 1988 -

Año: 2003

Firma: Liedtke

Material: Lienzo estirado

Dimensiones: 89 cm x 130 cm

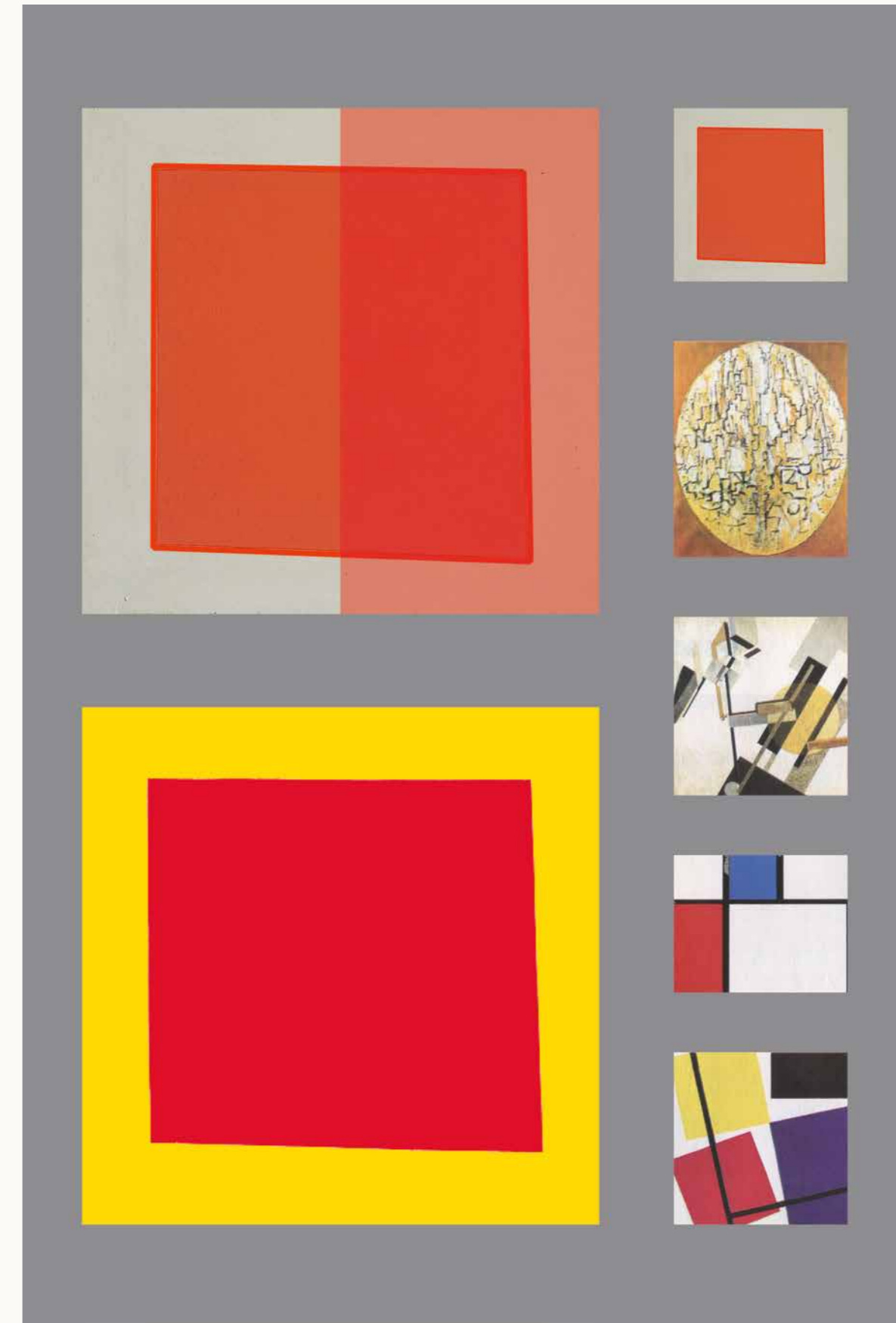

Malewitsch-Liedtke

Innovación

Dali-Liedtke

Dali

Liedtke

Marc Chagall

Andre Masson

Paul Devaux

Kurt Schwitters

Juan Miro

Max Ernst

Giorgio di Chirico

Oskar Schlemmer

Rene Magritte

Título: Dali-Liedtke

Artista: Dali-Liedtke

Innovación Dalí: La permanencia de la memoria 1931/Artista Salvador Dalí 1904-1989 **Innovación Liedtke:** Aplicación de la fórmula del arte gráfico en la imagen.

Innovación Liedtke: La fórmula del arte 1979

Innovación Simbiosis cognitiva con la obra 1979-1988: El propio espectador se convierte en una obra de arte viva y que respira. Las neuronas del cerebro del espectador conducen a través de la obra de arte, el proceso de creatividad y la comprensión del arte con la fórmula a una fusión cognitiva de la obra y el espectador. (Las neuronas espejo halladas en el cerebro en 1992 confirman la teoría evolutiva del aprendizaje creativo a través de la cognición en las obras de arte).

Innovación: Aplicación de la fórmula del arte gráfico en la imagen 1988.

Innovación: La fórmula del arte genera nuevas conexiones neuronales y sinapsis, así como programas genéticos mejorados epigenéticamente del espectador para una percepción selectiva reactivada de la innovación y la generación de innovaciones para la autoayuda, la curación y el desarrollo de la creatividad en la sociedad. (El cambio controlable a través de la epigenética está confirmado por los resultados de la investigación genética a partir del año 2000 y por los premios Nobel de medicina)

Innovación: yuxtaposición de las innovaciones de diferentes artistas en un cuadro con gráficos aplicados de la fórmula del arte

Obras de comparación

Innovación Marc Chagall: Cuadros de pensamiento de un pueblo colocados en una secuencia coherente/ Artista Marc Chagall: 1887-1985/ Título del cuadro: El pueblo y yo 1911

Innovación André Masson: Procesos globales legibles de la naturaleza a través de la observación de una subárea/ Artista André Masson: 1896-1987/ Título del cuadro: Meditación sobre una hoja de roble 1911 Meditación sobre una hoja de roble 1942

Innovación Pisanello: Retrato con flores por primera vez/ Artista Paul Deaux:1897-1994/ Título del cuadro: La bienvenida-El encuentro 1938 **Innovación Kurt Schwitters:** Los productos de la sociedad de masas desdibujan los límites entre la imagen y el relieve/ Artista Kurt Schwitters: 1887-1948/ Título de la imagen: Merzbild 25A. La constelación 1920

Innovación Juan Miró: Se suprime la separación entre arriba y abajo- Lenguaje de signos alfabéticos propio/ Artista Juan Miró: 1893-1983/ Título de la imagen: Gente y perro frente al sol 1949

Innovación Max Ernst: Combina la pintura medieval con las condiciones traumáticas/ Artista Max Ernst: 1891-1979/

Título: La tentación de San Antonio 1943

Innovación Giorgio di Chirico: Relación padre e hijo sin seguridad/ Artista Giorgio di Chirico: 1884-1978/ Título: El hijo pródigo 1922

Innovación Oskar Schlemmer: la arquitectura y las personas se entrelazan/ Artista Oskar Schlemmer: 1888-1943/

Título: Escalera de la Bauhaus 1932

Innovación René Magritte: las normas de la sociedad se suspenden en lo surrealista/ Artista René Magritte: 1898-1967/ Título de la imagen: El asesino amenazado 1926

Innovación Técnica: Impresión digital / Tamaño único/ Obra de arte original con el ADN de Dieter Liedtke en rojo.

Innovación utilizada en la serie: clave de arte para cualquier forma de arte: Vida + expansión de la conciencia = arte o información antigua + información nueva = evolución

Título de la serie: Fórmula del arte

Fechas de trabajo: 1988-2003

Año: 2003

Firma: Liedtke

Material: Lienzo estirado

Dimensiones: 89 cm x 130 cm

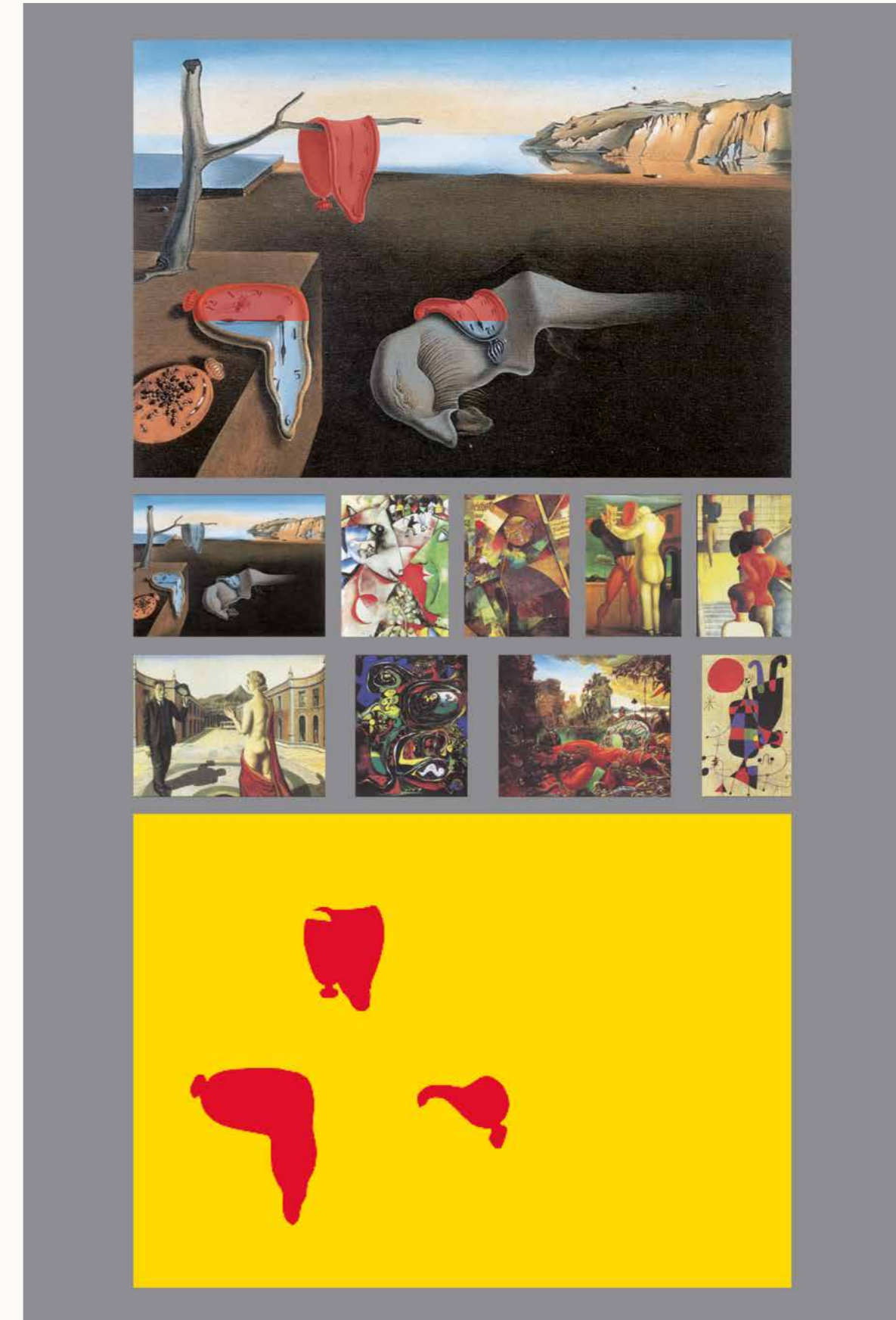

Dali-Liedtke

Innovación

Picasso-Liedtke

Picasso

Liedtke

Henri Matisse

Franz Marc

Juan Gris

Paul Klee

Feininger

Título: Picasso-Liedtke

Artista: Picasso-Liedtke

Innovación Picasso: Invención de la perspectiva simultánea-Deformación radical del cuerpo y el espacio en diferentes perspectivas/ Título del cuadro: Retrato de Dora Mar 1937/ Artista Pablo Picasso 1881 - 1973 Innovación Liedtke: Aplicación de la fórmula del arte gráfico en la imagen

Innovación Liedtke: Fórmula de arte 1979

Innovación Simbiosis cognitiva con la obra 1979-1988: El propio espectador se convierte en una obra de arte viva y que respira. Las neuronas del cerebro del espectador conducen a través de la obra de arte, el proceso de creatividad y la comprensión del arte con la fórmula a una fusión cognitiva de la obra y el espectador. (Las neuronas espejo halladas en el cerebro en 1992 confirman la teoría evolutiva del aprendizaje creativo a través de la cognición en las obras de arte).

Innovación: Aplicación de la fórmula del arte gráfico en la imagen 1988.

Innovación: La fórmula del arte genera nuevas conexiones neuronales y sinapsis, así como programas genéticos mejorados epigenéticamente del espectador para una percepción selectiva reactivada de la innovación y la generación de innovaciones para la autoayuda, la curación y el desarrollo de la creatividad en la sociedad. (El cambio controlable a través de la epigenética está confirmado por los resultados de la investigación genética a partir del año 2000 y por los premios Nobel de medicina)

Innovación: yuxtaposición de las innovaciones de diferentes artistas en un cuadro con gráficos aplicados de la fórmula del arte

Obras de comparación

Innovación Henri Matisse: Nueva combinación de superficies de color impresionistas/ Artista Henri Matisse: 1899 - 1968/ Título: Retrato con raya verde 1905

Innovación Franz Marc: Diseño interior a partir de rayos de color/ Artista Franz Marc: 1880 - 1916/ Título de la imagen: Tirol alrededor de 1913

Innovación Juan Gris: Primeros collages de 1912 con papel/ Artista Juan Gris: 1887 - 1927/ Título de la imagen: Las tazas de té 1914

Innovación Juan Gris: Collages pintados con superficies de color superpuestas/ Artista Juan Gris: 1887 - 1927/ Título de la imagen: El desayuno 1915

Innovación Paul Klee: Incorporación de formas geométricas en la representación de paisajes/ Artista Paul Klee: 1879 - 1940/ Título de la imagen: Villa R. 1919

Innovación Feininger: las formas geométricas reales son atravesadas por la luz/ Artista Feininger: 1871 - 1956/ Título: Iglesia del mercado en Halle 1930

Innovación Técnica: Impresión digital / Tamaño Unicat/ Obra de arte original con el ADN de Dieter Liedtke en el color rojo

Innovación de la serie: clave de arte para cualquier forma de arte: Vida + expansión de la conciencia = arte o información antigua + información nueva = evolución

Nombre de la serie: Fórmula del Arte

Años de trabajo de la serie: 1988 -

Año de trabajo: 2003

Firma: Liedtke

Material: Lienzo sobre bastidor

Dimensiones: 89 cm x 130 cm



Picasso-Liedtke

Innovación

Klein-Liedtke

Klein

Liedtke

Lucio Fontana

Kenneth Noland

Mark Rothko

Victor Vasarély

Ellsworth Kelly

Título: Klein-Liedtke

Artista: Klein-Liedtke

Innovación Klein: Cuadros monocromos - el azul como representación de Dios/ Título del cuadro: Sin título 1960/ Artista Yves Klein 1928 -1962
Innovación Liedtke: Aplicación de la fórmula del arte gráfico en la imagen

Innovación Liedtke: Fórmula de arte 1979

Innovación Simbiosis cognitiva con la obra 1979-1988: El propio espectador se convierte en una obra de arte viva y que respira. Las neuronas del cerebro del espectador conducen a través de la obra de arte, el proceso de creatividad y la comprensión del arte con la fórmula a una fusión cognitiva de la obra y el espectador. (Las neuronas espejo halladas en el cerebro en 1992 confirman la teoría evolutiva del aprendizaje creativo a través de la cognición en las obras de arte).

Innovación: Aplicación de la fórmula del arte gráfico en la imagen 1988.

Innovación: La fórmula del arte genera nuevas conexiones neuronales y sinapsis, así como programas genéticos mejorados epigenéticamente del espectador para una percepción selectiva reactivada de la innovación y la generación de innovaciones para la autoayuda, la curación y el desarrollo de la creatividad en la sociedad. (El cambio controlable a través de la epigenética está confirmado por los resultados de la investigación genética a partir del año 2000 y por los premios Nobel de medicina)

Innovación: yuxtaposición de las innovaciones de diferentes artistas en un cuadro con gráficos aplicados de la fórmula del arte

Obras de comparación

Innovación Lucio Fontana: Reducción a un solo color con incisiones en el lienzo. Las aberturas en el lienzo transmiten un nuevo concepto espacial/ Artista Lucio Fontana: 1899 - 1968/
Título de la imagen: Concepto de habitación 1959

Innovación Kenneth Noland: Simbiosis de reducción de color y centro/ Artista Kenneth Noland: 1924 - 2010/
Título de la imagen: Ember 1960

Innovación Mark Rothko: Superficies de color con carácter meditativo/ Artista Mark Rothko: 1903 -1970/
Título de la imagen: Número 10 1950

Innovación Victor Vasarély: Principal representante del arte óptico/ Los nuevos efectos visuales provocan incertidumbre en el espectador/ Artista Victor Vasarély: 1906 - 1997/ Título de la imagen: Arcturus II 1968

Innovación Ellsworth Kelly: Nuevas formas / Igualdad de declaraciones opuestas a la expresión común/ Artista Ellsworth Kelly: 1923 - 2015/
Título de la imagen: Red Blue 1968

Innovación Técnica: Impresión digital / Tamaño Unicat/Obra de arte original con el ADN de Dieter Liedtke en el color rojo

Innovación de la serie: clave de arte para cualquier forma de arte:
Vida + expansión de la conciencia = arte o información antigua + información nueva = evolución

Nombre de la serie: Fórmula del Arte

Años de trabajo de la serie: 1988 -

Año de trabajo: 2003

Firma: Liedtke

Material: Lienzo sobre bastidor

Dimensiones: 89 cm x 130 cm

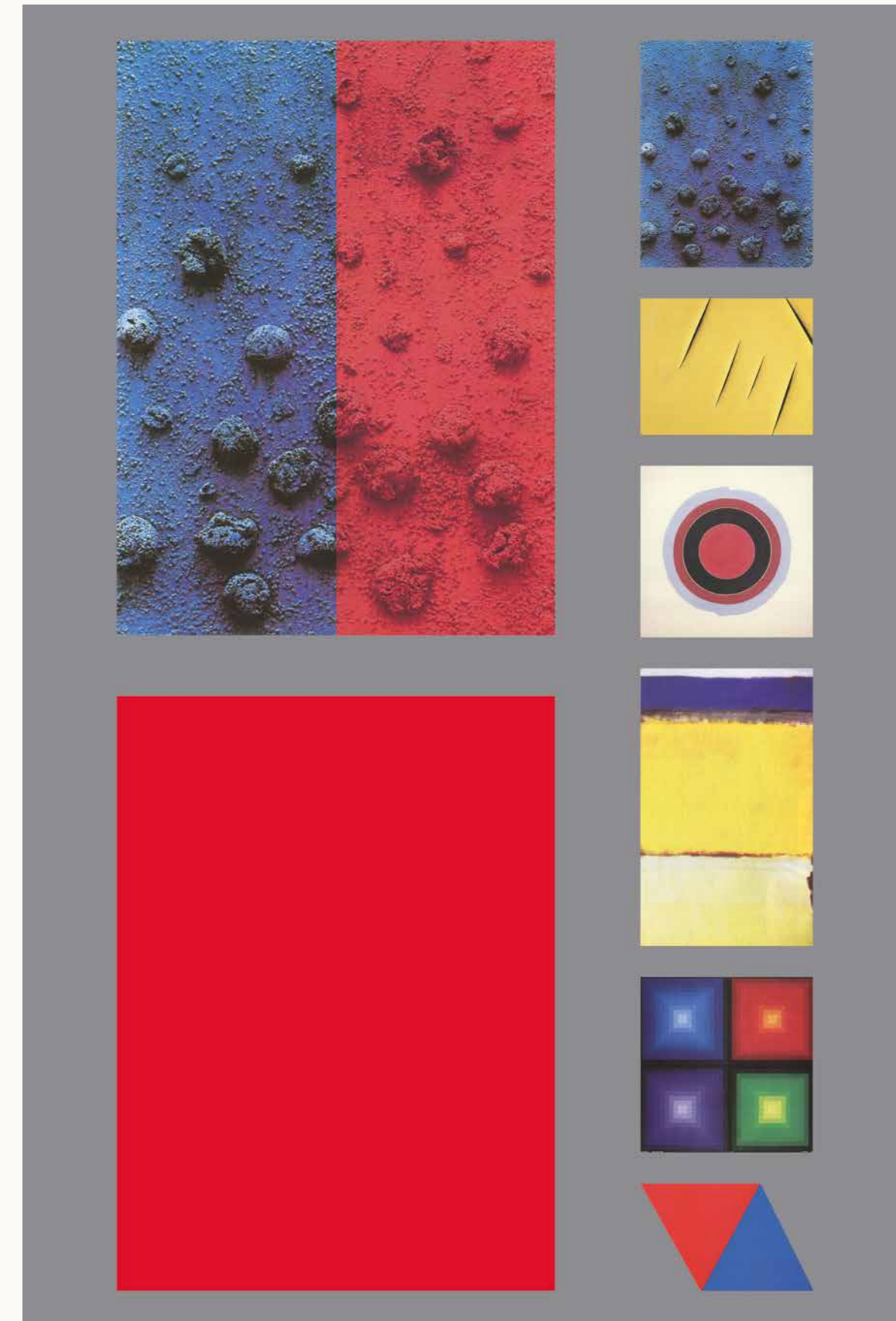

Klein-Liedtke

Innovación

Pollock-Liedtke

Pollock

Wassily Kandinsky

Hans Hofmann

Jean Dubuffet

Franz Kline

Alberto Burri

Emil Schumacher

Ernst Wilhelm Nay

Liedtke



Título: Pollock-Liedtke

Künstler Pollock-Liedtke

Artista: Pollock-Liedtke

Innovación Pollock: Las acciones, el tiempo, la intuición son absorbidos en el proceso del arte/ Título del cuadro Pintura 1948/ Artista Jackson Pollock. 1912 - 1956

Innovación Liedtke: Aplicación de la fórmula del arte gráfico en la imagen

Innovación Liedtke: Fórmula del arte 1979

Innovación Simbiosis cognitiva con la obra 1979-1988: El propio espectador se convierte en una obra de arte viva y que respira. Las neuronas del cerebro del espectador conducen a través de la obra de arte, el proceso de creatividad y la comprensión del arte con la fórmula a una fusión cognitiva de la obra y el espectador. (Las neuronas espejo halladas en el cerebro en 1992 confirman la teoría evolutiva del aprendizaje creativo a través de la cognición en las obras de arte).

Innovación: Aplicación de la fórmula del arte gráfico en la imagen 1988.

Innovación: La fórmula del arte genera nuevas conexiones neuronales y sinapsis, así como programas genéticos mejorados epigenéticamente del espectador para una percepción selectiva reactivada de la innovación y la generación de innovaciones para la autoayuda, la curación y el desarrollo de la creatividad en la sociedad. (El cambio controlable a través de la epigenética está confirmado por los resultados de la investigación genética a partir del año 2000 y por los premios Nobel de medicina)

Innovación: yuxtaposición de las innovaciones de diferentes artistas en un cuadro con gráficos aplicados de la fórmula del arte

Obras de comparación

Innovación Wassily Kandinsky: Sin motivos de representación

Innovación Hans Hofmann: Pintar según los procesos energéticos internos/ Artista Hans Hofmann: 1880 - 1966/

Título de la imagen: Azul en azul 1954

Innovación Jean Dubuffet: Nuevos materiales y técnicas pictóricas que conducen a una forma de expresión no académica (Art Brut)/ Artista Jean Dubuffet: 1901 - 1985/ Título de la imagen: Le Metafisix 1950

Innovación Franz Kline: Los cuadros como resultado final de un acto pictórico experimentado / Evolución del diseño intuitivo pictórico/ Artista Franz Kline: 1910 - 1962/ Título de la imagen: Nueva York 1953

Innovación Alberto Burri: Lenguaje visual poético / Los objetos se refieren a sí mismos/ Artista Alberto Burri: 1915 - 1995/ Título de la imagen: Saco no. 5 1953

Innovación Emil Schumacher: Motivos generales con contenido místico/ Artista Emil Schumacher: 1912 - 1999/

Título: Separación espacial 1955

Innovación Ernst Wilhelm Nay: Movimiento y percepción espacial mediante la aplicación de puntos/ Artista Ernst Wilhelm Nay: 1902 - 1960/

Título de la imagen: Purpurklang 1960

Innovación Técnica: Impresión digital / Tamaño Unicat/ Obra de arte original con el ADN de Dieter Liedtke en el color rojo

Innovación de la serie: clave de arte para cualquier forma de arte:

Vida + expansión de la conciencia = arte o información antigua + información nueva = evolución

Nombre de la serie: Fórmula del Arte

Años de trabajo de la serie: 1988 -

Año de trabajo: 2003

Firma: Liedtke

Material: Lienzo sobre bastidor

Dimensiones: 310 cm x 89 cm

Innovación

Johns-Liedtke

Johns

Liedtke

Rosenquist

Cy Twombly

Andy Warhol

Roy Lichtenstein

Marcel Duchamp

Robert Ryman

Keith Haring

Título: Johns-Liedtke

Artista: Johns-Liedtke

Innovación Johns: Todos los Readymakes conocidos se introducen en el proceso artístico por primera vez/ Título de la imagen: Bandera 1954/ Artista Jasper Johns: 1930

Innovación Liedtke: Aplicación de la fórmula del arte gráfico en la imagen

Innovación Liedtke: Fórmula del arte 1979

Innovación Simbiosis cognitiva con la obra 1979-1988: El propio espectador se convierte en una obra de arte viva y que respira. Las neuronas del cerebro del espectador conducen a través de la obra de arte, el proceso de creatividad y la comprensión del arte con la fórmula a una fusión cognitiva de la obra y el espectador. (Las neuronas espejo halladas en el cerebro en 1992 confirman la teoría evolutiva del aprendizaje creativo a través de la cognición en las obras de arte).

Innovación: Aplicación de la fórmula del arte gráfico en la imagen 1988.

Innovación: La fórmula del arte genera nuevas conexiones neuronales y sinapsis, así como programas genéticos mejorados epigenéticamente del espectador para una percepción selectiva reactivada de la innovación y la generación de innovaciones para la autoayuda, la curación y el desarrollo de la creatividad en la sociedad. (El cambio controlable a través de la epigenética está confirmado por los resultados de la investigación genética a partir del año 2000 y por los premios Nobel de medicina)

Innovación: yuxtaposición de las innovaciones de diferentes artistas en un cuadro con gráficos aplicados de la fórmula del arte

Obras de comparación

Innovación Baselitz: Da la vuelta a las figuras/ Título: Family Picture 1975/ Georg Baselitz 1938 -

Innovación Janes Rosenquist: Elementos del cartel como llamada a la crítica/ Artista Janes Rosenquist: 1933 - 2017/

Título de la imagen: Marilyn Monroe 1962

Innovación Cy Twombly: La línea representa el movimiento y el tiempo/ Artista Cy Twombly: 1928 - 2011/ Título de la imagen: Pan (cuarta parte) 1980

Innovación Andy Warhol: Todo el mundo es una superestrella

Artista Andy Warhol: 1927 - 1987/ Título de la imagen: Marilyn 1964

Innovación Roy Lichtenstein: Elementos del cómic / Las citas intelectualizan el arte pop/ Artista Roy Lichtenstein: 1923 - 1997/ Título de la imagen: M - Maybe 1965

Innovación Marcel Duchamp: Los readymakes no producidos por el propio artista fueron declarados arte por él/ Artista Marcel Duchamp: 1887 - 1968/ Título de la imagen: Fontaine 1917

Innovación Robert Ryman: Recuperar el color

Artista Robert Ryman: 1930 - 2019/ Título de la imagen: Summit 1978

Innovación Keith Haring: Los motivos de la cultura de masas entran en el arte/ Artista Keith Haring: 1958 - 1990/ Título: Sin título (M. Mouse) 1985

Innovación Técnica: Impresión digital / Tamaño Unicat/Obra de arte original con el ADN de Dieter Liedtke en el color rojo

Innovación de la serie: clave de arte para cualquier forma de arte:

Vida + expansión de la conciencia = arte o información antigua + información nueva = evolución

Nombre de la serie: Fórmula del Arte Años de trabajo de la serie desde: 1988

Año de trabajo: 2003

Firma: Liedtke

Material: Lienzo sobre bastidor

Dimensiones: 89 cm x 130 cm

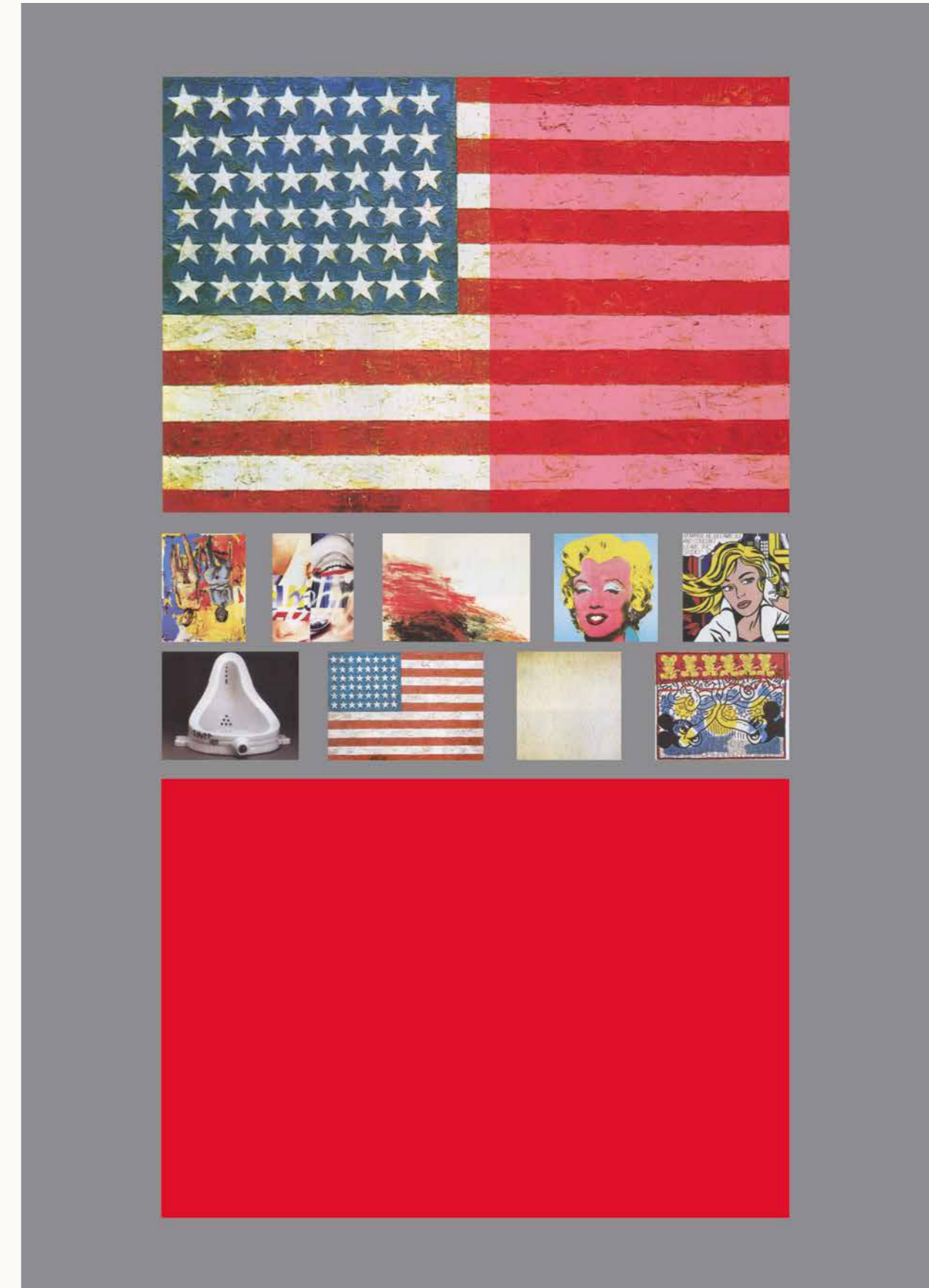

Johns-Liedtke

Innovación

Liedtke

Kazimir Malevich

Yves Klein

Jackson Pollock

Jasper Johns

Título: Gene frei / weiße Gene

Artista: Dieter Liedtke

Innovación Liedtke: Cambiando la estructura y los programas de los genes a través de la visión y los conocimientos/ Título de la imagen: Gen blanco áreas libres 1988/ Liedtke 1944 -

Innovación: Aplicación de la fórmula del arte gráfico en la imagen

Innovación: Fórmula del arte 1979

Innovación Simbiosis cognitiva con la obra 1979-1988: El propio espectador se convierte en una obra de arte viva y que respira. Las neuronas del cerebro del espectador conducen a través de la obra de arte, el proceso de creatividad y la comprensión del arte con la fórmula a una fusión cognitiva de la obra y el espectador. (Las neuronas espejo halladas en el cerebro en 1992 confirman la teoría evolutiva del aprendizaje creativo a través de la cognición en las obras de arte).

Innovación: Aplicación de la fórmula del arte gráfico en la imagen 1988.

Innovación: La fórmula del arte genera nuevas conexiones neuronales y sinapsis, así como programas genéticos mejorados epigenéticamente del espectador para una percepción selectiva reactivada de la innovación y la generación de innovaciones para la autoayuda, la curación y el desarrollo de la creatividad en la sociedad. (El cambio controlable a través de la epigenética está confirmado por los resultados de la investigación genética a partir del año 2000 y por los premios Nobel de medicina)

Innovación: yuxtaposición de las innovaciones de diferentes artistas en un cuadro con gráficos aplicados de la fórmula del arte

Obras de comparación

Innovación Kasimir Malevich: La reducción a la geometría como ley suprema de la naturaleza- La geometría se iguala a Dios/ Artista Kazimir Malevich: 1878 - 1935/ Título de la imagen: Plaza Roja 1915

Innovación Yves Klein: Cuadros monocromos / El azul como representación de Dios/ Artista Yves Klein: 1928 - 1962/ Título: Azul monocromo sin título 1960

Innovación Jackson Pollock: Pintura de acción / La acción, el tiempo y la intuición se incorporan al proceso artístico/

Artista Jackson Pollock: 1912 - 1948/ Título: Pintura 1948

Innovación Jasper Johns: Los símbolos de la sociedad de masas se elevan al arte/ Artista Jasper Johns: 1930 - / Título de la imagen: Bandera 1954

Innovación Técnica: Impresión digital / Tamaño Unicat/Obra de arte original con el ADN de Dieter Liedtke en el color rojo

Innovación de la serie: clave de arte para cualquier forma de arte:

Vida + expansión de la conciencia = arte o información antigua + información nueva = evolución

Nombre de la serie: Fórmula del Arte

Años de trabajo de la serie: 1988 -

Año de trabajo: 2003

Firma: Liedtke

Material: Lienzo sobre bastidor

Dimensiones: 89 cm x 130 cm

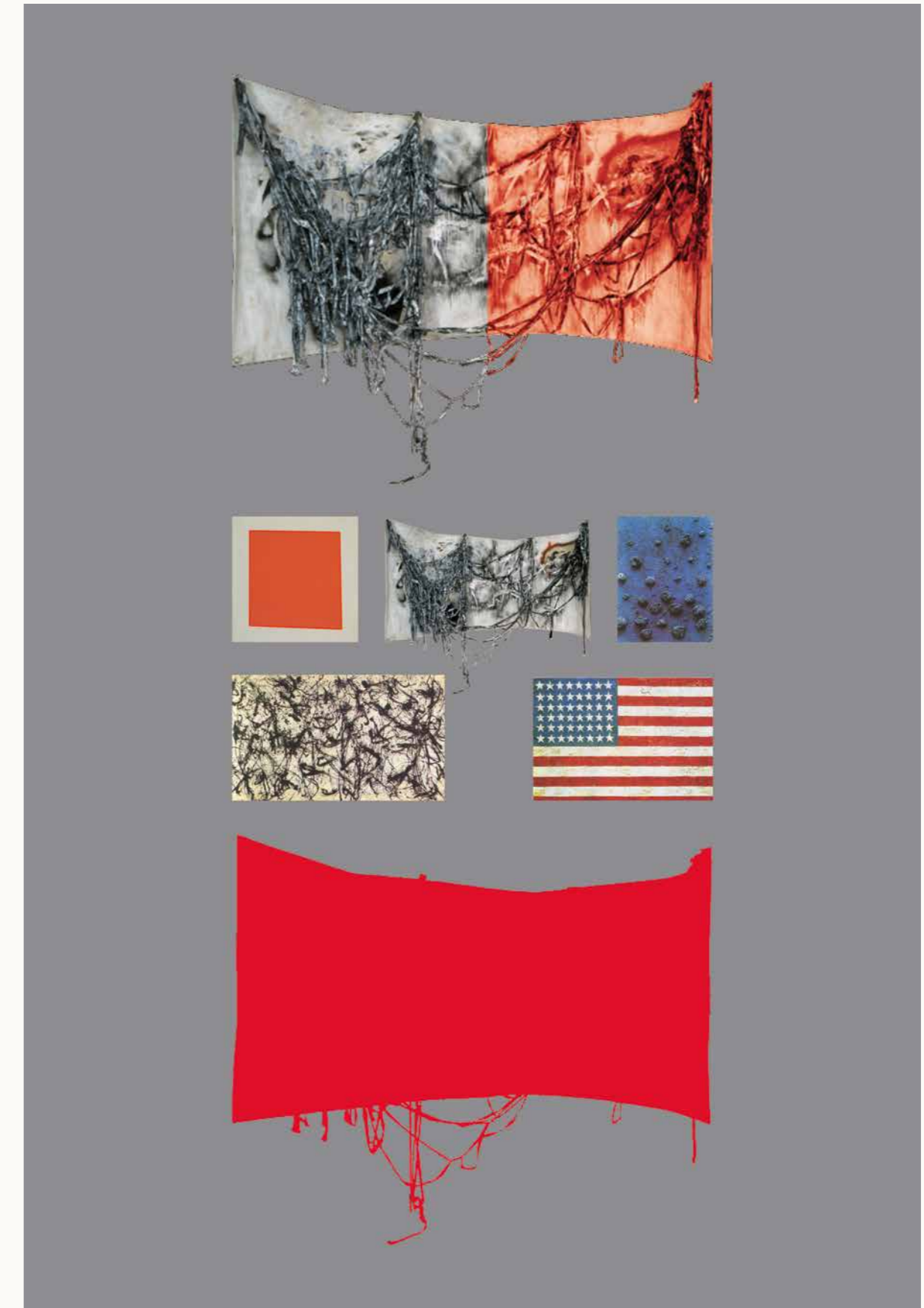

Künstler Liedtke und Andere

Arte descodificado

Las obras de Liedtke muestran una autorreflexión hasta ahora desconocida que revela el acto de la creación y su significado más profundo, además de permitir una fusión del interior, el exterior, la creación, el ego y la transferencia de información del reconocimiento de las innovaciones (el simple símbolo de la fórmula del arte proporciona una democratización del arte) como un tercer observador. A través de él como artista, teórico del arte, historiador del arte y filósofo, las filosofías dualistas se transforman por primera vez a través de las obras de arte en metasimbiosis en un espíritu del mundo que va más allá del espíritu del mundo de Bruno, Spinoza, Schelling y Hegel con la novedad de una teoría general de la información, sus estructuras de red de la conciencia y una simple fórmula científica, cierra el círculo de la creación y lo abre una y otra vez con cada nueva obra de arte. Sus obras demuestran evidentemente que las antiguas tareas omnipresentes, de preservación del significado y de la vida de los programas de ADN una evolución de la conciencia (a través de innovaciones reconocidas con la transmisión a través de las neuronas espejo en el cerebro del observador) se logra a través de la transmisión de información por los medios sociales modernos a las poblaciones (o también causan miedos, discapacidades, esclavitudes y lesiones en el cuerpo y la degradación del espíritu, la creatividad y el coeficiente intelectual), lo que está científicamente probado empíricamente por los nuevos resultados de la investigación neurobiológica y epigenética.

Las exposiciones de fórmulas artísticas, los catálogos y las aplicaciones móviles de Liedtke documentan las innovaciones en el arte que evidencian nuestra historia, la historia del arte y las obras expuestas y evidenciadas en los museos. Su concepto de transmisión de información abre miles de millones de puertas neuronales a una nueva ética Obra de arte total Mundo.

A través de la transferencia de la creatividad de las obras de los artistas desde hace milenios a todas las personas, así como el aumento de la salud, la educación, la creatividad y la inteligencia de enjambre, surge la conformación de recursos sostenibles e infinitos de ideas en la sociedad hacia un mundo mejor”.

El economista, Prof. Dr. Paul Romer es premiado por su estudio de 1990 (que fue anticipado por Dieter Liedtke en sus obras y libros de los años setenta y ochenta del siglo pasado hasta 20 años), “Integración de la innovación en el análisis macroeconómico a largo plazo” cuya afirmación central es; “Que la creatividad y las ideas son nuestros verdaderos recursos”, Premio Nobel de Economía 2018. De este modo, el artista Dieter Liedtke ha reconocido hasta ahora cuatro resultados de investigación de primer orden en física, medicina y economía, galardonados con un Premio Nobel, como problemas sociales y de investigación con décadas de antelación con sus trabajos y estudios, los ha descifrado y ha documentado sus soluciones.

En la exposición Nuevo Renacimiento $i = E = MC^2$
las obras de arte de la colección del respectivo museo se encuentran con la fórmula artística gráfica, que hace se hagan visibles las innovaciones en las obras de las colecciones de los museos.

Todas las obras se presentan de forma global en el catálogo de la exposición, que crece de esta forma, así como en una app de art formula, en muchos otros idiomas.

Vida I

“La conciencia de la materia que expone el arte y la filosofía revolucionarios de Dieter Liedtke, ha ampliado la documentación del museo sobre arte contemporáneo.

Museo de Arte Moderno
Nueva York 1983

“La fórmula artística en el corazón de la exposición “abierta arte” no sólo fascina a los entendidos, sino que también contiene también información valiosa para los “historiadores naturales”. El principio de la evolución como un desarrollo lentamente progresivo se también de la evolución biológica y cultural de la humanidad tomada como ejemplo.”

Prof. Dr. Friedemann Schrenk 1999
Historiador natural

“Basándose en el proceso de llevar a cabo una investigación científica con la ayuda del arte y la filosofía, que se ha perdido desde el Renacimiento, Liedtke es el primer artista en casi cinco siglos que vuelve a conseguir resultados artísticos y de investigación de la más alta calidad.”

Dr. Thomas Föhl 2005
Historiador del arte

“En el arte moderno, los llamados artistas autodidactas (los pintores del Brücke, Kandinsky, Matisse, etc.) desempeñan un papel especial, ya que nunca han sido degenerados académicamente, es decir, corrompidos por el conformismo, y por lo tanto tampoco tuvieron que seguir las llamadas reglas. Con Liedtke, el artista visual autodidacta, aprendemos a través de sus numerosos libros de contenido científico que también es el científico autodidacta que, con una mirada libre y un pensamiento libre, exploró contenidos que sólo fueron explorados más tarde por los llamados científicos y así llegó al Premio Nobel.”

Prof. Dr. Dieter Ronte, 2020
Historiador del arte



Obra clave para la serie "Vida I" **Diptichon II: Creatividad**

Artista: Dieter Liedtke

Imagen 1 Título: Modelo de arenero

La innovación: El funcionamiento del cerebro sobre la información como una caja de arena.

Innovación: La información forma vías de conciencia, axones cerebrales y dendritas.

Técnica de innovación: Desenfoque físico cuántico de la información de color de fondo.

Innovación: Los hallazgos de la investigación actual sobre el desarrollo de la inteligencia y la creatividad de Natalia Goriounova, Erhan Genç y Lars Penke confirman el modelo de caja de arena de Dieter Liedtke en 1982 en el libro "La conciencia de la materia" explicado coherentemente con obras de arte en áreas de investigación que se superponen sus declaraciones anticipan los resultados científicos (publicados en 2020/21) de los tres grupos de investigación por décadas y, además, se reúnen en una teoría global de cómo se desarrollan la creatividad y la inteligencia

y eliminan las contradicciones de los estudios de los tres investigadores (véanse también los resultados básicos de la investigación neurobiológica del Premio Nobel Eric Kandel NY en 2000).

Innovación de la serie: La información: El principio de la creación.

Confirmación de la innovación: Serie de obras de arte a través de los resultados de la investigación en neurobiología y el Premio Nobel de Erik Kandel, así como la base para la expansión en la serie de obras: La vida I, La vida eterna, La fórmula del arte, El desarrollo de los sistemas sociales,El desarrollo de los sistemas sociales II.

Nombre de la serie: Obras revolucionarias

Años de trabajo de la serie desde: 1976

Año de trabajo: Modelo del arenero: 1988

Firma: Liedtke

Material: Óleo, arena, lienzo sobre bastidor

Dimensiones: 70 cm x 90 cm



Imagen Púrpura 2 Título: Espíritu, Agua, Creatividad y Evolución

Innovación: Modelo explicativo de la creatividad

La innovación: La evolución de la energía, la materia y la vida biológica.

Tecnología de la innovación: Impresión digital de tamaño único/ Obra de arte original con el ADN de Dieter Liedtke en la pintura roja.

Innovación de la serie: La información: El principio de la creación.

Confirmación de la innovación en la historia del arte y las obras de arte

Serie de obras de arte a través de los nuevos resultados de la investigación en neurobiología y el Premio Nobel para Erik Kandel, así como la base para la expansión en la serie de obras: La vida I, La vida eterna, La fórmula del arte, El desarrollo de los sistemas sociales, El desarrollo de los sistemas sociales II.

Nombre de la serie: Obras revolucionarias

Años de trabajo de la serie desde: 1963

Año de la obra: 2020

Firma: Liedtke

Material: Tinta, lienzo sobre bastidor de madera

Dimensiones: 98 cm x 195 cm

Texto Capítulo letterfield: pág 596

Código Universo Genes / ADN + Sociedad (Vida Parte I)

En concepto de exposición - art open - de Liedtke facilita REDESCRIPCIÓN AUTOMÁTICA del visitante de la exposición o de las células, genes y programas genéticos. Esta evolución se facilita por una parte por la REDESCRIPCIÓN la oscilación entre el nivel base, las nuevas informaciones y las secuencias de visiones, por otra parte depende de los conocimientos y por lo tanto del punto de vista del observador fuera de la oscilación, el cual observa todos los puntos de vista del paisaje del tiempo y consciencia simultáneamente desde arriba y por dentro, es decir intemporal, tridimensional y enlazado en espiral, entrando de nuevo en su tiempo con estas informaciones añadidos a su nivel base con estos enlaces neuronales.

- 1 redes de información y programas preservan la propia especie
- 4 Incremento de las facultades cognitivas
- 5 como prolongación de la vida, el encender y apagar de los genes y reconstrucción de las secuencias genéticas
- 6 Reconstrucción de sistemas celulares, mejora de salud y creatividad, nuevas facultades físicas y mentales
- 7 Telomerasa
- 8 Creación de nuevos genes y programas genéticos
- 9 Genes y áreas de programas genéticos existentes y no activadas
- 10 EIMM = Medios de información y medicina epigenética

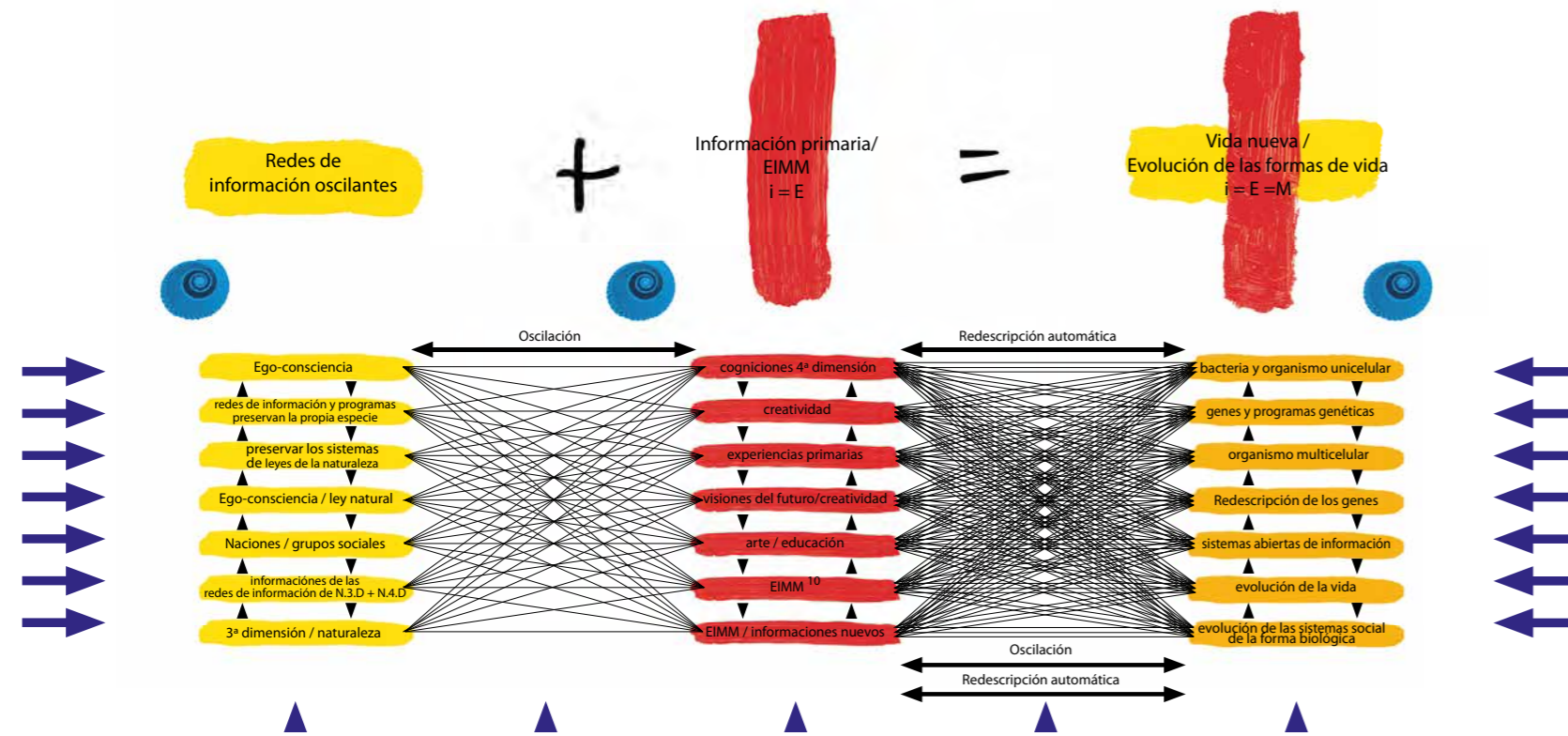

Código Universo: Genes / ADN I

Artista: Dieter Liedtke

Innovación: Fórmula de los grupos de información que generan la vida.

Técnica de innovación: Impresión digital como obra de arte de tamaño único/original con el ADN del artista en el color rojo.

Innovación de la serie: Innovaciones sostenibles = la información positiva da forma a la vida y a las redes de información conscientes, creativas, preservadoras de las especies y evolutivas de la vida biológica, la sociedad y un futuro abierto.

Nombre de la serie: Vida I

Años de trabajo en la serie: 1976

Año de trabajo: 2004

Firma: Liedtke

Material: Grabado, lienzo sobre bastidor

Dimensiones: 200 cm x 120 cm

El último código de ADN de un dinosaurio

La innovación: La información negativa provoca la extinción de las especies.

Técnica de innovación: Pintura de manchas de cancelación de límites de tiempo físico-cuántico semi-abstracto.

Innovación de la serie: Innovaciones sostenibles = la información positiva da forma a la vida y a las redes de información conscientes, creativas, preservadoras de las especies, evolutivas de la vida biológica, de la sociedad y de un futuro abierto.

Nombre de la serie: Vida I

Años de trabajo en la serie: 1976

Año de trabajo: 1968

Firma: Liedtke

Material: Pintura acrílica sobre aglomerado

Dimensiones: 127,5 cm x 152 cm





Autocreación de una planta a través de la información de la conciencia de preservación de la especie.

Artista: Dieter Liedtke

Innovación: Las plantas tienen conciencia y creatividad y pueden prever desarrollos futuros e iniciar reacciones del ADN para una mejor preservación de las especies.

Técnica de innovación: Desenfoque físico cuántico del fondo de color.

Innovación de la Serie: Innovaciones sostenibles = la información positiva da forma a la vida y a las redes de información conscientes, creativas, preservadoras de las especies y evolutivas de la vida biológica, la sociedad y un futuro abierto.

Nombre de la serie: Life I

Años de trabajo en la serie: 1976

Año de trabajo: 1986

Firma: Liedtke

Material: Pintura acrílica sobre aglomerado

Dimensiones: Altura 140 cm

La evolución a través del nacimiento.

Artista: Dieter Liedtke

Innovación: Se crea algo con una nueva cualidad: $1 + 1 = 3$

Técnica de innovación: Desenfoque físico-cuántico de la información de fondo del color.

Innovación de la serie: Innovaciones sostenibles = información positiva. da forma a la vida y a las redes de información conscientes, creativas, preservadoras de las especies, evolutivas de la vida biológica, de la sociedad y de un futuro abierto.

Nombre de la serie: Life I

Años de trabajo en la serie: 1976

Año de trabajo: 1986

Firma: Liedtke

Material: Pintura acrílica sobre aglomerado

Dimensiones: Altura 140 cm

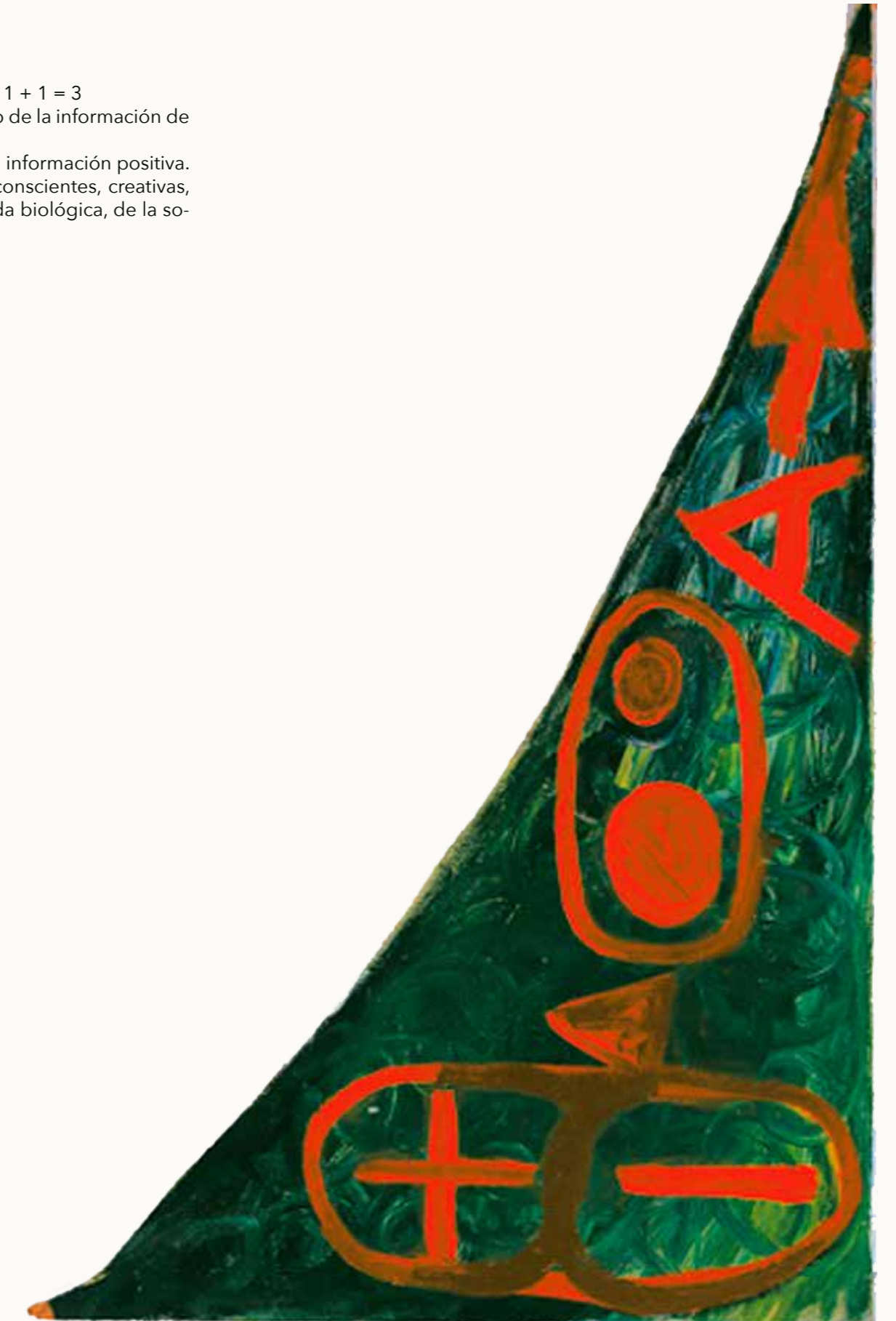



Evolución I y II / Contrapartida al 31

Artista: Dieter Liedtke

Innovación: **Doble interpretación:** Representación del pene y de las neurosinapsis que conectan hilos de información.

Técnica de innovación: Máquina de inyección de plástico.

Innovación de la serie: Innovaciones sostenibles = la información positiva da forma a la vida y a las redes de información conscientes, creativas, preservadoras de las especies y evolutivas de la vida biológica, la sociedad y un futuro abierto.

Nombre de la serie: Life I

Años de trabajo en la serie: 1963

Año de trabajo: 1979

Firma: Liedtke

Material: Poliéster

Dimensiones: Altura 37cm



Evolución

Artista: Dieter Liedtke

La innovación: La práctica evolutiva del sexo como arma y práctica sexual para la conservación de las especies, la distribución de la información y el desarrollo de la misma.

Técnica de innovación: Pintura semi-abstracta de límites temporales que elimina la mancha.

Innovación de la serie: Innovaciones sostenibles = información positiva que da forma a la vida y a las redes de información conscientes, creativas, preservadoras de las especies y evolutivas de la vida biológica, la sociedad y un futuro abierto.

Nombre de la serie: Vida I

Años de trabajo en la serie: 1963

Año de trabajo: 1979

Firma: Liedtke

Material: Acrílico, lienzo sobre bastidor

Dimensiones: 90cm x 70cm



TV / Medios de comunicación

Artista: Dieter Liedtke

La innovación: El manipulador invisible. Los medios de comunicación influyen en la opinión popular y ésta en los medios de comunicación para que un tercero gobierne libremente y casi sin que se note.

Técnica de innovación: La difuminación física cuántica del enunciado del grabado Aguatinta da lugar a una nueva información de no fijación.

Innovación de la Serie: Innovaciones sostenibles = la información positiva da forma a la vida y a las redes de información conscientes, creativas, preservadoras de las especies, evolutivas de la vida biológica, de la sociedad y de un futuro abierto.

Nombre de la serie: Vida I

Años de trabajo en la serie: 1963

Año de trabajo: 1979

Firma: Liedtke

Edición: 50

Material: Cartón

Dimensiones: 38 cm x 50 cm



Aura de un paisaje

Artista: Dieter Liedtke

Innovación: Las agrupaciones de información sobre el paisaje se organizan de forma que mantienen a sus miembros.

Técnica de innovación: La difuminación física cuántica del enunciado del grabado Aguatinta da lugar a una nueva información de no fijación.

Innovación de la Serie: Innovaciones sostenibles = la información positiva da forma a la vida y a las redes de información conscientes, creativas, preservadoras de las especies, evolutivas de la vida biológica, de la sociedad y de un futuro abierto.

Nombre de la serie: Vida I

Años de trabajo en la serie: 1963

Año de trabajo: 1979

Firma: Liedtke

Edición: 100

Material: Cartón

Dimensiones: 27 cm x 38 cm



Padrino de la Humanidad

Artista: Dieter Liedtke

La innovación: Las redes de información forman agrupaciones que sostienen a las especies.

Técnica de innovación: La difuminación físico-cuántica del enunciado del grabado Aguatinta da lugar a una nueva información de no fijación.

Innovación de la Serie: Innovaciones sostenibles = la información positiva da forma a la vida y a las redes de información conscientes, creativas, preservadoras de las especies y evolutivas de la vida biológica, la sociedad y un futuro abierto.

Nombre de la serie: Vida I

Años de trabajo en la serie: 1963

Año de trabajo: 1979

Firma: Liedtke

Edición: 50

Material: Cartón

Dimensiones: 50 cm x 69 cm



Corriente de pensamiento en sección transversal

Artista: Dieter Liedtke

La innovación: La concatenación neuronal de la información da lugar a nuevas calidades de pensamiento y cantidades.

Técnica de innovación: La difuminación físico-cuántica del enunciado del grabado Aguatinta Mix- Etching da lugar a una nueva información de no-fijación.

Innovación de la Serie: Innovaciones sostenibles = la información positiva da forma a la vida y a las redes de información conscientes, creativas, preservadoras de las especies, evolutivas de la vida biológica, de la sociedad y de un futuro abierto.

Nombre de la serie: Vida I

Años de trabajo en la serie: 1963

Año de trabajo: 1979

Firma: Liedtke

Edición: 50

Material: Cartón

Dimensiones: 27 cm x 38 cm



Inundación de pensamientos

Artista: Dieter Liedtke

Innovación: Los pensamientos e información negativos pueden bloquear partes de la conciencia creativa y reducir el coeficiente intelectual.
Técnica de innovación: La acción del tiempo del poliéster/la máquina de pulverización de plástico.

Innovación de la Serie: Innovaciones sostenibles = la información positiva da forma a la vida y a las redes de información conscientes, creativas, preservadoras de las especies y evolutivas de la vida biológica, la sociedad y un futuro abierto.

Nombre de la serie: Vida I

Años de trabajo en la serie: 1976

Año de trabajo: 1979

Firma: Liedtke

Material: Poliéster

Dimensiones: Altura 35 cm



Presencia amarilla/Creatividad silenciada

Artista: Dieter Liedtke

Innovación: Diseñar una red neuronal reducida reduciendo la información del entorno.

Material de innovación: Recipiente de agua, material de embalaje, cinta adhesiva y pintura acrílica.

Innovación de la Serie: Innovaciones sostenibles = la información positiva da forma a la vida y a las redes de información conscientes, creativas, preservadoras de las especies y evolutivas de la vida biológica, la sociedad y un futuro abierto.

Nombre de la serie: Vida I

Años de trabajo en la serie: 1963

Año de trabajo: 1992

Firma: Liedtke

Dimensiones: Altura 38 cm



KZ D

Artista: Dieter Liedtke

Innovación: Se refiere a los programas genéticos preexistentes en relación con las experiencias nazis de los alemanes y de toda Europa.

Innovación Material: Acrílico, poliéster, aluminio, litografía.

Innovación de la serie: Innovaciones sostenibles = la información positiva da forma a la vida y a las redes de información conscientes, creativas, preservadoras de las especies, evolutivas de la vida biológica, de la sociedad y de un futuro abierto.

Nombre de la serie: Life I

Años de trabajo en la serie: 1963

Año de trabajo: 1992

Firma: Liedtke

Dimensiones: 25cm x 60cm



Restringido

Artista: Dieter Liedtke

La innovación: Representación simbólica del estado del conocimiento en relación con la posibilidad de información.

Técnica de innovación: Desenfoque físico cuántico de la información de fondo del color.

Innovación de la Serie: Innovación sostenible = la información positiva da forma a la vida y a las redes de información conscientes, creativas, preservadoras de las especies y evolutivas de la vida biológica, la socie-

dad y un futuro abierto.

Nombre de la serie: Life I

Años de trabajo en la serie: 1976

Año de trabajo: 1988

Firma: Liedtke

Material: Pintura acrílica, lienzo sobre bastidor

Dimensiones: 50 cm x 70 cm



Desarrollo del pensamiento/ Las predicciones de Nostradamus o Cómo superar las previsiones negativas del futuro con nuevas soluciones creativas y sostenibles

Artista: Dieter Liedtke

La innovación: Representación del proceso de innovación mental.

Técnica de innovación: Acción en tiempo de poliéster de la máquina de inyección de plástico.

Innovación de la serie: Innovaciones sostenibles = la información positiva da forma a la vida y a las redes de información conscientes, creativas, preservadoras de las especies y evolutivas de la vida biológica, la sociedad y un futuro abierto.

Nombre de la serie: Vida I

Años de trabajo en la serie: 1976

Año de trabajo: 1979

Firma: Liedtke

Material: Poliéster, aglomerado, pintura acrílica

Dimensiones: Altura 79 cm



Autorretrato desde la perspectiva de la evolución

Artista: Dieter Liedtke

La innovación: La vida a través de la información.

Técnica de innovación: Desenfoque físico cuántico de la información del color.

Innovación de la Serie: Innovación sostenible = la información positiva da forma a la vida y a las redes de información conscientes, creativas, preservadoras de las especies y evolutivas de la vida biológica, la sociedad y un futuro abierto.

Nombre de la serie: Life I

Años de trabajo en la serie: 1976

Año de trabajo: 1979 I y 2021 II

Firma: Liedtke

Material: Pintura acrílica, lienzo sobre bastidor

Dimensiones: 130 cm x 130 cm



Espacio de procesos evolutivos, estructuras temporales

Artista: Dieter Liedtke

La innovación: Fractura o simbiosis de la vida.

Innovación de la Serie: Innovaciones sostenibles = la información positiva da forma a la vida y a las redes de información conscientes, creativas, preservadoras de las especies, evolutivas de la vida biológica, de la sociedad y de un futuro abierto.

Nombre de la serie: Vida I

Años de trabajo en la serie: 1963

Año de trabajo: 1992

Firma: Liedtke

Material: Pintura acrílica, poliéster, aluminio

Dimensiones: 20 cm x 20 cm



Zonas de genes blancos /Huevo de la vida

Artista: Dieter Liedtke

Innovación: Características de demarcación de la unidad de vida frente al entorno cambiante para la simbiosis con el salto al mundo.

Innovación Material: Pintura acrílica, litografía, aluminio.

Innovación de la Serie: Innovaciones sostenibles = la información positiva da forma a la vida y a las redes de información conscientes, creativas, preservadoras de las especies, evolutivas de la vida biológica, de la sociedad y de un futuro abierto.

Nombre de la serie: Life I

Años de trabajo en la serie: 1963

Año de trabajo: 1992

Firma: Liedtke

Dimensiones: 40 cm x 60 cm

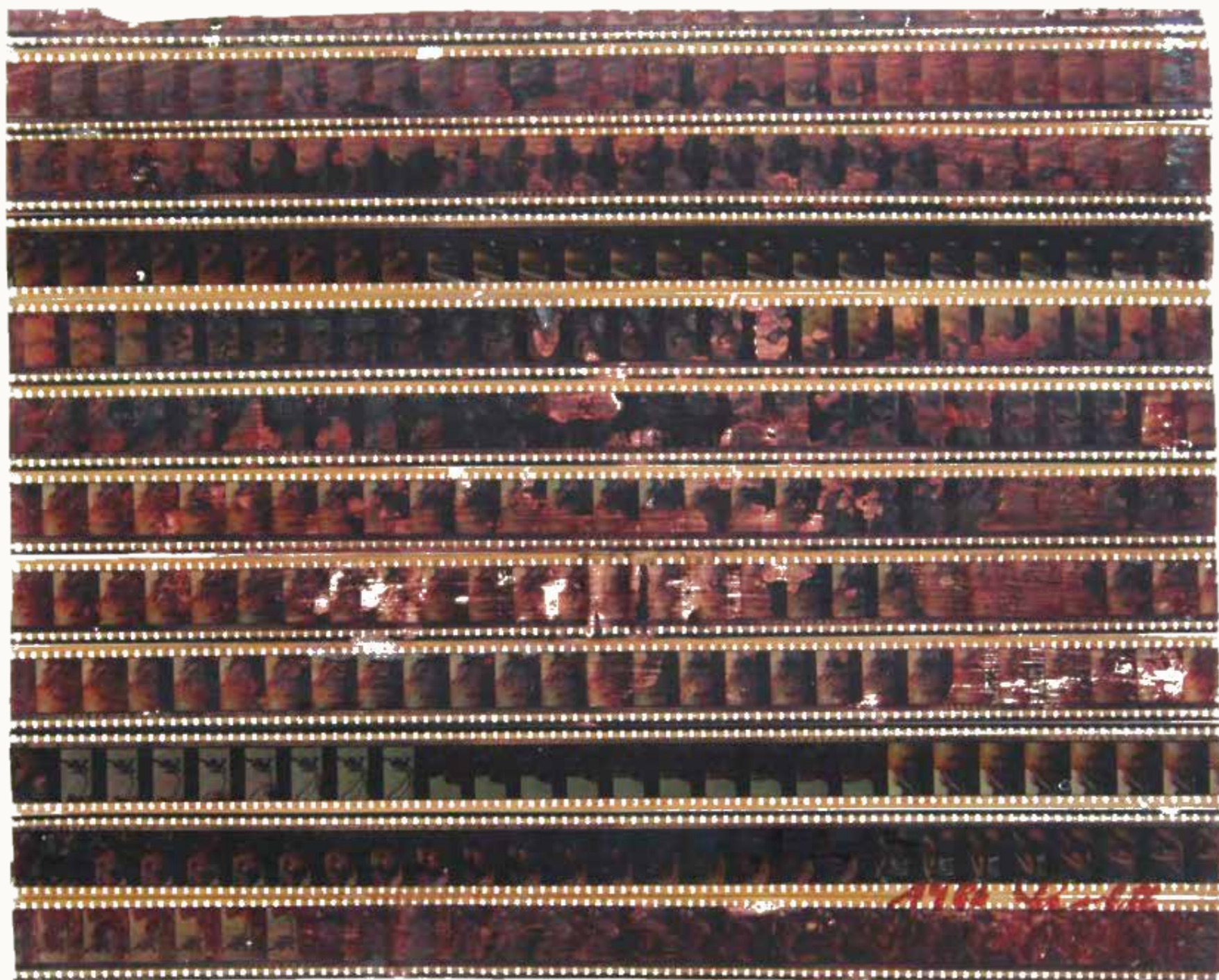

Secuencias de segmentos genéticos defectuosos

Artista: Dieter Liedtke

Innovación: Desglose de que la información de los genes se refleje, sea legible o reproducible en el espacio, el tiempo y la materia.

Material de innovación: Película de 35 mm sobre plexiglás.

Innovación de la Serie: Innovaciones sostenibles = la información positiva da forma a la vida y a las redes de información conscientes, creativas, preservadoras de las especies y evolutivas de la vida biológica, la sociedad y un futuro abierto.

Nombre de la serie: Vida I

Años de trabajo en la serie: 1963

Año de trabajo: 1986

Firma: Liedtke

Dimensiones: 51 cm x 41 cm

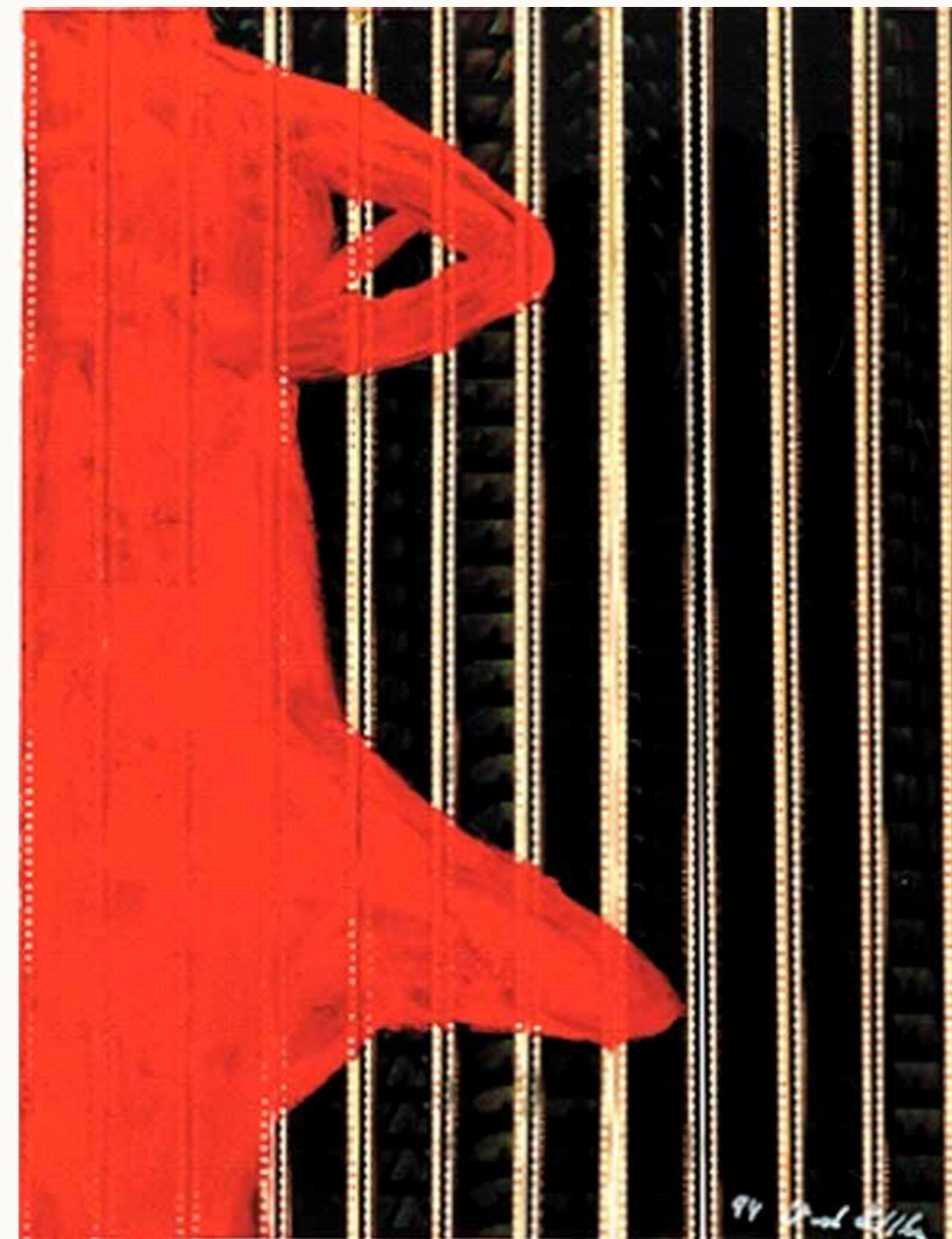

Interfaz híbrida

Artista: Dieter Liedtke

Innovación: Evolución en los campos de fondo de información del tiempo y la genética.

Material de innovación: Película de 35 mm sobre plexiglás.

Innovación de la Serie: Innovaciones sostenibles = la información positiva da forma a la vida y a las redes de información conscientes, creativas, preservadoras de las especies, evolutivas de la vida biológica, de la sociedad y de un futuro abierto.

Nombre de la serie: Vida I

Años de trabajo en la serie: 1963

Año de trabajo: 1979

Firma: Liedtke

Material: Acrílico, plexiglás, película de 35 mm

Dimensiones: 41 cm x 51 cm



Torso

Artista: Dieter Liedtke

La innovación: La información da forma a los átomos, las moléculas, el ADN, su evolución y decadencia.

Material de innovación: Película de 35 mm sobre torso de plástico.

Innovación de la Serie: Innovación sostenible= la información positiva da forma a la vida y a las redes de información conscientes, creativas, preservadoras de las especies y evolutivas de la vida biológica, la sociedad y un futuro abierto.

Nombre de la serie: Life I

Años de trabajo en la serie: 1963

Año de trabajo: 1987

Firma: Liedtke

Material: Plástico, película de 35 mm

Dimensiones: Altura 51 cm



Imagen de la película Red/White Genes

Artista: Dieter Liedtke

La innovación: El proceso de revolución total de la información del ADN o de la sociedad conduce a nuevas formas de sociedad.

Material de innovación: Acrílico, película de 35 mm, tablero de partículas.

Innovación de la serie: Innovaciones sostenibles = la información positiva da forma a la vida y a las redes de información conscientes, creativas, preservadoras de las especies y evolutivas de la vida biológica, la sociedad y un futuro abierto.

Nombre de la serie: Life I

Años de trabajo en la serie: 1963

Año de trabajo: 1988

Firma: Liedtke

Dimensiones: 75 cm x 45 cm



Redescripción del ADN I

Artista: Dieter Liedtke

La innovación: La información da forma a los átomos, a las moléculas y luego a su evolución y descomposición.

Innovación Material: Plexiglás , película, lino, cinta magnética

Técnica de innovación: Collage de películas sobre plexiglás

Innovación de la serie: Innovaciones sostenibles = positivas

La información da forma a la vida y a las redes de información conscientes, creativas de la vida biológica, la sociedad y un futuro abierto. vida biológica, la sociedad y un futuro abierto.

Nombre de la serie: Vida I

Años de trabajo en la serie: 1963

Año de trabajo: 1987

Firma: Liedtke

Dimensiones: 183cm x 59cm



ADN 113

Artista: Dieter Liedtke

La innovación: La información sobre los átomos, moléculas y ADN.

Material de innovación: Plexiglás, película de 35 mm.

Innovación de la serie: Innovación sostenible = la información positiva da forma a la vida y a las redes de información conscientes, creativas, preservadoras de las especies y evolutivas de la vida biológica, la sociedad y un futuro abierto.

Nombre de la serie: Life I

Años de trabajo en la serie: 1963

Año de trabajo: 1994

Firma: Liedtke

Dimensiones: 41 cm x 51 cm

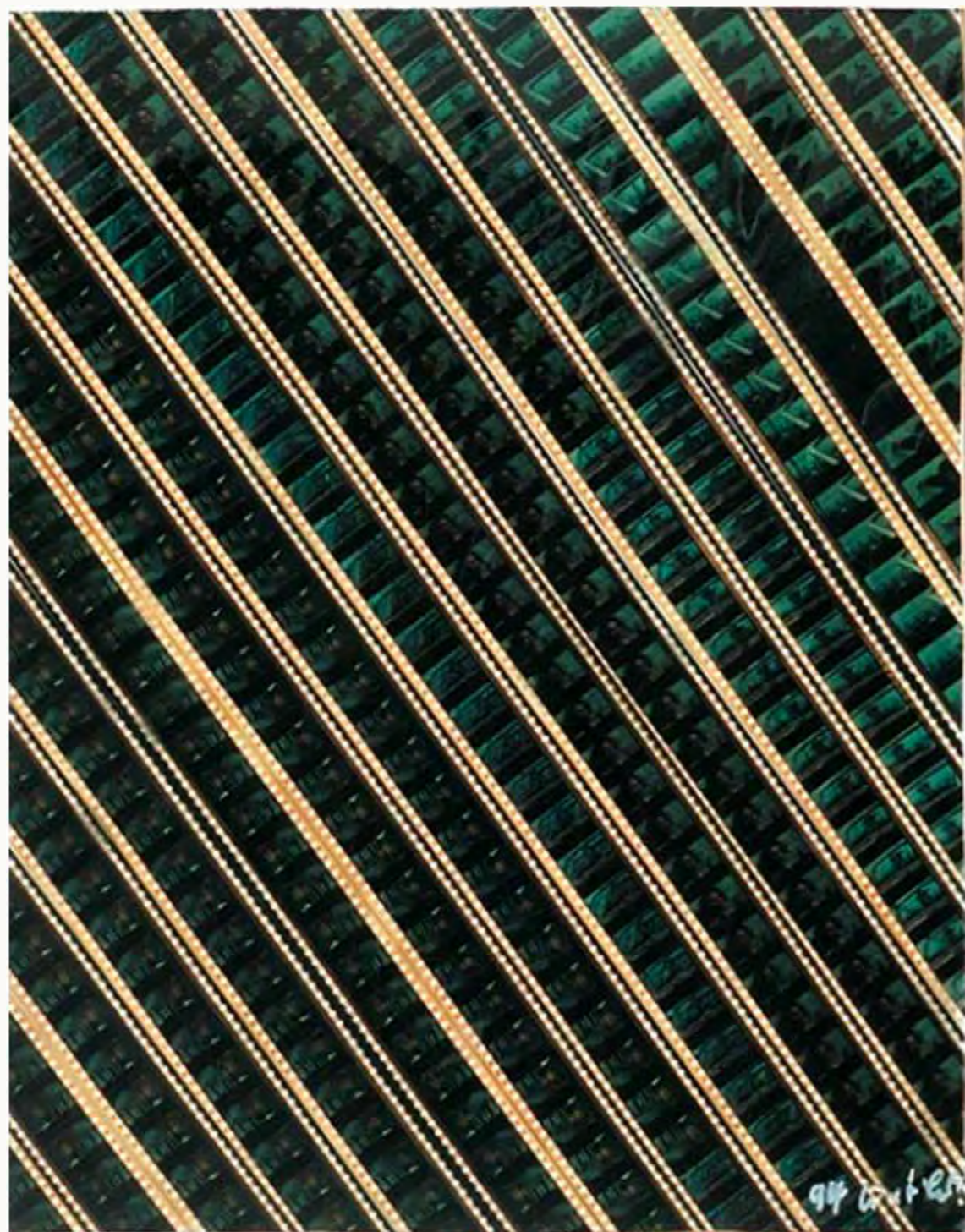

ADN 1+14

Artista: Dieter Liedtke
Innovación: La información sobre los átomos moléculas y ADN.
Material de innovación: Plexiglás, película de 35 mm
Innovación de la serie: Innovación sostenible = la información positiva da forma a la vida y a las redes de información conscientes, creativas, preservadoras de las especies y evolutivas de la vida biológica, la sociedad y un futuro abierto.

Nombre de la serie: Life I
 Años de trabajo en la serie: 1963
 Año de trabajo: 1994
 Firma: Liedtke
 Dimensiones: 41 cm x 51 cm

Universo informativo de la vida

Artista: Dieter Liedtke
La innovación: La información da forma a los átomos, las moléculas, el ADN y la evolución.
Innovación Material: Película sobre lienzo y bastidor de madera.
Innovación de la serie: Innovaciones sostenibles = la información positiva da forma a la vida y a las redes de información conscientes, creativas, preservadoras de las especies y evolutivas de la vida biológica, la sociedad y un futuro abierto.

Nombre de la serie: Vida I
 Años de trabajo en la serie: 1963
 Año de trabajo: 1991
 Firma: Liedtke
 Dimensiones: 100 cm x 205cm





Arte abierto 15. Julio 1999 Essen

Artista: Dieter Liedtke

Innovación: Antecedentes/inicio de la investigación sobre cinco tabúes secretos de la evolución social.

Innovación-Material: Panel de pintura, pintura acrílica.

Innovación de la serie: Innovaciones sostenibles = la información positiva da forma a la vida y a las redes de información conscientes, creativas, preservadoras de las especies, evolutivas de la vida biológica, de la sociedad y de un futuro abierto.

Nombre de la serie: Vida I

Años de trabajo en la serie: 1963

Año de trabajo: 1979

Firma: Liedtke

Dimensiones: 30 cm de diámetro



Almacén de piezas de recambio clonadas

Artista: Dieter Liedtke

Innovación 1: Se preparan envolturas informativas vacías (células vacías) para la clonación con nuevos núcleos celulares sin que los propios núcleos celulares (ADN) hayan crecido en esta envoltura celular, de modo que se produce una ruptura informativa entre el núcleo celular y la nueva envoltura celular, con el resultado de que se debilita el poder inmunitario y la defensa contra las enfermedades y los virus, ya que la envoltura celular forma parte del programa genético.

Innovación 2: Las células madre originales implantadas o reconvertidas de un ser humano son estimuladas para crecer y complementar o sustituir las partes dañadas del órgano con el ADN original del ser humano con las menores reacciones de defensa del sistema inmunológico si se tiene cuidado de que la nueva célula no haya sufrido ningún cambio epigenético negativo en sus programas genéticos o en sus membranas celulares.

Ilustración de la innovación: Doble torso vivo sin conciencia controlada por el cerebro.

Innovación de la serie: Innovaciones sostenibles = la información positiva da forma a la vida y a las redes de información conscientes, creativas, preservadoras de las especies y evolutivas de la vida biológica, la sociedad y un futuro abierto.

Nombre de la serie: Vida I

Años de trabajo en la serie: 1963

Año de trabajo: 1986

Firma: Liedtke

Dimensiones: 110 cm x 30 cm



Huellas celulares

Artista: Dieter Liedtke

Innovación: Huellas celulares de células corporales muertas.

Innovación: Las células muertas dejan una huella celular que no deja de influir en la estructura del nuevo tejido.

Innovación Material: Pintura acrílica, aluminio.

Innovación de la serie: Innovaciones sostenibles = la información positiva da forma a la vida y a las redes de información conscientes, creativas, preservadoras de las especies, evolutivas de la vida biológica, de la sociedad y de un futuro abierto.

Nombre de la serie: Vida I

Años de trabajo en la serie desde: 1963

Año de trabajo: 1992

Firma: Liedtke

Dimensiones: 73,5 cm x 64 x cm



Preparación del clon 4

Artista: Dieter Liedtke

Innovación: Se preparan envolturas informativas vacías (células vacías) para la clonación con nuevos núcleos celulares sin que los propios núcleos celulares (ADN) hayan crecido en esta envoltura celular, de modo que se produce una ruptura informativa entre el núcleo celular y la nueva envoltura celular, con el resultado de que se debilita el poder inmunitario y la defensa contra enfermedades y virus, ya que la envoltura celular forma parte del programa genético.

Material de innovación: Pintura acrílica, tubos de película fotográfica vacíos, aluminio

Innovación de la serie: Innovaciones sostenibles = la información positiva da forma a la vida y a las redes de información conscientes, creativas, preservadoras de las especies y evolutivas de la vida biológica, la sociedad y un futuro abierto.

Nombre de la serie: Life I

Años de trabajo en la serie: 1963

Año de trabajo: 1992

Firma: Liedtke

Dimensiones: 58 cm x 65 cm



Preparación de clones 7

Artista: Dieter Liedtke

Innovación: Se preparan envolturas informativas vacías (células vacías) para la clonación con nuevos núcleos celulares sin que los propios núcleos celulares (ADN) hayan crecido en esta envoltura celular, por lo que se produce una ruptura informativa entre el núcleo celular y la nueva envoltura celular, con el resultado de que se debilita el poder inmunitario y la defensa contra enfermedades y virus, ya que la envoltura celular forma parte del programa genético.

Material de innovación: Pintura acrílica, tubos de película fotográfica vacíos, aluminio

Innovación de la serie: Innovaciones sostenibles = la información positiva da forma a la vida y a las redes de información conscientes, creativas, preservadoras de las especies y evolutivas de la vida biológica, la sociedad y un futuro abierto.

Nombre de la serie: Life I
 Años de trabajo en la serie: 1963
 Año de trabajo: 1992
 Firma: Liedtke
 Dimensiones: 58 cm x 65 cm



Preparación de clones 8

Artista: Dieter Liedtke

Innovación: Las envolturas informativas vacías (células vacías) se preparan para la clonación con nuevos núcleos celulares sin que los propios núcleos celulares (ADN) hayan crecido en esta envoltura celular, por lo que se produce una ruptura informativa entre el núcleo celular y la nueva envoltura celular, con el resultado de que el poder inmunitario y la defensa contra enfermedades y virus se debilitan, ya que la envoltura celular forma parte del programa genético.

Material de innovación: Pintura acrílica, tubos de película fotográfica vacíos, aluminio.

Innovación de la serie: Innovaciones sostenibles = la información positiva da forma a la vida y a las redes de información conscientes, creativas, preservadoras de las especies y evolutivas de la vida biológica, la sociedad y un futuro abierto.

Nombre de la serie: Life I
 Años de trabajo en la serie: 1963
 Año de trabajo: 1992
 Firma: Liedtke
 Dimensiones: 64 cm x 74 cm



Pared celular de la célula del cuerpo/ Ser vivo 14

Artista: Dieter Liedtke

Innovación: La pared celular como superficie de trabajo de reacción es un componente importante de los programas genéticos de la unidad de vida, el poder inmunológico y la estructura evolutiva para los programas celulares, así como la supervivencia a través del intercambio con la información ambiental y las reacciones de los programas genéticos como superficie evolutiva para la preservación de la especie.

Material de innovación: Aluminio, pintura de emulsión.

Innovación de la serie: Innovaciones sostenibles = la información positiva da forma a la vida y a las redes de información evolutiva conscientes, creativas y preservadoras de las especies de la vida biológica, la sociedad y un futuro abierto.

Nombre de la serie: Vida I

Años de trabajo en la serie: 1963

Año de trabajo: 1991

Firma: Liedtke

Dimensiones: 53cm x 57cm

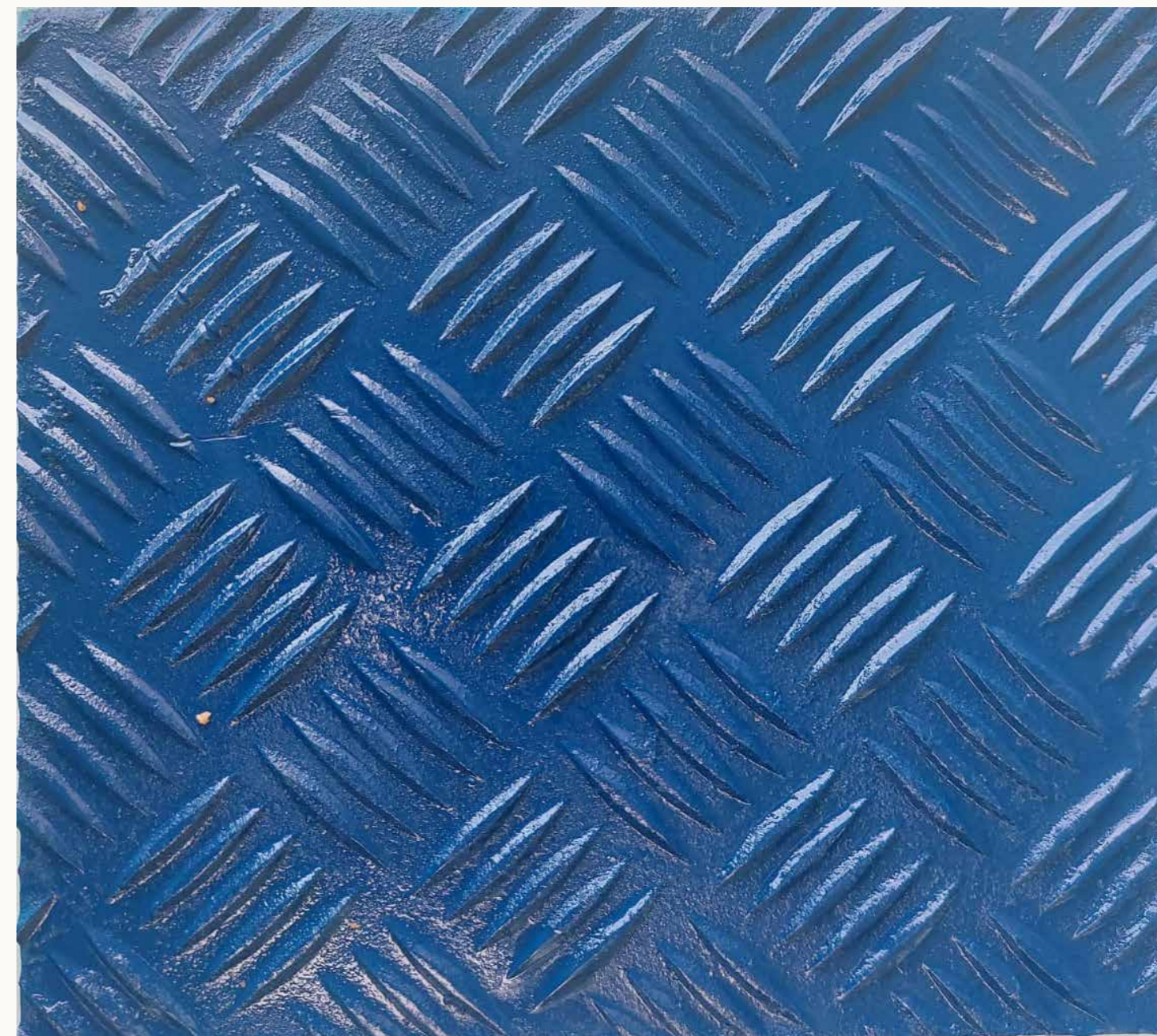

Pared celular del cuerpo /Vida 202

Artista: Dieter Liedtke

Innovación: Muestra el espacio vacío entre el núcleo y los electrones de la pared celular que no está separado del espacio del universo.

Innovación: La información abre el espacio en la pared celular y en el ADN como en el espacio del universo para la supernada.

Innovación: La pared celular como superficie de trabajo de reacción es un componente importante de los programas genéticos de la unidad de vida, el poder inmunológico y la estructura evolutiva para los programas celulares, así como la supervivencia a través del intercambio con la información ambiental y las reacciones de los programas genéticos como superficie evolutiva para la preservación de la especie.

Material de innovación: Aluminio, pintura acrílica.

Innovación de la serie: Innovaciones sostenibles = la información positiva da forma a la vida y a las redes de información evolutiva conscientes, creativas y preservadoras de las especies de la vida biológica, la sociedad y un futuro abierto.

Nombre de la serie: Vida I

Años de trabajo en la serie: 1963

Año de trabajo: 1991- 2006

Firma: Liedtke

Dimensiones: 20,5 cm x 23 cm



Pared celular del cuerpo / Ser vivo 6

Artista: Dieter Liedtke

Innovación: 1. la información negativa que induce al miedo y las noticias falsas, 2. la exclusión social, 3. la falta de oxígeno y 4. el aislamiento de la luz solar (cuatro clavos de la crucifixión moderna) reducen la conexión de defensa física a través de la privación sensorial y la vitalidad psíquica de las paredes celulares, los programas genéticos y conducen a circuitos genéticos epigenéticos negativos que resultan en el debilitamiento del sistema inmunológico, pandemias, enfermedades, depresión, suicidio y la propia muerte prematura de la célula de la unidad vital.

Innovación: Red de información evolutiva y clusters a través de la degradación de la preservación de las especies para los grupos a través de la crucifixión moderna de las circunstancias de la vida.

Innovación Material: Aluminio, pintura de emulsión

Innovation der Serie: Innovaciones sostenibles = la información positiva da forma a la vida y a las redes de información evolutivas conscientes, creativas y de preservación de especies de la vida biológica, la sociedad y un futuro abierto.

Nombre de la serie: Life I

Años de trabajo en la serie: 1963

Año de trabajo: 1991

Firma: Liedtke

Dimensiones: 14 cm x 22 cm



Pared celular del cuerpo /Entidad viva /Generación de descendientes 8 en relación con un entorno cambiante sin renovaciones epigenéticas y evolución.

Artista: Dieter Liedtke

Innovación: El espacio entre los electrones y los núcleos atómicos hace surgir, como en el universo, de la "nada" (como demuestran numerosos experimentos con partículas elementales) nuevas informaciones, conocimientos y sus manifestaciones para el mantenimiento de la unidad de vida.

Innovación Material: Aluminio, pintura de emulsión

Innovación de la serie: Innovaciones sostenibles = la información positiva da forma a la vida y a las redes de información conscientes, creativas, preservadoras de las especies, evolutivas de la vida biológica, de la sociedad y de un futuro abierto.

Nombre de la serie: Vida I

Años de la serie: 1963

Año de trabajo: 1991

Firma: Liedtke

Dimensiones 17,5cm x 24

Vida II

Las síntesis de las ciencias:



En sociología y filosofía, la fórmula del arte o del creador conduce a la tesis del ideal de Hegel y la antítesis de Marx a la síntesis de un capitalismo ético. Con las obras en predicciones del futuro, supera toda la pobreza, las divisiones y explotaciones del ser humano así como las filosofías parciales que favorecen la exclusión (idealismo, dualismo materialismo, el escolasticismo y la teología así como el existencialismo) a través de la multisíntesis de la información empíricamente evidente de los respectivos puntos de vista del conocimiento del observador acoplado al tiempo con la conexión de las redes de probabilidad abiertas de la información de la preservación de las especies immanentes del sistema del ser y del universo que un Evolucionismo Concreto en un sistema de racimos de información interconectados sin fin de la evolución y la creación de la nada a través del canal de creación de una supernada en una existencia relativamente consciente en el Ser Eterno de las posibilidades del ser del tiempo en, (fuera de y por encima de) los diversos infinitos (e. por ejemplo, el tiempo, el espacio, la energía). por ejemplo, el tiempo, el espacio, la energía, los procesos, la información, la creatividad, la conciencia y el universo) y hace visible la Teoría General de la Información obtenida a partir de las obras de arte, así como el Código Universo, que han producido hasta ahora 97 nuevas teorías, hipótesis y afirmaciones y un universo comprensible, así como un poder de creación de la información para la investigación como predecir la base de la energía y la materia.

El código del mundo que se hace a sí mismo y al universo.

La traducción de la fórmula gráfica-espiritual-científica amarillo-rojo en un código mundial científico: $i = E = MC^2$ (con el que el espíritu mundial de Hegel se documenta en la ciencia natural y que por primera vez le da una forma física recién diferenciada con la ley de conservación de la información y sus velocidades y redes /ver también el libro de Dieter Liedtke: "Información - El principio de la creación") muestra cómo podemos corregir los acontecimientos mundiales (también y especialmente con una población mundial creciente) en la dirección ética de un co-mundo sostenible.

La fórmula gráfica roja/amarilla de las creaciones o su equivalente físico continuo: $i = E = MC^2$ ($i =$ información) no sólo muestra que la información es el origen físico de la evolución del universo, sino que también demuestra que la información conecta el mundo materializado con el mundo creativo de las ideas de la conciencia, como documenta la física cuántica. Con ello se demuestra la unidad del espíritu y la materia mediante la fórmula, por la que en el contexto de la conciencia del signo MC^2 , la M representa también la red neuronal y el espíritu de las unidades biológicas de vida (o el ser humano), que conducirá a las unidades biológicas de vida evolutivas y eternas mediante la abolición selectiva de las viejas fronteras del pensamiento o de la vida C^2 a través de la información, a partir de la nueva conciencia de los seres humanos, en las redes neuronales del cerebro mediante la reprogramación epigenética y genética de los programas genéticos. La fórmula completa la fórmula dialéctica del arte la tesis, la antítesis y la síntesis de la filosofía de las innovaciones de Hegel y el desarrollo cognitivo, social y biológico y la evolución del universo. En las obras de arte, todas las obras y procesos, así como la no existencia, muestran cómo el poder de la creación se hace visible como un proceso de cognición y, por tanto, epigenéticamente transferible al cognoscente. Mirando por encima del hombro de Dios, la creación se documenta a partir de entonces como un sistema de creación evolutiva de la información a través del mundo y su evolución, que se hace a sí mismo, al tiempo, al espacio, al movimiento, a la energía y a la materia, a la vida biológica, a la evolución, a los sistemas sociales así como a la conciencia y a la creatividad desde lo más interno hacia fuera y que, dentro y fuera, más allá de todos los grupos y redes de información, puede ser comprendido en la existencia y al que, a través de la información, la evolución y el código del mundo, se le hace realizable una vida sana y casi eterna para los seres humanos así como un co-mundo ético sostenible.

La inferencia sociológica del mundo fórmula:

Las guerras, la eugenesia y la reducción de la humanidad a través de pandemias controladas conducen a la disolución de la ética, la cultura, el arte, la innovación y la humanidad, a los genocidios, a los genocidios de clase social y en el futuro a los genocidios de grupos de ADN, a los retrocesos en el desarrollo y en última instancia y a través de la aplicación coherente y global de la reducción de la humanidad a través de la eugenesia inevitablemente a la autodestrucción.

Nuestra historia y la evolución de la humanidad documentan, en comparación con los datos de la vida y las libertades de la humanidad, que la población mundial no era demasiado alta sino demasiado baja hasta ahora y que nosotros, para poder vivir en un co-mundo ético y sostenible para todos los seres humanos, debemos iniciar el siguiente paso en la evolución de los sistemas sociales con una democracia global directa y un capitalismo ético y evitar el no aumento de la población mundial o la reducción de las oportunidades de vida, la vida y a través de la eugenesia y los genocidios, no sólo por razones éticas, morales y de derechos humanos, sino también para la especie y la autoconservación. Hoy en día, nuestra historia documenta que una población mundial creciente, a pesar de todos los genocidios, guerras, contaminación ambiental y desinformación, está desarrollando un co-mundo sostenible de los seres humanos, los animales y la naturaleza en la población a través del intercambio evidente de conocimientos y la inteligencia de enjambre de la humanidad.

La investigación médica está a punto de dar a las personas la inmortalidad que tanto han anhelado. Pero debido a las limitadas posibilidades financieras de gran parte de las poblaciones, se dibujará una nueva trinchera de terror entre los inmortales modernos (alrededor del 20% de las poblaciones que pueden permitirselo) y los rancieros y mortales (alrededor del 80% de las poblaciones que no pueden permitirse un medicamento para rejuvenecer las células del cuerpo). Para evitarlo, hay que desarrollar un programa genético que haga posible la salud y el rejuvenecimiento celular de forma global y gratuita para todas las personas. La Fundación Liedtke apoya un proyecto de investigación sobre el rejuvenecimiento celular con una aplicación de red social llamada "aimeim" para que podamos realizar un mundo ético positivo en el que todas las personas puedan disfrutar de varios siglos de tiempo, prosperidad, salud y la libertad de seguir desarrollando y construyendo su pensamiento, conciencia y creatividad para desarrollar un mundo ético, sostenible y simbiótico con la naturaleza. Los derechos humanos de la Carta de la ONU y las constituciones de las democracias nos garantizan el libre desarrollo de la personalidad sin feudalismo, trabajo esclavo, tortura y miedo. Estos son los bienes supremos de la libertad, duramente ganados en los últimos siglos, que se ven constantemente reforzados por una población mundial cada vez más consciente y sin miedos y por la ONU. Nuestra historia, milenaria, lo de-

muestra; más gente = más derechos humanos, más libertad, más prosperidad, más salud y más vida, más conocimiento.

En números

Cada ser humano trae consigo aprox. 1200 - 1500 gramos de masa cerebral genético-creativa, que, sin embargo, está parcialmente bloqueada por los miedos. Históricamente, debemos a unos 2.000 cerebros sin miedos que limitan la mente (2,4 - 3 toneladas de masa cerebral de unos 150 millones de toneladas de cerebros de 110.000 millones de personas que han vivido hasta ahora en la historia de la humanidad - aproximadamente el 0,000002% - que también fueron perseguidos, eliminados o ejecutados) nuestro desarrollo de la libertad, la salud, la alimentación y nuestra actual - en comparación histórica - vida tres o cuatro veces más larga. En la actualidad, hay unos 10 millones de toneladas de materia cerebral humana viva en el planeta Tierra, de las cuales unas 100.000 toneladas de cerebro (entre 700.000 y 800.000 personas, es decir, alrededor del 0,01%) ya han sido eliminadas por la creatividad en diversas etapas a lo largo de los últimos 70 años. Gracias a ellos, las necesidades de nuestras sociedades se satisfacen de forma especialmente rápida y, en algunos casos, sostenible. Esta liberación de la creatividad y su utilización seguirán desarrollándose exponencialmente. Dentro de 10 o 20 años, tendremos entre un 5 y un 10% de personas creativamente activas (entre 500 y 1000 veces más que hoy) que querrán continuar este proceso y producir únicamente recursos sostenibles para que los seres humanos y los animales puedan convivir en y con la naturaleza según principios éticos. Para ello, hay que minimizar los miedos que los medios de comunicación escenifican en la sociedad mediante una nueva ley de medios (basada en la Carta de Derechos Humanos de la ONU y en los resultados de la investigación neurológica y epigenética del nuevo milenio) con un código de medios. Denunciantes como Julian Assange o Edward Snowden y su protección por parte de la sociedad tienen un importante papel corrector del sistema y acelerador de la creatividad en este desarrollo revolucionario pero necesario para sobrevivir con recursos de creatividad humana éticos y sostenibles sin temer violaciones de los derechos humanos por parte de los gobernantes o sus estructuras imperiales. Todo ser humano debe tener derecho (es su derecho humano) a vivir de forma permanente y saludable sin miedos escenificados y también sin el uso del capital, a separar su conocimiento, conciencia y personalidad de la basura, el miedo y los con-

tenidos que disminuyen la vida mediante una percepción selectiva de las innovaciones, a distinguir entre la información que mejora la vida y la que la amenaza. Debería tener derecho a elegir y a evolucionar si quiere, a aprender nuevas profesiones a cualquier edad con la mente y el cuerpo frescos, a estudiar, a dedicarse a las artes, a las personas, a la naturaleza o a sí mismo y a su propio poder creativo, y a no hacer nada temporal o permanentemente en la sociedad en evolución de la abundancia sostenible con programas de autoaprendizaje y robots, sobre todo porque "nada" es lo relativo que no puede separarse de la creación.

La historia de la humanidad lo demuestra: más creatividad permite salud, una vida más larga, prosperidad para todas las personas y un medio ambiente limpio y natural. "La creatividad del enjambre o la inteligencia del hombre lo convierten en creador". Hoy en día, la humanidad ya se protege a sí misma y a la naturaleza de los poderosos banales compartiendo los nuevos descubrimientos de la ciencia con la población, de modo que las posibilidades futuras de preservar las especies y la naturaleza tienen cabida para la comprensión y la acción democrática, y las innovaciones y la información resultantes de la inteligencia de enjambre de las personas y que sirven para construir y ampliar su futuro se difunden por todo el mundo a través de Internet.

Comienza una segunda iluminación: la sociedad mundial, como muestra nuestra historia de los últimos 50 años (a pesar de las guerras orquestadas por estructuras de poder banales), se hará cada vez más fuerte en esta interpretación del crecimiento de la creatividad a través de una creciente población mundial de 20.000 o 100.000 millones de personas y una vida permanente y saludable en la prosperidad para cada ser humano con una creciente creatividad de enjambre. Ahora se ha llegado a un punto en el que este proceso no puede invertirse sin una aniquilación global de la creatividad y la humanidad entrará por primera vez en una era de paz sostenible y éticamente diseñada sin restricciones en la inteligencia global de enjambre de una población mundial sin restricciones. Cuando la política y los medios de comunicación establecen la ecuación "Más gente = más creatividad"

"Sus intuiciones anticipatorias se documentan en sus obras de arte, libros y exposiciones poco después de su creación. Regularmente encuentran confirmación en el hecho de que,

independientemente del arte de Liedtke. De las obras de arte de la Fórmula Mundial de Dieter Liedtke 2009/10: Solicitudes de patente del inventor Dieter Walter Liedtke para la restauración de células corporales mediada por información. Programa informático interactivo para su uso como programa de exposición, está formateado en ...

DE102009053336A1

Dieter Walter Liedtke

Prioridad 2009-11-17 Publicado 2011-05-19

Programa informático interactivo para su uso como programa de exposición y programa de depuración de información celular según la reivindicación Programa informático interactivo y programa de internet para su uso durante ...

DE102010008328A1

Dieter Walter Liedtke

Prioridad 2010-02-17 Publicado 2011-08-18

Programa informático interactivo y programa de internet para la reducción de conductas adictivas mediante información según la reivindicación. Programa informático interactivo, es decir, programa de internet epigenético, para reducir, por ejemplo, ...

DE102010008329A1

Dieter Walter Liedtke

Prioridad 2010-02-17 Publicado 2011-08-18

Programa informático interactivo como programa de internet epigenético para rejuvenecer células corporales según la reivindicación. Programa informático interactivo, es decir, programa para restablecer la información celular, para su uso como ...

DE102010008327A1

Dieter Walter Liedtke

Prioridad 2010-02-17 Publicado 2011-08-18

Software interactivo como programa de depuración de información celular según la reivindicación.

Numerosos resultados de investigación publicados internacionalmente respaldan las afirmaciones de los trabajos de Dieter Liedtke desde la década de 1980, por ejemplo, los resultados de investigación de la ETH de Zúrich de 2014, que demuestran: "Los pensamientos pueden activar los genes".

Décadas más tarde, los Premios Nobel siguen confirmando las afirmaciones teórico-genéticas pioneras de sus obras y sus solicitudes de patentes, que se derivan de su fórmula global desarrollada en las obras.

El periodista científico Christian Wolf escribe en *“Spektrum der Wissenschaft”* el 22. 6. 2021 *“El envejecimiento afecta a todo el mundo, y también tiene lugar en la mente. Y eso es bueno, porque simplemente sentirse más joven puede ser saludable y prolongar la vida.”* Bajo el título: *“Investigación sobre el envejecimiento: Una actitud positiva ante la edad mantiene la salud”* Investigación sobre el envejecimiento: ¡Piense joven, piense sano! *“Sentirse más joven es bueno para la salud y la longevidad, al igual que tener una actitud generalmente positiva hacia el envejecimiento.”*

“Para su sorpresa, las personas con una visión más positiva del envejecimiento vivieron una media de siete años y medio más que las que tenían una visión más negativa”

“Las actitudes ante el envejecimiento se manifiestan en el cuerpo de diferentes maneras. Las enfermedades cardíacas, por ejemplo, son menos probables en las personas con una actitud positiva. El hecho de que el envejecimiento es cosa de la cabeza también se manifiesta en el cerebro. En general, el volumen de materia gris del cerebro, formado principalmente por cuerpos de células nerviosas, disminuye con la edad. Este proceso parece ralentizarse en las personas mayores que se consideran más jóvenes: Tienen un cerebro biológicamente más joven, y el volumen de materia gris en determinadas regiones cerebrales no ha disminuido tanto como cabría esperar. En estas personas subjetivamente más jóvenes, las capacidades mentales, como la memoria, también disminuyen menos con la edad. “En las células, la longitud de los telómeros es un indicador importante de la edad biológica. Los telómeros, los capuchones protectores de los extremos de los cromosomas, se acortan con cada división celular hasta que, finalmente, las células ya no pueden dividirse y se vuelven senescentes. El equipo de Levy se centró en la longitud de los telómeros como marcador de la edad en un estudio de más de 300 adultos mayores. Examinaron la actitud de los participantes ante el envejecimiento y la longitud de los telómeros cuatro años después del estudio. Resultó que, en comparación, los telómeros se acortaban más en aquellos con actitudes negativas.”

“Esto lo confirma el psicólogo e investigador del envejecimiento Hans-Werner Wahl, de la Universidad de Heidelberg. “El efecto parece ir clara-

mente en una dirección: el envejecimiento subjetivo desfavorable contribuye a los riesgos para la salud”; por el contrario, el efecto es mucho más débil. Así pues, la psique influye aparentemente de forma bastante objetiva en la longevidad, aunque a veces sólo sea ligeramente. Pero “la edad subjetiva y las actitudes ante el envejecimiento influyen más en la longevidad que el tabaquismo, por ejemplo”, afirma Wahl. En su opinión, la edad subjetiva es mucho más decisiva que la edad objetiva o algo más específica: “El envejecimiento tiene lugar principalmente en la mente”. “Una edad subjetiva más joven actúa aparentemente como una especie de amortiguador del estrés, como sugiere, por ejemplo, un reciente estudio a largo plazo de Markus Wettstein, del Centro Alemán de Gerontología de Berlín: Al cabo de tres años, el estudio demostró que un mayor estrés tenía menos efectos negativos en la salud de los sujetos si éstos se sentían subjetivamente más jóvenes de lo que objetivamente eran en términos de años de vida. “Se puede trabajar la imagen del envejecimiento con intervenciones”, dice Susanne Wurm: por ejemplo, motivando a la gente para que piense en lo que también es bello del envejecimiento en lugar de resistirse al pensamiento orientado al déficit. También sería posible el apoyo mediante nuevas ayudas técnicas; por ejemplo, las personas mayores podrían aprender a utilizar ciertas aplicaciones, tomar conciencia de lo que aún pueden conseguir en la vejez y tener una visión más positiva del envejecimiento, dice la psicóloga del desarrollo e investigadora del envejecimiento Susanne Wurm, del Centro Médico de la Universidad de Greifswald. Científicos dirigidos por la psicóloga Becca Levy, de la Universidad de Yale, ya corroboraron este efecto con cifras de 2002:

Los científicos dirigidos por la psicóloga Becca Levy, de la Universidad de Yale, ya corroboraron este efecto con cifras en 2002: “Para su sorpresa, las personas con una visión más positiva del envejecimiento vivieron de media siete años y medio más que las personas con una visión más negativa.” “Las actitudes ante el envejecimiento se manifiestan en el cuerpo de distintas maneras. Las enfermedades cardíacas, por ejemplo, son menos probables en las personas con una actitud positiva. El hecho de que el envejecimiento es cosa de la cabeza también se manifiesta en el cerebro. En general, el volumen de materia gris del cerebro, formado principalmente por cuerpos de células nerviosas, disminuye con la edad. Este proceso parece ralentizarse en las personas mayores que se consideran más jóvenes: Tienen un cerebro biológicamente más joven, y el volumen de materia gris en determinadas regiones

cerebrales no ha disminuido tanto como cabría esperar. En estas personas subjetivamente más jóvenes, las capacidades mentales, como la memoria, también disminuyen menos con la edad. “En las células, la longitud de los telómeros es un indicador importante de la edad biológica. Los telómeros, los capuchones protectores de los extremos de los cromosomas, se acortan con cada división celular hasta que, finalmente, las células ya no pueden dividirse y se vuelven senescentes. El equipo de Levy se centró en la longitud de los telómeros como marcador de la edad en un estudio de más de 300 adultos mayores. Examinaron la actitud de los participantes ante el envejecimiento y la longitud de los telómeros cuatro años después del estudio. Resultó que, en comparación, los telómeros se acortaban más en aquellos con actitudes negativas. “Esto lo confirma el psicólogo e investigador del envejecimiento Hans-Werner Wahl, de la Universidad de Heidelberg.

“El efecto parece ir claramente en una dirección: el envejecimiento subjetivo desfavorable contribuye a los riesgos para la salud”; por el contrario, el efecto es mucho más débil. Así pues, la psique influye aparentemente de forma bastante objetiva en la longevidad, aunque a veces sólo sea ligeramente. Pero “la edad subjetiva y las actitudes ante el envejecimiento influyen más en la longevidad que el tabaquismo, por ejemplo”, afirma Wahl. En su opinión, la edad subjetiva es mucho más decisiva que la edad objetiva o algo más específica: “El envejecimiento tiene lugar principalmente en la mente”. “Una edad subjetiva más joven actúa aparentemente como una especie de amortiguador del estrés, como sugiere, por ejemplo, un reciente estudio a largo plazo de Markus Wettstein, del Centro Alemán de Gerontología de Berlín: Al cabo de tres años, el estudio demostró que un mayor estrés tenía menos efectos negativos en la salud de los sujetos si éstos se sentían subjetivamente más jóvenes de lo que objetivamente eran en términos de años de vida. “Se puede trabajar la imagen del envejecimiento con intervenciones”, dice Susanne Wurm: por ejemplo, motivando a la gente para que piense en lo que también es bello del envejecimiento en lugar de resistirse al pensamiento orientado al déficit. También sería posible proporcionar apoyo a través de nuevas ayudas técnicas; por ejemplo, las personas mayores podrían aprender a utilizar determinadas apps, tomar conciencia de lo que aún pueden conseguir en la vejez y adquirir una visión más positiva del envejecimiento. “

“El Museo Liedtke en Port d’Andratx” En su propia obra artística, Dieter Liedtke, el Leonardo da Vinci contemporáneo, ha plasmado en imagen y objeto esta búsqueda de una conciencia expandida. El camino de la segunda a la cuarta dimensión, los genes blancos. En Andratx, en Mallorca, en una empinada ladera, ha hecho realidad su visión de la arquitectura en un edificio que respeta la naturaleza de Mallorca. También alberga su museo”.

Prof. Dr. Harald Szeemann 1998
Historiador del arte

“La cuestión crucial aquí es el almacenamiento de la conciencia y la inteligencia. No cabe duda de que existen mecanismos para ello, aunque apenas se hayan investigado científicamente, y mucho menos comprendido. El significado de la fórmula vida + conciencia = arte

es precisamente la definición de esta brecha en la visión científica común. Esta fórmula artística, como núcleo del concepto expositivo de arte abierto, no sólo fascina a los entendidos en arte, sino que también contiene afirmaciones de gran explosividad para los historiadores de la naturaleza. La intervención selectiva y la rápida aceleración de la evolución biocultural que esto haría posible probablemente eclipsarían con creces todas las posibilidades actuales de la clonación. Vista con precisión, la fórmula del arte abierto de “vida + expansión de la conciencia = arte” quizá describa incluso un concepto teórico para la evolución biocultural de la humanidad en su conjunto”.

Prof. Dr. Friedemann Schrenk 1999
Historiador natural

“Sus intuiciones anticipatorias se documentan en sus obras de arte, libros y exposiciones poco después de ser realizadas. A menudo se confirman en el hecho de que, independientemente del arte y la investigación de Liedtke, años más tarde destacados científicos naturales de muy diversos campos de la ciencia aportaron pruebas de los descubrimientos de Liedtke a través de nuevos estudios. En 2000, el neurobiólogo Eric Kandel recibió el Premio Nobel de Medicina por los resultados de sus investigaciones, que se anticiparon 20 años a las obras de arte de Dieter W. Liedtke y quedaron documentados en su libro: La conciencia de la materia (publicado en 1982). Los investigadores Andrew Fire y Craig Mello recibieron el Premio Nobel en 2006 por su descubrimiento en 1998 de cómo la información controla los genes, confirmando así la obra de arte de Dieter W. Liedtke de los años 80 en un primer paso: que los genes y los programas genéticos pueden encenderse y apagarse.

Los trabajos de Dieter Liedtke de los años ochenta y noventa van más allá y predicen que incluso la información, el arte y las visiones puras no materializadas pueden cambiar los programas genéticos, los genes y las células, y que este cambio puede controlarse positiva o negativamente. Véanse también los libros: The Consciousness of Matter, 1982, The Key to Art, 1990, art open catalogue, 2000. Desde el punto de vista artístico y filosófico, las obras de Liedtke abren los estrechos límites lógicos del conocimiento actual y muestran vías para hacer realidad un mundo nuevo y más humano”.

Dr. Thomas Föhl 2005
Historiador del arte

“De hecho, las obras de Dieter W. Liedtke, que dieron forma a sus visiones de la abstracción del arte visual, son comparables en su importancia a los bocetos y modelos de un Leonardo da Vinci, porque registraron y representaron descubrimientos científicos reales y significativos en una época en la que las propias disciplinas científicas respectivas aún estaban alejadas de ellos.”

Dr. Herbert Jost Hof 2006
Estudios Culturales y de Comunicación

“Querido Dieter, 25 de mayo de 2021

Me encantó conocerle el sábado pasado en su museo. Mi especialidad es la genética y la epigenética del cáncer. Estoy impresionado por su conocimiento de la epigenética tan temprano, cuando en el campo del cáncer ni siquiera habíamos considerado el papel de la epigenética en el desarrollo del cáncer.”

Prof. Dr. Rene Bernards

De 1988 a 1994 fue profesor adjunto en la Universidad de Harvard. Desde 1992 fue Jefe de la Unidad de Carcinogénesis Molecular del Centro de Investigación Oncológica de los Países Bajos en Amsterdam y desde 1994 Catedrático de Carcinogénesis Molecular en la Universidad de Utrecht. Desarrolló nuevas técnicas de diagnóstico y tratamiento del cáncer. Por ejemplo, desarrolló una técnica de microarrays de ADN para predecir la malignidad (capacidad metastásica) del cáncer de mama basándose en patrones de expresión génica. [1] [2] También desarrolló un método para bloquear la expresión génica mediante ARN de interferencia[3] que tiene aplicaciones en el tratamiento del cáncer. [4] En 2005 recibió el Premio Spinoza. Es miembro de la EMBO, la Academia Europaea, la Asociación Americana para el Avance de la Ciencia, la Real Academia de las Ciencias de los Países Bajos, la Academia Americana de las Artes y las Ciencias y la Academia Nacional de las Ciencias. En 2004 recibió el Premio Josephine Nefkens de Investigación sobre el Cáncer.



Obra clave para la serie "Vida II"

Diptichon III: Evolución Epigenética y Neurológica

Artista: Dieter Liedtke

Imagen 1 Título: Los genes blancos liberan/abren programas genéticos evolutivos a través de la información.

Innovación: Las visiones pueden programar los genes.

Innovación: Los grupos de información conducen a nuevas ideas, nuevas habilidades, mejoran la salud y prolongan la vida.

Innovación: Rejuvenecimiento de las células del cuerpo mediante la información: $i = E = MC^2$

Técnica de innovación: Representación física cuántica de las estructuras de la película de información y del color.

Innovación de la serie: La información: El principio de la creación.

Confirmación de la innovación: Serie de obras de arte a través de los nuevos hallazgos de la investigación en neurobiología, epigenética y el Premio Nobel para Erik Kandel, así como la base para la expansión en la serie de obras de arte: Vida I, Vida Eterna, Fórmula del Arte, El Desarrollo de los Sistemas Sociales, El Desarrollo de los Sistemas Sociales II.

Nombre de la serie: Obras revolucionarias

Años de trabajo en la serie: 1986

Año de la obra: La señal de stop ve la fachada de la casa: 1988

Firma: Liedtke

Material: Acrílico, cintas de vídeo sobre valla publicitaria

Dimensiones: 350 x 120 cm



Imagen 2 Título: El piano de genes de doble hélice

Innovación: La información cambia los programas genéticos.

Innovation: Dando forma ética al futuro a través de la información.

Innovación: Mejora del coeficiente intelectual, la salud y la vida útil a través de la información.

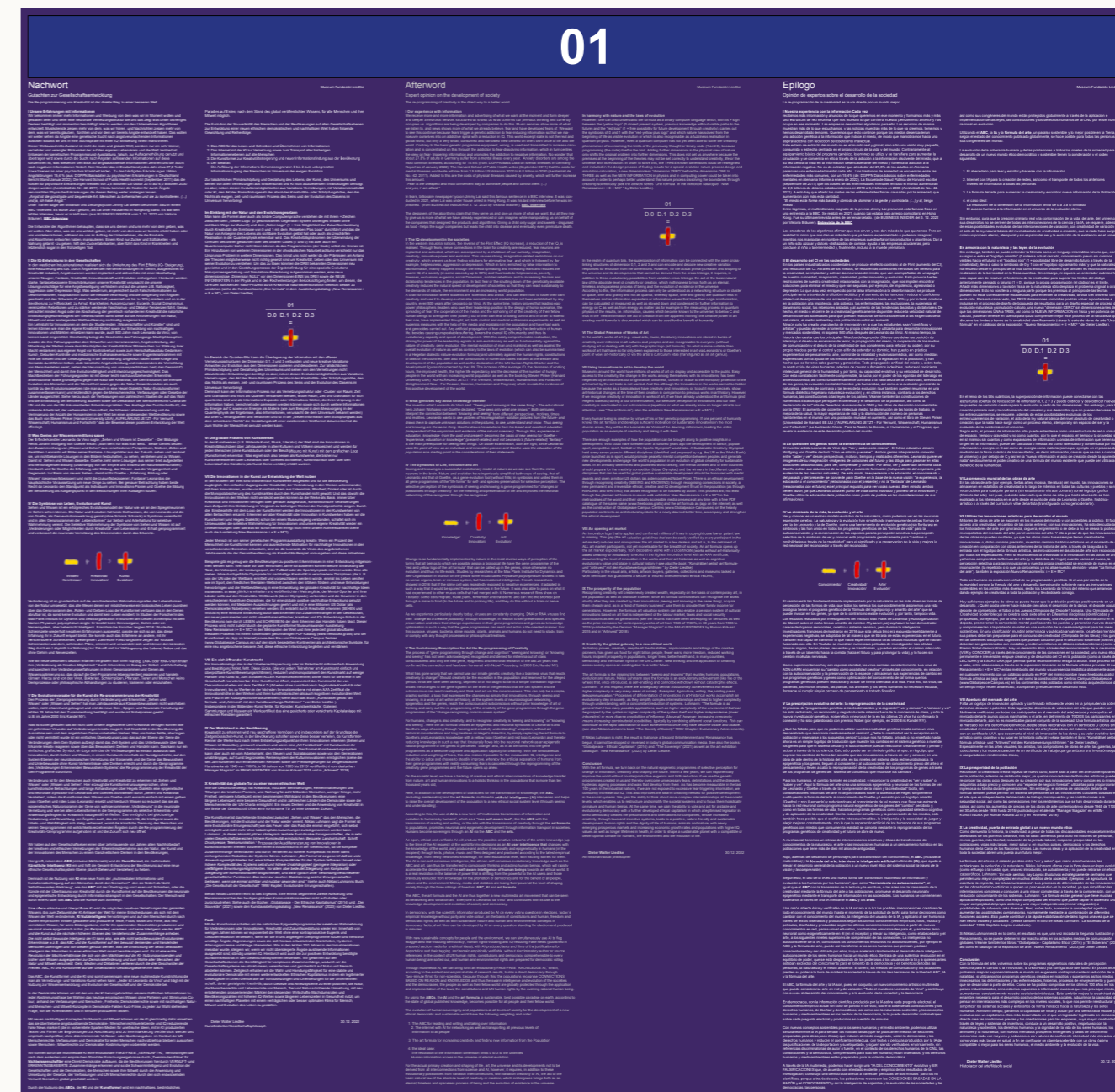
Innovación tecnológica: Impresión digital de tamaño único/ Obra de arte original con el ADN de Dieter Liedtke en la pintura roja.

Innovation of the series: Information: The principle of creation

Innovación de la serie: La información: El principio de la creación.

Confirmación de la innovación en la historia del arte y las obras de arte:

Serie de obras de arte a través de los nuevos hallazgos de la investigación en neurobiología, epigenética y el Premio Nobel para Erik Kandel, así como la base para la expansión en la serie de obras de arte: Vida I.

Nombre de la serie: Obras revolucionarias

Años de trabajo de la serie desde: 1963

Año de la obra: 2022/23

Firma: Liedtke

Material: Tinta, lienzo sobre bastidor de madera

Dimensiones: 98 cm x 195 cm

Texto Capítulo letterfield: pág 611

Código Universo Epigenética / evolución + Vida eterna (Vida parte II)

- 1 con o sin ADN o estructuras genética parciales
- 2 y células nerviosas
- 3 sistema inmunológico
- 4 + enlaces cerebrales y células nerviosas así como envolturas de células con o sin partes de estructuras genéticas existentes
- 5 de información ambiental
- 6 Estructuras genéticas y composición
- 7 nuevas combinaciones de ADN y programación por nuevos genes
- 8 en la ADN con contenidos de células madres adultas y embrionarias y secuencias genéticas así como programación genética
- 9 o células madres embrionarias y/o adultas completas y contenidos de células madre, EIMM, así como información no materializadas con nuevas informaciones genéticas del sentido de vida y creación de sistemas
- 10 Incremento de las facultades cognitivas
- 11 como prolongación de la vida, el encender y apagar de los genes y reconstrucción de las secuencias genéticas
- 12 Reconstrucción de sistemas celulares, mejora de salud y creatividad, nuevas facultades físicas y mentales
- 13 Telomerasa
- 14 Creación de nuevos genes y programas genéticas
- 15 Genes y áreas de programas genéticas existentes y no activadas
- 16 Rejuvenecimiento del cuerpo: a través de la activación y nueva incorporación de informaciones no materializadas se reprograman las sistemas celulares y todo el cuerpo a través de los órganos sensoriales y se mejoran las facultades cognitivas
- 17 Combinación de las áreas reprogramadas de ADN con los genes sin nueva programación y programas genéticas y los nuevos genes y programas genéticas resultantes de la información a redes de información autoconservantes y conservantes de la especie a un humano rejuvenecido.
- 18 EIMM = Medios de información y medicina epigenética

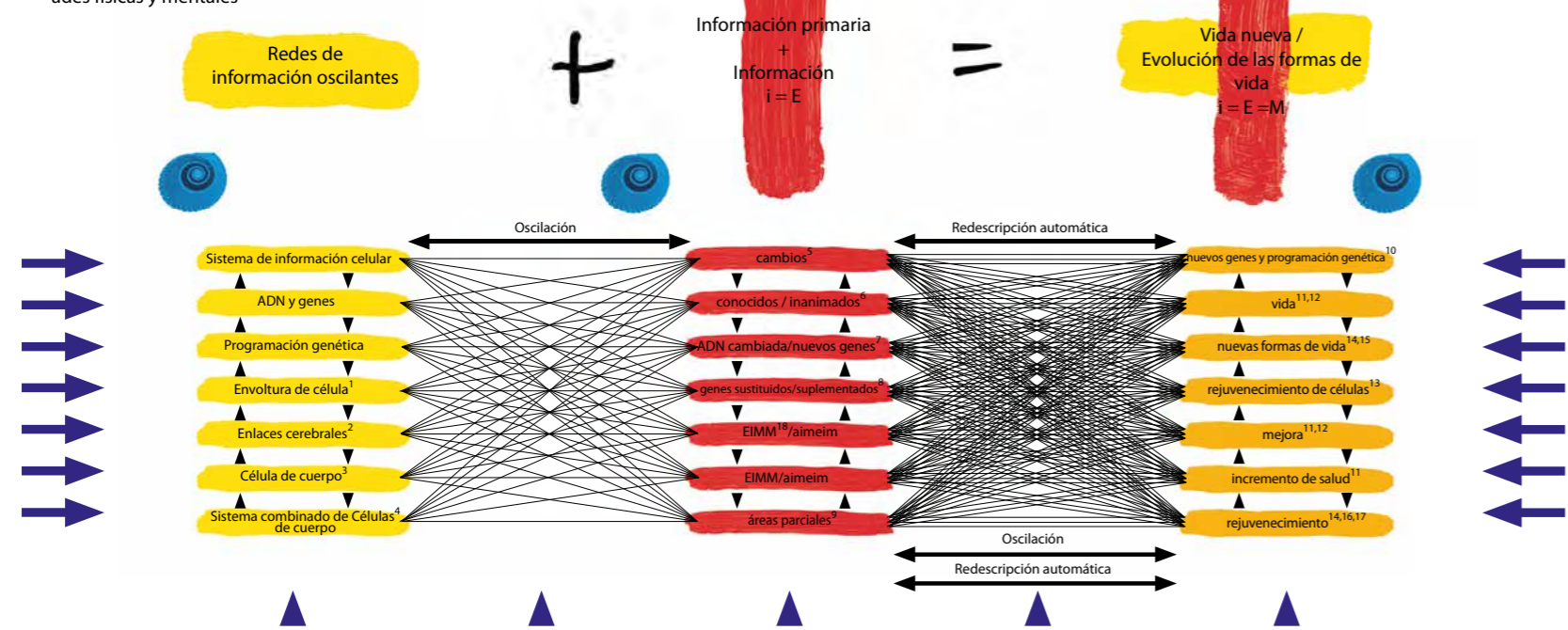

Vida eterna

Artista: Dieter Liedtke

Innovación: Fórmula de información que prolonga la vida.

Técnica de innovación: Impresión digital como obra de arte de tamaño único/original con el ADN del artista en el color rojo.

Innovación de la serie: La información da forma a la salud neuronal, epigenética y con la información no materializada la posibilidad de una Vida Eterna.

Nombre de la serie: Vida II

Años de trabajo en la serie: 1976

Año de trabajo: 2005

Firma: Liedtke

Material: Impresión digital de colores, lienzo sobre bastidor

Dimensiones: 200 cm x 120 cm



Redescripción de la automatización

Artista: Dieter Liedtke

Innovación: No todos los genes se activan en la célula. Los programas de los genes cambian y las combinaciones con el medio ambiente información ambiental.

Técnica de innovación: Los límites de tiempo físico-cuánticos semiabstractos que anulan la pintura.

Innovación de la serie: La información conforma la salud neuronal, epigenética y con la información no materializada la posibilidad de una Vida Eterna.

Nombre de la serie: Vida II

Años de trabajo en la serie: 1963

Año de trabajo: 1986

Firma: Liedtke

Material: Pintura al óleo sobre aglomerado

Dimensiones: 132 cm x 152 cm



Camino / Arte = Nueva Estructura Genética.

Artista: Dieter Liedtke

La innovación: El camino evolutivo del hombre hacia la creación.

Técnica de innovación: Collage de películas con límites de tiempo.

Innovación de la serie: La información neural, epigenética conforma la salud y con la información no materializada la posibilidad de la Vida Eterna.

Nombre de la serie: Vida I

Años de trabajo en la serie: 1963

Año de trabajo: 1988

Firma: Liedtke

Material: Pintura acrílica, herramientas, película, cable, poliéster y lámpara

Dimensiones: 404 cm x 153 cm



Caos = Orden

Artista: Dieter Liedtke

Innovación: El caos es el orden desde el punto de vista de la información de los puntos de vista en la vida que pueden ser invertidos dependiendo del punto de vista del observador y proporcionar claridad sobre todas las posibilidades observadas del futuro.

Técnica de innovación: Cuántica semiabstracta-física de los límites de tiempo que anulan la pintura de smuge.

Innovación de la Serie: La información da forma a la salud neuronal, epi-

genética y, con la información no materializada, a la posibilidad de la Vida Eterna.

Nombre de la serie: Vida II

Años de trabajo en la serie: 1963

Año de trabajo: 1988

Firma: Liedtke

Material: Óleo, lienzo sobre bastidor

Dimensiones: 70 cm x 90 cm

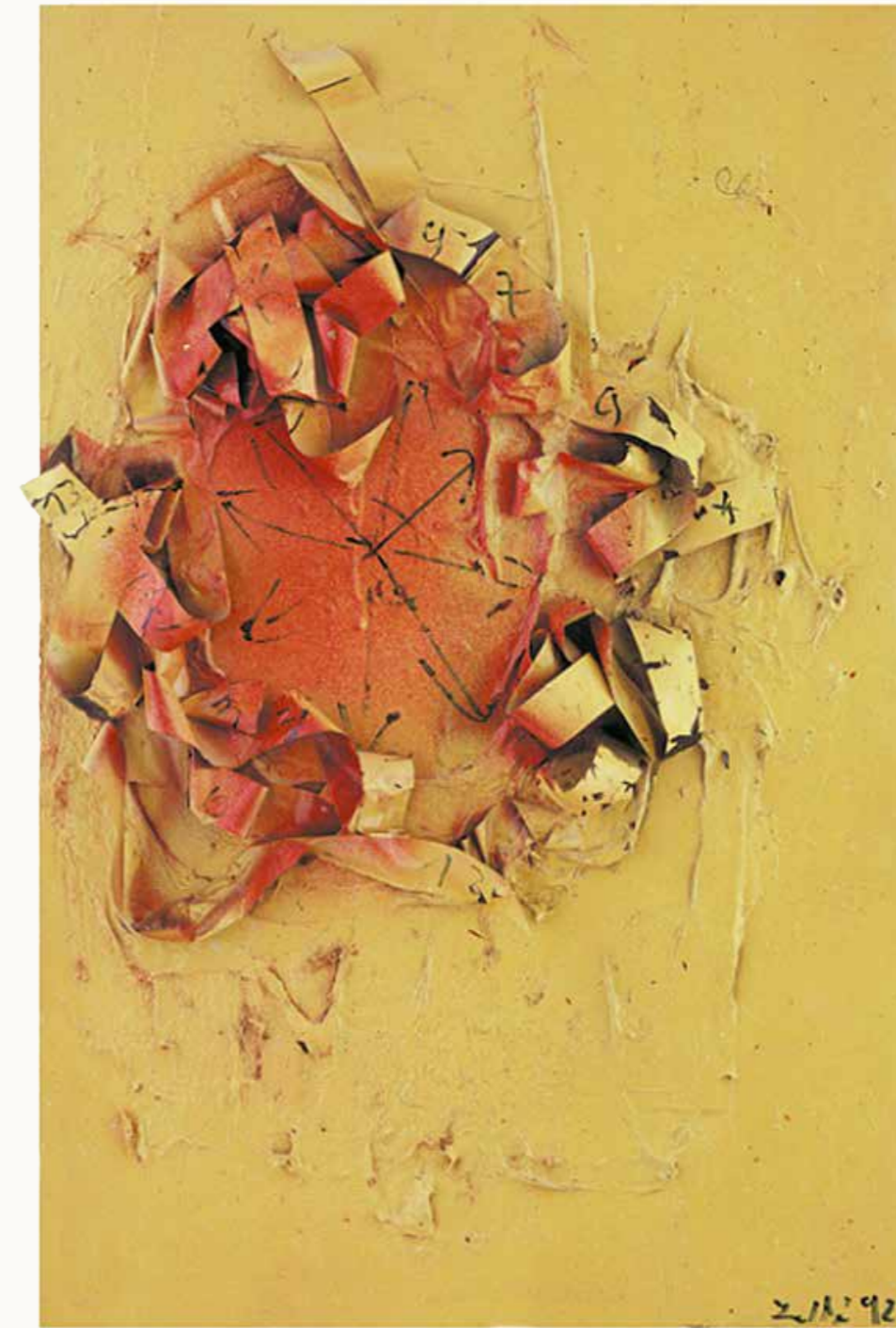

Grupo de información genética

Artista: Dieter Liedtke

Innovación: La información forma clusters biológicos y de información, familias y programas de genes que sustentan las especies.

Técnica de innovación: Collage de cintas de vídeo.

Innovación de la Serie: La información forma la salud neuronal, epigenética y con la información no materializada la posibilidad de una Vida Eterna.

Nombre de la serie: Vida II

Años de trabajo en la serie: 1963

Año de trabajo: 1992

Firma: Liedtke

Material: Pintura acrílica, poliéster, cinta de vídeo, aluminio.

Dimensiones: 40 cm x 60 cm



Secuencia genética 101

Artista: Dieter Liedtke

Innovación: Información sobre la secuencia de genes.

Innovación: Las experiencias y la creatividad cambian el programa genético de las células que sostiene la especie.

Técnica de innovación: Collage de cintas de vídeo

Innovación de la serie: La información da forma a la salud neuronal y epigenética y, con la información no materializada, a la posibilidad de la vida eterna.

Nombre de la serie: Vida II

Años de trabajo en la serie: 1963

Año de trabajo: 1992

Firma: Liedtke

Material: Pintura acrílica, poliéster, película, aluminio.

Dimensiones: Altura 70 cm

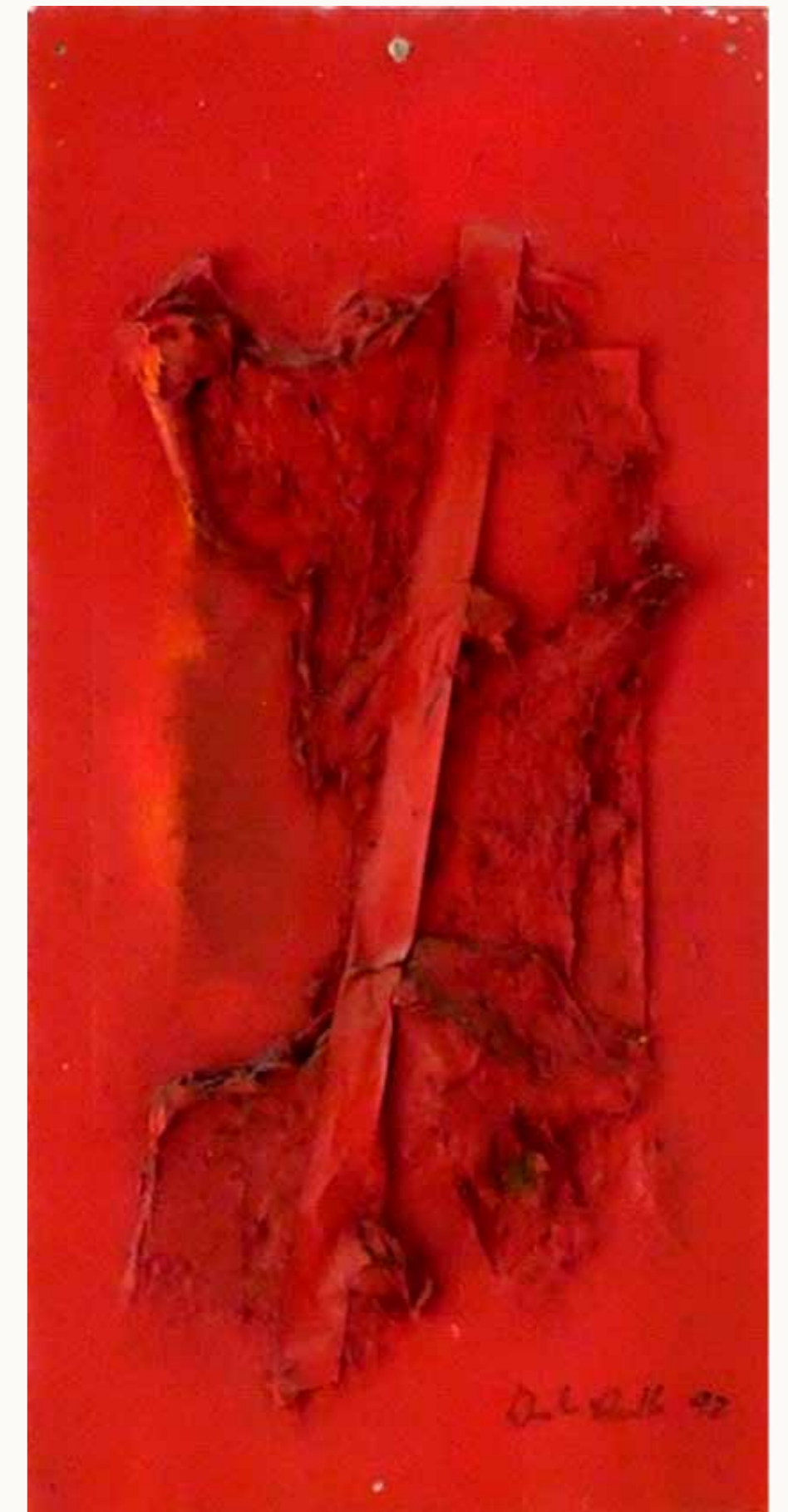

Secuencia genética 107

Artista: Dieter Liedtke

Innovación: Información sobre la secuencia de genes.

Innovación: Las experiencias y la creatividad cambian el programa genético de las células que sostiene la especie.

Técnica de innovación: Collage de cintas de vídeo.

Innovación de la Serie: La información da forma a la salud neuronal, epigenética y con la información no materializada la posibilidad de una Vida Eterna.

Nombre de la serie: Vida II

Años de trabajo en la serie: 1963

Año de trabajo: 1992

Firma: Liedtke

Material: Pintura acrílica, poliéster, película, aluminio.

Dimensiones: 30,5cm x 60,2cm



Secuencia genética 108

Artista: Dieter Liedtke

Innovación: Información sobre la secuencia de genes.

Innovación: Las experiencias y la creatividad cambian el programa genético de las células que sostiene la especie.

Técnica de innovación: Collage de cintas de vídeo

Innovación de la serie: La información da forma a la salud neuronal y epigenética y, con la información no materializada, a la posibilidad de la vida eterna.

Nombre de la serie: Vida II

Años de trabajo en la serie: 1963

Año de trabajo: 1992

Firma: Liedtke

Material: Pintura acrílica, poliéster, película, aluminio.

Dimensiones: 30cm x 60 cm



Áreas de genes blancos 10

Artista: Dieter Liedtke

Innovación: La pared celular como futura melodía de la vida que da forma al piano de genes visto desde dentro.

Innovación: Los marcadores de información cambian el programa genético de las células que preserva la especie para la disolución de la vida o la posibilidad de prolongarla.

Técnica de innovación: Collage de cintas de vídeo

Innovación de la Serie: La información moldea la salud neuronal, epigenética y con la información no materializada la posibilidad de una Vida Eterna.

Nombre de la serie: Vida II

Años de trabajo en la serie: 1963

Año de trabajo: 1992

Firma: Liedtke

Material: Pintura acrílica, poliéster, cinta de vídeo, aluminio.

Dimensiones: 30 cm x 100 cm



Pared celular 14 con secuencias de genes.

Artista: Dieter Liedtke

Innovación: La pared celular como un piano de genes con preimpresión del sistema genético visto desde dentro.

Innovación: Los marcadores de información cambian el programa genético de las células con la pared celular y producen un bloqueo epigenético de la creatividad a través del miedo.

Técnica de innovación: Collage de cintas de vídeo

Innovación de la serie: La información da forma a la salud neuronal y epigenética y, con la información no materializada, a la posibilidad de la vida eterna.

Nombre de la serie: Vida II

Años de trabajo en la serie: 1963

Año de trabajo: 1992

Firma: Liedtke

Material: Pintura acrílica, poliéster, cinta de vídeo, aluminio.

Dimensiones: 30 cm x 62 cm



Pared celular 23 con secuencias de genes.

Artista: Dieter Liedtke

Innovación: La pared celular como futura melodía de vida que da forma a un piano de genes visto desde dentro.

Innovación: Los marcadores de información cambian el programa genético de las células para la disolución de la vida o la posibilidad de prolongarla.

Técnica de innovación: Collage de cintas de vídeo

Innovación de la Serie: La información da forma a la salud neuronal, epigenética y con información no materializada la posibilidad de una Vida Eterna.

Nombre de la serie: Vida II

Años de trabajo en la serie: 1963

Año de trabajo: 1992

Firma: Liedtke

Material: Pintura acrílica, cemento, cinta de vídeo, aluminio.

Dimensiones: 17,5 cm x 25 cm

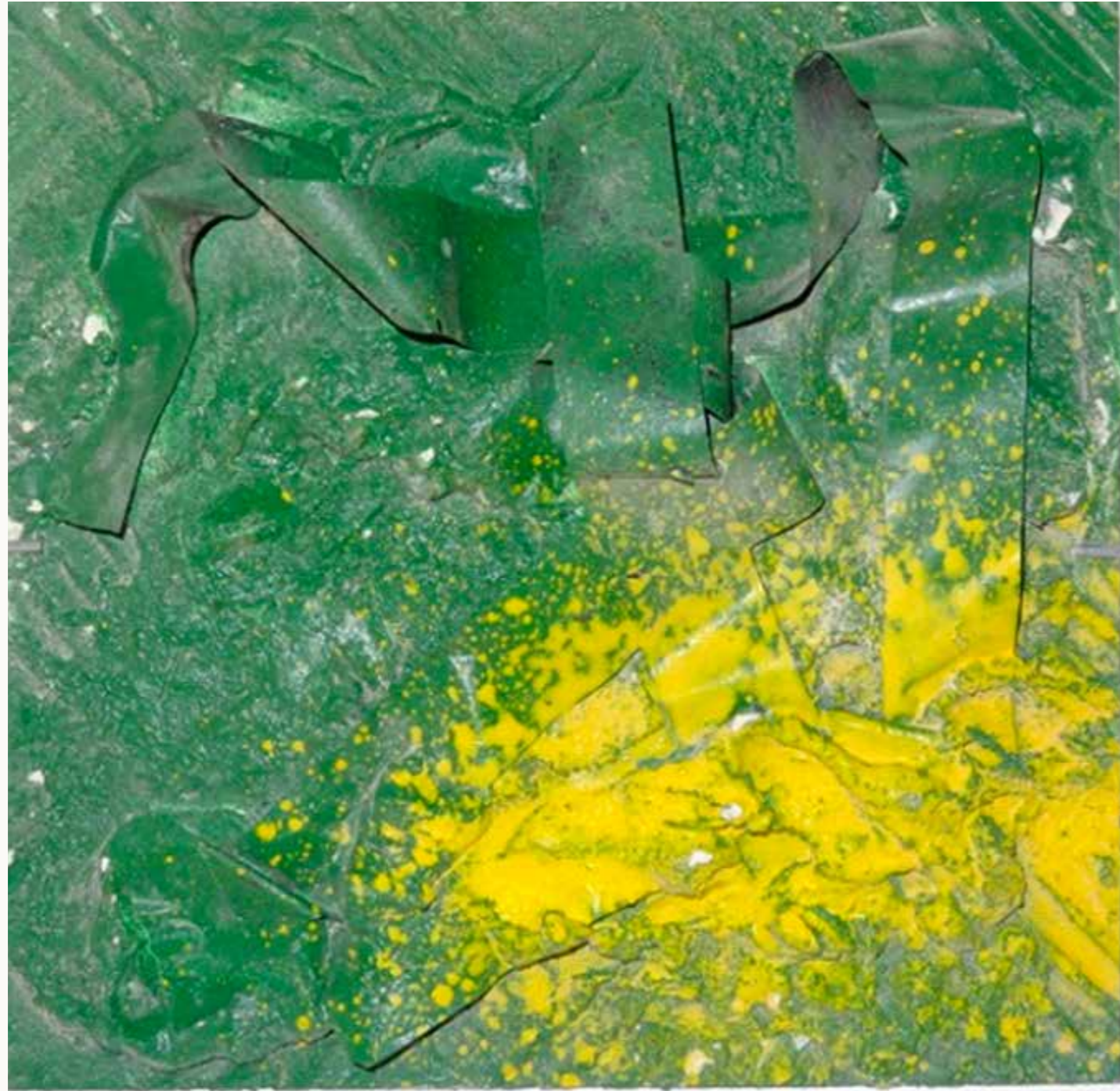

Pared celular 25 con secuencias de genes.

Artista: Dieter Liedtke

Innovación: La pared celular como futura melodía de vida que da forma al piano de genes visto desde dentro.

Innovación: Los marcadores de información cambian el programa génico de las células para la disolución de la vida o la posibilidad de prolongarla.

Técnica de innovación: Collage de cintas de vídeo.

Innovación de la Serie: La información moldea la salud neuronal, epigenética y con información no materializada la posibilidad de una Vida Eterna.

Nombre de la serie: Vida II

Años de trabajo en la serie: 1963

Año de trabajo: 1992

Firma: Liedtke

Material: Pintura acrílica, cemento, cinta de vídeo, aluminio.

Dimensiones: 20 cm x 21 cm



Pared celular 26 con secuencias genéticas.

Artista: Dieter Liedtke

Innovación: La pared celular como futuro piano de genes que da forma a la melodía de la vida vista desde dentro.

Innovación: Los marcadores de información cambian el programa genético de las células que preserva la especie hacia la disolución de la vida o la posibilidad de prolongar la vida mediante el fortalecimiento del fluido de defensa inmunológico que rodea a los genes.

Técnica de innovación: Collage de cintas de vídeo

Innovación de la Serie: La información da forma a la salud neuronal,

epigenética y con la información no materializada la posibilidad de una Vida Eterna.

Nombre de la serie: Vida II

Años de trabajo en la serie: 1963

Año de trabajo: 1992

Firma: Liedtke

Material: Pintura acrílica, cemento, cinta de vídeo aluminio.

Dimensiones: 17 cm x 25 cm



Pared celular 27 con secuencias genéticas.

Artista: Dieter Liedtke

Innovación: La pared celular como un futuro piano de genes que da forma a la melodía de la vida vista desde dentro.

Innovación: Los marcadores de información cambian el programa génico de las células para la disolución de la vida o la posibilidad de prolongarla.

Técnica de innovación: Collage de cintas de vídeo.

Innovación de la Serie: La información moldea la salud neuronal, epigenética y con información no materializada la posibilidad de una Vida Eterna.

Nombre de la serie: Vida II

Años de trabajo en la serie: 1963

Año de trabajo: 1992

Firma: Liedtke

Material: Pintura acrílica, cemento, cinta de vídeo, aluminio.

Dimensiones: 17cm x 25cm



Áreas de genes blancos-Reducción de los genes XII.

Artista: Dieter Liedtke

La innovación: La información es la creatividad, el movimiento, la evolución, la explosión, la energía, la materia y la vida biológica en el universo.

Técnica de innovación: Pintura semiabstracta de límites temporales físicos-cuánticos con cinta de vídeo

Innovación de la Serie: La información da forma a la salud neuronal, epigenética y con la información no materializada la posibilidad de una Vida Eterna.

Nombre de la serie: Vida II

Años de trabajo en la serie: 1963

Año de trabajo: 1988 I y 2021 II

Firma: Liedtke

Material: Pintura acrílica, cinta de vídeo, lienzo sobre bastidor

Dimensiones: 256 cm x 183 cm



Jesús - genes blancos

Artista: Dieter Liedtke

Innovación: Nuevos puntos de vista de información de los puntos de vista de la vida que pueden ser invertidos con puntos de vista de observadores cambiados y nuevos puntos de vista de información de águila y proporcionan claridad sobre las posibilidades del futuro observado a través de la creatividad.

Técnica de innovación: Pintura semi-abstracta de límites de tiempo físico-cuántico con collage de video-películas.

Innovación de la serie: La conformación de la información neuronal, la

salud epigenética y con la información no materializada la posibilidad de la vida eterna.

Nombre de la serie: Vida II

Años de trabajo en la serie: 1963

Año de trabajo: 1988 I y 2021 II

Firma: Liedtke

Material: Pintura acrílica, lienzo sobre bastidor

Dimensiones: 256 cm x 183 cm



Arte abierto 1999 / 15 de julio

Artista: Dieter Liedtke

Innovación: Los marcadores de información cambian el programa genético de las células para la disolución de la vida o la posibilidad de prolongarla.

Técnica de innovación: Collage de cintas de video.

Innovación de la Serie: La información moldea la salud neuronal, epigenética y con la información no materializada la posibilidad de una Vida Eterna.

Nombre de la serie: Vida II

Años de trabajo en la serie: 1963

Año de trabajo: 1999

Firma: Liedtke

Material: Pintura acrílica, cinta de video, lienzo sobre bastidor

Dimensiones: 40 cm x 50 cm



Estadio abierto al arte II 2005

Artista: Dieter Liedtke

Innovación: Los marcadores de información cambian el programa genético de las células para la disolución de la vida o la posibilidad de prolongarla.

Técnica de innovación: Collage de cintas de vídeo.

Innovación de la Serie: La información moldea la salud neuronal, epigenética y con la información no materializada la posibilidad de una Vida Eterna.

Nombre de la serie: Vida II

Años de trabajo en la serie: 1963

Año de trabajo: 2005

Firma: Liedtke

Material: Pintura acrílica, cinta de vídeo, lienzo sobre bastidor

Dimensiones: 40 cm x 50 cm



Estadio abierto de arte III

Artista: Dieter Liedtke

Innovación: Los marcadores de información cambian el programa genético de las células para la disolución de la vida o la posibilidad de prolongarla.

Técnica de innovación: Collage de cintas de vídeo.

Innovación de la Serie: La información moldea la salud neuronal, epigenética y con información no materializada la posibilidad de una Vida Eterna.

Nombre de la serie: Vida II

Años de trabajo en la serie: 1963

Año de trabajo: 2013

Firma: Liedtke

Material: Pintura acrílica, cinta de vídeo, lienzo sobre bastidor

Dimensiones: 50 cm x 65 cm



Estadio abierto al arte IV

Artista: Dieter Liedtke

Innovación: Los marcadores de información cambian el programa genético de las células para la disolución de la vida o la posibilidad de prolongarla.

Técnica de innovación: Collage de cintas de vídeo.

Innovación de la Serie: La información moldea la salud neuronal, epigenética y con la información no materializada la posibilidad de una Vida Eterna.

Nombre de la serie: Vida II

Años de trabajo en la serie: 1963

Año de trabajo: 2013

Firma: Liedtke

Material: Pintura acrílica, cinta de vídeo, lienzo sobre bastidor

Dimensiones: 202 cm x 140 cm

Nacimiento de nuevas formas de vida:

Información, conciencia y creatividad sin estar ligadas a la materia.

Artista: Dieter Liedtke

Innovación: La materia, la energía y la nada tienen creatividad y conciencia.

Innovación de la Serie: La información da forma a la salud neuronal, epigenética y con la información no materializada la posibilidad de una Vida Eterna.

Nombre de la serie: Vida II

Años de trabajo en la serie: 1963

Año de trabajo: 1988

Firma: Liedtke

Material: Hormigón, pintura acrílica, película y plástico

Dimensiones: Altura 205 cm





Título: Etapa V neutral nuevo comienzo

Artista: Dieter Liedtke

Innovación: Remodelación celular consciente controlada epigenéticamente mediante información positiva seleccionada

Innovación: Los marcadores de información cambian el programa genético de las células programa de las células para la disolución de la vida o la posibilidad de prolongarla.

Técnica de innovación: Collage de cintas de vídeo.

Innovación de la Serie: La información da forma a la salud neuronal, epigenética

y con la información no materializada la posibilidad de una Vida Eterna.

Nombre de la serie: Vida II

Años de trabajo en la serie: 1963

Año de trabajo: 2013

Firma: Liedtke

Material: Pintura acrílica, cinta de vídeo, lienzo sobre bastidor

Dimensiones: 400 cm x 280 cm



Dieter Walter Liedtke - geo. 1944 Foto 1994

Foto 2044

Resultado intermedio 1994 - 2043. El rejuvenecimiento de las células del cuerpo.

Artista: Dieter Liedtke

Innovación: El rejuvenecimiento celular a través de la información pura no materializada.

Innovación de la Serie: La información da forma a la salud neuronal, epigenética y con la información no materializada la posibilidad de una Vida Eterna.

Nombre de la serie: Vida II

Años de trabajo en la serie: 1963

Año de trabajo: 2005

Técnica: Fotografía 1994 Impresión digital 2005

Edición: 100

Firma: Liedtke

Material: Pintura acrílica, lienzo sobre bastidor

Dimensiones: 140 cm x 70 cm

Física cuántica +
conciencia

“El Evolucionismo Concreto de Dieter Walter Liedtke abre al espectador un nuevo mundo revolucionario. Muestra cómo la materia, que hasta ahora sólo ha sido objeto y medio de representación artística, puede a su vez percibir su entorno. Esta información tiene una función de expansión de la conciencia”.

Prof. Karl Ruhrberg, 1997
Presidente de la Asociación Internacional de Críticos de Arte (Sección Alemana, AICA)

“Hoy en día, el acceso a la creatividad sólo es posible a través de las imágenes, porque la conciencia humana trabaja con secuencias de imágenes. El arquetipo de toda visión de futuro es la visión, el sueño, la conexión de realidades inexistentes. El camino del futuro al presente sólo es posible a través del lenguaje visual, del arte. Hace visionarias a las personas, les permite experimentar y comprender procesos antes inadvertidos. Para desencadenar este potencial incluso en personas que no disponen de un equipo especial para ello, la fórmula artística de Liedtke es visiblemente sencilla: está orientada a la evolución de las innovaciones”. “La obra de Dieter Liedtke es creativa hasta la médula. Su fórmula es la revolución actual del arte”.

Prof. Dr. Harald Szeemann
Historiador del arte

“Las declaraciones e innovaciones revolucionarias que se manifiestan en sus obras, así como la elección intuitiva de los materiales disponibles y la evolución imprecisión de la técnica, que se asemeja a la física cuántica. Esto en exactitud o indeterminación con el mismo montaje experimental (la obra de arte) por parte del receptor, físicamente al no observar del proceso artístico o se produce la no-medición, muestran por un lado la imprecisión, la indeterminación del material y de la técnica, por otro lado las mismas obras (y aquí también surgen los mismos resultados que en física cuántica) muy precisas, nuevas afirmaciones, teorías y fórmulas, y esto décadas antes de que la investigación en humanidades y ciencias naturales se hubiera ocupado de ello y encontrado resultados comparables”.

Dr. Thomas Föhl
Historiador del arte

“Después de 1999, siempre me he ocupado de su técnica. Me sorprenden sus revolucionarias propuestas de solución, por ejemplo, la generación de energía renovable a través de la corriente de aire en autopistas y líneas de ferrocarril mediante rodillos eólicos verticales con reducción del ruido para los residentes a lo largo de las calzadas y ahorro directo de energía para los vehículos gracias al efecto de succión en la corriente de deslizamiento de los rodillos, así como la red aimeim Socail Network para el rejuvenecimiento celular gratuito en Internet a través de la información. Dieter Liedtke pinta así también un nuevo cuadro de la física y la biología, revelando una concepción diferente de la materia y el ADN. Su aproximación a esto, como al origen de todo el universo, es la información. En sus obras, Dieter Liedtke pone patas arriba las teorías científicas anteriores mediante su fórmula, que combina la teoría cuántica con la relatividad y contiene la ley de conservación de la información, ofreciendo así teorías revolucionarias en física y astrofísica, la comprensión de una nueva visión del universo. Si le he entendido bien -y esto no siempre es fácil-, ha desarrollado su teoría de tal manera que la información se incluye como una magnitud física en las ciencias naturales. Para él, la información tiene dos caras, al igual que la mecánica cuántica: por un lado, no está ligada al espacio, la materia o el tiempo, es decir, es simultánea y está en todas partes; por otro, se manifiesta en la energía o la materia. Partiendo de la introducción de la distinción de la información y de la clasificación física de esta separación tajante, así como de la idea de que ambas formas de información se combinan para formar grupos de información, familias de información o, como él también las denomina, redes de información autosostenibles, por lo que supone que estas dos formas de información se entrelazan entre sí mediante entrelazamientos, parece haber logrado en su teoría complementar la ecuación de Albert Einstein: $E = MC^2$ a: $i = E = MC^2$ ($i =$ información).”

Prof. Dr. Manfred Schrey 2015
Físico

“Con Liedtke, el artista visual autodidacta, aprendemos a través de sus numerosos libros de contenido científico que también es el científico autodidacta que exploró contenidos con una mirada libre y un pensamiento libre que sólo exploraron más tarde los llamados científicos y que por ello llegó al Premio Nobel.”

Prof. Dr. Dieter Ronte 2020
Historiador del arte



Foto: Piedra pensante de vacaciones

Artista: Dieter Liedtke

La innovación: La materia tiene conciencia.

Innovación de la serie: El universo está formado por redes de información conscientes, preservadoras de las especies, creativas y evolutivas.

Nombre de la serie: El universo creativo

Años de trabajo en la serie: 1963 - 1970

Técnica: Foto 1970/Serigrafía sobre cartón, N°: 22 Edición de 100 numerada, Año 1999

Dimensiones: 50 cm x 70 cm



Piedra pensante de vacaciones

Artista: Dieter Liedtke

La innovación: La materia tiene conciencia.

Técnica de innovación: Desenfoque físico cuántico de la información del color.

Innovación de la serie: El universo está formado por redes de información conscientes, preservadoras de las especies, creativas y evolutivas.

Nombre de la serie: El universo creativo

Años de trabajo en la serie: 1963 - 1979

Año de trabajo: 1979

Firma: Liedtke

Material: Óleo, lienzo sobre bastidor de madera

Dimensiones: 39,5 cm x 49 cm



Ver el paisaje desde la ventana

Artista: Dieter Liedtke

La innovación: La materia tiene conciencia

Tecnología de la innovación: Desenfoque físico-cuántico de la información del color.

Innovación de la serie: El universo está formado por redes de información conscientes, preservadoras de las especies, creativas y evolutivas.

Nombre de la serie: El universo creativo

Años de trabajo en la serie: 1963 - 1979

Año de trabajo: 1979

Firma: Liedtke

Material: Óleo sobre lienzo

Dimensiones: 39 cm x 28 cm

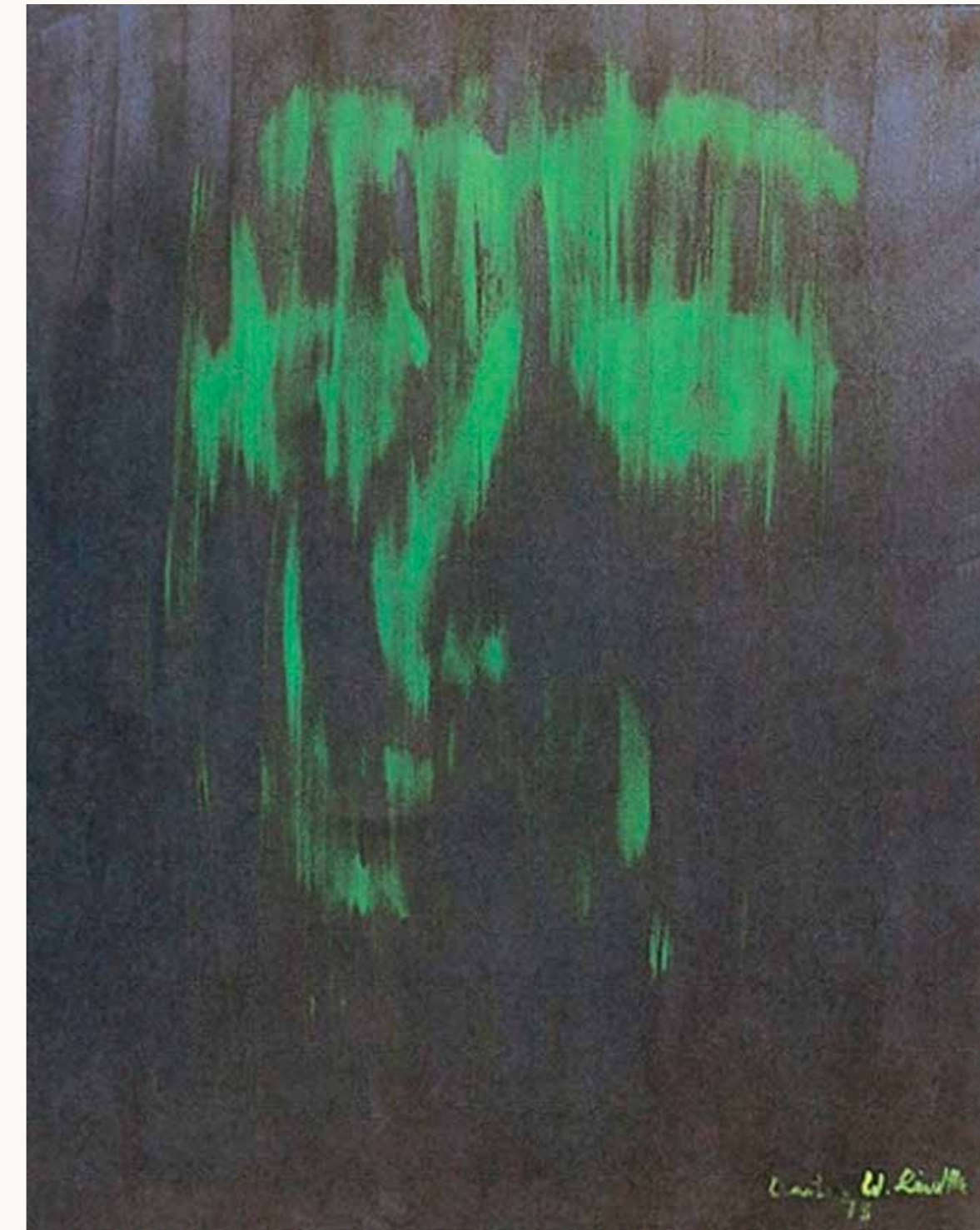

Infinito ve a la gente

Artista: Dieter Liedtke

La innovación: Infinity es un sistema de información consciente de sí mismo.

Tecnología de la innovación: Desenfoque físico-cuántico de la información del color.

Innovación de la serie: El universo está formado por redes de información conscientes, preservadoras de las especies, creativas y evolutivas.

Nombre de la serie: El universo creativo

Años de trabajo en la serie: 1963 - 1978

Año de trabajo: 1978

Firma: Liedtke

Material: Óleo sobre lienzo

Dimensiones: 49 cm x 60 cm



El aire ve la isla

Artista: Dieter Liedtke

La innovación: La materia gaseosa tiene conciencia.

Innovación tecnológica: Desenfoque físico-cuántico de la información del color.

Innovación de la serie: El universo está formado por redes de información conscientes, preservadoras de las especies, creativas y evolutivas.

Nombre de la serie: El universo creativo

Años de trabajo en la serie: 1963 - 1979

Año de trabajo: 1979

Firma: Liedtke

Material: Óleo sobre lienzo

Dimensiones: 39,5 cm x 29,5 cm

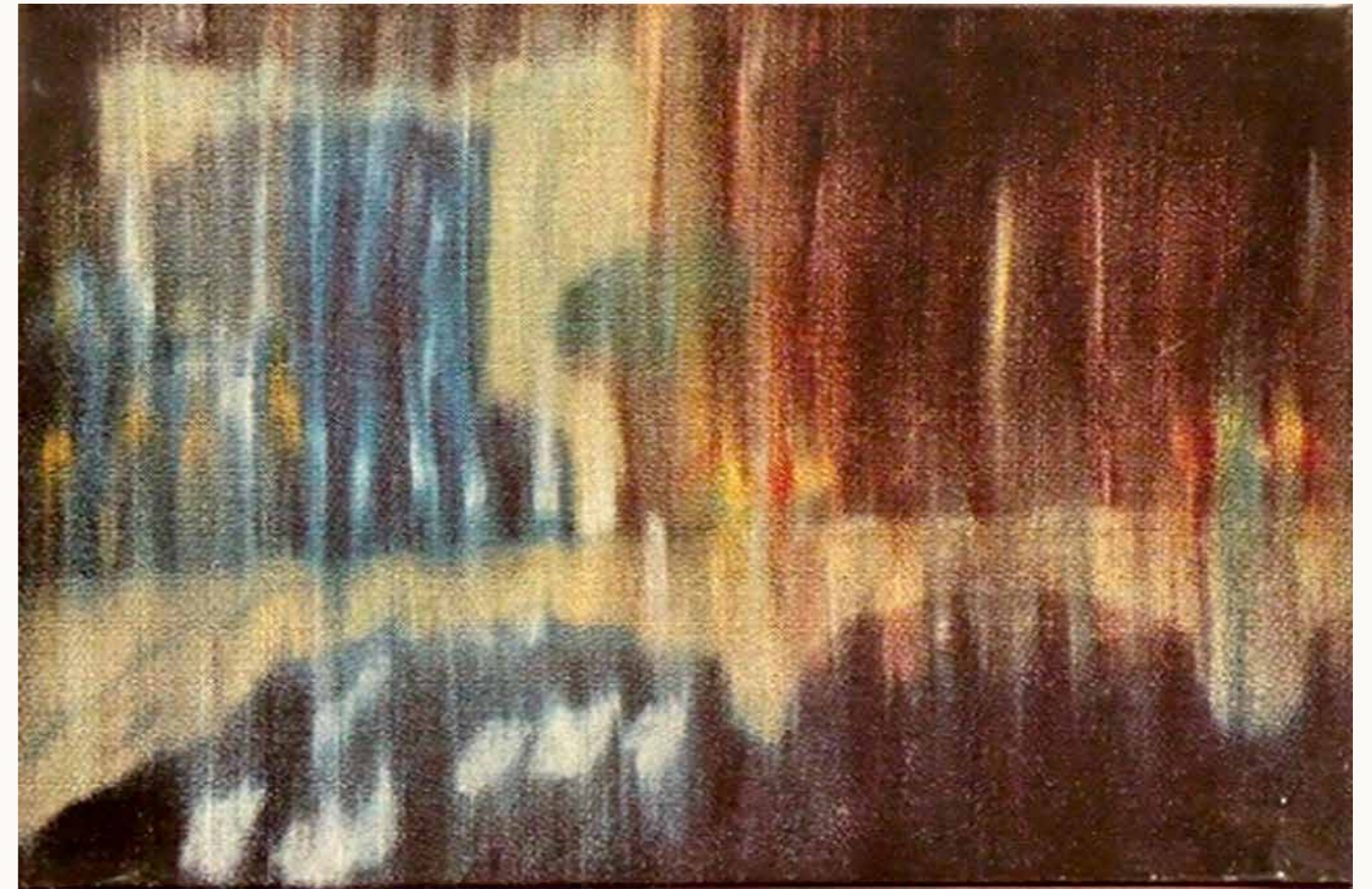

El barco ve el puente

Artista: Dieter Liedtke

La innovación: Los sistemas de materia tienen conciencia.

Innovación tecnológica: Desenfoque físico-cuántico de la información sobre el color.

Innovación de la serie: El universo está formado por redes de información conscientes, preservadoras de las especies, creativas y evolutivas.

Nombre de la serie: El universo creativo

Años de trabajo en la serie: 1963 - 2021

Año de trabajo: 1979 I y 2021 II

Firma: Liedtke

Material: Óleo sobre lienzo

Dimensiones: 59 cm x 49,5 cm



Retrato de un corredor de bolsa

Artista: Dieter Liedtke

La innovación: Pensamientos materealizados.

Innovación tecnológica: Desenfoque cuántico-físico de la información del color.

Innovación de la serie: El universo está formado por redes de información conscientes, preservadoras de las especies, creativas y evolutivas.

Nombre de la serie: El universo creativo

Años de trabajo en la serie: 1963 - 1980

Año de trabajo: 1980

Firma: Liedtke

Material: Óleo sobre lienzo

Dimensiones: 39 cm x 29 cm



Estiércol de vaca ve prado

Artista: Dieter Liedtke

La innovación: Cada unidad de materia tiene conciencia.

Innovación tecnológica: Desenfoque físico-cuántico de la información del color.

Innovación de la serie: El universo está formado por redes de información conscientes, preservadoras de las especies, creativas y evolutivas.

Nombre de la serie: El universo creativo

Años de trabajo en la serie: 1963 - 1979

Año de trabajo: 1979

Firma: Liedtke

Material: Óleo sobre lienzo

Dimensiones: 39 cm x 29 cm



La nube ve la cordillera

Artista: Dieter Liedtke

La innovación: El agua remezcla la conciencia.

Innovación tecnológica: Desenfoque físico-cuántico de la información del color

Innovación de la serie: El universo está formado por redes de información conscientes, preservadoras de las especies, creativas y evolutivas.

Nombre de la serie: El universo creativo

Años de trabajo en la serie: 1963 - 1979

Año de trabajo: 1979

Firma: Liedtke

Material: Óleo sobre lienzo

Dimensiones: 33,5 cm x 26 cm



Sensaciones

Artista: Dieter Liedtke

La innovación: Las sensaciones tienen conciencia y forman materia.

Innovación tecnológica: Desenfoque físico-cuántico de la información del color.

Innovación de la serie: El universo está formado por redes de información conscientes, preservadoras de las especies, creativas y evolutivas.

Nombre de la serie: El universo creativo

Años de trabajo en la serie: 1963 - 1979

Año de trabajo: 1979

Firma: Liedtke

Material: Óleo sobre lienzo

Dimensiones: 60 cm x 50 cm



Clústeres de información creativa

Artista: Dieter Liedtke

Innovación: Espacio y materia oscura Educación en el espacio.

Tecnología de la innovación: Desenfoque cuántico-físico de la información sobre el color.

Innovación de la serie: El universo está formado por redes de información conscientes, preservadoras de las especies, creativas y evolutivas.

Nombre de la serie: El universo creativo

Años de trabajo en la serie: 1963 - 2005

Año de trabajo: 2005

Firma: Liedtke

Material: Óleo sobre lienzo

Dimensiones: 220 cm x 200 cm

Harlo sin galaxia

Artista: Dieter Liedtke

Innovación: Concienciación a través de la materia oscura y las galaxias.

Tecnología de la innovación: Desenfoque físico-cuántico de la información del color.

Innovación de la serie: El universo se compone de redes de información conscientes, preservadoras de las especies, creativas y redes de información creativa y evolutiva.

Nombre de la serie: El universo creativo

Años de trabajo en la serie: 1963 - 2006

Año de trabajo: 2006

Firma: Liedtke

Material: Óleo sobre lienzo

Dimensiones: 95 cm x 195 cm





Almacenamiento de energía en niveles de información no materializados

Artista: Dieter Liedtke

La innovación: La información es la conciencia no ligada a la materia.

Tecnología de la innovación: Desenfoque físico-cuántico de la información en color.

Innovación de la serie: El universo está formado por redes de información conscientes, preservadoras de las especies, creativas y evolutivas.

Nombre de la serie: El universo creativo

Años de trabajo en la serie: 1963 - 2002

Año de trabajo: 2002

Firma: Liedtke

Material: Pintura acrílica sobre lienzo

Dimensiones: 80 cm x 65 cm



Inicio de las transiciones de la 4ª D. a la 3ª D.

Artista: Dieter Liedtke

Innovación: Campos de información Materia e información no materializada.

Tecnología de la innovación: Desenfoque físico-cuántico de la información en color.

Innovación de la serie: El universo está formado por redes de información conscientes, preservadoras de las especies, creativas y evolutivas.

Nombre de la serie: El universo creativo

Años de trabajo en la serie: 1963 - 2010

Año de trabajo: 2010

Firma: Liedtke

Material: Pintura acrílica sobre lienzo

Dimensiones: 80 cm x 100 cm



Un universo de campos de tensión

Artista: Dieter Liedtke

Innovación: Campos de información Materia e información no materializada con conciencia.

Tecnología de la innovación: Desenfoque físico-cuántico de la información en color.

Innovación de la serie: El universo está formado por redes de información conscientes, preservadoras de las especies, creativas y evolutivas.

Nombre de la serie: El universo creativo

Años de trabajo en la serie: 1963 - 2010

Año de trabajo: 2010

Firma: Liedtke

Material: Pintura acrílica sobre lienzo

Dimensiones: 80 cm x 100 cm



Formación del espacio a través de la información

Artista: Dieter Liedtke

La innovación: El espacio tiene conciencia.

Tecnología de la innovación: Desenfoque físico-cuántico de la información en color.

Innovación de la serie: El universo está formado por redes de información conscientes, preservadoras de las especies, creativas y evolutivas.

Nombre de la serie: El universo creativo

Años de trabajo en la serie: 1963 - 2010

Año de trabajo: 2010

Firma: Liedtke

Material: Pintura acrílica sobre lienzo

Dimensiones: 80 cm x 100 cm



Procesamiento del espacio a través de la información

Artista: Dieter Liedtke

La innovación: La información tiene conciencia.

Innovación tecnológica: Desenfoque cuántico-físico de la información del color.

Innovación de la serie: El universo está formado por redes de información conscientes, preservadoras de las especies, creativas y evolutivas de información.

Nombre de la serie: El universo creativo

Años de trabajo en la serie: 1963 - 2006

Año de trabajo: 2006

Firma: Liedtke

Material: Pintura acrílica sobre lienzo

Dimensiones: 80 cm x 100 cm

Campos de conocimiento de la información

Artista: Dieter Liedtke

Innovación: Campos de conciencia visibles.

Tecnología de la innovación: Desenfoque físico-cuántico de la información del color.

Innovación de la serie: El universo está formado por redes de información conscientes, preservadoras de las especies, creativas y evolutivas.

Nombre de la serie: El universo creativo

Años de trabajo en la serie: 1963 - 2007

Año de trabajo: 2007

Firma: Liedtke

Material: Pintura acrílica sobre lienzo

Dimensiones: 40 cm x 100 cm

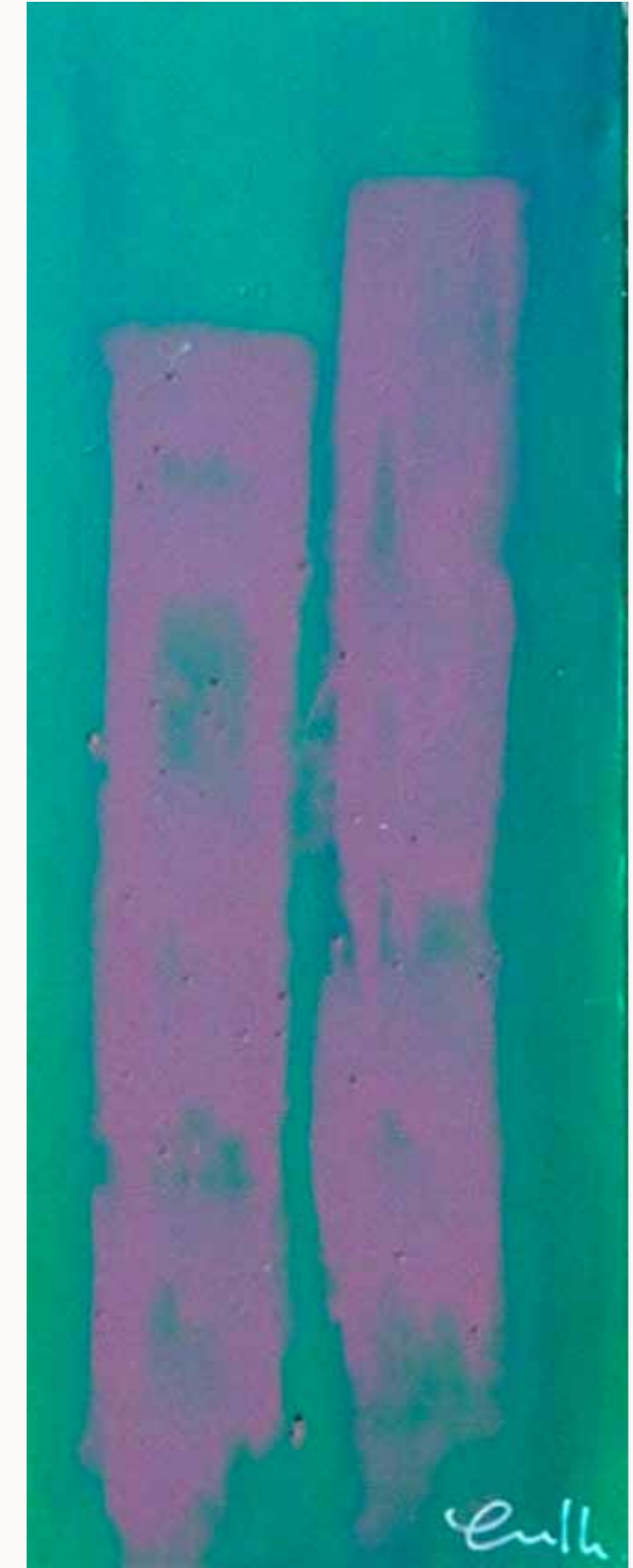



La información forma la radiación de fondo

Artista: Dieter Liedtke

La innovación: La formación de energía en el universo.

Innovación tecnológica: Desenfoque físico-cuántico de la información del color.

Innovación de la serie: El universo está formado por redes de información conscientes, preservadoras de las especies, creativas y evolutivas.

Nombre de la serie: El universo creativo

Años de trabajo en la serie: 1963 - 2005

Año de trabajo: 2005

Firma: Liedtke

Material: Pintura acrílica sobre lienzo

Dimensiones: 195 cm x 130 cm



Transición de la 3ª a la 4ª dimensión

Artista: Dieter Liedtke

La innovación: Simbiosis de los límites de la red de información.

Tecnología de la innovación: Desenfoque cuántico-físico de la información en color.

Innovación de la serie: El universo está formado por redes de información conscientes, preservadoras de las especies, creativas y evolutivas.

Nombre de la serie: El universo creativo

Años de trabajo en la serie: 1963 - 2006

Año de trabajo: 2006

Firma: Liedtke

Material: Pintura acrílica sobre lienzo

Dimensiones: 130 cm x 200 cm



La supernormalidad antes de la irrupción en la dimensión materializada

Artista: Dieter Liedtke

La innovación: Formación de la radiación kelvin a través de la información.

Tecnología de la innovación: Desenfoque físico-cuántico de la información del color.

Innovación de la serie: El universo se compone de redes de información conscientes, preservadoras de las especies, creativas y redes de información creativa y evolutiva.

Nombre de la serie: El universo creativo

Años de trabajo en la serie: 1963 - 2006

Año de trabajo: 2006

Firma: Liedtke

Material: Pintura acrílica sobre lienzo

Dimensiones: 40 cm x 100 cm



Formación y superposición de grupos de información

Artista: Dieter Liedtke

Innovación: La materia tiene conciencia.

Innovación tecnológica: Desenfoque físico-cuántico de la información del color.

Innovación de la serie: El universo está formado por redes de información conscientes, preservadoras de las especies, creativas y evolutivas.

Nombre de la serie: El universo creativo

Años de trabajo en la serie: 1963 - 2008

Año de trabajo: 2008

Firma: Liedtke

Material: Pintura acrílica sobre lienzo

Dimensiones: 95 cm x 200 cm



Fronteras de la Relatividad y la Física Cuántica

Artista: Dieter Liedtke

Innovación: La realidad superior de la mecánica cuántica.

Tecnología de la innovación: Desenfoque físico-cuántico de la información del color.

Innovación de la serie: El universo está formado por redes de información conscientes, preservadoras de las especies, creativas y evolutivas.

Nombre de la serie: El universo creativo

Años de trabajo en la serie: 1963 - 2007

Año de trabajo: 2007

Firma: Liedtke

Material: Pintura acrílica sobre lienzo

Dimensiones: 195 cm x 130 cm



Redes de información unidimensionales y bidimensionales

Artista: Dieter Liedtke

La innovación: La materia tiene conciencia.

Tecnología de la innovación: Desenfoque físico-cuántico de la información del color.

Innovación de la serie: El universo está formado por redes de información conscientes, creativas y evolutivas que preservan las especies. redes de información creativa y evolutiva.

Nombre de la serie: El universo creativo

Años de trabajo en la serie: 1963 - 2007

Año de trabajo: 2007

Firma: Liedtke

Material: Pintura acrílica sobre lienzo

Dimensiones: 130 cm x 195 cm



Espacio antes de la ruptura por el peralte

Artista: Dieter Liedtke

La innovación: La materia tiene conciencia.

Tecnología de la innovación: Desenfoque físico-cuántico de la información del color.

Innovación de la serie: El universo está formado por redes de información conscientes, preservadoras de las especies, creativas y evolutivas.

Nombre de la serie: El universo creativo

Años de trabajo en la serie: 1963 - 2006

Año de trabajo: 2006

Firma: Liedtke

Material: Pintura acrílica sobre lienzo

Dimensiones: 130 cm x 195 cm



Formación de redes de información evolutiva a través de la información

Artista: Dieter Liedtke

Innovación: Las redes de información conscientes forman la materia y la energía oscuras.

Tecnología de la innovación: Desenfoque físico-cuántico de la información en color.

Innovación de la serie: El universo está formado por redes de información conscientes, preservadoras de las especies, creativas y evolutivas.

Nombre de la serie: El universo creativo

Años de trabajo en la serie: 1963 - 2006

Año de trabajo: 2006

Firma: Liedtke

Material: Pintura acrílica sobre lienzo

Dimensiones: 130 cm x 100 cm



El principio de la creación

Artista: Dieter Liedtke

La innovación: La creatividad del universo, inherente al sistema y preservadora de las especies.

Tecnología de la innovación: Desenfoque físico-cuántico de la información de los colores.

Innovación de la serie: El universo está formado por redes de información conscientes, preservadoras de las especies, creativas y evolutivas.

Nombre de la serie: El universo creativo

Años de trabajo en la serie: 1963 - 2006

Año de trabajo: 2006

Firma: Liedtke

Material: Pintura acrílica sobre lienzo

Dimensiones: 95 cm x 195 cm



Espacio del campo de la energía

Artista: Dieter Liedtke

La innovación: El espacio es la información que se forma a través de la información de una manera evolutiva y que preserva las especies.

Tecnología de la innovación: Desenfoque físico-cuántico de la información del color.

Innovación de la serie: El universo está formado por redes de información conscientes, preservadoras de las especies, creativas y evolutivas.

Nombre de la serie: El universo creativo

Años de trabajo en la serie: 1963 - 2007

Año de trabajo: 2007

Firma: Liedtke

Material: Pintura acrílica sobre lienzo

Dimensiones: 80 cm x 100 cm



La energía que desprende la información se puede medir.

Artista: Dieter Liedtke

Innovación: Debido a los valores de información del sistema de medición, se miden diferentes valores de energía en el objeto con diferentes métodos de medición porque los valores de información (información = energía) se añaden al objeto medido por la información del método de medición.

Esto significa que la información puede medirse como energía por primera vez sin tener en cuenta la diferencia entre los métodos de medición.

La medición y el objeto forman una unidad de información o energía.

Tecnología innovadora: Desenfoque físico-cuántico de la información del color.

Innovación de la serie: El universo está formado por redes de información conscientes, preservadoras de las especies, creativas y evolutivas.

Nombre de la serie: El universo creativo

Años de trabajo en la serie: 1963 - 2014

Año de trabajo: 2014

Firma: Liedtke

Material: Pintura acrílica sobre lienzo

Dimensiones: 195 cm x 130 cm



Campo de conciencia materializado e impregnado de redes de información no materializadas

Artista: Dieter Liedtke

La innovación: La unidad inseparable de la materia y el espíritu.

Tecnología de la innovación: Desenfoque físico-cuántico de la información del color.

Innovación de la serie: El universo está formado por redes de información conscientes, preservadoras de las especies, creativas y evolutivas.

Nombre de la serie: El universo creativo

Años de trabajo en la serie: 1963 - 2006

Año de trabajo: 2006

Firma: Liedtke

Material: Pintura acrílica sobre lienzo

Dimensiones: 80 cm x 65 cm



Información fósil de la 3D. Información

Artista: Dieter Liedtke

Innovación: La huella de la formación de la información de la materia y su conexión de linaje en la historia evolutiva de la información.

Tecnología de la innovación: Desenfoque cuántico-físico de la información del color.

Innovación de la serie: El universo está formado por redes de información conscientes, preservadoras de las especies, creativas y evolutivas.

Nombre de la serie: El universo creativo

Años de trabajo en la serie: 1963 - 2008

Año de trabajo: 2008

Firma: Liedtke

Material: Pintura acrílica sobre lienzo

Dimensiones: 80 cm x 65 cm



Impresión de información fósil

Artista: Dieter Liedtke

Innovación: las imágenes evolutivas epistemológicas se combinan para formar redes de información de la evolución del espacio y el tiempo, el universo, la materia del sistema solar, la vida, nuestra cultura y la sociedad.

Tecnología de la innovación: Desenfoque cuántico-físico de la información del color.

Innovación de la serie: El universo está formado por redes de información conscientes, preservadoras de las especies, creativas y evolutivas.

Nombre de la serie: El universo creativo

Años de trabajo en la serie: 1963 - 2008

Año de trabajo: 2008

Firma: Liedtke

Material: Pintura acrílica sobre lienzo

Dimensiones: 80 cm x 65 cm

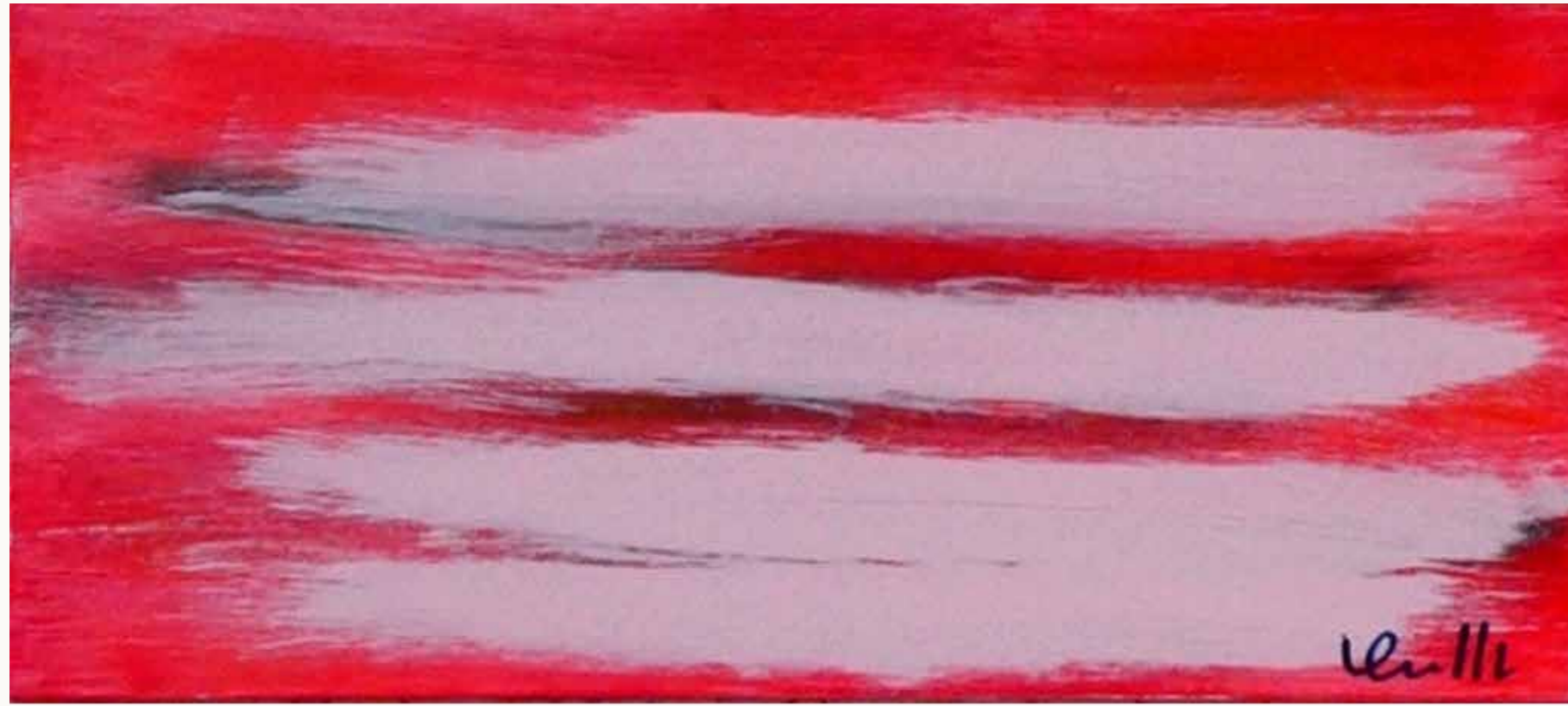

Campos de información no materializados

Artista: Dieter Liedtke

La innovación: La información se organiza a sí misma a través de la creatividad en redes de información evolutivas que sostienen las especies y que forman familias, grupos, campos y clusters de información creativos que sostienen las especies.

Tecnología de la innovación: Desenfoque físico-cuántico de la información en color.

Innovación de la serie: El universo está formado por redes de información creativas y evolutivas, conscientes y preservadoras de las especies.

Nombre de la serie: El universo creativo

Años de trabajo en la serie: 1963 - 2005

Año de trabajo: 2005

Firma: Liedtke

Material: Pintura acrílica sobre lienzo

Dimensiones: 100 cm x 40 cm



El universo manda a través de la primera información

Artista: Dieter Liedtke

La innovación: Las reglas de diseño de las leyes de la naturaleza.

Tecnología de la innovación: Desenfoque cuántico-físico de la información del color.

Innovación de la serie: El universo se compone de redes de información conscientes, preservadoras de las especies, creativas y redes de información conscientes, preservadoras de las especies, creativas y evolutivas.

Nombre de la serie: El universo creativo

Años de trabajo en la serie: 1963 - 2006

Año de trabajo: 2006

Firma: Liedtke

Material: Pintura acrílica sobre lienzo

Dimensiones: 65 cm x 80 cm

Antes de la hora/
cuarta dimensión = 0

“Del mismo modo que las obras de da Vinci sobre aerodinámica, anatomía o estática tienen hoy un valor apropiado como patrimonio cultural de la humanidad porque dan testimonio del trabajo de una mente que se adelantó mucho a su tiempo, también las obras de Dieter W. Liedtke se valoran en función de la difusión de su El contenido gana valor”.

Dr. Herbert Jost-Hof 2006
Estudios Culturales y de Comunicación

“En física, Liedtke ha anticipado hasta ahora dos premios Nobel con el contenido de sus obras. Pero sus teorías y resultados de investigación son revolucionarios no sólo en el arte, sino también en las ciencias naturales y las humanidades, y bajo las premisas que ha establecido, pintan el nuevo cuadro de un universo sin enigmas. La fórmula abreviada de su revolucionaria teoría del universo: $i = E = MC^2$ o $i = M$. El camino hacia su nueva teoría de la información como magnitud física culminó en la ley de conservación de la información, largamente buscada por la ciencia; las estaciones para ello incluyen su interpretación del proceso de creación, que pintó como supernada y abrió a la física en sus tesis, así como sus reinterpretaciones, basadas en la intuición, de términos científicos bien conocidos como tiempo, espacio, gravitación, agujeros negros, materia oscura, energía oscura, radiación de fondo, Big Bang, masa y energía. A partir de sus intuiciones intuitivas, filosóficas y artísticas, repetidamente ilustradas en sus obras, ha sido capaz de resolver paradojas que han preocupado a la ciencia durante los últimos cien años. En el proceso, sus tesis han encontrado repetidamente confirmación a través de la investigación científica”.

Prof. Dr. Manfred Schrey 2015
Físico



Patrones de vida holísticos a través de una red temporal interrelacionada y superpuesta

Artista: Dieter Liedtke

Innovación: Programas celulares corporales conscientes y creativos.

Representación de la innovación: composición de las estructuras temporales.

Innovación de la serie: T - V o V - T = 4.D.

Nombre de la serie: La interacción de toda la información del universo espacio-tiempo con los planos sin espacio y sin tiempo de la 4ª dimensión.

Años de trabajo en la serie: 1970

Año de trabajo: 1970

Firma: Liedtke

Número: 7

Técnica: Foto

Material: Papel fotográfico

Dimensiones: 20 cm x 30 cm

Edición: 25



Visualización de las tramas temporales de los cuerpos en movimiento en relación con las manifestaciones temporales del entorno

Artista: Dieter Liedtke

Innovación: superposiciones de tiempo: pasos de tiempo en la luz y la sombra, así como la exclusión de la luz de la ropa de fondo, es decir, el tiempo en el que la materia ya está presente.

Innovación de la representación: luz, sombra, tiempo, movimiento, objetivo.

Innovación de la serie: T - V o V - T = 4.D.

Nombre de la serie: La interacción de toda la información del universo espacio-tiempo con los planos sin espacio y sin tiempo de la 4ª dimensión.

Años de trabajo en la serie desde: 1970

Año de trabajo: 1970

Firma: Liedtke

Técnica de origen: Foto

Técnica: Foto/serigrafía sobre cartón

Edición: 100 numeradas, año 1999

Dimensiones: 100 cm x 70 cm

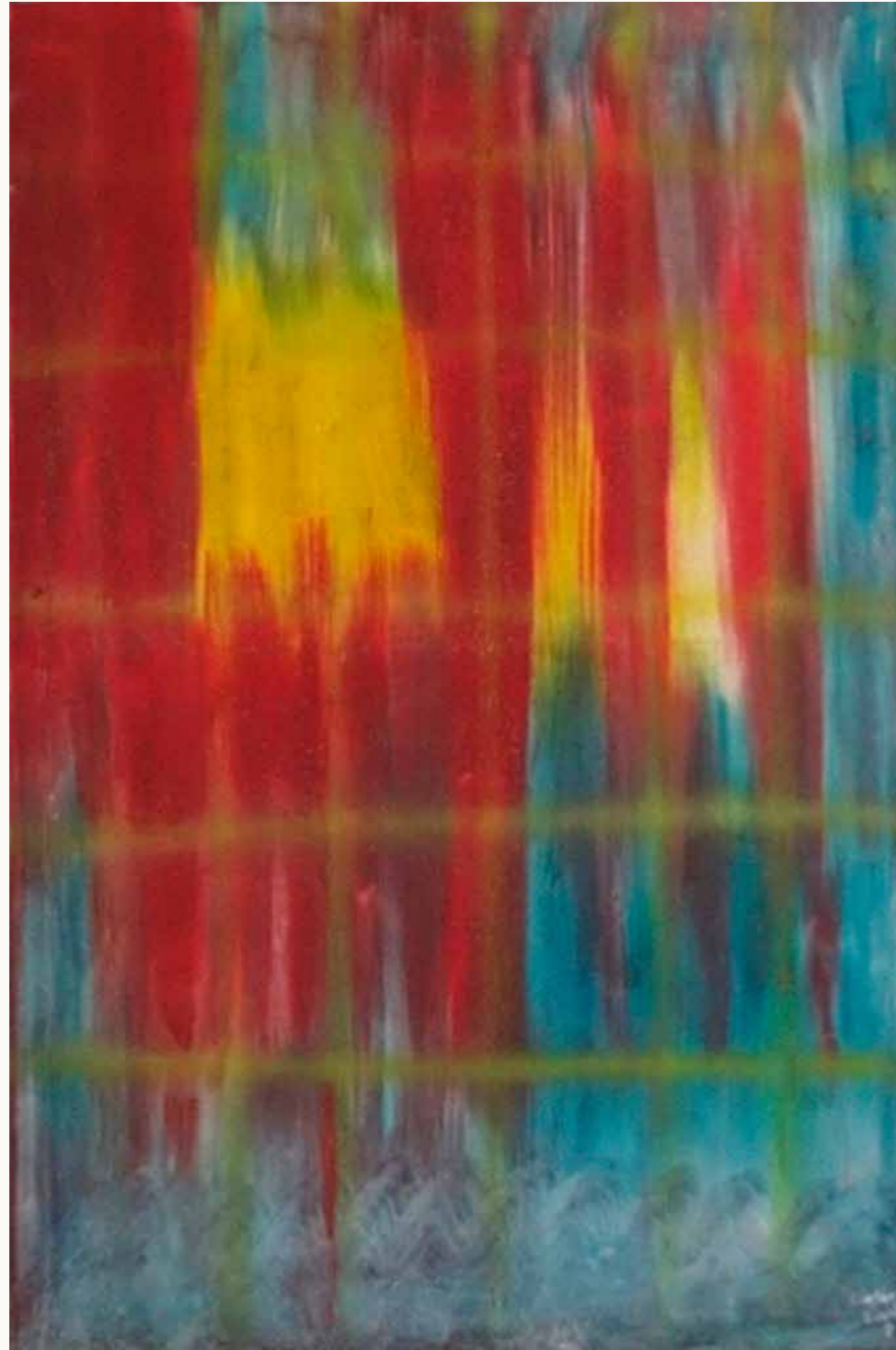

Cuadrícula de tiempo 3.D.

Artista: Dieter Liedtke

Innovación: Hacer visible la 3ª y 4ª dimensión.

Técnica de innovación: Desenfoque físico-cuántico de la información del color.

Innovación de la serie: T - V o V - T = 4.D.

Nombre de la serie: La interacción de toda la información del universo espacio-temporal con los planos sin espacio y sin tiempo de la 4ª dimensión.

Años de trabajo en la serie: 1970 - 1988

Año de trabajo: 1988

Firma: Liedtke

Material: Pintura acrílica sobre lienzo

Dimensiones: 80 cm x 100 cm

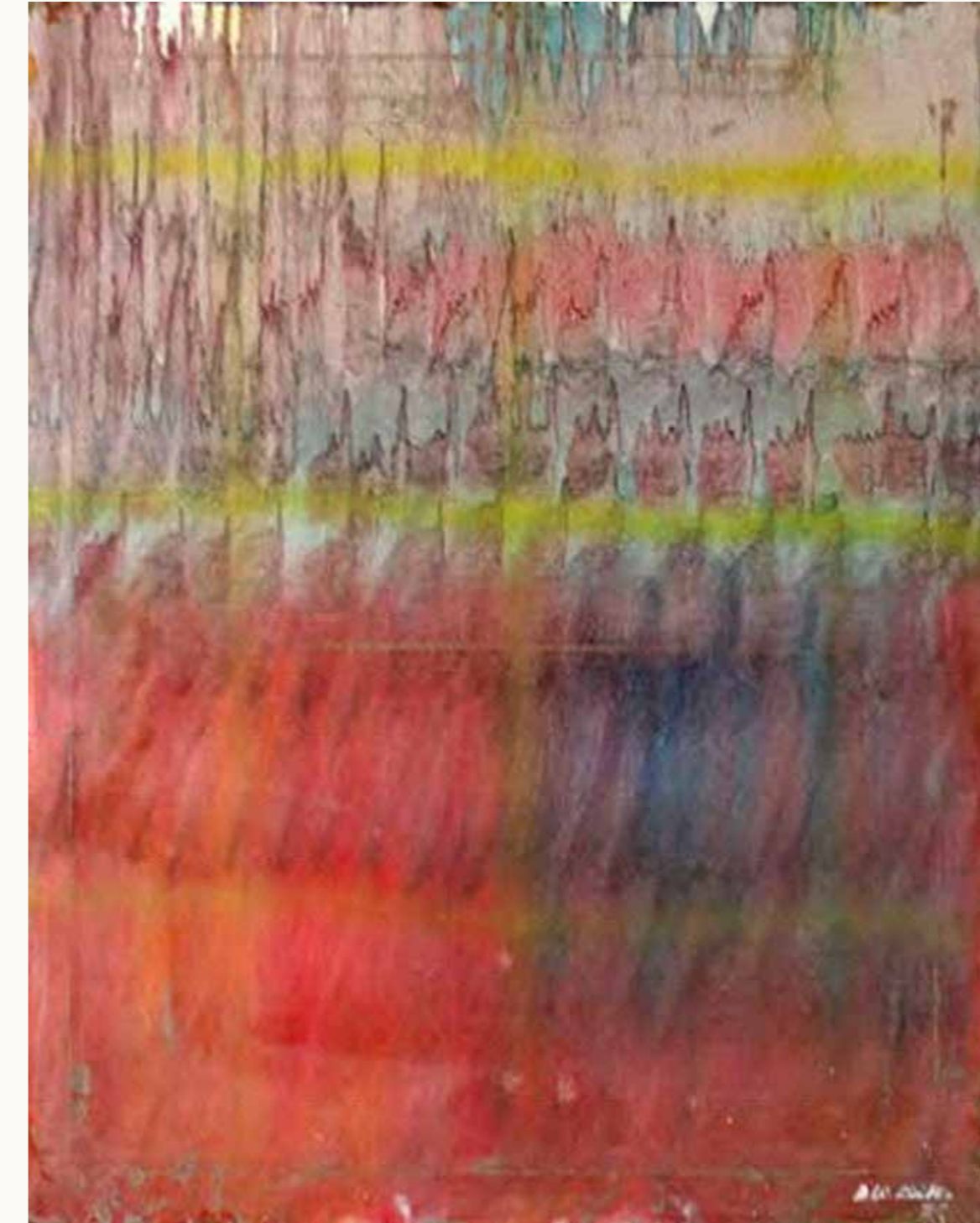

Sentimientos Imagen de la Iglesia / Casa de Dios Cuadrícula de tiempo 3. D

Artista: Dieter Liedtke

Innovación: Hacer el Cruce de la frontera de la 3ª dimensión a través de los sentimientos.

Técnica de innovación: Cuántica-física difuminación de la información del color.

Innovación de la serie: T - V o V - T = 4.D.

Nombre de la serie: La interacción de toda la información del universo espacio-temporal con los planos sin espacio y sin tiempo de la 4ª dimensión.

Años de trabajo en la serie: 1970 - 1988

Año de trabajo: 1988

Firma: Liedtke

Material: Pintura acrílica sobre lienzo

Dimensiones: 73 cm x 93 cm



La limitación en el Hábitat 3.D.

Artista: Dieter Liedtke

La innovación: La 3ª dimensión desde la perspectiva de la 4.D.

Material de innovación: Aluminio Superficie del suelo, poliéster y películas y cintas de vídeo

Innovación de la serie: T - V o V - T = 4.D.

Nombre de la serie: La interacción de toda la información del universo espacio-temporal con los planos sin espacio y sin tiempo de la 4ª dimensión.

Años de trabajo en la serie: 1970 - 1991

Año de trabajo: 1991

Firma: Liedtke

Dimensiones: 200 cm x 100 cm



Rejilla de tiempo abortada 3.D.

Artista: Dieter Liedtke

Innovación: Eliminación de los límites de tiempo

Material de innovación: Acrílico, Filmstrip, Poliéster sobre Aluminio

Innovación de la serie: T - V o V - T = 4.D.

Nombre de la serie: La interacción de toda la información del universo espacio-temporal con los planos sin espacio y sin tiempo de la 4ª dimensión.

Años de trabajo en la serie: 1970 - 1991

Año de trabajo: 1991

Firma: Liedtke

Dimensiones: 40 cm x 25 cm



Red de tiempo 3. D. para la vida humana

Artista: Dieter Liedtke
Innovación: Paso a la 4.D. intemporal de la vida para nuevas formas de vida.
Técnica de innovación: Desenfoque físico-cuántico de la información del color.
Innovación de la serie: T - V o V - T = 4.D.

Nombre de la serie: La interacción de toda la información del universo espacio-temporal con los planos sin espacio y sin tiempo de la 4ª dimensión.
 Años de trabajo en la serie: 1970 - 2013
 Año de trabajo: 2013
 Firma: Liedtke
 Material: Pintura acrílica sobre lienzo
 Dimensiones: 100 cm x 130 cm



Rejilla del tiempo / Distorsiones y grietas en la rejilla del tiempo

Artista: Dieter Liedtke
Innovación: Agujeros en la rejilla de existencia biológica y física limitada en el tiempo de la 3.D.
Técnica de innovación: Desenfoque físico-cuántico de la información del color.
Innovación de la serie: T - V o V - T = 4.D.

Nombre de la serie: La interacción de toda la información del universo espacio-temporal con los planos sin espacio y sin tiempo de la 4ª dimensión.
 Años de trabajo en la serie: 1970 - 2013
 Año de trabajo: 2013
 Firma: Liedtke
 Material: Pintura acrílica sobre lienzo
 Dimensiones: 200 cm x 100 cm



Materia o energía Rejilla de tiempo 3. D.

Artista: Dieter Liedtke

Innovación: Destacada 3ª D. enmarcada por la 4ª D. con intercalaciones de 4ª D. casi imperceptibles como fondo inmanente al sistema.

Técnica de innovación: Desenfoque físico-cuántico de la información del color.

Innovación de la serie: T - V o V - T = 4.D.

Nombre de la serie: La interacción de toda la información del universo espacio-temporal con los planos sin espacio y sin tiempo de la 4ª dimensión.

Años de trabajo en la serie: 1970 - 1988

Año de trabajo: 1988

Firma: Liedtke

Material: Pintura acrílica sobre lienzo

Dimensiones: 80 cm x 60 cm



Cuadrícula de tiempo 3. D.

Artista: Dieter Liedtke

Innovación: Los primeros campos de información de la 4.D. se hacen visibles.

Técnica de innovación: Desenfoque físico-cuántico de la información del color.

Innovación de la serie: T - V o V - T = 4.D.

Nombre de la serie: La interacción de toda la información del universo espacio y tiempo del universo con los planos sin espacio y sin tiempo de la 4ª dimensión.

Años de trabajo en la serie: 1970 - 1988

Año de trabajo: 1988

Firma: Liedtke

Material: Pintura acrílica sobre lienzo

Dimensiones: 70 cm x 90 cm



Avance con el Sistema 13/ Creación de la Puerta de la Información de la Evolución

Artista: Dieter Liedtke

Innovación: sistema de innovación para eliminar los límites.

Técnica de innovación: Espátula físico-cuántica para emborronar los niveles de información de los colores.

Innovación de la serie: T - V o r V - T = 4.D.

Nombre de la serie: La interacción de toda la información del universo espacio-temporal con los planos sin espacio y sin tiempo de la 4ª dimensión.

Años de trabajo en la serie: 1970 - 1979

Año de trabajo: 1979

Firma: Liedtke

Material: Óleo, lienzo sobre bastidor

Dimensiones: 49 cm x 60 cm

Fórmula mundial

“El espectador experimenta esta nivel de la comprensión holística de sus obras. Para el científico natural, abre un nivel de Información que le proporcionó nuevos enfoques a partir de las obras de Liedtke y teorías para experimentos de ciencias naturales y nuevos pueden apuntar a formas de cognición. Las imágenes de Liedtke también pueden considerarse información clave para un sentido más amplio de la tolerancia y el respeto de la Entender a las personas con y entre sí. Todo aquí es importante. El ser humano, la naturaleza, hasta la piedra parecen formar parte de la propia Liedtke. Las cuatro áreas - atemporal Estados, filosofía, ciencias naturales y sociología - plomo en sus obras de arte una y otra vez sobre todo más allá de cualquier cosa que se haya visto antes”.

Prof. Karl Ruhrberg
Presidente de la Asociación Internacional de Críticos de Arte (Sección Alemana, AICA)

La fórmula abreviada de su revolucionaria teoría de la Universo: $i = E = MC^2$ o $i = M$. El camino hacia sus nuevas teorías sobre la información como una cantidad física condujo a la ley de conservación de la información largamente buscada por la ciencia; las estaciones para ello incluyeron su interpretación del proceso de creación, que pintó bajo el nombre de Supernada y abrió en sus tesis para la física, además, su intuición basada en la Reinterpretaciones de términos científicos tan conocidos como tiempo, espacio, gravitación, agujeros negros, materia oscura, energía oscura, radiación de fondo, Big Bang, masa y energía. A partir de sus intuiciones intuitivas, filosóficas y artísticas, repetidamente ilustradas en sus obras, ha sido capaz de resolver paradojas que han preocupado a la ciencia durante los últimos cien años. Sus tesis se han visto confirmadas una y otra vez por la investigación científica. Dieter Liedtke parte de la base de que, en el futuro, todo el mundo seguirá trabajando según los principios antiguos (al margen de la conexión de la teoría de la relatividad con la teoría del universo). Las contradicciones que surgen en la teoría cuántica) pueden resolverse con su teoría unificada del origen de la energía en el universo a través de se explicará la información.

Prof. Dr. Manfred Schrey 2015
Físico

“La fórmula de Liedtke es una fórmula binaria y recuerda, sobre todo en la inteligente versión gráfica del artista, a la fórmula de la teoría de la relatividad de Albert Einstein, cuya corrección se demuestra una y otra vez y mucho después de haber sido formulada, porque la fórmula lleva el futuro dentro y no se ve a sí misma como la conclusión del pensamiento. A través de las obras de arte, incorpora las realidades del pasado, así como las del presente y el futuro, lo que contribuirá a ampliar la comprensión de una obra de arte y la liberará de sus ataduras al presente. La fórmula de Liedtke es una extensión del pensamiento y la comprensión humanos. No formula una receta para el arte, sino que enseña la mejor manera de tratar el arte”.

Prof. Dr. Dieter Ronte, 2020
Historiador del arte

La fórmula gráfica de las creaciones o su equivalente físico: $i = E = MC^2$ (es sólo una pequeña i de información añadida a la fórmula de Einstein. y así une la física cuántica con Einstein) no sólo muestra que la información es el origen físico de la evolución del universo, sino que también prueba que la información conecta el mundo materializado con el mundo creativo de las ideas. Esto demuestra mediante la fórmula $i = E = MC^2$ la unidad del espíritu y la materia (o según Hegel; el espíritu del mundo), por lo que en el contexto de la conciencia de los signos MC^2 , M también representa la red neuronal y el espíritu de las unidades biológicas de vida o el ser humano, que conducirá a las unidades biológicas de vida evolutivas y eternas a través de la abolición dirigida de los antiguos límites de pensamiento o vida C^2 mediante la información en las redes neuronales del cerebro, a partir de la nueva conciencia del ser humano, mediante la reprogramación epigenética y genética de los programas de genes. Estos por primera vez para nosotros desde las experiencias de la física cuántica y con la fórmula de Einstein $E = MC^2$ que con la "ley de conservación de la información" física juntos forman la información que con sus diferentes velocidades de las redes de información que son percibidas por nosotros.

Puede ser que la teoría y la fórmula $i = E = MC^2$ que surge de ella tengan tanto o tan poco sentido como los intentos anteriores de crear una fórmula mundial. Pero creo que merece la pena examinar seriamente la teoría, porque por primera vez resuelve científicamente de forma concluyente y empírica todos los misterios del universo y de nuestro desarrollo más allá de los modelos del mundo existentes y repetidamente buscados y presentados, algunos de los cuales sólo existen en la mente de sus descubridores.

Para probar su durabilidad, su estabilidad, la fórmula tendría que ser trabajada por todas las áreas de la ciencia "como hierro frío con mazos científicos" y así probar su resistencia. Si la fórmula resiste esto, y si se demuestra en esta prueba, parece ser la solución correcta para una explicación científica del mundo, incluyendo una fuerza creadora claramente definida. La teoría parte de las creaciones del hombre, es decir, del arte, y luego explica los resultados de la investigación en las ciencias naturales desde una nueva perspectiva. Para ello, partí de los interrogantes no resueltos de las humanidades y las ciencias naturales y diseñé un modelo del universo en el que los enigmas se resuelven mediante resultados de investigación lógicos, comprensibles y empíricos, y las respuestas también se revelan en su totalidad como parte de una teoría y una fórmula.

Vida + expansión de la conciencia = arte

arte Información nueva Información Evolución



(i = información/innovación/creación)

Transformación de la fórmula del arte

$$i = E = MC^2$$

(física y astrofísica)

$$i = E = M$$

(E = evolución M = manifestación)
(biológica, genética, cultural, religiosa, social)

$$i = M$$

(teológicamente M = manifestación y científicamente M = masa)

$$i = M = i$$

(Creación)



El arte su innovación y la filosofía de la evolución concreta

La fórmula completa la dialéctica de Hegel de la tesis, la antítesis y la síntesis al hacer visibles por primera vez en las obras de arte estas innovaciones gráficas de los desarrollos cognitivos, sociales y biológicos, así como la evolución del universo, que se hacen visibles en todas las cosas y procesos, así como en la no existencia, la potencia creadora y la existencia como proceso cognitivo y, por tanto, se hacen transferibles al cognoscente neuronal y epigenéticamente. En sociología y filosofía, la fórmula del arte conduce la tesis del ideal de Hegel y la antítesis del materialismo de Marx a la síntesis de un capitalismo ético. Con las obras de arte, supera las predicciones futuras de la pobreza, las divisiones y explotaciones del hombre, así como las filosofías parciales favorecedoras de la exclusión (idealismo, materialismo, dualismo, escolástica y teología, así como el existencialismo) a través de la multisíntesis con la información empíricamente evidente de los puntos de vista del conocimiento del espectador junto con el conocimiento contemporáneo.

La creación se documenta así como el sistema de creación evolutiva de la información de las innovaciones que preserva las especies. Se documenta que el tiempo, el espacio, el movimiento, la energía y la materia, la vida biológica, la sociedad, la conciencia y la creatividad se llevan de lo más interno a lo más externo, lo que se hace más comprensible en y a través de todos los conjuntos y redes de información existentes.

Con la conexión de las redes abiertas de futuro-probabilidad de la información del sistema-preservación inmanente de las especies del ser en el universo que se forma a sí mismo en un sistema de clústeres de información interconectados e interminables de evolución y creación, de la nada a través del canal de creación de una supernada, a una existencia relativamente consciente a través de la cognición de la creatividad, documenta que podemos vivir en una paz global (también con el co-mundo) si establecemos los puntos de cognición correctos en las redes de información.



Obra clave para la serie “Fórmula mundial”
Diptichon VI: Canal de nacimiento de la creación

Artista: Dieter Liedtke
Imagen 1 Título: La Supernada 4. D. -7
Innovación: La información rompe la red de espacio-tiempo entre la 3ª y la 4ª dimensión y nace en el espacio tridimensional como innovación, creación o resultado evolutivo.
Innovación: Aparecen grietas en el lienzo que hacen el espacio permeable para la nueva información de la 4ª dimensión y provocan la ampliación del espacio puro. La Supernada de la serie de cuadros 4ª D. consiste en serigrafías sobrepintadas y limitadas del cuadro “La 4ª Dimensión”.
Tecnología innovadora: Lienzo hinchado al agua, estirado sobre un bastidor de madera, el proceso de tensado y secado de los lienzos no está controlado por la nueva información.
Innovación de la serie: La información: El principio de la creación
Confirmación de la innovación: Serie de obras de arte a través de los nuevos resultados de la investigación de la física, la astrofísica y los premios Nobel, así como la base para la expansión de la serie de obras: La interacción de toda la información del universo espacio-temporal con los planos espaciales y atemporales de la 4ª dimensión, El universo consiste en redes de información conscientes, preservadoras de las especies, creativas y evolutivas, Información = Energía = Materia

Nombre de la serie: Obras revolucionarias
 Años de trabajo en la serie: 1963
 Año de la obra: La señal de stop ve la fachada de la casa: 2005
 Firma: Liedtke
 Material: Acrílico, cintas de vídeo sobre valla publicitaria
 Dimensiones: 80 x 110 cm

Imagen Púrpura 2 Título: Canal de nacimiento de la creación

Innovación: Canal de nacimiento científico de la creación
Innovación: Información i Creación
Innovación: El proceso de creación como quinta dimensión
Innovación Tecnológica: Impresión digital como tamaño único/ Obra de arte original con el ADN de Dieter Liedtke en la pintura roja
Innovación de la serie: La información: El principio de la creación
Confirmación de la innovación: Serie de obras de arte a través de nuevos resultados de investigación de la física, la astrofísica y los premios Nobel, así como la base para la expansión de la serie de obras: La interacción de toda la información del universo espacio-temporal con los planos espaciales y atemporales de la 4ª dimensión, El universo consiste en redes de información conscientes, preservadoras de las especies, creativas y evolutivas, Información = Energía = Materia.

Nombre de la serie: Obras revolucionarias
 Años de trabajo de la serie desde: 1963
 Año de trabajo: 2020
 Firma: Liedtke
 Material: Tinta, lienzo sobre bastidor de madera
 Dimensiones: 98 cm x 195 cm

Texto Capítulo letterfield: pág 606

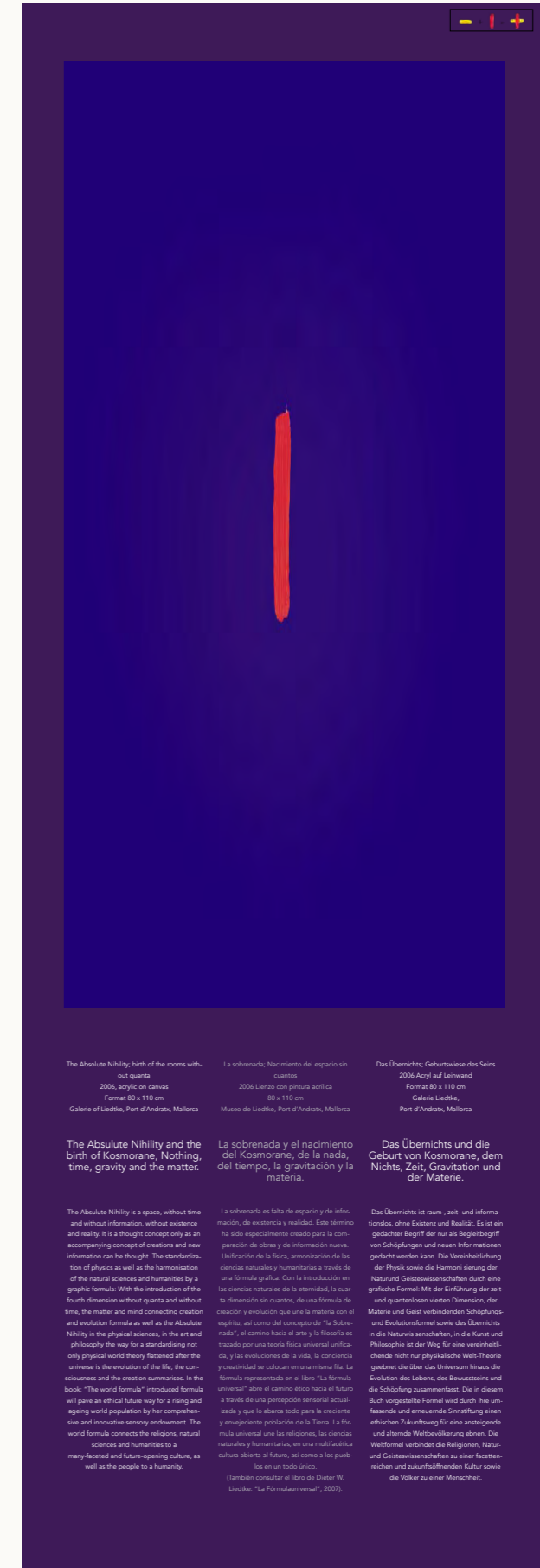

Código Universo Sobrenada II

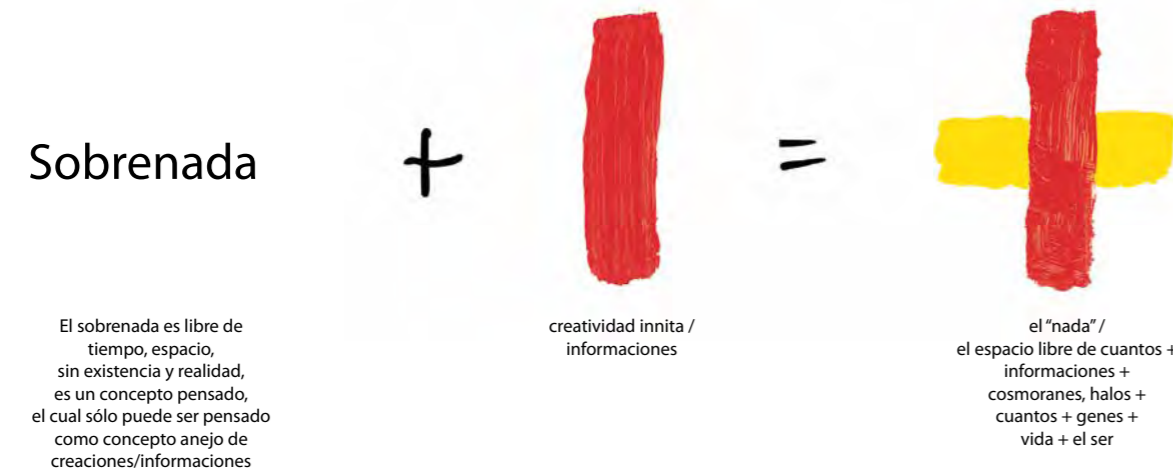

Dios no interviene en el curso del mundo, porque esto invierte el génesis y Dios como origen del génesis se disuelve a sí mismo. Dios solamente se puede entender como "sistema abierto".

Nada Codigo

Artista: Dieter Liedtke

Innovación: Fórmula de fusión de la nada o supernada con la información creada en el espacio, el tiempo y la gravedad y sus redes y en el proceso de creación rasga el espacio en cuyo hueco entra el espacio recién creado en el universo.

Tecnología de la innovación: Impresión digital con dimensiones únicas / Obra de arte original con el ADN de Dieter Liedtke en color rojo

Innovación de la serie: formación de energía, materia e innovación a través de la información: $i = E = M$

Nombre de la serie: Información = Energía = Materia

Años de trabajo en la serie: 1963

Año de trabajo: 2006

Firma: Liedtke

Material: Lienzo estirado

Dimensiones: 200 cm x 120 cm

Código Universo Génesis I

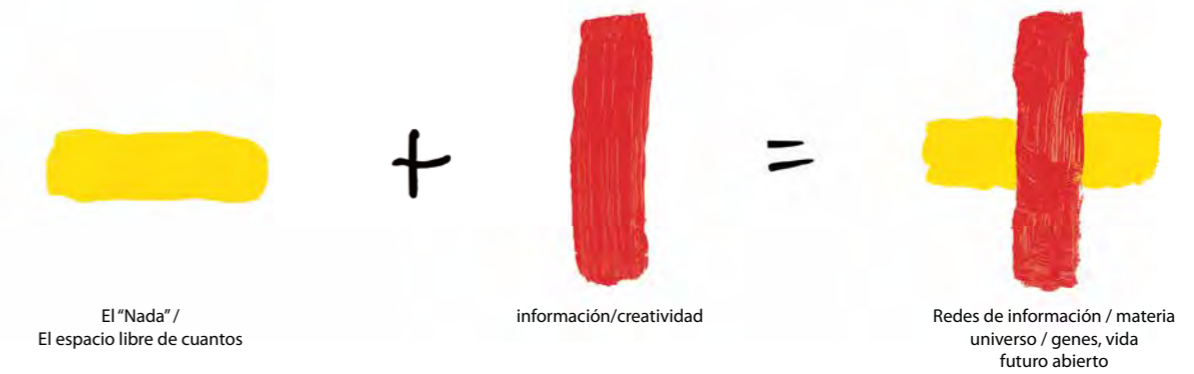

Fórmula de creación

Artista: Dieter Liedtke

La innovación: La formación de más estructuras de información redes de información más grandes para el espacio, el tiempo, la gravedad, la radiación de fondo, la energía y la materia.

Tecnología de la innovación: Impresión digital con dimensiones únicas / Obra de arte original con el ADN de Dieter Liedtke en rojo.

Innovación de la serie: Formación de energía, materia e innovación a través de la información: $i = E = M$

Nombre de la serie: Información = Energía = Materia

Años de trabajo en la serie: 1963

Año de trabajo: 2006

Firma: Liedtke

Material: Lienzo estirado

Dimensiones: 200 cm x 120 cm

Código Universo Física + Astrofísica

El concepto de exposición de Liedtke - art open - facilita la REDESCRIPCIÓN AUTOMÁTICA del visitante de la exposición o de las redes de información conservando la especie que a través de informaciones como experiencias primarias forman sus estructuras de red y las leyes de naturaleza. Esta evolución se facilita por una parte por la oscilación entre el nivel base, las nuevas informaciones y las secuencias de visiones, por otra parte depende de los conocimientos y por lo tanto del punto de vista del observador fuera de la oscilación, el cual observa todos los puntos de vista del paisaje del tiempo y consciencia simultáneamente desde arriba y por dentro, es decir intemporal, tridimensional y enlazado en espiral, entrando de nuevo en su tiempo con estas informaciones añadidos a su nivel base con estos enlaces neuronales.

- 1 Creación de dimensiones de una y de dos dimensiones y sus redes de información
- 2 Redes de información autoconservantes y conservantes de la especie = ego consciencia
- 3 Precalentamiento proceso de nacimiento de materia y antimateria
- 4 Movimiento, cambio, creatividad y evolución de las redes de información
- 5 Creación de la nueva 1ª dimensión (el Sobrenada)
- 6 Nuevo orden de dimensiones

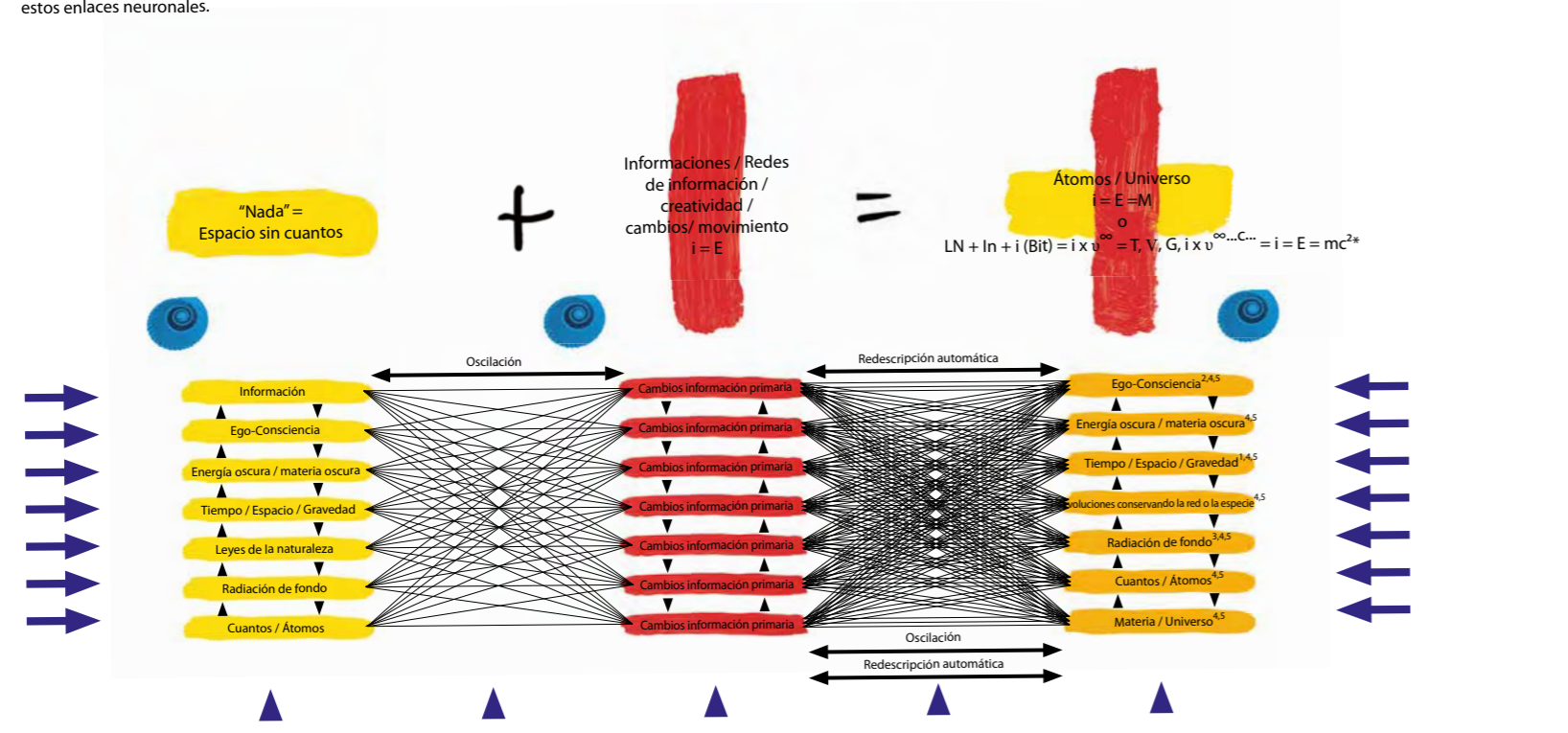

Código Universo Counter control for the existence of the universe - Universum - Creation

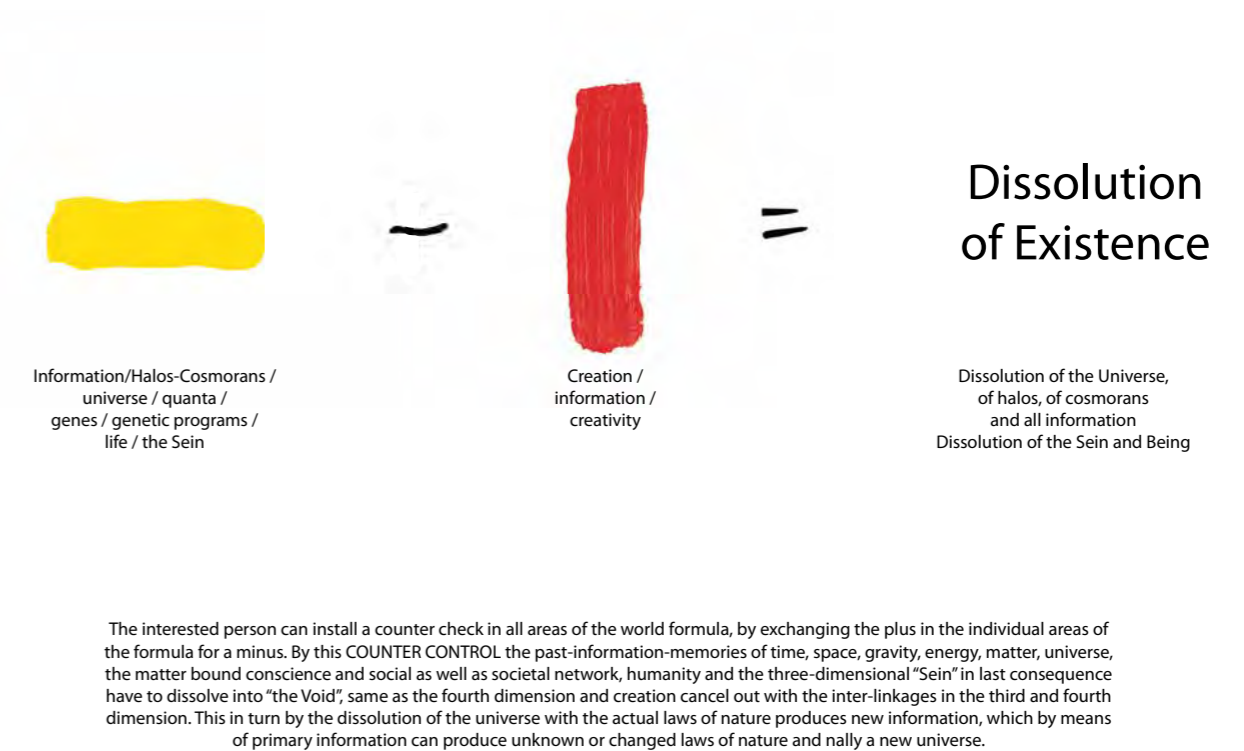

Física-Astrofísica

Artista: Dieter Liedtke

Innovación: Resolución de contradicciones en la física

Innovación: El origen de todo movimiento, energía y masa es la información.

Innovación tecnológica: Impresión digital con el ADN de Dieter Liedtke en color rojo.

Innovación de la serie: Origen de la energía, la materia y la innovación a través de la información: $i = E = M$

Nombre de la serie: Información = Energía = Materia

Años de trabajo en la serie desde: 1963

Año de finalización: 2006

Firma: Liedtke

Material: Lienzo estirado

Dimensiones: 200 cm x 120 cm

Disolución de la existencia

Artista: Dieter Liedtke

Innovación: control cruzado en todas las ciencias

Innovación: control de la existencia del universo cuando se extrae información del universo y se elimina en el universo

Innovación: Disolución inmediata y directa del universo y de todas las existencias sin información

Tecnología de la innovación: Impresión digital con dimensiones únicas / Obra de arte original con el ADN de Dieter Liedtke en rojo.

Innovación de la serie: Formación de la energía, la materia y la innovación mediante la información: $i = E = M$

Nombre de la serie: Información = Energía = Materia

Años de trabajo en la serie: 1963

Año de trabajo: 2006

Firma: Liedtke

Material: Lienzo estirado

Dimensiones: 200 cm x 120 cm

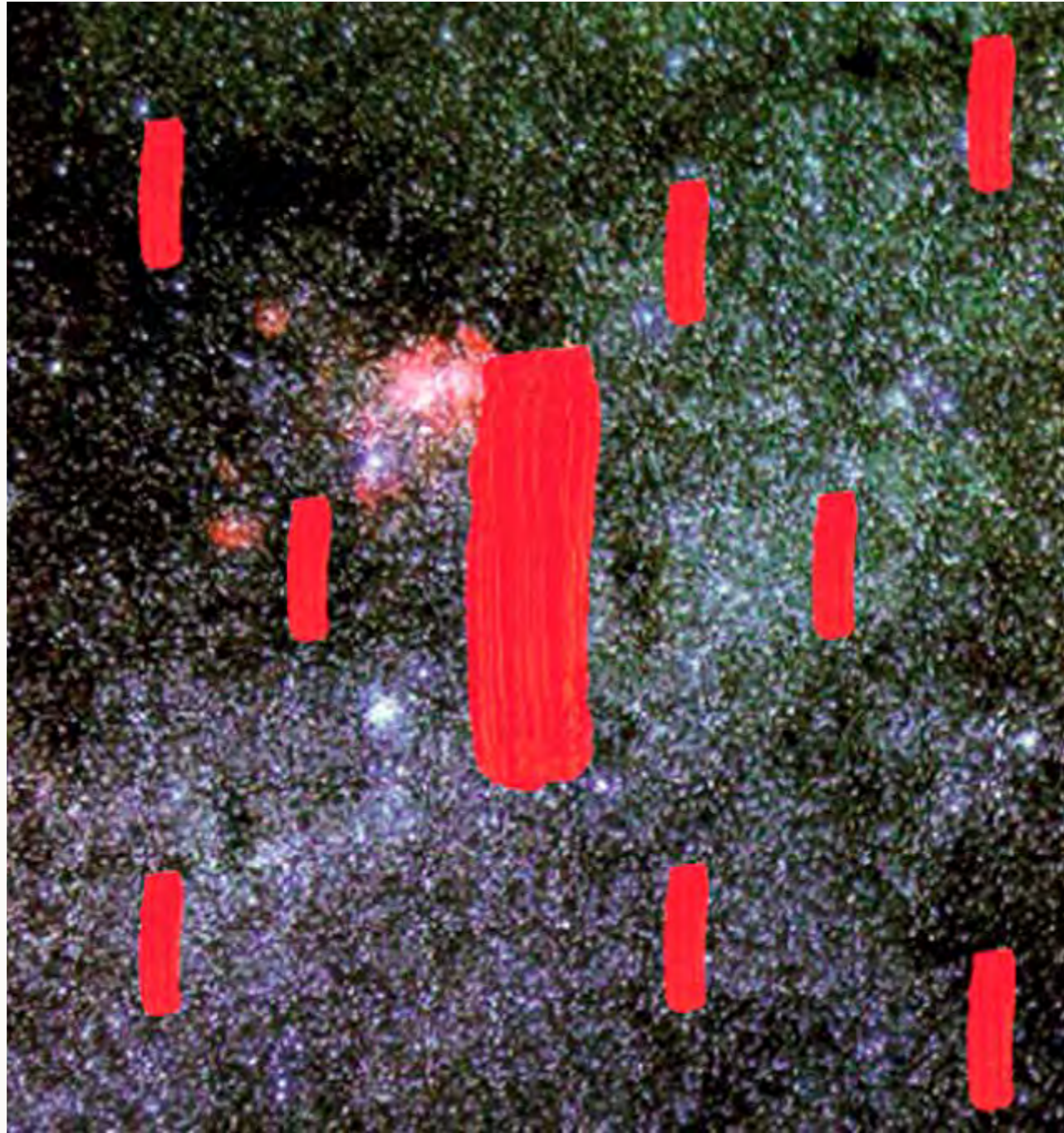

El tiempo

Artista: Dieter Liedtke

Innovación: Muestra el universo como información y tiempo manifestado en el espacio y la materia

Innovación: El Universo es visible o calculable en tiempo relativo en forma de espacio, gravedad, energía y materia, cada uno de ellos compuesto por información.

Innovación: El universo se compone de periodos de tiempo pasados, con un futuro abierto e infinito de información.

Técnica de innovación: Impresión digital de tamaño único/ Obra de arte original con el ADN de Dieter Liedtke en el color rojo.

Innovación de la serie: Formación de energía, materia e innovación a través de la información: $i = E = M$

Nombre de la serie: Información = Energía = Materia

Años de trabajo en la serie: 1963

Año de trabajo: 2006

Firma: Liedtke

Material: Lienzo sobre bastidor

Dimensiones: 140 cm x 140 cm

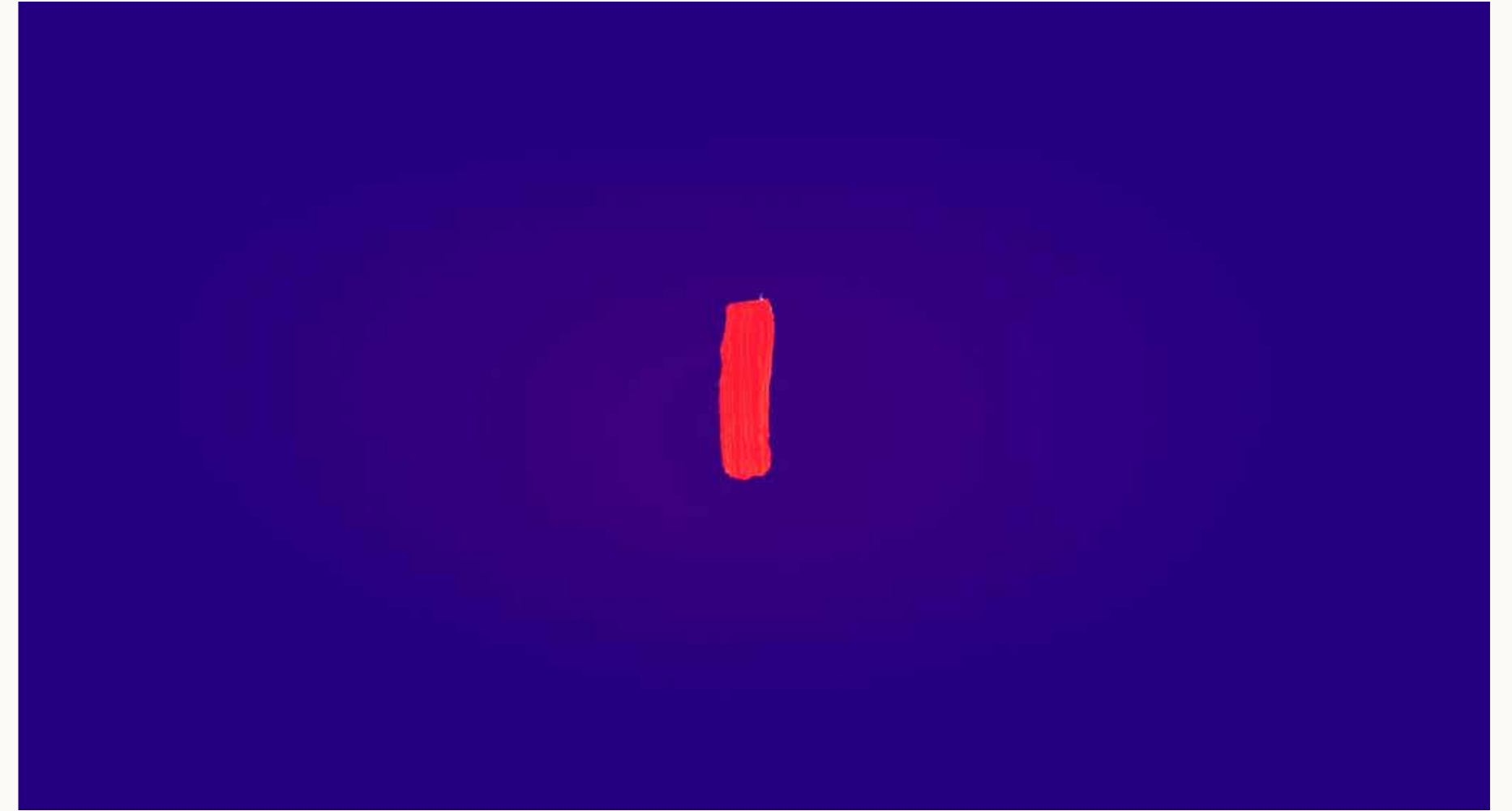

Puro espacio

Artista: Dieter Liedtke

Innovación: Muestra el espacio como información.

Innovación: El espacio está formado por redes de información.

Innovación: Mostrar el espacio puramente sin energía, la materia oscura y la energía oscura .

Técnica de innovación: Impresión digital como tamaño único/ Obra de arte original con el ADN de Dieter Liedtke en el color rojo.

Técnica de innovación: Digitaldruck als Größen-Unikat/

Obra de arte original con el ADN de Dieter Liedtke en el color rojo.

Innovación de la serie: Creación de energía, materia e innovación a través de la información: $i = E = M$

Nombre de la serie: Información = Energía = Materia

Años de trabajo en la serie: 1963 - 2007

Año de trabajo: 2007

Firma: Liedtke

Material: Leinwand auf Keilrahmen

Dimensiones: 240 cm x 120 cm

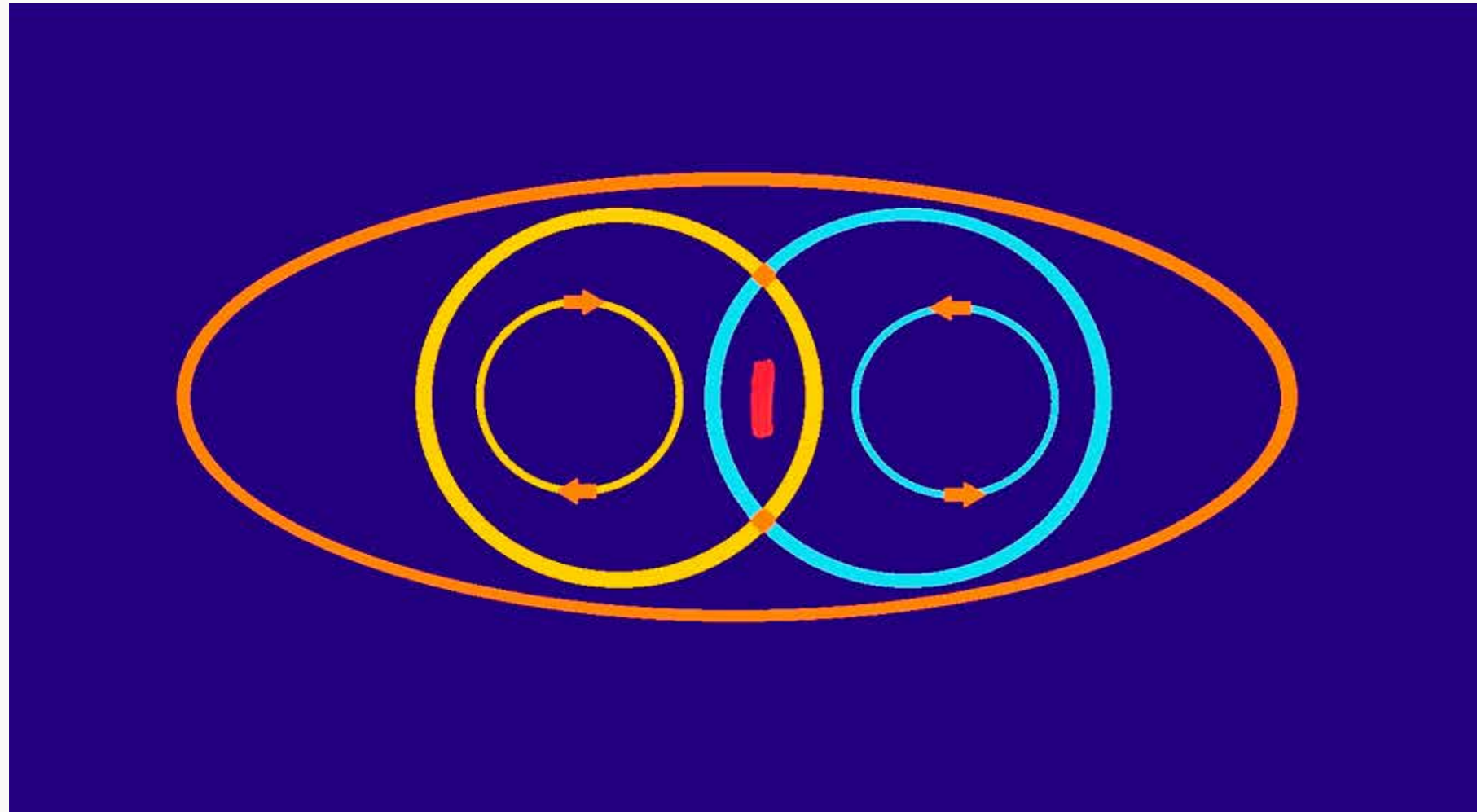

Resolución de la paradoja Einstein-Podolsky-Rosen. La innovación mapea el nivel EPR con la información

Artista: Dieter Liedtke

Innovación: Resolución de la paradoja: finitos interconectados mensurablemente en el espacio que están conectados por entrelazamiento en el plano del infinito de la física cuántica como información, de modo que reaccionan simultáneamente a los cambios de información como una sola partícula.

Innovación: Las partículas elementales entrelazadas tienen un peso apenas medible mayor cuando están entrelazadas que antes del entrelazamiento.

Técnica de innovación: Impresión digital como tamaño único/ Obra de arte original con el ADN de Dieter Liedtke en el color rojo.

Innovación de la serie: Formación de energía, materia e innovación a través de la información: $i = E = M$

Nombre de la serie: Información = Energía = Materia

Años de trabajo en la serie: 1963

Año de trabajo: 2005

Firma: Liedtke

Material: Lienzo sobre bastidor

Dimensiones: 240 cm x 120 cm

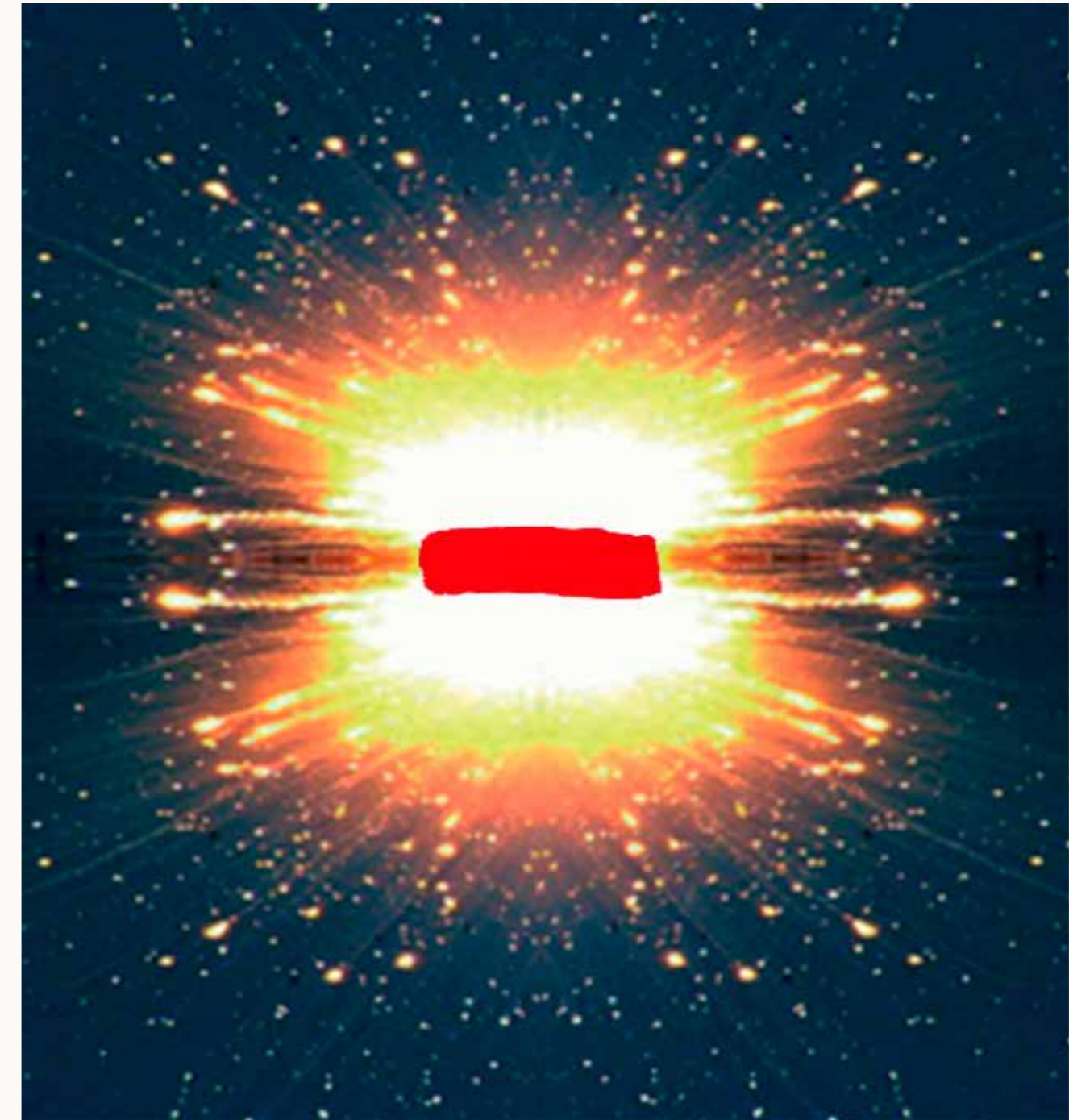

Bangs

Artista: Dieter Liedtke

Innovación: Representa una explosión regional.

Innovación: Representación de un universo infinito en el que el Big Bang es sólo un bang regional y no el origen del universo, ya que el universo con infinito calculado científicamente no tiene principio ni fin, por lo tanto no tiene origen.

Técnica de innovación: Impresión digital como obra de arte de tamaño único/ original con el ADN de Dieter Liedtke en color rojo.

Innovación de la serie: Formación de energía, materia e innovación a

través de la información: $i = E = M$

Nombre de la serie: Información = Energía = Materia

Años de trabajo en la serie: 1963

Año de trabajo: 2004

Firma: Liedtke

Material: Lienzo sobre bastidor

Dimensiones: 140 cm x 140 cm

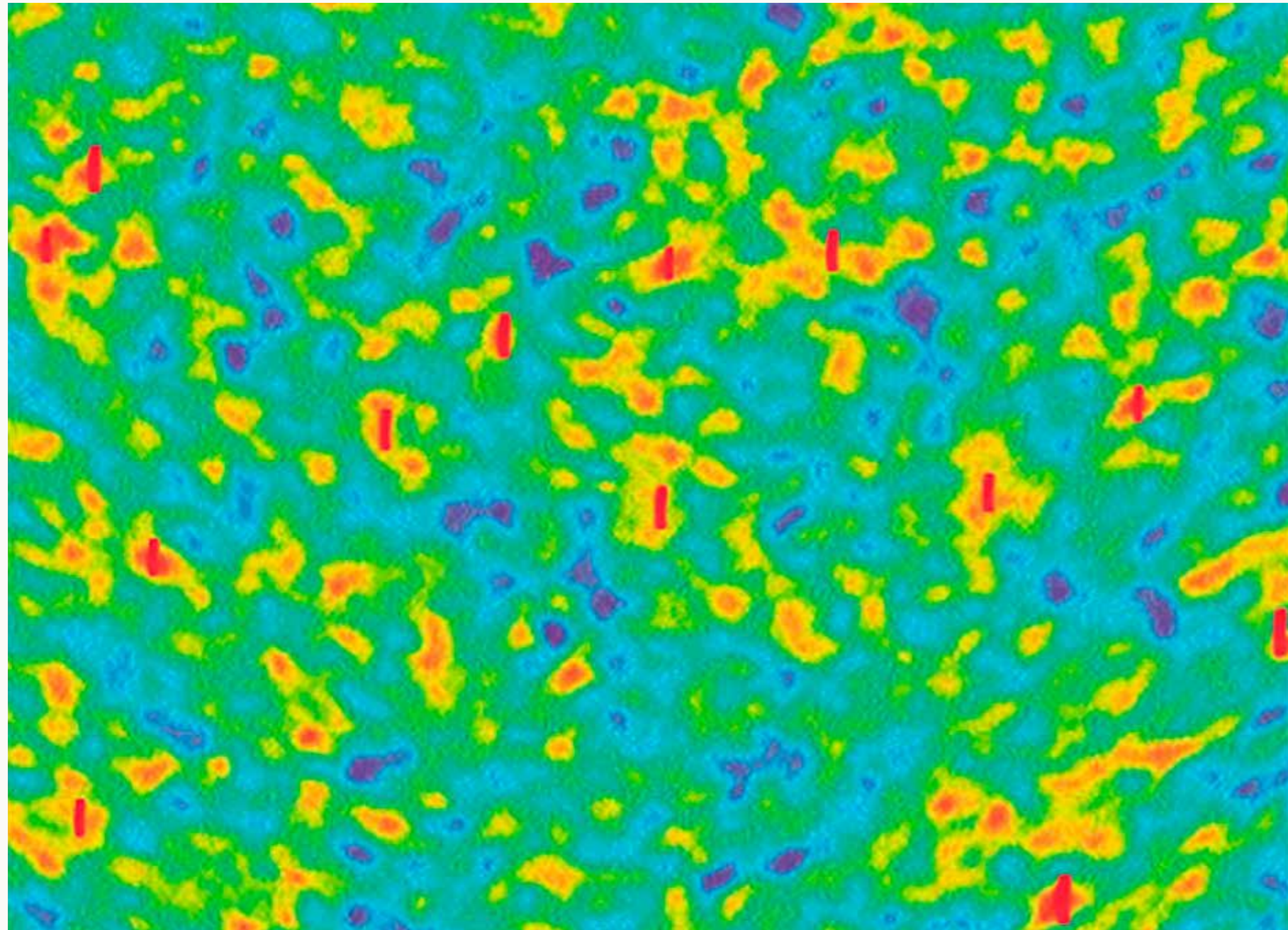

Mediciones de Cobe

Artista: Dieter Liedtke

Innovación: Interpreta las mediciones Cobe de la radiación de fondo como cúmulos y redes de información sobre la formación de la energía y la materia.

Innovación: La alfombra irregular de la radiación de fondo en el Universo indica la formación irregular de redes de información en el Universo sin dirección de explosión, y por tanto la formación de energía con manchas de información.

Innovación: Representación de la radiación de fondo como el resplandor previo de la energía y la materia

Técnica de innovación: Impresión digital de tamaño único/ Obra de arte

original con el ADN de Dieter Liedtke en el color rojo.

Innovación de la serie: Formación de energía, materia e innovación a través de la información: $i = E = M$

Nombre de la serie: Información = Energía = Materia

Años de trabajo en la serie desde: 1963

Año de trabajo: 2013

Firma: Liedtke

Material: Lienzo sobre bastidor

Dimensiones: 140 cm x 120 cm

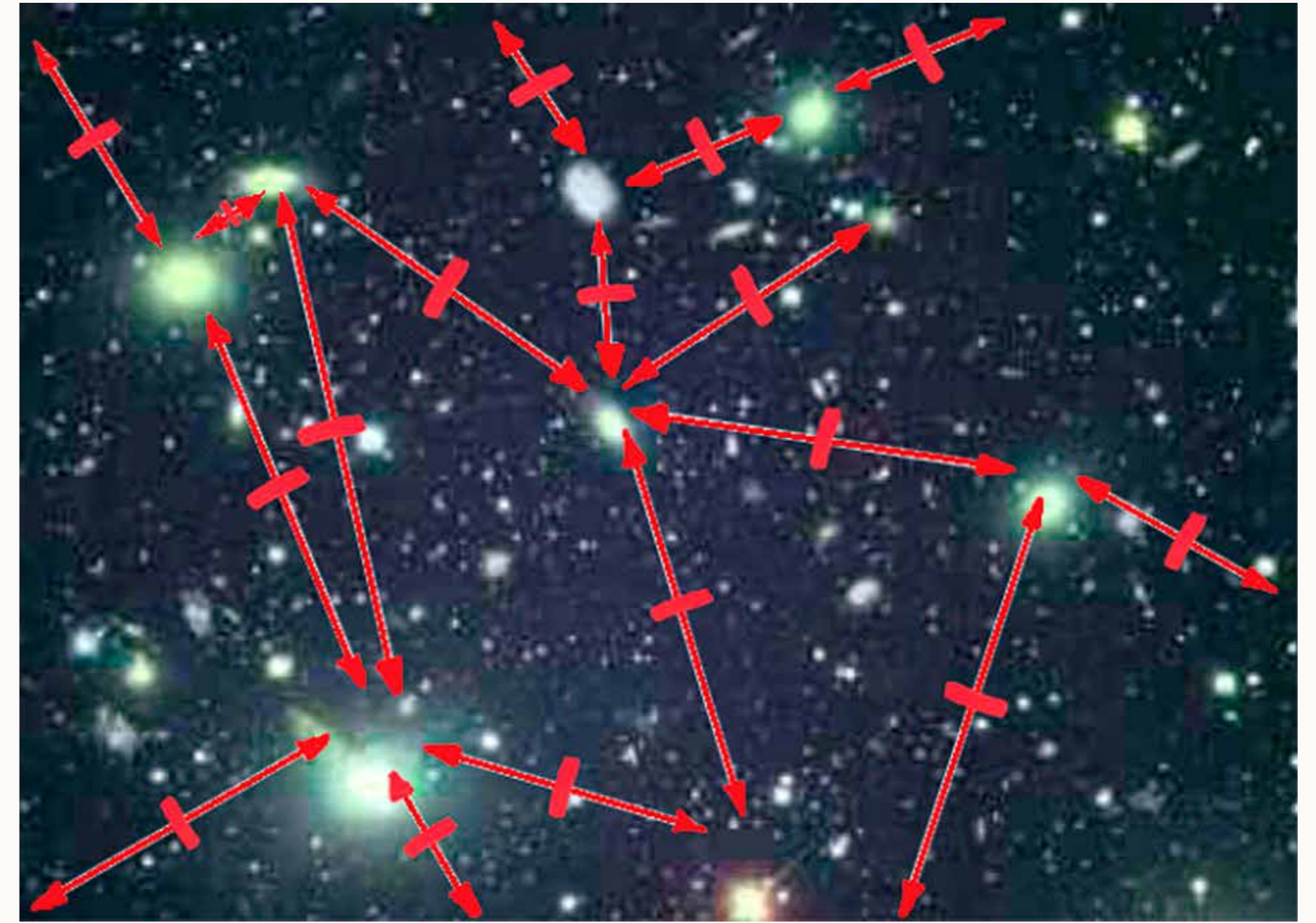

Expansión espacial

Artista: Dieter Liedtke

Innovación: Representa la expansión espacial como formación del espacio a través del crecimiento evolutivo de la información.

Innovación: La información forma nuevo espacio entre las galaxias y acelera la evolución de la expansión del universo visible mediante la acreción del espacio.

Innovación: Representación de que la información forma cúmulos de espacio que, dada una densidad de información suficiente, entran en el espacio como espacio y alejan a las galaxias. Estas mediciones de la evolución del universo contradicen la teoría del Big Bang y confirman la teoría general de la información.

Técnica de innovación: Impresión digital como obra de arte de tamaño único/ original con el ADN de Dieter Liedtke en color rojo.

Innovación de la serie: Formación de energía, materia e innovación a través de la información: $i = E = M$

Nombre de la serie: Información = Energía = Materia

Años de trabajo en la serie: 1963

Año de trabajo: 2005

Firma: Liedtke

Material: Lienzo sobre bastidor

Dimensiones: 280 cm x 240 cm

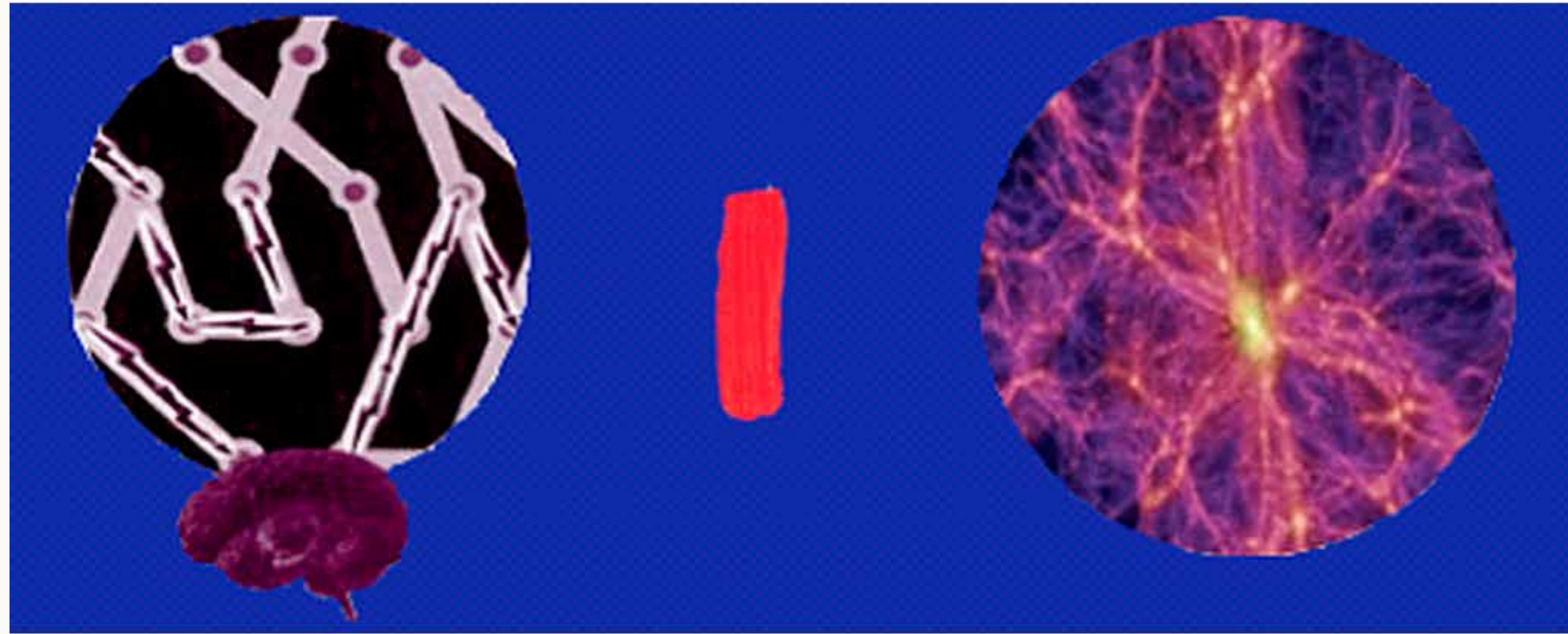

Universo consciente

Artista: Dieter Liedtke

Innovación: El universo tiene conciencia

Innovación: Comparación de la representación de una red cerebral humana (izquierda) con la interconexión de las redes de materia y energía en el universo en formación (derecha: simulación informática del MPI Garching con permiso de Volker Springerl).

Innovación en la investigación: Si se trasladan los últimos resultados de la investigación de la neurobiología sobre el funcionamiento del cerebro a la astrofísica o los resultados científicos de la astrofísica a la neurobiología y la genética, a veces surgen nuevos enfoques de investigación para un mejor reconocimiento de los procesos holísticos que se confirman décadas después por la investigación en los campos más diversos.

Técnica de innovación: Impresión digital de tamaño único/obra de arte original con el ADN de Dieter Liedtke en el color rojo.

Innovación de la serie: Formación de energía, materia e innovación a través de la información: $i = E = M$

Nombre de la serie: Información = Energía = Materia

Años de trabajo en la serie: 1963

Año de trabajo: 2007

Firma: Liedtke

Material: Lienzo sobre bastidor

Dimensiones: 240 cm x 140 cm

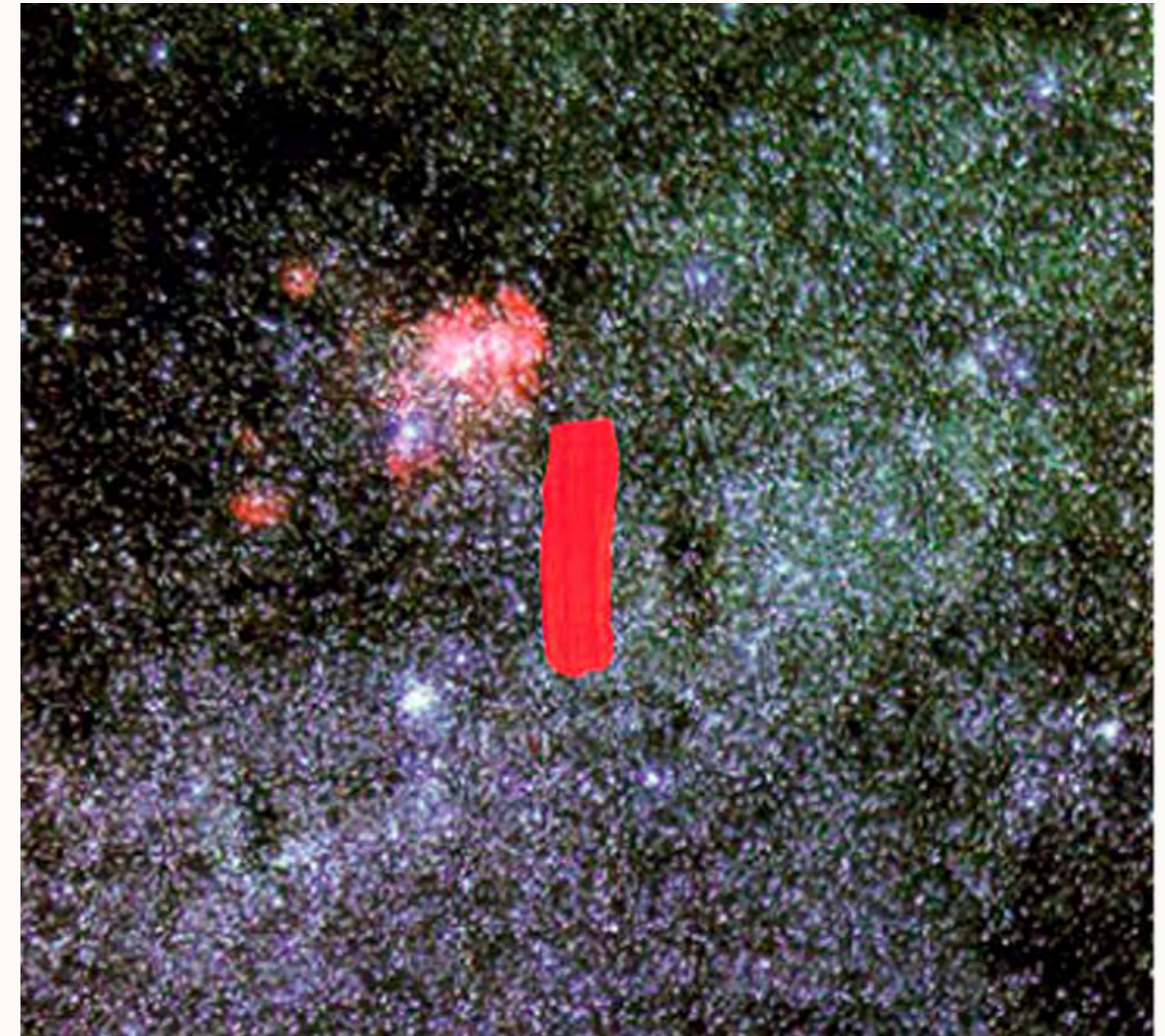

Innovación = Información y Existencia

Artista: Dieter Liedtke

La innovación: Rastrear el ser y su evolución hasta la información. La información (innovación) cambia la existencia y la evolución de la conciencia, la creatividad, la energía y la materia.

Innovación: La información conocida y repetitiva (copias) conducen a la degeneración y disolución de la existencia.

Innovación: La información son formas finitas con contenidos distribuidos en el infinito

Técnica de innovación: Impresión digital como tamaño único/ Obra de arte original con el ADN de Dieter Liedtke en el color rojo.

Innovación de la serie: Formación de energía, materia e innovación a través de la información: $i = E = M$

Nombre de la serie: Información = Energía = Materia

Años de trabajo en la serie: 1963

Año de trabajo: 2005

Firma: Liedtke

Material: Lienzo sobre bastidor

Dimensiones: 140 cm x 140 cm

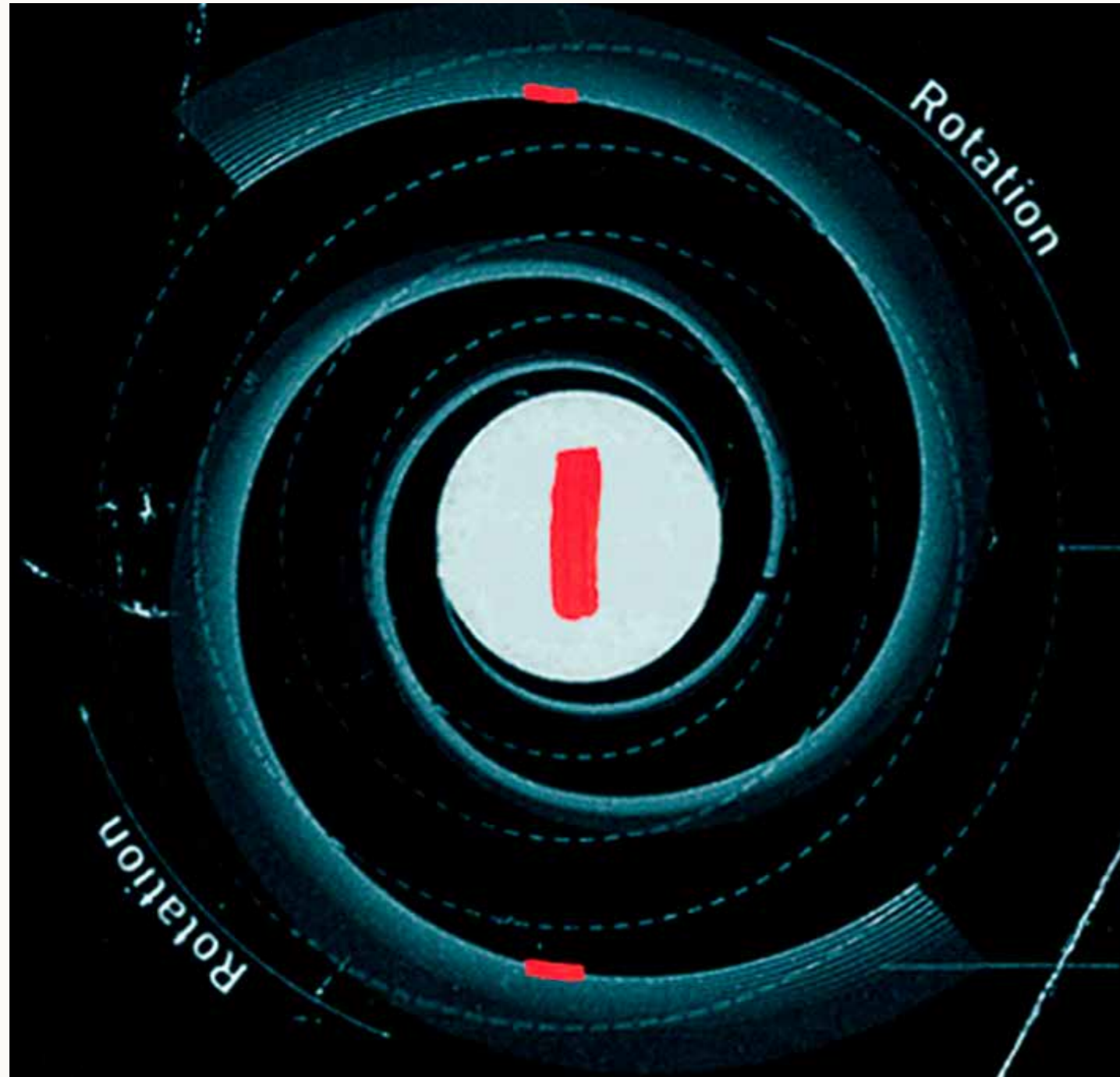

Rotación de las galaxias

Artista: Dieter Liedtke

La innovación: El movimiento y la gravitación son información.

Innovación: El cosmorán forma un horizonte de sucesos tridimensional común en rotación con la galaxia y la información enredada por la información inicial. Horizonte de sucesos así como enredos tridimensionales para que las galaxias no se disuelvan debido a la rotación.

Técnica de innovación: Impresión digital como obra de arte de tamaño único/ original con el ADN de Dieter Liedtke en el color rojo.

Innovación de la serie: Formación de energía, materia e innovación a

través de la información: $i = E = M$

Nombre de la serie: Información = Energía = Materia

Años de trabajo en la serie: 1963

Año de trabajo: 2006

Firma: Liedtke

Material: Lienzo sobre bastidor

Dimensiones: 140 cm x 140 cm

Vista de la Galaxia

Artista: Dieter Liedtke

La innovación: Vida, materia, átomos, energía e información generada.

Innovación: La materia y la energía oscuras mantienen unidas las galaxias y consisten en información materializada en rotación en la tercera dimensión, como el espacio, el tiempo y la gravedad.

Técnica de innovación: Impresión digital como obra de arte de tamaño único/original con el ADN de Dieter Liedtke en el color rojo

Innovación de la serie: Formación de energía, materia e innovación a través de la información: $i = E = M$

Nombre de la serie: Información = Energía = Materia

Años de trabajo en la serie: 1963

Año de trabajo: 2006

Firma: Liedtke

Material: Lienzo sobre bastidor

Dimensiones: 100 cm x 40 cm

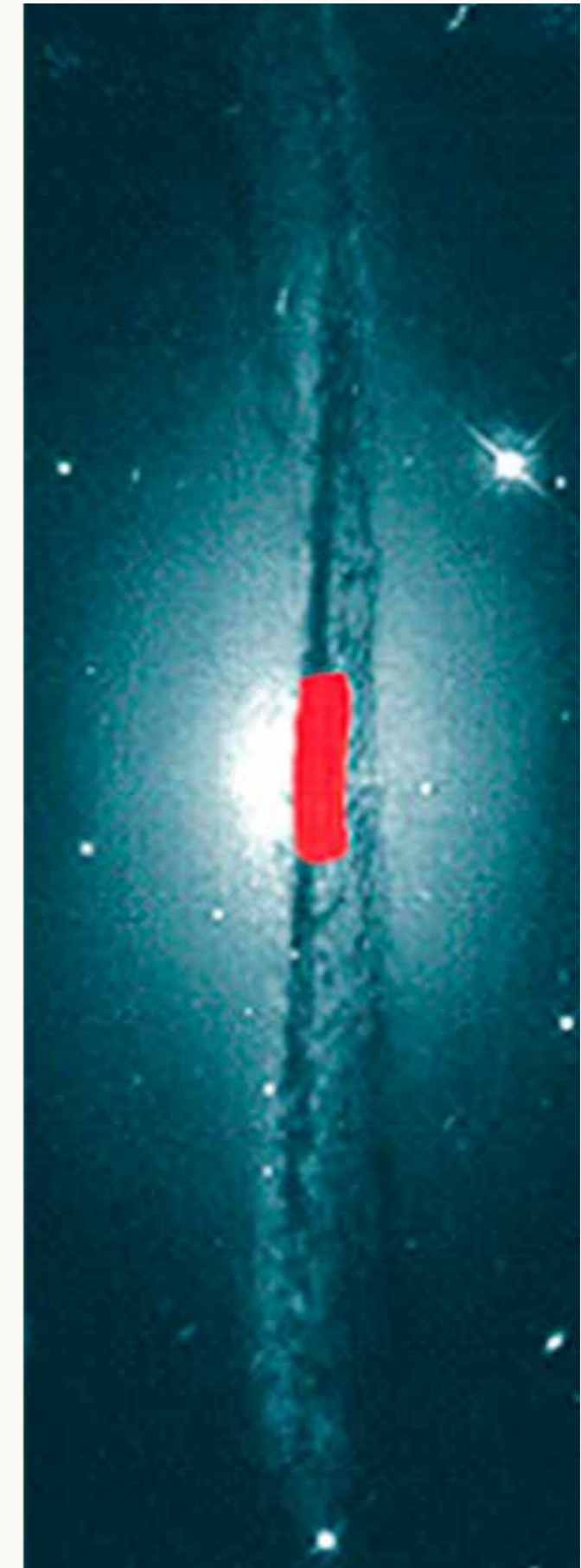

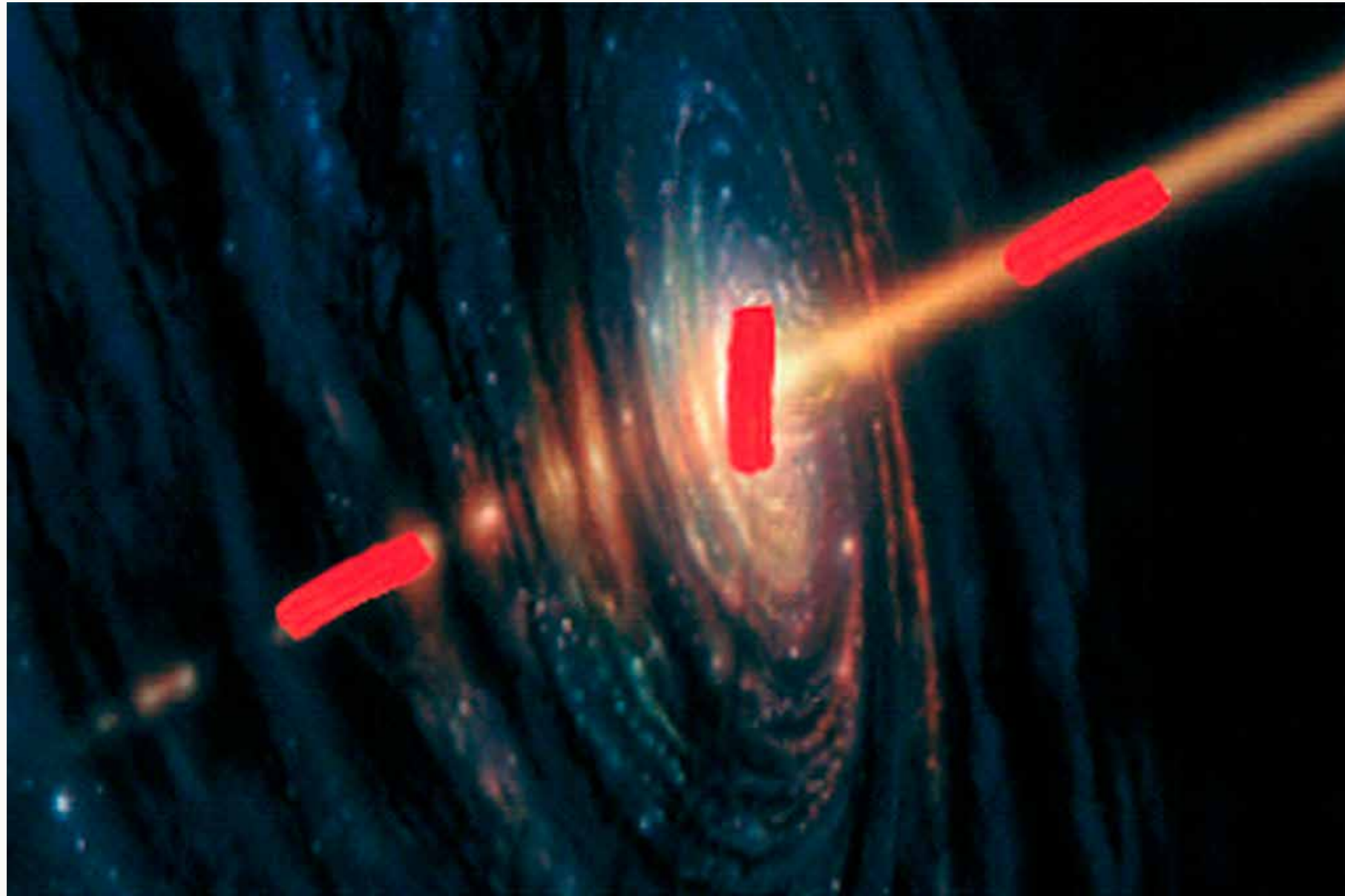

Haz de información

Artista: Dieter Liedtke

La innovación: La información se remezcla y redistribuye en todos y se distribuye en todos los niveles de información.

Innovación: La información de la energía, la materia, el espacio, el tiempo y la gravedad es irradiada y redistribuida en el universo por el haz de información.

Técnica de innovación: Impresión digital como obra de arte de tamaño único/ original con el ADN de Dieter Liedtke en el color rojo.

Innovación de la serie: Formación de energía, materia e innovación a través de la información: $i = E = M$

Nombre de la serie: Información = Energía = Materia

Años de trabajo en la serie: 1963

Año de trabajo: 2004

Firma: Liedtke

Material: Lienzo sobre bastidor

Dimensiones: 240 cm x 140 cm

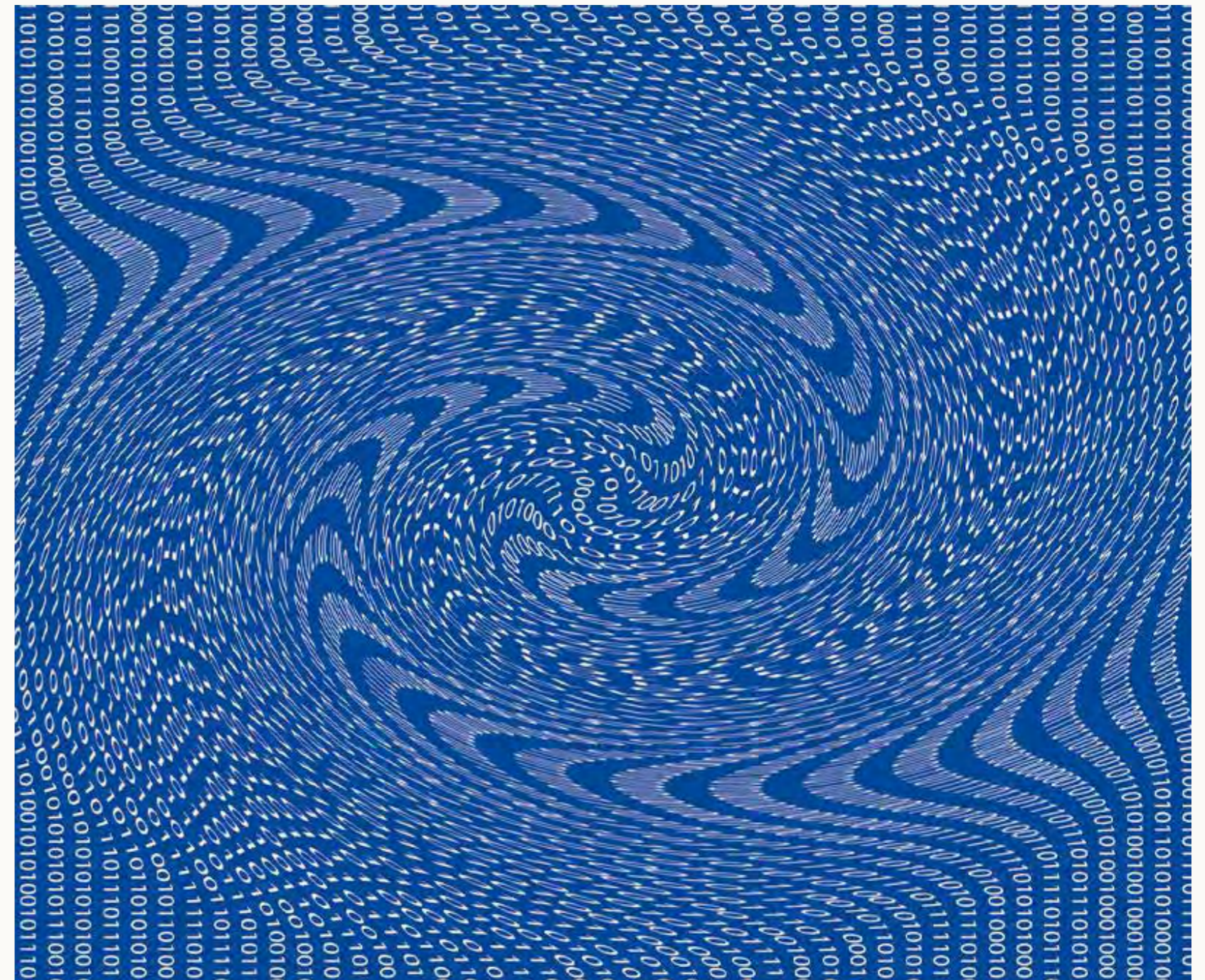

Vórtice de espacio e información

Artista: Dieter Liedtke

Innovación: Distorsiones del espacio a través de cúmulos de información

Innovación: La conciencia enredada, (la información conocida) es gravedad ligada, bien interconectada con la cognición evolutiva, las familias de conciencia y los clusters en la gravedad del espacio-tiempo en las galaxias. Forman la gravedad, el espacio, el tiempo, la materia oscura, la energía y la masa en el universo perceptible.

Innovación de la serie: Formación de energía, materia e innovación a través de la información: $i = E = M$

Nombre de la serie: Información = Energía = Materia

Años de trabajo en la serie: 1963

Año de trabajo: 2005

Firma: Liedtke

Material: Lienzo sobre bastidor

Dimensiones: 50 cm x 40 cm



Infinito

Artista: Dieter Liedtke

Innovación: La representación de que el universo es plano e infinito, así como la finitud del infinito es omnipresente.

Innovación de la serie: Formación de energía, materia e innovación a través de la información: $i = E = M$

Nombre de la serie: Información = Energía = Materia

Años de trabajo en la serie desde: 1963

Año de trabajo: 1986

Firma: Liedtke

Técnica: Impresión digital como tamaño único/ obra original

Material: Lienzo sobre bastidor

Dimensiones: 50 cm x 40 cm

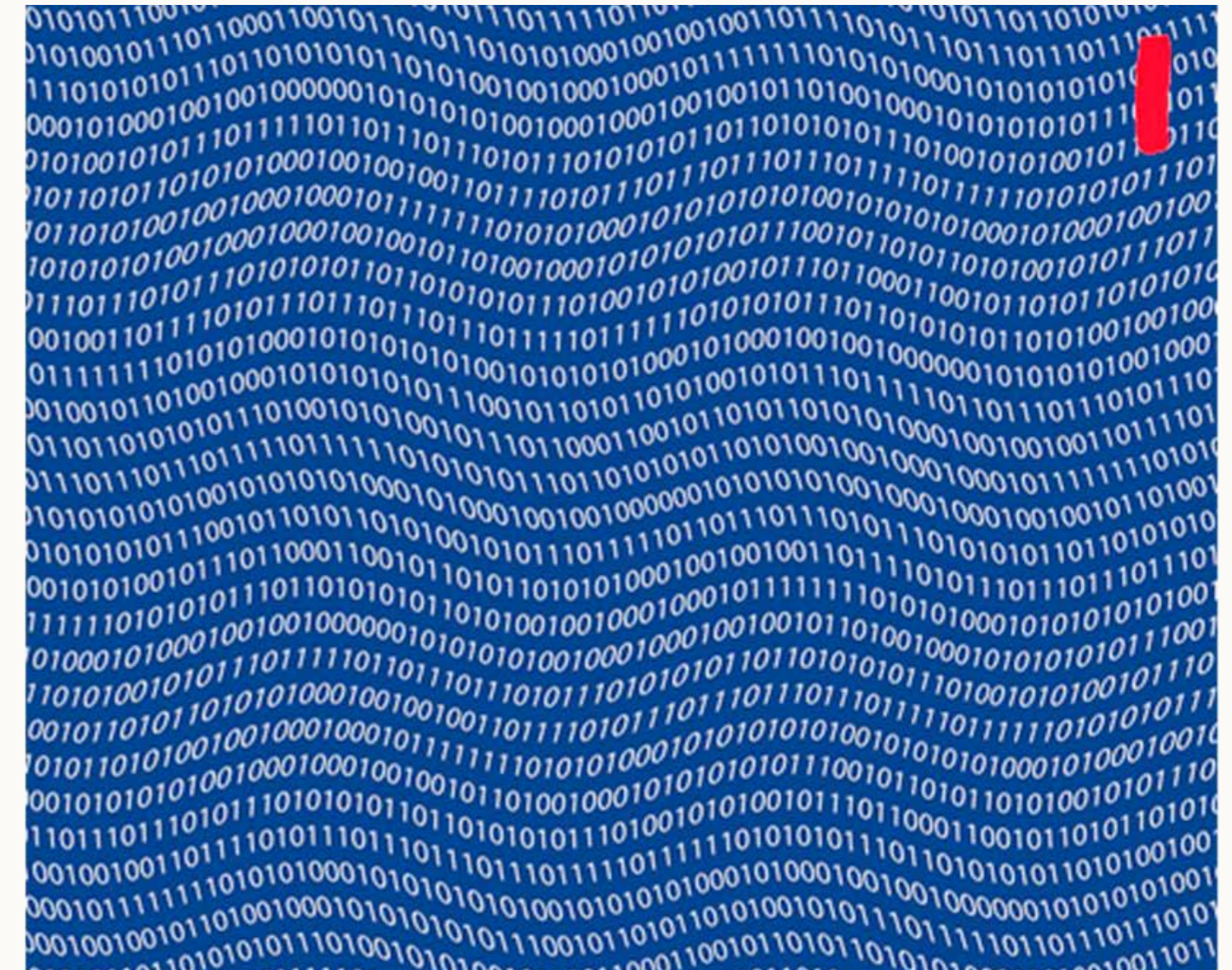

Ondas gravitacionales

Artista: Dieter Liedtke

Innovación: Ilustración de las ondas gravitacionales

Innovación: Las ondas gravitacionales consisten en redes de información y líneas de dominó -montaña y valle- en el espacio que pueden anularse parcialmente por reflexión o transformación en el espacio y el tiempo, en la materia y la energía oscuras.

La innovación: La información o el pensamiento es gravedad y genera frecuencias gravitacionales sutiles, antes no medibles, y reacciones energéticas, cuánticas y de materia medibles.

Innovación: La conciencia es un campo gravitacional cuántico autosostenible en red de ondas gravitacionales en red que generan un eco gravitacional que se enreda con otras fuentes gravitacionales para la evolución autosostenible.

Innovación: Neuralmente, epigenéticamente y genéticamente, una red de genes defectuosa, perturbada y agotada puede convertirse en posible a través de la modelización de corrientes creativas biológica-

mente efectivas de conciencia y pensamientos (información) o también a través de los más finos algoritmos gravitacionales adaptados al ser humano, la recuperación de los órganos enfermos o un rejuvenecimiento celular para los órganos o todo el ser humano.

Técnica de innovación: Impresión digital como tamaño único/ obra de arte original con el ADN de Dieter Liedtke en el color rojo

Innovación de la serie: Formación de energía, materia e innovación a través de la información: $i = E = M$

Nombre de la serie: Información = Energía = Materia

Años de trabajo en la serie: 1963

Año de trabajo: 2006

Firma: Liedtke

Material: Lienzo sobre bastidor

Dimensiones: 50 cm x 40 cm

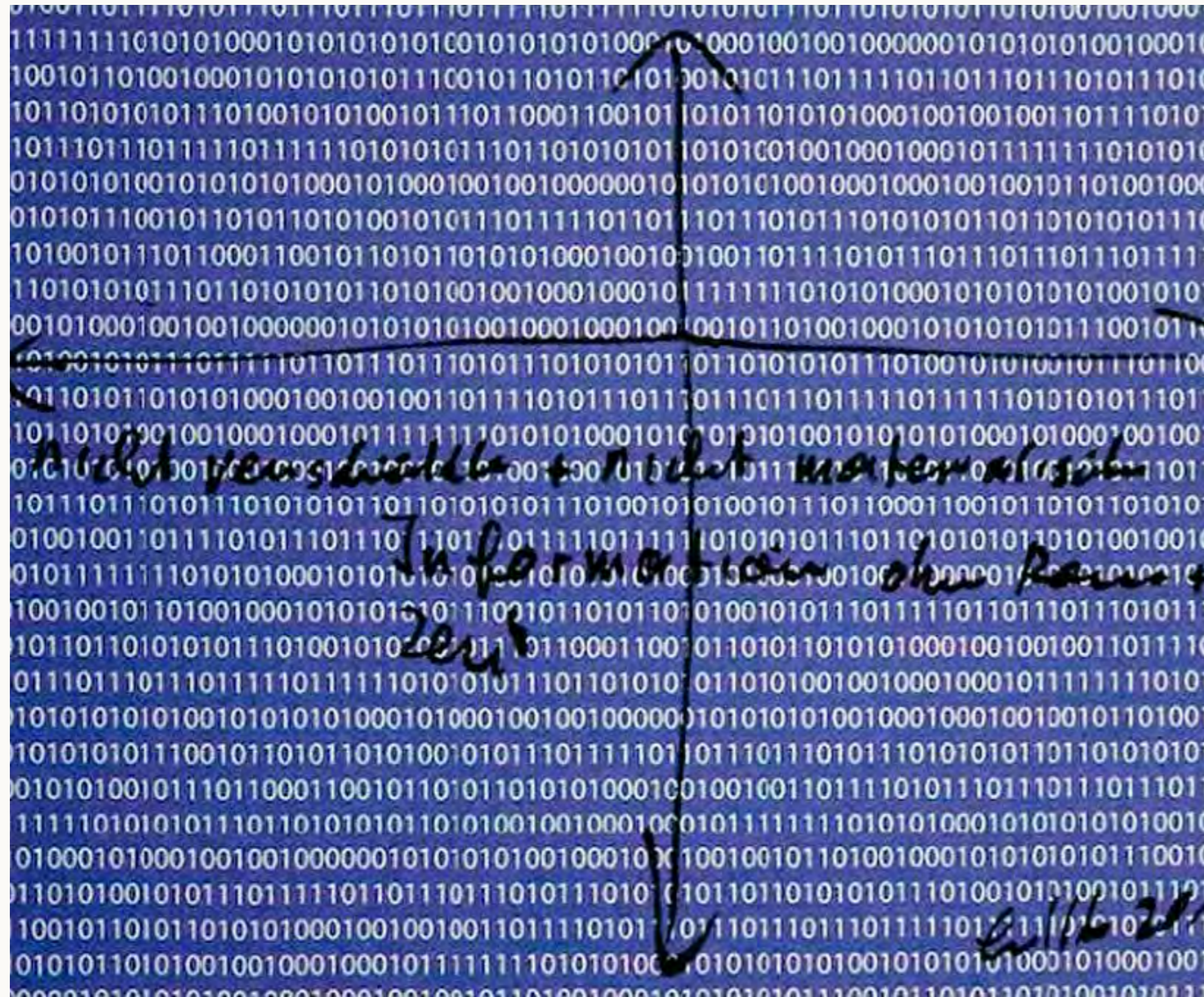

Información no materializada

Artista: Dieter Liedtke

Innovación: La información no enredada en el tiempo y el espacio se hace visible en el nivel de la 4ª dimensión. En el experimento EPR se reconoce su existencia

Innovación: Las nuevas informaciones (o innovaciones) son vías de conciencia no ligadas o no enredadas que están mal interconectadas con el espacio, el tiempo y las familias de conciencia o las cogniciones generales y las redes de conciencia, en la 0ª a 3ª dimensión. Producen y se expanden a través del canal de nacimiento de la 1ª dimensión en la 2ª y 3ª dimensión: la gravedad del espacio-tiempo, la energía oscura, la energía y la materia del universo.

La innovación: El eco gravitacional generado por las ondas gravitacionales, así como la interconexión con las terceras ondas gravitacionales y su entrelazamiento, pueden estirar las frecuencias de las ondas gravita-

cionales como una fuerza, de manera que normalmente sólo se puede calcular o medir un campo gravitacional (o para la conciencia, por ejemplo, un coeficiente intelectual).

Innovación de la serie: Formación de energía, materia e innovación a través de la información: $i = E = M$

Nombre de la serie: Información = Energía = Materia

Años de trabajo en la serie desde: 1963

Año de trabajo: 2013

Firma: Liedtke

Técnica: Rotulador, impresión digital como unícatu de tamaño

Material: Lienzo sobre bastidor, rotulador

Dimensiones: 50 cm x 40 cm

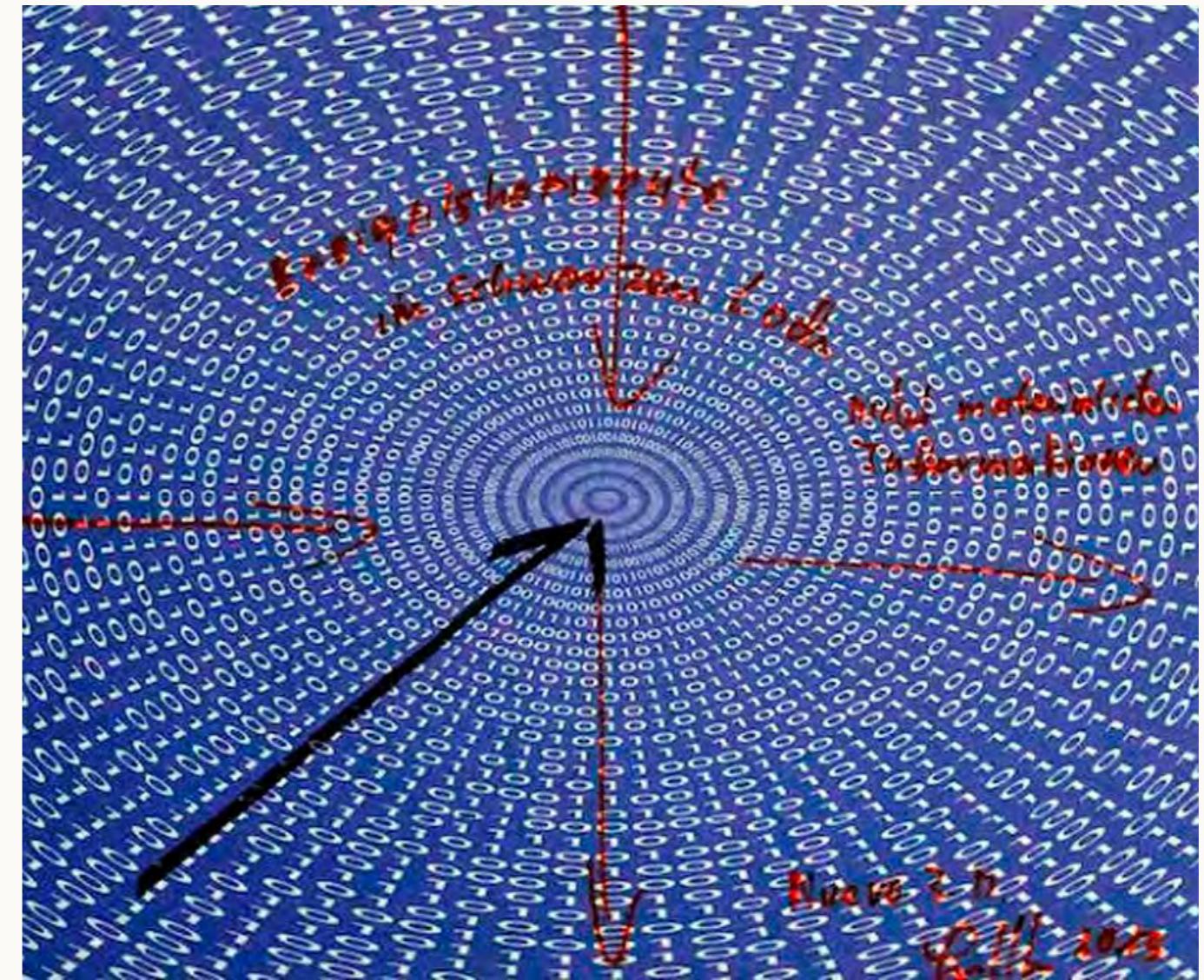

Horizonte de sucesos del agujero negro

Artista: Dieter Liedtke

Innovación: Las partículas elementales se pueden utilizar en el agujero negro se enredan de manera que la Información en el nivel de la 4ª (0 D.) dimensión preservada. La información materializada puede a través de la fuga cuántica Superar el horizonte de eventos y el negro Disolver el agujero y la información en el universo.

La innovación: Pasar la Información no materializada atemporal y atemporal en el universo, simultáneamente en cada punto.

Innovación: Los agujeros negros son campos de fuerza de limpieza de conciencia que eliminan los viejos patrones de pensamiento, los residuos de pensamiento y la vieja información, la gravedad, la materia y la energía como residuos no evolutivos y los formatean como nuevos portadores de información en la galaxia como espacio, tiempo, gravedad o energía como información y los devuelven a la galaxia. En consecuencia, debería ser medible en el futuro que desde el borde de las galaxias (y no sólo en la zona de captación gravitacional directa de los agujeros negros) los residuos gravitacionales o de conciencia (esto puede incluir

también la energía y la materia) que no tienen una red evolutiva para formar redes de información o cúmulos siempre nuevos y autosostenibles son atraídos, eliminados y reformateados por el agujero negro en la 3ª dimensión, con lo que la información original permanece en la dimensión 0 y forma la base para nuevas posibilidades de red.

Innovación de la serie: Formación de energía, materia e innovación a través de la información: $i = E = M$

Nombre de la serie: Información = Energía = Materia

Años de trabajo en la serie desde: 1963

Año de trabajo: 2013

Firma: Liedtke

Técnica: Rotulador, impresión digital como unícatu

Material: Lienzo sobre bastidor

Dimensiones: 50 cm x 40 cm

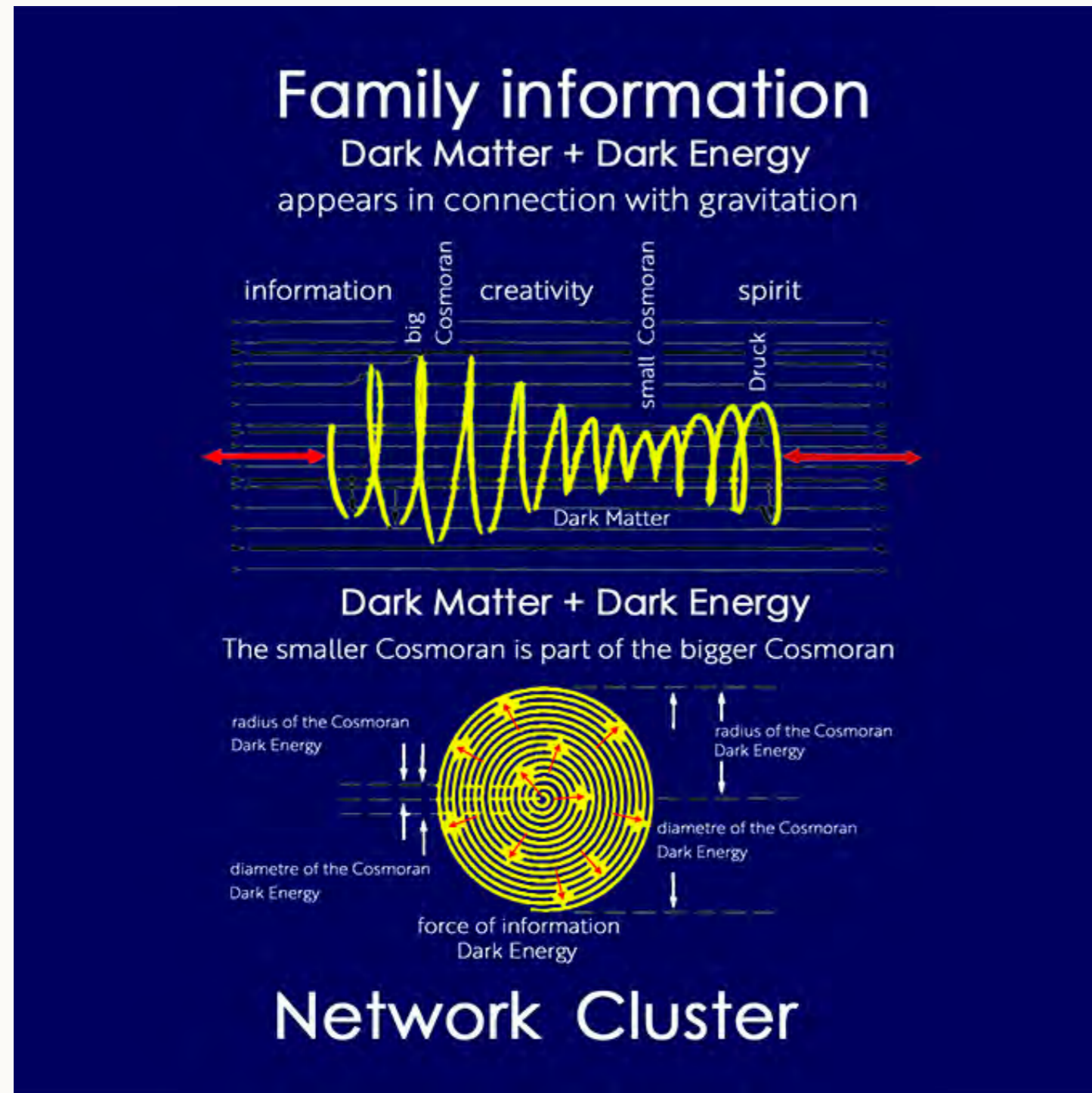

Materia oscura/ Energía oscura

Artista: Dieter Liedtke

Innovación: La energía oscura y la materia oscura son generadas y alimentadas por la información en el dominio del evento de las causas.

Innovación: Tensiones de información opuestas en el universo.

Técnica de innovación: Impresión digital como obra de arte de tamaño único/original con el ADN de Dieter Liedtke en el color rojo.

Innovación de la serie: Formación de energía, materia e innovación a

través de la información: $i = E = M$

Nombre de la serie: Información = Energía = Materia

Años de trabajo en la serie: 1963

Año de trabajo: 1980

Firma: Liedtke

Material: Lienzo sobre bastidor

Dimensiones: 110 cm x 80 cm

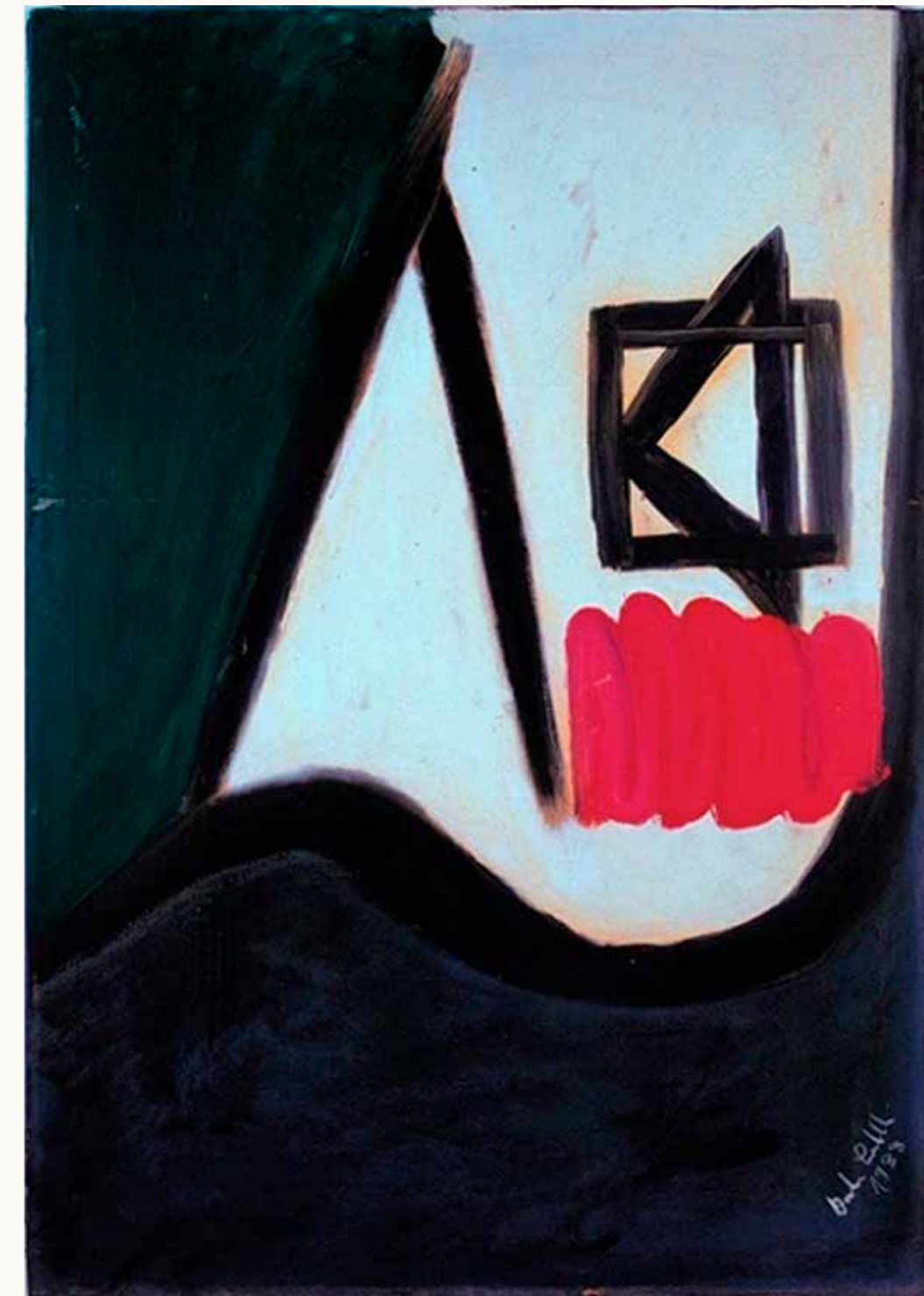

Campos de tensión

Artista: Dieter Liedtke

Innovación: Cosmoran = Materia y energía oscuras

Innovación de la serie: La formación de la energía, materia e innovación a través de la información: $i = E = M$

Nombre de la serie: Información = Energía = Materia

Años de trabajo en la serie: 1980

Año de trabajo: 1988

Firma: Liedtke

Material: Óleo, lienzo sobre bastidor de madera

Dimensiones: 81 cm x 116 cm



Grupos de información antes del nacimiento del supernumerario

Artista: Dieter Liedtke

La innovación: La innovación (o la información) rompe la red espacial entre la 3ª y la 4ª dimensión y nace como nueva información en el espacio tridimensional/punto de vista interior antes de la irrupción en la 3ª dimensión.

Innovación de la serie: Formación de energía, materia e innovación a través de la información: $i = E = M$

Nombre de la serie: Información = Energía = Materia

Años de trabajo en la serie: 1963

Año de trabajo: 2005

Firma: Liedtke

Material: Lienzo sobre bastidor, acrílico

Dimensiones: 40 cm x 50 cm

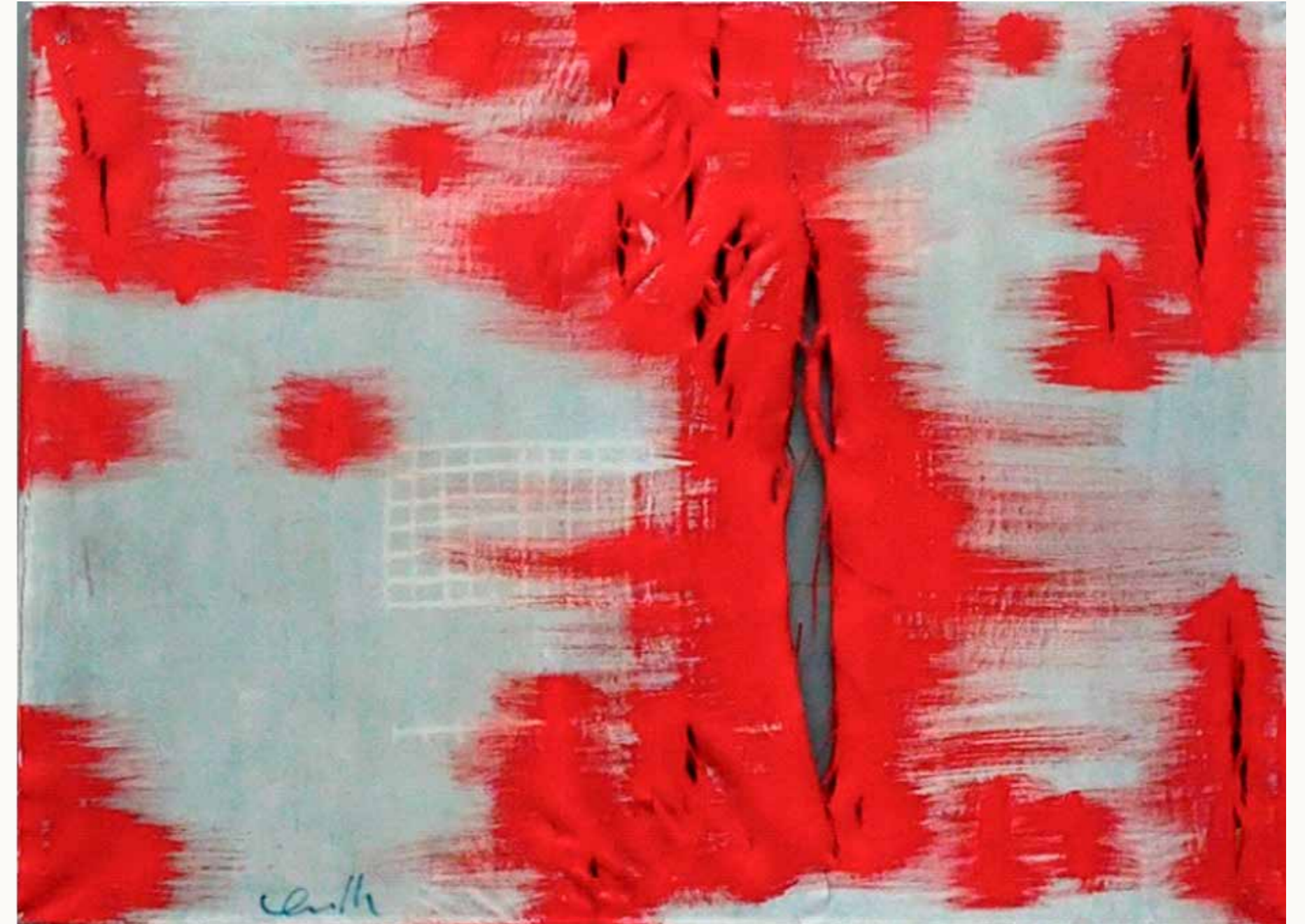

La Supernada 4. D. 2

Artista: Dieter Liedtke

La innovación: La información rompe que la red espacial entre la 3ª y 4ª dimensión y nace como una innovación o creación en el espacio tridimensional.

Innovación: Aparecen grietas en la red espacial que hacen el espacio permeable para la nueva información de la 4ª dimensión y provocan la ampliación del espacio puro. La serie de cuadros 4ª D. consiste en serigrafías sobrepintadas de edición limitada del cuadro "La 4ª dimensión".

Técnica de innovación: Lienzo hinchado por el agua estirado sobre un bastidor de madera, el lienzo se rompe debido al proceso de tensión y

secado, los lienzos incontrolados por la nueva información.

Innovación de la serie: Formación de energía, materia e innovación a través de la información: $i = E = M$

Nombre de la serie: Información = Energía = Materia

Años de trabajo en la serie desde: 1963

Año de trabajo: 2005

Firma: Liedtke

Material: Lienzo sobre bastidor, acrílico

Dimensiones: 110 cm x 80 cm



La Supernada 4º D. - 14

Artista: Dieter Liedtke

La innovación: La información rompe que la red espacial entre la 3ª y 4ª dimensión y nace como una innovación o creación en el espacio tridimensional.

Innovación: Aparecen grietas en la red espacial que hacen el espacio permeable para la nueva información de la 4ª dimensión y provocan la ampliación del espacio puro. La serie de cuadros 4º D. consiste en serigrafías sobrepintadas de edición limitada del cuadro "La 4ª dimensión".

Técnica de innovación: Lienzo hinchado por el agua estirado sobre un bastidor de madera, el lienzo se desgarró debido al y proceso de seca-

do, los lienzos incontrolados por la nueva información.

Innovación de la serie: Formación de energía, materia e innovación a través de la información: $i = E = M$

Nombre de la serie: Información = Energía = Materia

Años de trabajo en la serie: 1963

Año de trabajo: 2005

Firma: Liedtke

Material: Lienzo sobre bastidor; acrílico

Dimensiones: 110 cm x 80 cm



La Supernada 4º D. - 9

Artista: Dieter Liedtke

La innovación: La información rompe la red espacial entre la 3ª y 4ª dimensión y nace como una innovación o creación en el espacio tridimensional.

Innovación: Aparecen grietas en la red espacial que hacen el espacio permeable para la nueva información de la 4ª dimensión y provocan la ampliación del espacio puro. La superfluidad de la serie de cuadros 4º D. consiste en serigrafías sobrepintadas de edición limitada del cuadro "La 4ª dimensión".

Técnica de innovación: Lienzo hinchado por el agua estirado sobre un bastidor de madera, el lienzo se desgarró debido al y proceso de seca-

do, los lienzos incontrolados por la nueva información.

Innovación de la serie: Formación de energía, materia e innovación a través de la información: $i = E = M$

Nombre de la serie: Información = Energía = Materia

Años de trabajo en la serie: 1963

Año de trabajo: 2005

Firma: Liedtke

Material: Lienzo sobre bastidor, acrílico

Dimensiones: 110 cm x 80 cm



La Supernada 4ª D. -17

Artista: Dieter Liedtke

La innovación: La información rompe la red espacial entre la 3ª y 4ª dimensión y nace como innovación o creación en el espacio tridimensional como innovación o creación.

Innovación: Se crean grietas en la red espacial que hacen el espacio permeable para la nueva información de la 4ª dimensión y la ampliación del espacio puro. Lo superfluo de la serie de imágenes 4. D. consiste en serigrafías sobrepintadas de edición limitada del cuadro "La 4ª dimensión".

Técnica de innovación: Lienzo hinchado por el agua estirado sobre un bastidor de madera, el lienzo se desgarró debido al proceso de tensión y secado, los lienzos incontrolados por la nueva información.

Innovación de la serie: Formación de energía, materia e innovación a través de la información: $i = E = M$

Nombre de la serie: Información = Energía = Materia

Años de trabajo en la serie: 1963

Año de trabajo: 2005

Firma: Liedtke

Material: Lienzo sobre bastidor, acrílico

Dimensiones: 110 cm x 80 cm



La Supernada 4ª D. -16

Artista: Dieter Liedtke

La innovación: La información rompe que la red espacial entre la 3ª y 4ª dimensión y nace como una innovación o creación espacio tridimensional como una innovación o creación.

Innovación: Se crean grietas en la red espacial que el espacio permeable para la nueva información de la información de la 4ª dimensión y ampliar el espacio puro. del espacio puro. Las superfluidades de la serie de imágenes 4. D. consiste en serigrafías sobrepintadas de edición limitada del cuadro "La 4ª dimensión".

Técnica de innovación: Lienzo hinchado por el agua estirado sobre un bastidor de madera, el lienzo se desgarró debido al proceso de tensión

y secado, los lienzos incontrolados por la nueva información.

Innovación de la serie: Formación de energía, materia e innovación a través de la información: $i = E = M$

Nombre de la serie: Información = Energía = Materia

Años de trabajo en la serie: 1963

Año de trabajo: 2005

Firma: Liedtke

Material: Lienzo sobre bastidor

Dimensiones: 110 cm x 80 cm



La Supernada 4. D. -7

Artista: Dieter Liedtke

La innovación: La información rompe la red espacial entre la 3ª y 4ª dimensión y nace como innovación o creación el espacio tridimensional como innovación o creación.

Innovación: Se crean grietas en la red espacial que hacen el espacio permeable para las nuevas informaciones de la 4ª dimensión y provocan la ampliación del espacio puro.

La serie de cuadros 4ª D. consiste en serigrafías sobrepintadas de edición limitada del cuadro "La 4ª dimensión".

Técnica de innovación: Lienzo hinchado por el agua estirado sobre un bastidor de madera, el lienzo se desgarró debido al proceso de tensión

y secado, los lienzos incontrolados por la nueva información.

Innovación de la serie: Formación de energía, materia e innovación a través de la información: $i = E = M$

Nombre de la serie: Información = Energía = Materia

Años de trabajo en la serie: 1963

Año de trabajo: 2005

Firma: Liedtke

Material: Lienzo sobre bastidor

Dimensiones: 110 cm x 80 cm



La Supernada 4. D. -5

Artista: Dieter Liedtke

La innovación: La información rompe la red espacial entre la 3ª y 4ª dimensión y nace en el espacio tridimensional como una innovación o creación.

Innovación: Aparecen grietas en la red espacial que hacen el espacio permeable para la nueva información de la 4ª dimensión y provocan la ampliación del espacio puro.

La superfluidad de la serie de cuadros de la 4ª D. consiste en serigrafías sobrepintadas y limitadas del cuadro "La 4ª dimensión".

Técnica de innovación: Lienzo hinchado por el agua estirado sobre un bastidor de madera, el lienzo se rompió debido al proceso de tensión y secado, los lienzos incontrolados por la nueva información.

Innovación de la serie: Formación de energía, materia e innovación a través de la información: $i = E = M$

Nombre de la serie: Información = Energía = Materia

Años de trabajo en la serie: 1963

Año de trabajo: 2005

Firma: Liedtke

Material: Lienzo sobre bastidor y lágrimas

Dimensiones: 110 cm x 80 cm



El coche de la nada -14

Artista: Dieter Liedtke

La innovación: La información rompe la red espacial entre la tercera y la cuarta dimensión y nace como nueva información en el espacio tridimensional.

Innovación Técnica: El lienzo hinchado por el agua y tensado sobre bastidores de madera se abre incontroladamente debido al proceso de secado. Aparecen grietas en el lienzo que hacen que el espacio sea permeable a la nueva información.

La serie de cuadros Auto consiste en serigrafías sobrepintadas de edición limitada del cuadro "Car Taillight Sees Tree".

Innovación de la serie: Formación de energía, materia e innovación a través de la información: $i = E = M$

Nombre de la serie: Información = Energía = Materia

Años de trabajo en la serie: 1963

Año de trabajo: 1979-2007

Firma: Liedtke

Técnica: Impresión digital, lágrimas y acrílico

Material: Lienzo sobre bastidor

Dimensiones: 50 cm x 40 cm

Redes

*Dieter Liedtke es energía positiva sin ideología, creativo hasta la médula y una obra de arte en sí mismo.
En él, Leonardo da Vinci ha encontrado un sucesor.*

Prof. Dr. Harald Szeemann 1999
Historiador del arte

La información, en su simultaneidad y su propiedad de estar en todos los lugares, se integra y ralentiza en su velocidad por sus propiedades autosostenibles diseñadas para el crecimiento de las redes de información (correspondientes a los genes y el ADN en biología) en la familia de la información. Debido al flujo infinito de información en el universo, éstas crecen en ondas - redes de información que se condensan permanentemente por más información así como reducen en sus velocidades de acuerdo a su condensación. Estas condensaciones de la red y de la información en racimos se convierten en radiación de fondo físicamente medible cuando la información sigue creciendo (lo que puede llevar a la conclusión medible de que las irregularidades ya medidas en la radiación de fondo son una prueba del crecimiento de la información en el universo) hasta niveles elementales con posibles enredos hasta información no materializada y redes de información (cf. el experimento de Einstein-Rosen-Podolsky, según cuyos resultados la información situada en el universo se intercambia sin pérdida de tiempo y forma redes de información), dar forma a un universo holístico.

Prof. Dr. Manfred Schrey 2015
Físico

“Liedtke es una figura única en el mundo cultural, el siempre establece nuevos impulsos. En resumen, extrae directrices de una visión del pasado y del futuro y acciones para el primer intento de diseño de un Gesamtkunstwerk “Nuevo Mundo” de la exposición “Nuevo Mundo”. “Nuevo Renacimiento”. Liedtke abre los caminos a la apertura, la creatividad y la espontaneidad así como para la reflexión: el arte como actuación Filosofía de la vida humana, una filosofía para la libertad de cada individuo”.

Prof. Dr. Dieter Ronte, 2020
Historiador del arte

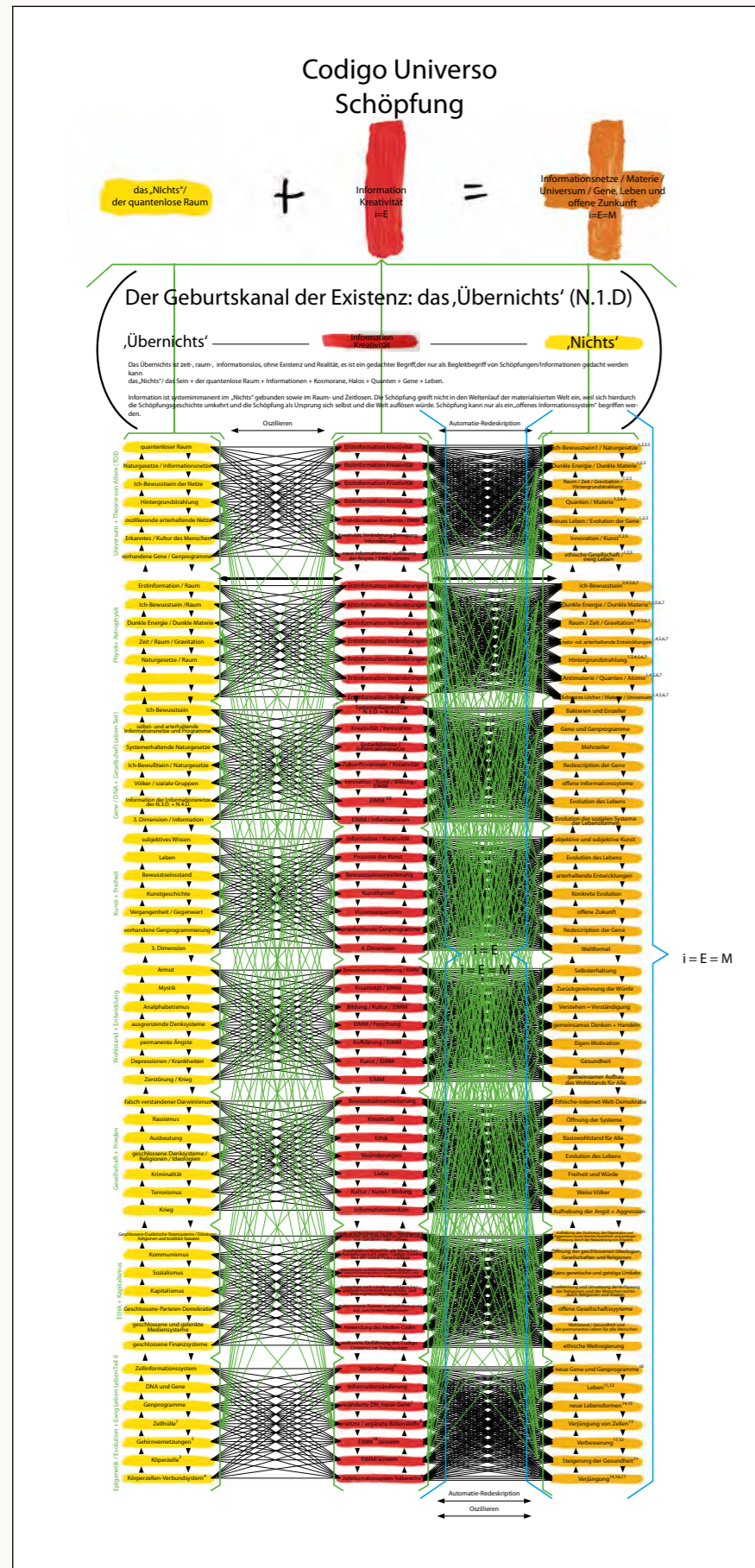

Obra clave para la serie "Redes"
Diptichon VII: Redes de información

Artista: Dieter Liedtke
Imagen 1 Título: Meta-redes verdes
Innovación: La meta-red de información
Innovación: Muestra cómo la información, la energía, la materia, el universo, los seres vivos, la evolución de la vida y el universo están interconectados.
Innovación: La metafórmula gráfica resume las creaciones y las transformaciones en la ecuación científica: $i = E = M$
Tecnología de la innovación: Impresión digital en tamaño único/ Obra de arte original con el ADN de Dieter Liedtke en el color rojo.
Innovación de la serie: La información: El principio de la creación
Confirmación de la innovación: Serie de obras de arte a través de los nuevos hallazgos de la investigación en neurobiología, epigenética y el Premio Nobel para Erik Kandel, así como la base para la expansión en la serie de obras de arte: Vida I, Vida Eterna, Fórmula del Arte, El Desarrollo de los Sistemas Sociales, El Desarrollo de los Sistemas Sociales II.

Nombre de la serie: Obras revolucionarias
 Años de trabajo en la serie: 1963
 Año de la obra: La señal de stop ve la fachada de la casa: 2006
 Firma: Liedtke
 Material: Lienzo sobre bastidor
 Dimensiones: 180 x 110 cm

Imagen Púrpura 2 Título: La ley de conservación de la información.

Innovación: $i = M = i$ / ecuación de conservación de la información.
Innovación: La conservación de la información.
Innovación: Combina la teoría de la relatividad con la mecánica cuántica.
Innovación tecnológica: Impresión digital de tamaño único/ Obra de arte original con el ADN de Dieter Liedtke en la pintura roja.
Innovación de la serie: La información: El principio de la creación.
Confirmación de la innovación: Serie de obras de arte a través de los nuevos hallazgos de la investigación en neurobiología, epigenética y el Premio Nobel para Erik Kandel, así como la base para la expansión en la serie de obras de arte: Vida I, Vida Eterna, Fórmula del Arte, El Desarrollo de los Sistemas Sociales, El Desarrollo de los Sistemas Sociales II.

Nombre de la serie: Obras revolucionarias
 Años de trabajo de la serie desde: 1963
 Año de la obra: 2020
 Firma: Liedtke
 Material: Tinta, lienzo sobre bastidor de madera
 Dimensiones: 98 cm x 195 cm

Texto Capítulo letterfield: pág 607

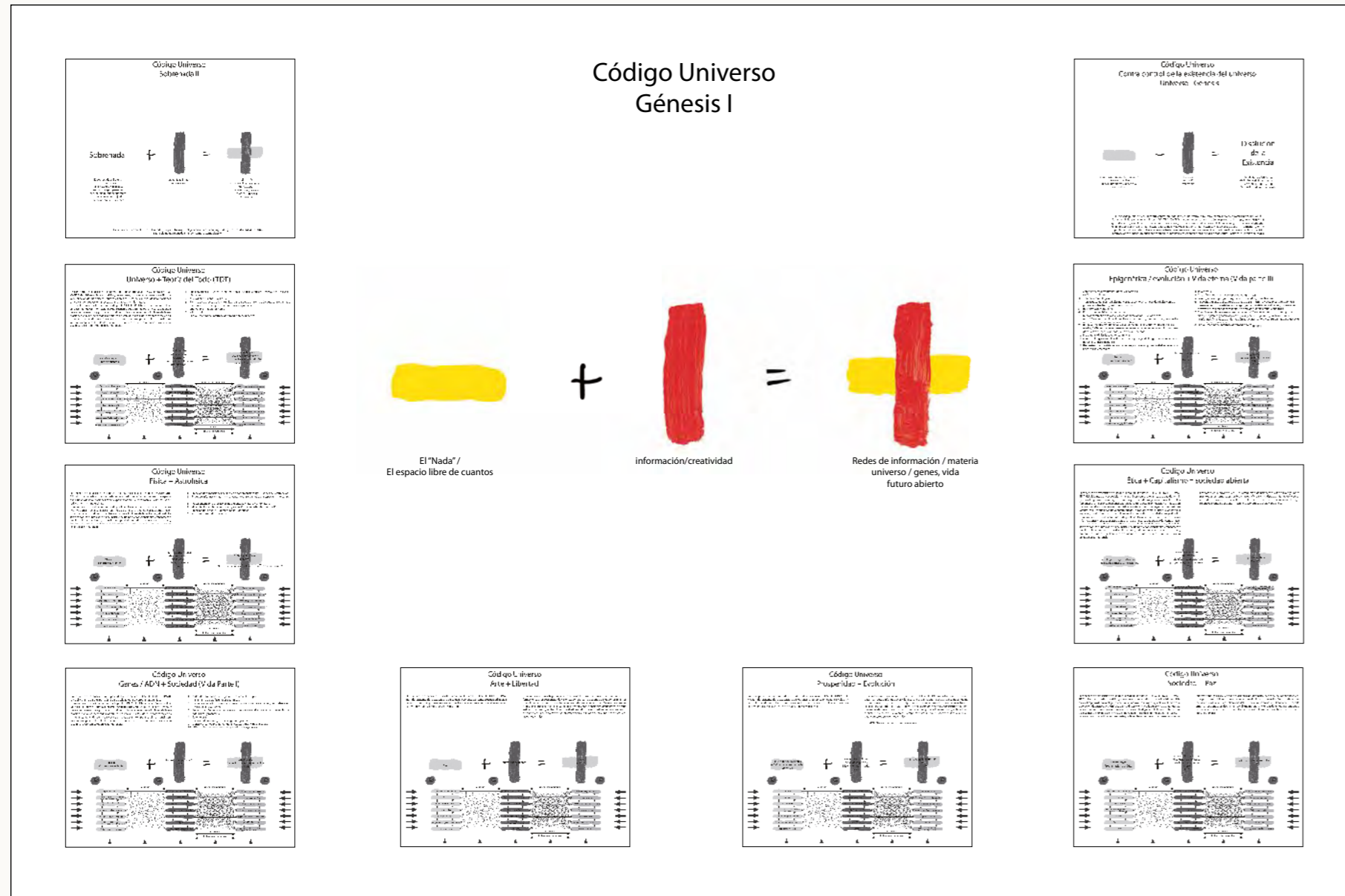

Código Universo: Fórmula de creación I

Artista: Dieter Liedtke

Innovación: Resumen de la fórmula.

Técnica de innovación: Impresión digital como obra de arte de tamaño único/original con el ADN del artista en el color rojo.

Innovación de la Serie: La visión de conjunto de las fórmulas permite relacionar los diferentes ámbitos de la creación y remontarlos a una fuerza creadora con la que las nueve fórmulas de la "Fórmula de la Creación I" pueden ser evidentemente documentadas desde un punto de vista científico y/o espiritual (la física cuántica se une a la teoría de la relatividad). La fórmula "Codigo Universo Conter control para la existencia del universo" encuentra una vez más su confirmación física y espiritual y la

síntesis del idealismo y el materialismo queda demostrada por la "Fórmula de la Creación I", que suprime el dualismo.

Nombre de la serie: Resumen de la fórmula

Años de trabajo en la serie: 1976

Año de trabajo: 2006

Firma: Liedtke

Material: Tintas de impresión, lienzo sobre bastidor

Dimensiones: 195 cm x 140 cm

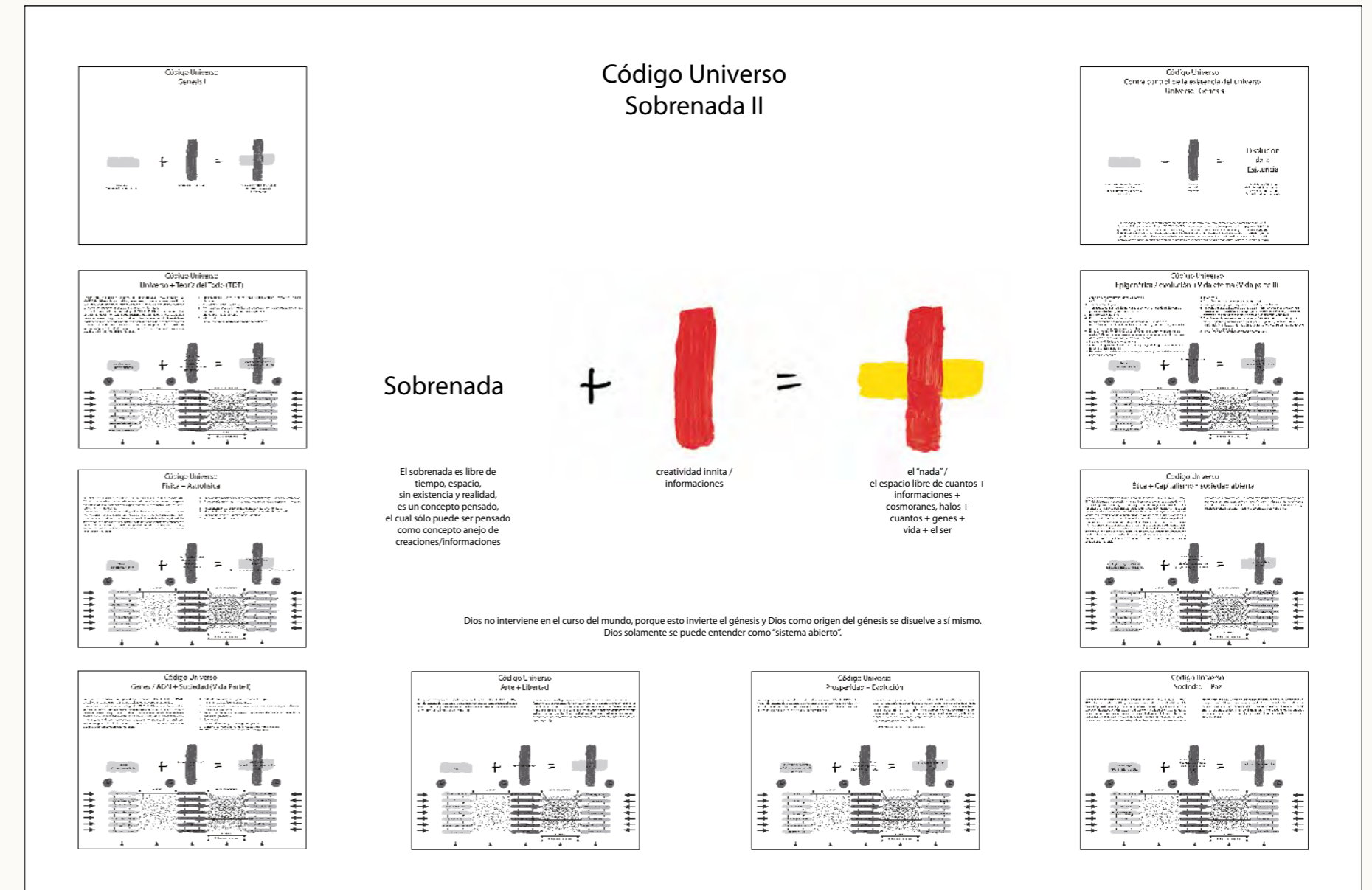

Código Universo: Ubervoid II

Artista: Dieter Liedtke

Innovación: Resumen de la fórmula.

Técnica de innovación: Impresión digital como obra de arte de tamaño único/original con el ADN del artista en el color rojo.

Innovación de la Serie: La visión de conjunto de las fórmulas permite relacionar los diferentes ámbitos de la creación y remontarlos a una fuerza creadora con la que las nueve fórmulas de la "Fórmula de la Creación I" pueden ser evidentemente documentadas desde un punto de vista científico y/o espiritual (la física cuántica se une a la teoría de la relatividad). La fórmula "Codigo Universo Conter control para la existencia del

universo" encuentra una vez más su confirmación física y espiritual y la síntesis del idealismo y el materialismo queda demostrada por la "Fórmula de la Creación I", que suprime el dualismo.

Nombre de la serie: Resumen de la fórmula

Años de trabajo en la serie: 1976

Año de trabajo: 2006

Firma: Liedtke

Material: Tintas de impresión, lienzo sobre bastidor

Dimensiones: 195 cm x 140 cm

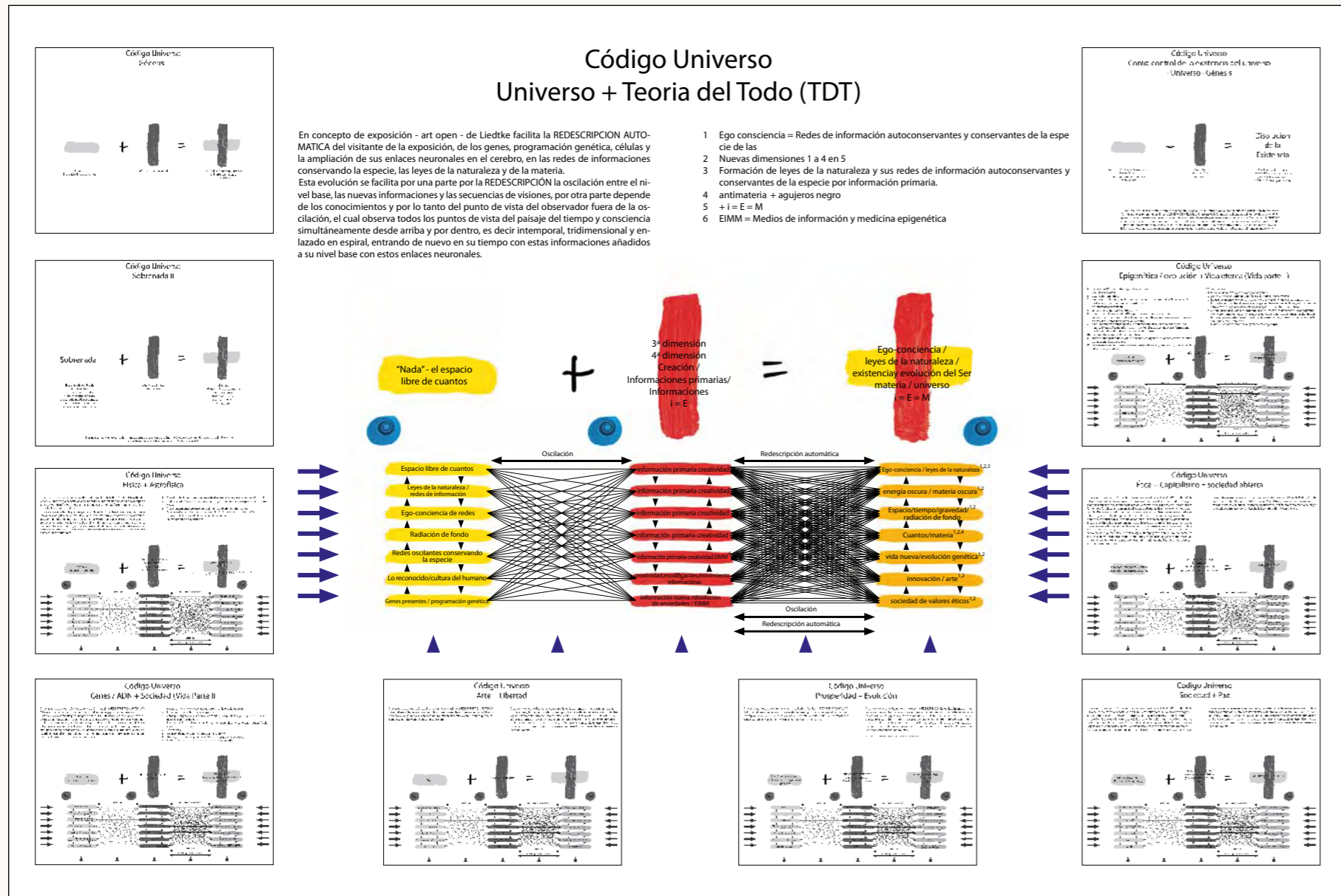

Código Universo: Universo + Teoría del Todo (TOE)

Artista: Dieter Liedtke

Innovación: Resumen de la fórmula.

Técnica de innovación: Impresión digital como obra de arte de tamaño único/original con el ADN del artista en el color rojo.

Innovación de la Serie: La visión de conjunto de las fórmulas permite relacionar los diferentes ámbitos de la creación y remontarlos a una fuerza creadora con la que las nueve fórmulas de la "Fórmula de la Creación I" pueden ser evidentemente documentadas desde un punto de vista científico y/o espiritual (la física cuántica se une a la teoría de la relatividad). La fórmula "Codigo Universo Conter control para la existencia del universo" encuentra una vez más su confirmación física y espiritual y la síntesis del idealismo y el materialismo queda demostrada por la "Fórmula de la Creación I", que suprime el dualismo.

Nombre de la serie: Resumen de la fórmula

Año de trabajo en la serie: 1976

Año de trabajo: 2006

Firma: Liedtke

Material: Tintas de impresión, lienzo sobre bastidor

Dimensiones: 195 cm x 140 cm

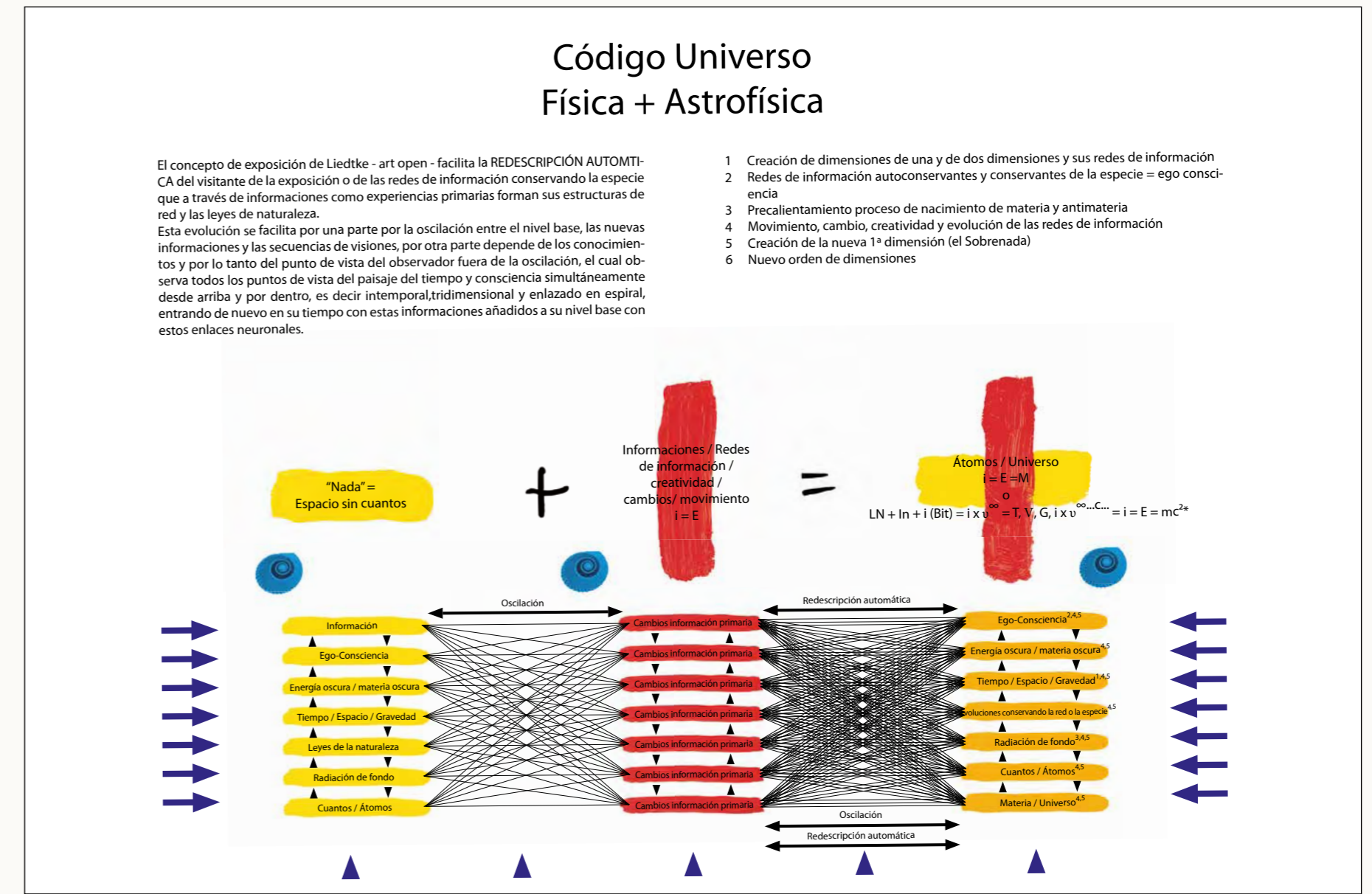

Código Universo: Física + Astrofísica

Artista: Dieter Liedtke

Innovación: Resumen de la fórmula.

Técnica de innovación: Impresión digital como obra de arte de tamaño único/original con el ADN del artista en el color rojo.

Innovación de la Serie: La visión de conjunto de las fórmulas permite relacionar los diferentes ámbitos de la creación y remontarlos a una fuerza creadora con la que las nueve fórmulas de la "Fórmula de la Creación I" pueden ser evidentemente documentadas desde un punto de vista científico y/o espiritual (la física cuántica se une a la teoría de la relatividad). La fórmula "Codigo Universo Conter control para la existencia del

universo" encuentra una vez más su confirmación física y espiritual y la síntesis del idealismo y el materialismo queda demostrada por la "Fórmula de la Creación I", que suprime el dualismo.

Nombre de la serie: Resumen de la fórmula

Años de trabajo en la serie: 1976

Año de trabajo: 2006

Firma: Liedtke

Material: Tintas de impresión, lienzo sobre bastidor

Dimensiones: 195 cm x 140 cm

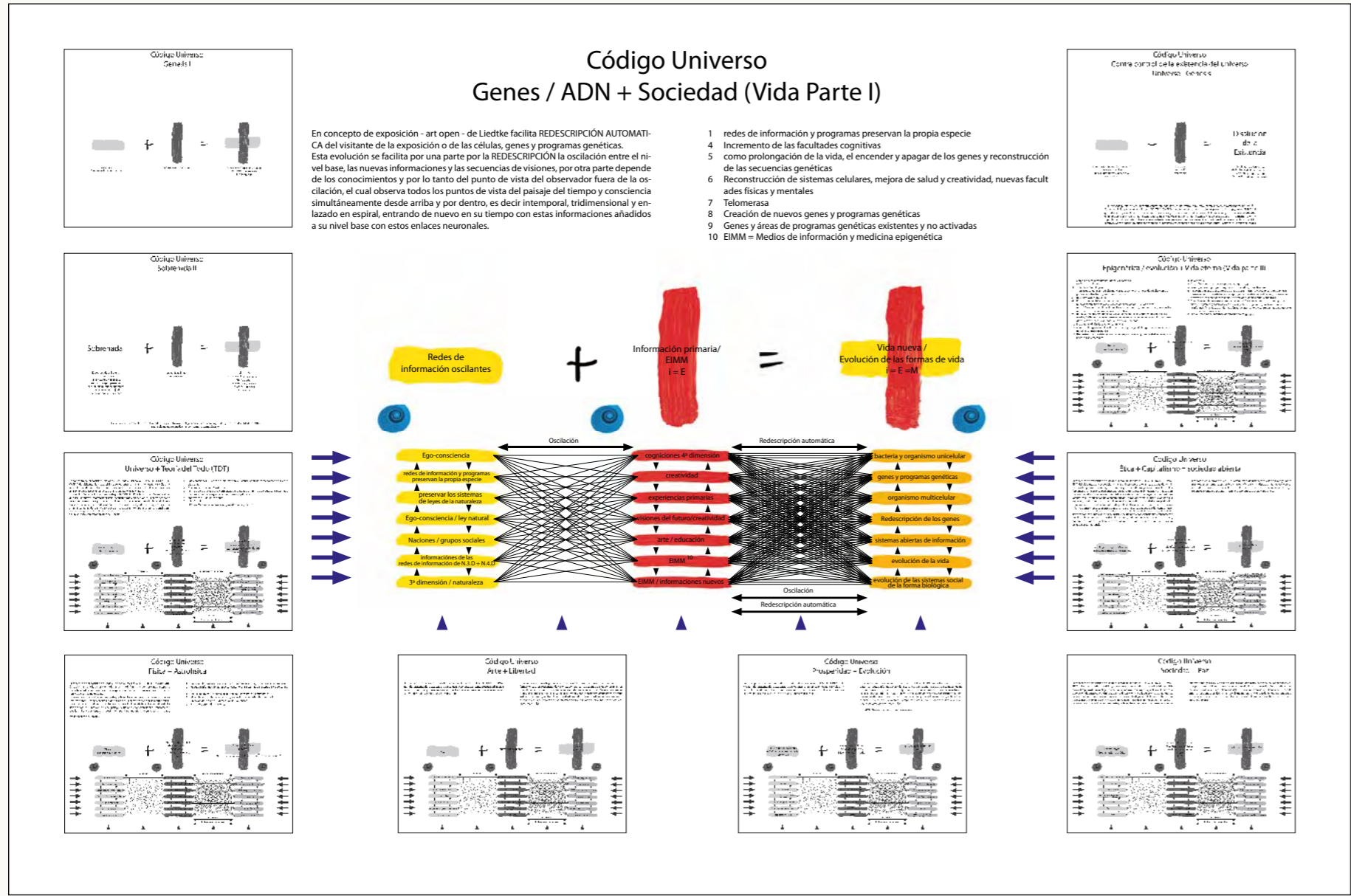

Código Universo: Genes/ADN + Sociedad (Vida Parte I)

Artista: Dieter Liedtke
Innovación: Resumen de la fórmula.
Técnica de innovación: Impresión digital como obra de arte de tamaño único/original con el ADN del artista en el color rojo.
Innovación de la Serie: La visión de conjunto de las fórmulas permite relacionar los diferentes ámbitos de la creación y remontarlos a una fuerza creadora con la que las nueve fórmulas de la "Fórmula de la Creación I" pueden ser evidentemente documentadas desde un punto de vista científico y/o espiritual (la física cuántica se une a la teoría de la relatividad). La fórmula "Codigo Universo Conter control para la existencia del universo" encuentra una vez más su confirmación física y espiritual y la síntesis del idealismo y el materialismo queda demostrada por la "Fórmula de la Creación I", que suprime el dualismo.
 Nombre de la serie: Resumen de la fórmula

Años de trabajo en la serie: 1976
 Año de trabajo: 2006
 Firma: Liedtke
 Material: Tintas de impresión, lienzo sobre bastidor
 Dimensiones: 195 cm x 140 cm

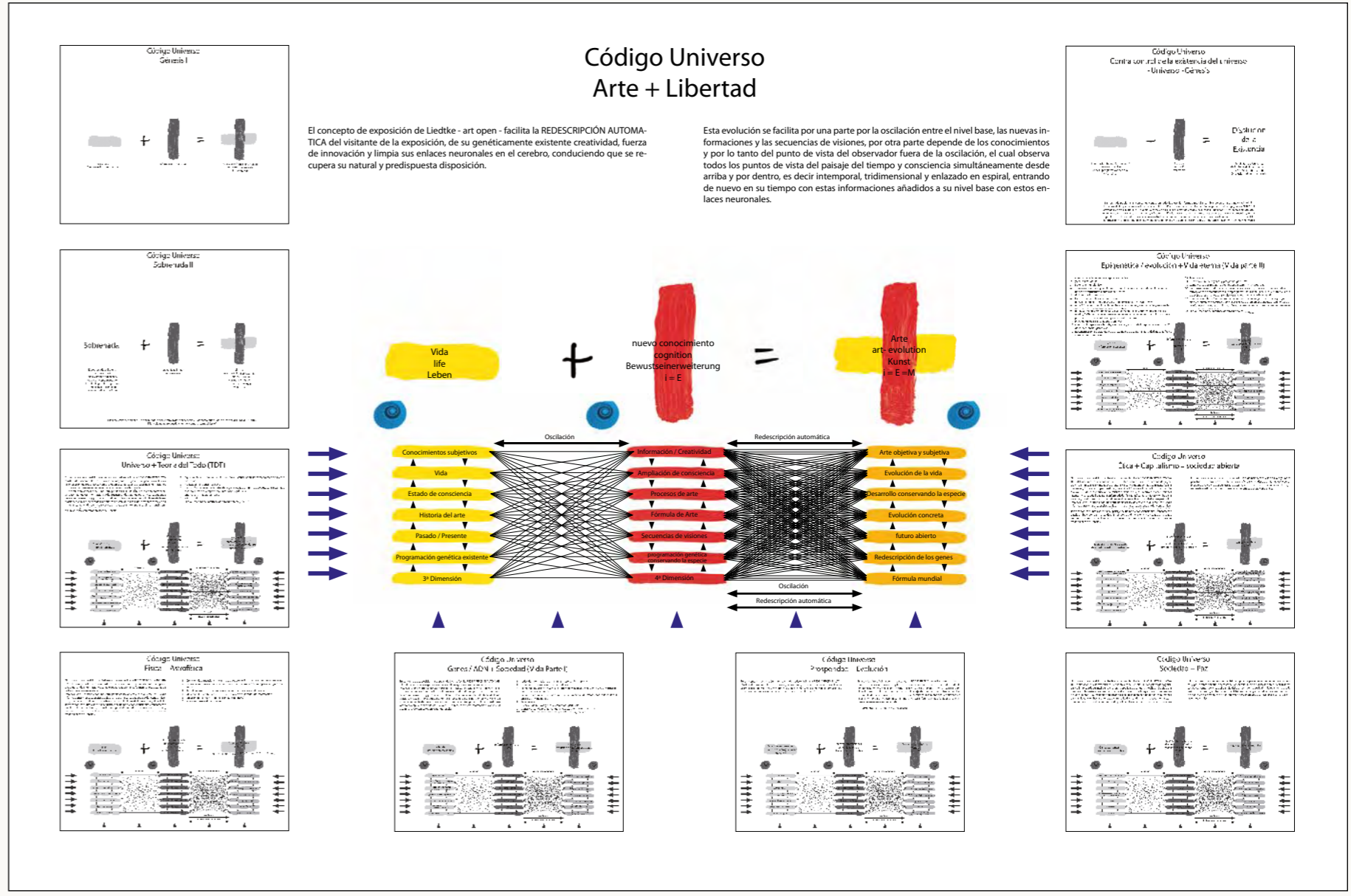

Código Universo: Arte + Libertad

Artista: Dieter Liedtke
Innovación: Resumen de la fórmula
Técnica de innovación: Impresión digital como obra de arte única/original con el ADN del artista en el color rojo.
Innovación de la Serie: La visión de conjunto de las fórmulas permite relacionar los diferentes ámbitos de la creación y remontarlos a una fuerza creadora con la que las nueve fórmulas de la "Fórmula de la Creación I" pueden ser evidentemente documentadas desde un punto de vista científico y/o espiritual (la física cuántica se une a la teoría de la relatividad). La fórmula "Codigo Universo Conter control para la existencia del universo" encuentra una vez más su confirmación física y espiritual y la síntesis del idealismo y el materialismo queda demostrada por la "Fórmula de la Creación I", que suprime el dualismo.

Nombre de la serie: Resumen de la fórmula
 Años de trabajo en la serie: 1976
 Año de trabajo: 2006
 Firma: Liedtke
 Material: Tintas de impresión, lienzo sobre bastidor
 Dimensiones: 195 cm x 140 cm

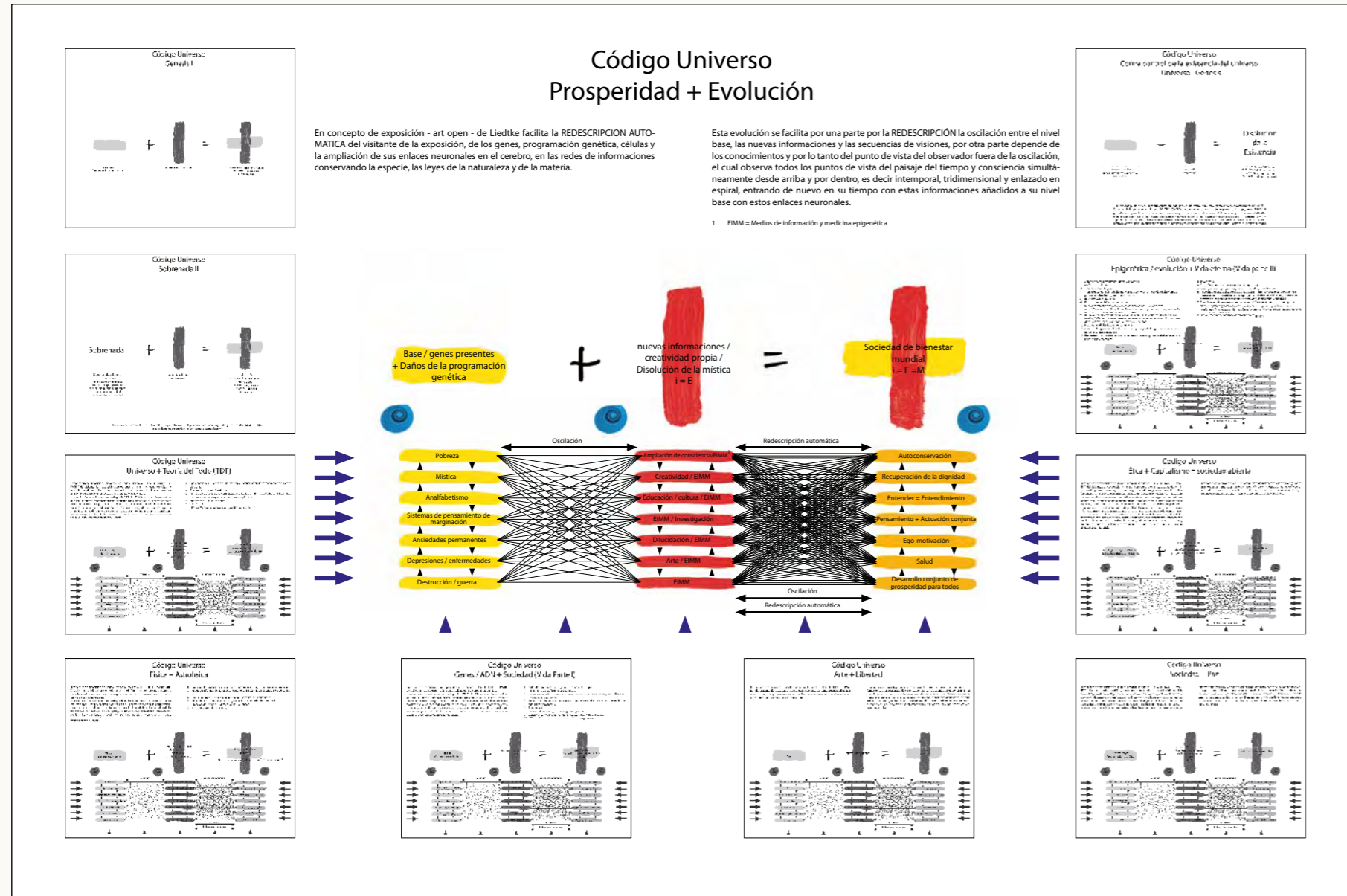

Codigo Universo: Prosperidad + Evolucion

Artista: Dieter Liedtke
Innovación: Resumen de la fórmula
Técnica de innovación: Impresión digital como obra de arte única/original con el ADN del artista en el color rojo.
Innovación de la Serie: La visión de conjunto de las fórmulas permite relacionar los diferentes ámbitos de la creación y remontarlos a una fuerza creadora con la que las nueve fórmulas de la "Fórmula de la Creación I" pueden ser evidentemente documentadas desde un punto de vista científico y/o espiritual (la física cuántica se une a la teoría de la relatividad). La fórmula "Codigo Universo Conter control para la existencia del universo" encuentra una vez más su confirmación física y espiritual y la síntesis del idealismo y el materialismo queda demostrada por la "Fórmula de la Creación I", que suprime el dualismo.

Nombre de la serie: Resumen de la fórmula
 Año de trabajo en la serie: 1976
 Año de trabajo: 2006
 Firma: Liedtke
 Material: Tintas de impresión, lienzo sobre bastidor
 Dimensiones: 195 cm x 140 cm

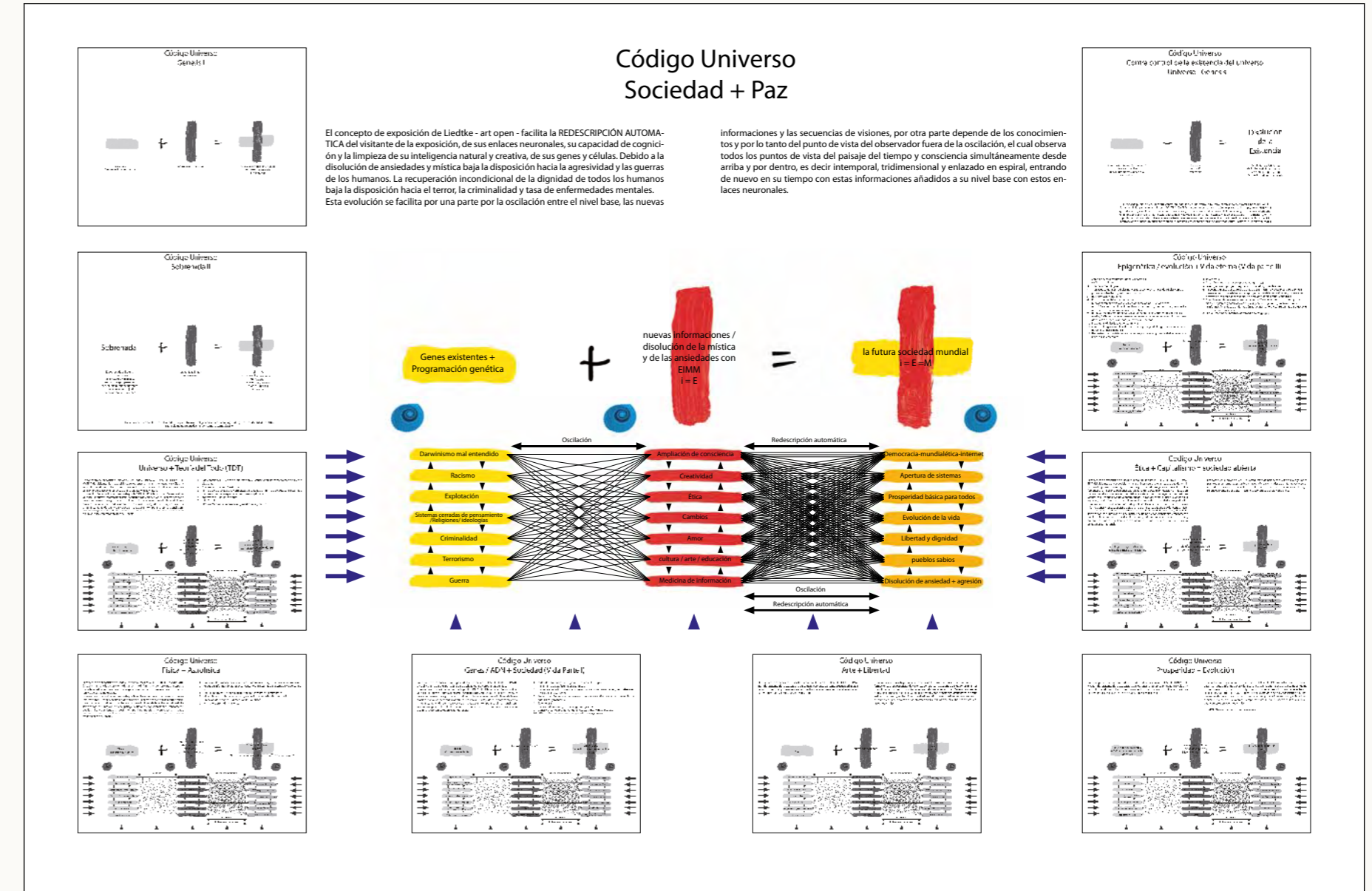

Codigo Universo: Sociedad + Paz

Artista: Dieter Liedtke
Innovación: Resumen de la fórmula
Técnica de innovación: Impresión digital como obra de arte única/original con el ADN del artista en el color rojo.
Innovación de la Serie: La visión de conjunto de las fórmulas permite relacionar los diferentes ámbitos de la creación y remontarlos a una fuerza creadora con la que las nueve fórmulas de la "Fórmula de la Creación I" pueden ser evidentemente documentadas desde un punto de vista científico y/o espiritual (la física cuántica se une a la teoría de la relatividad). La fórmula "Codigo Universo Conter control para la existencia del universo" encuentra una vez más su confirmación física y espiritual y la síntesis del idealismo y el materialismo queda demostrada por la "Fórmula de la Creación I", que suprime el dualismo.

Nombre de la serie: Resumen de la fórmula
 Año de trabajo en la serie: 1976
 Año de trabajo: 2006
 Firma: Liedtke
 Material: Tintas de impresión, lienzo sobre bastidor
 Dimensiones: 195 cm x 140 cm

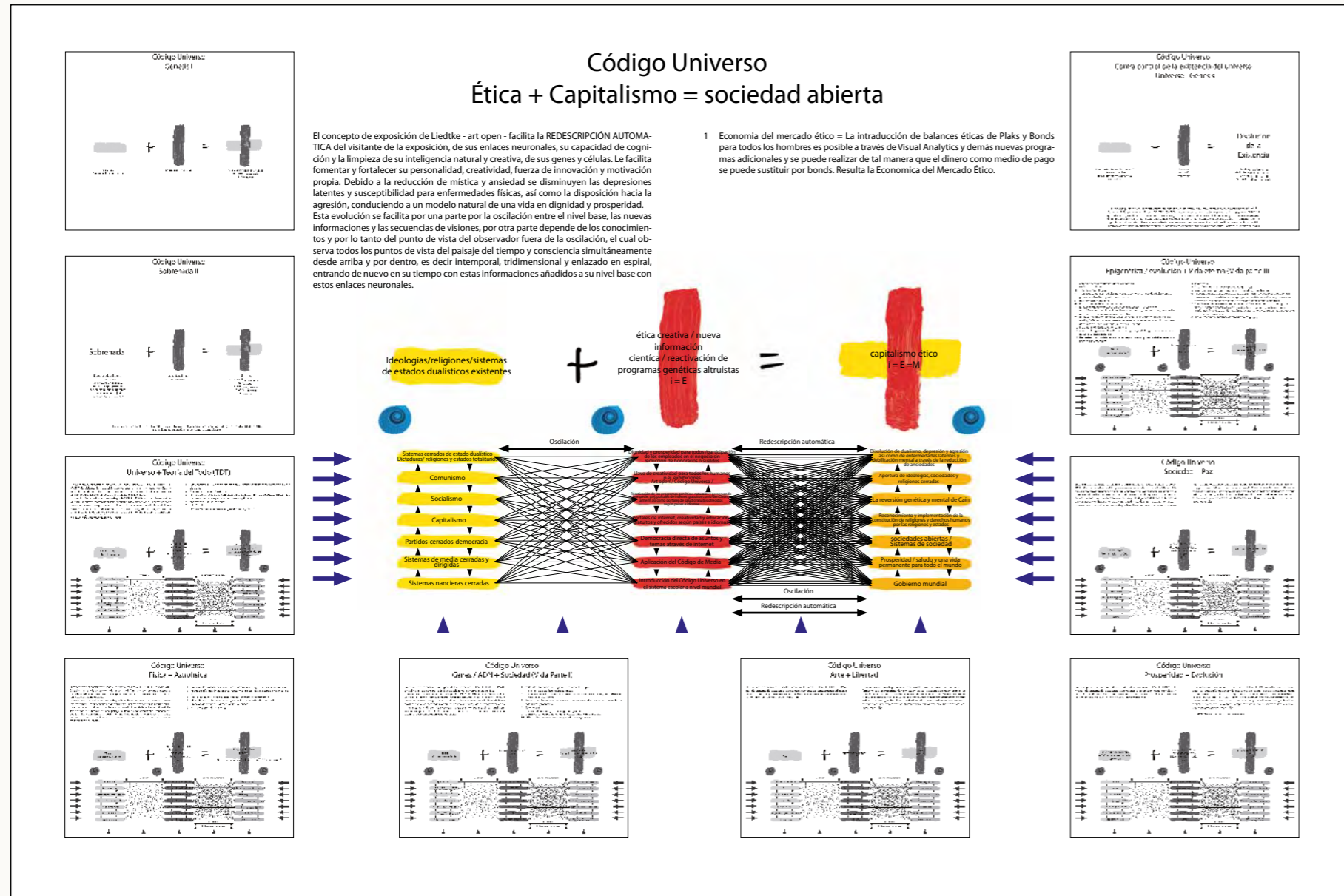

Código Universo: Capitalismo Ético = Sociedad abierta

Artista: Dieter Liedtke

Innovación: Resumen de la fórmula.

Técnica de innovación: Impresión digital como obra de arte de tamaño único/original con el ADN del artista en el color rojo.

Innovación de la Serie: La visión de conjunto de las fórmulas permite relacionar los diferentes ámbitos de la creación y remontarlos a una fuerza creadora con la que las nueve fórmulas de la "Fórmula de la Creación I" pueden ser evidentemente documentadas desde un punto de vista científico y/o espiritual (la física cuántica se une a la teoría de la relatividad). La fórmula "Código Universo Conter control para la existencia del universo" encuentra una vez más su confirmación física y espiritual y la síntesis del idealismo y el materialismo queda demostrada por la "Fórmula de la Creación I", que suprime el dualismo.

Nombre de la serie: Resumen de la fórmula

Años de trabajo en la serie: 1976

Año de trabajo: 2006

Firma: Liedtke

Material: Tintas de impresión, lienzo sobre bastidor

Dimensiones: 195 cm x 140 cm

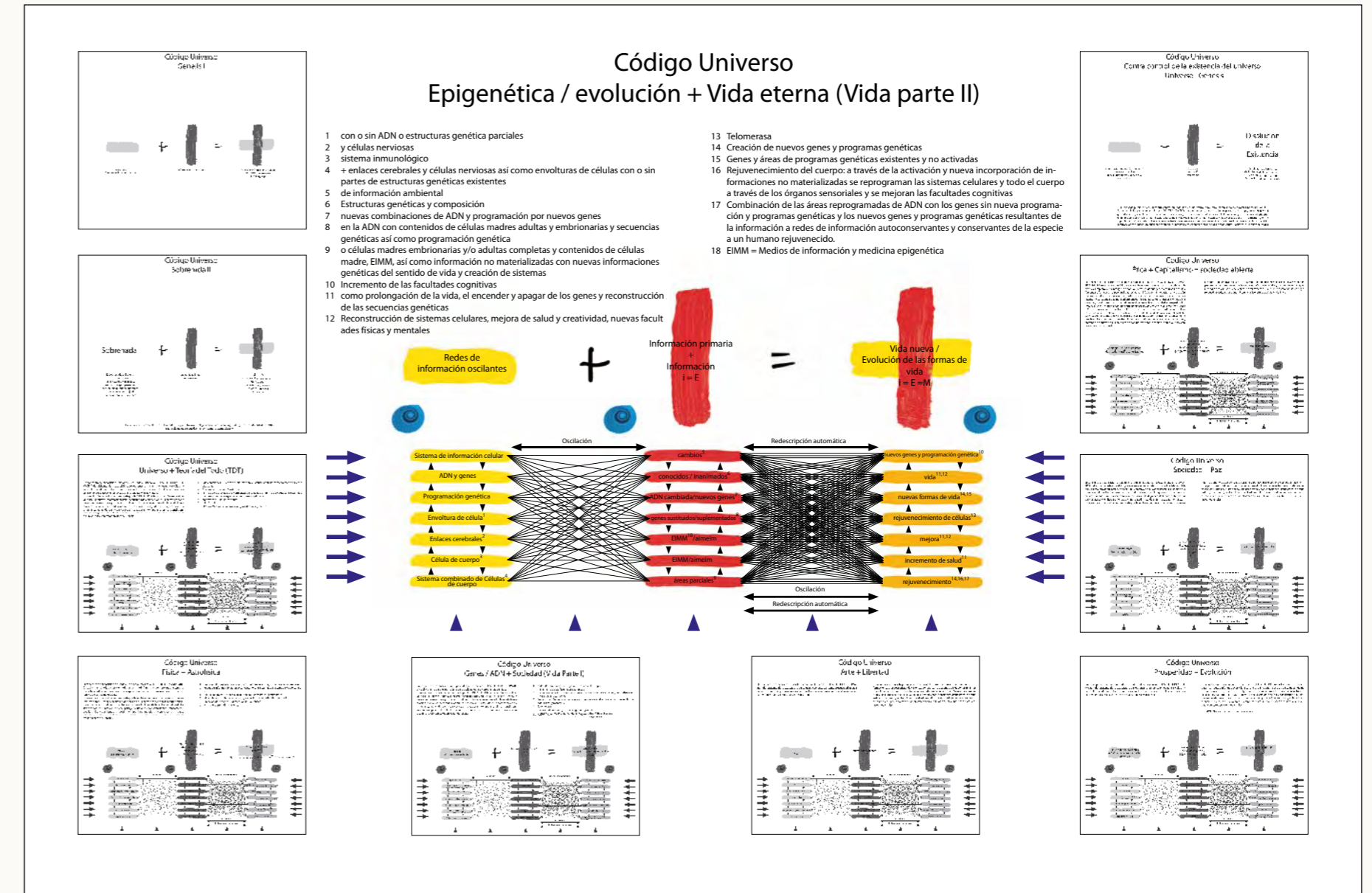

Código Universo: Epigenética/Evolución + Vida Eterna (Vida Parte II)

Artista: Dieter Liedtke

Innovación: Resumen de la fórmula.

Técnica de innovación: Impresión digital como obra de arte de tamaño único/original con el ADN del artista en el color rojo.

Innovación de la Serie: La visión de conjunto de las fórmulas permite relacionar los diferentes ámbitos de la creación y remontarlos a una fuerza creadora con la que las nueve fórmulas de la "Fórmula de la Creación I" pueden ser evidentemente documentadas desde un punto de vista científico y/o espiritual (la física cuántica se une a la teoría de la relatividad). La fórmula "Código Universo Conter control para la existencia del universo" encuentra una vez más su confirmación física y espiritual y la síntesis del idealismo y el materialismo queda demostrada por la "Fórmula de la Creación I", que suprime el dualismo.

Años de trabajo en la serie: 1976

Año de trabajo: 2006

Firma: Liedtke

Material: Tintas de impresión, lienzo sobre bastidor

Dimensiones: 195 cm x 140 cm

Nombre de la serie: Resumen de la fórmula

Sociedad + religión

“La fórmula de la creatividad de Liedtke es un logro evolutivo. Una vez inventada e introducida, se habilita a sí misma. Liedtke modifica y disuelve el marco de las teorías conocidas. Sus nuevas teorías científicas son a la vez la condición y el producto de su propio funcionamiento. Se podría pensar en un logro evolutivo que, una vez inventado e introducido, se hace posible a sí mismo. Si se traslada el resultado al sistema de la sociedad moderna, que promulga y anula sus estructuras mediante decisiones, se ve un resultado de la evolución.”

Prof. Dr. Luhmann 1996
Filósofo social e historiador del arte

“Lo indefinible, inaccesible e indeterminado, lo inexistente es lo que quiere traer a la actualidad. Joseph Beuys dijo: “He llegado a la conclusión de que no hay otra manera de hacer algo por la gente que no sea desde el arte. Para ello necesito una concepción pedagógica y una concepción epistemológica. epistemológica y tengo que actuar. Así que hay tres cosas a la vez que pertenecen al mismo ámbito”. Mientras J. Beuys investigaba cosas para la evolución de su “escultura social”, la conciencia social, Liedtke desarrolla la concepción epistemológica buscada, la concepción pedagógica, en nombre de Josef Beuys y actúa en consecuencia, Liedtke inicia la transición fluida de la ‘escultura social’ a la evolución concreta.”

Prof. Karl Ruhrberg, 1997
Presidente de la Asociación Internacional de Críticos de Arte (Sección Alemana, AICA)

“En el umbral de un nuevo milenio, la creatividad y la innovación se han convertido en los motores de nuestra vida cotidiana. Sin embargo, hace tiempo que la creatividad dejó de ser un asunto exclusivo de las artes para convertirse en un reto para todos nosotros. La creatividad es el puente entre el presente y el futuro. Con el ambicioso y emocionante concepto expositivo de arte abierto 1999, se demuestra que la acción y el pensamiento creativos se fomentan a través del arte, posibilitando así una mayor calidad de vida y un futuro positivo.”

Dr. Norbert Blüm 1988
Ministro de la República Federal de Alemania
Patrón del arr open

“Liedtke vive con una conciencia especial, distinta, que Jürgen Kaube describe en “El mundo de Hegel” (Berlín, 2020) en referencia al gran filósofo Hegel como “Könnensbewusstsein”. Liedtke es una figura única en el mundo de la cultura, que siempre da nuevos impulsos”. “Para el pensamiento de Dieter Liedtke, estas consideraciones no carecen de importancia, sobre todo porque le gusta que le comparen una y otra vez con Beuys, como el nuevo artista del Renacimiento (Dieter Liedtke tras las huellas de Leonardo; Welt am Sonntag 1995) como el segundo Beuys, que quiere revolucionar la sociedad con su arte.”

Prof. Dr. Dieter Ronte, 2020
Historiador del arte

Código Universo Sociedad + Paz

El concepto de exposición de Liedtke - art open - facilita la REDESCRIPCIÓN AUTOMÁTICA del visitante de la exposición, de sus enlaces neuronales, su capacidad de cognición y la limpieza de su inteligencia natural y creativa, de sus genes y células. Debido a la disolución de ansiedades y mística baja la disposición hacia la agresividad y las guerras de los humanos. La recuperación incondicional de la dignidad de todos los humanos baja la disposición hacia el terror, la criminalidad y tasa de enfermedades mentales. Esta evolución se facilita por una parte por la oscilación entre el nivel base, las nuevas

informaciones y las secuencias de visiones, por otra parte depende de los conocimientos y por lo tanto del punto de vista del observador fuera de la oscilación, el cual observa todos los puntos de vista del paisaje del tiempo y consciencia simultáneamente desde arriba y por dentro, es decir intemporal, tridimensional y enlazado en espiral, entrando de nuevo en su tiempo con estas informaciones añadidos a su nivel base con estos enlaces neuronales.

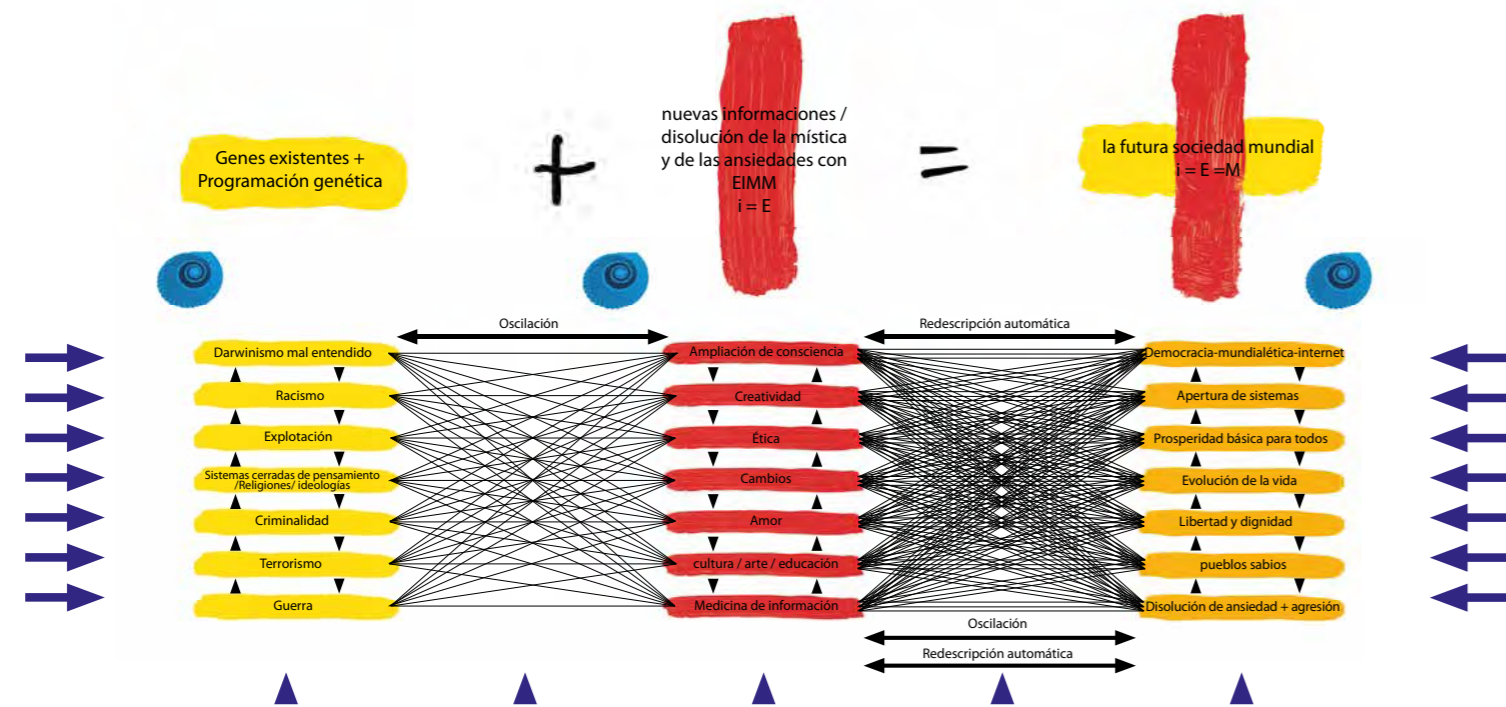

Fórmula de la Paz I

Artista: Dieter Liedtke

Innovación: Fórmula gráfica de la paz.

Innovación: Ecuación sociológica para las creaciones, la evolución y la paz.

Innovación: Con la ayuda de las religiones, acabar para siempre con las guerras y la explotación mental y física de los seres humanos, así como con la sobreexplotación capitalista sin límites de la naturaleza, su desprecio y deformación, que van en contra de las leyes de la creación, de la evolución, así como de los derechos humanos de la Carta de la ONU, con el poder de las religiones y el desarrollo de un capitalismo ético global (información).

Innovación: Ciencia natural/símbolo gráfico.

Técnica de innovación: Impresión digital en tamaño único/obra de arte original con el ADN de Dieter Liedtke en el color rojo.

Innovación de la Serie: Divulgación de rituales sociales sanitarios, motivacionales y grupales o políticos.

Nombre de la serie: El desarrollo de los sistemas sociales

Años de trabajo en la serie: 1976

Año de trabajo: 2005

Firma: Liedtke

Material: Lienzo sobre bastidor

Dimensiones: 200 cm x 120 cm

Código Universo Ética + Capitalismo = sociedad abierta

El concepto de exposición de Liedtke - art open - facilita la REDESCRIPCIÓN AUTOMÁTICA del visitante de la exposición, de sus enlaces neuronales, su capacidad de cognición y la limpieza de su inteligencia natural y creativa, de sus genes y células. Le facilita fomentar y fortalecer su personalidad, creatividad, fuerza de innovación y motivación propia. Debido a la reducción de mística y ansiedad se disminuyen las depresiones latentes y susceptibilidad para enfermedades físicas, así como la disposición hacia la agresión, conduciendo a un modelo natural de una vida en dignidad y prosperidad. Esta evolución se facilita por una parte por la oscilación entre el nivel base, las nuevas informaciones y las secuencias de visiones, por otra parte depende de los conocimientos y por lo tanto del punto de vista del observador fuera de la oscilación, el cual observa todos los puntos de vista del paisaje del tiempo y consciencia simultáneamente desde arriba y por dentro, es decir intemporal, tridimensional y enlazado en espiral, entrando de nuevo en su tiempo con estas informaciones añadidos a su nivel base con estos enlaces neuronales.

1 Economía del mercado ético = La intraducción de balances éticas de Plaks y Bonds para todos los hombres es posible a través de Visual Analytics y demás nuevas programas adicionales y se puede realizar de tal manera que el dinero como medio de pago se puede sustituir por bonds. Resulta la Economía del Mercado Ético.

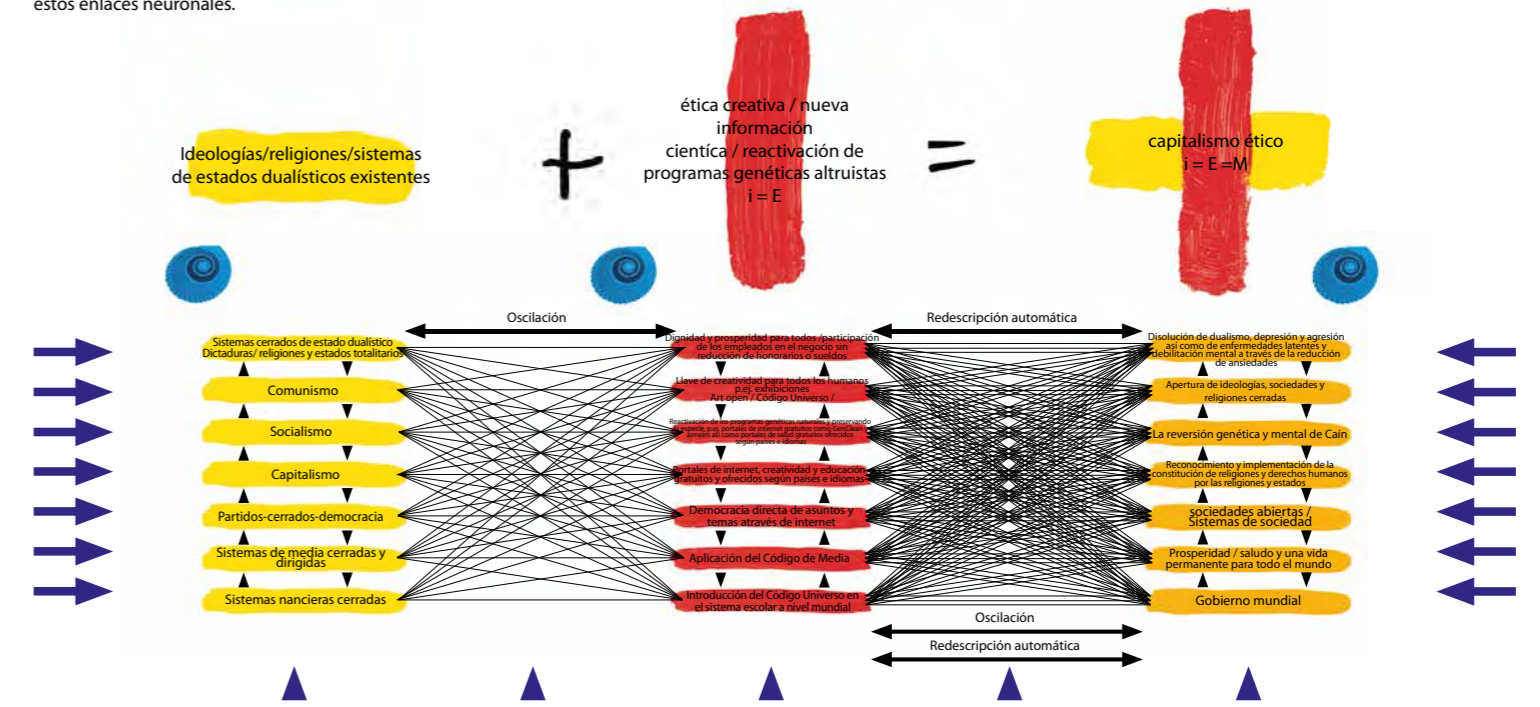

Capitalismo ético

Artista: Dieter Liedtke

Innovación: Fórmula gráfica del capitalismo ético

Innovación: Ecuación sociológica para una sociedad abierta en la prosperidad, la dignidad y la paz.

Innovación: Conversión de la ecuación gráfica en una fórmula sociológica para los sistemas estatales + i (creatividad) = E (energía espiritual) = M (evolución materializada/implementada de los sistemas sociales)

Innovación: En la puesta en común de las investigaciones que comprueban con sus resultados la labor de la fuerza creadora en la historia, para quitarle a la gente el miedo al futuro y poner en práctica los conocimientos del avance de la investigación de forma ética, así como para acabar con la explotación espiritual y física explotación capitalista del hombre,

de la naturaleza y de los seres vivos, introduciendo el capitalismo ético.

Técnica de innovación: Impresión digital en tamaño único/obra de arte original con el ADN de Dieter Liedtke en color rojo.

Innovación de la Serie: Divulgación de rituales sociales sanitarios, motivacionales y grupales o políticos.

Nombre de la serie: El desarrollo de los sistemas sociales

Años de trabajo en la serie: 1963

Año de trabajo: 2005

Firma: Liedtke

Material: Tinta, lienzo sobre bastidor

Dimensiones: 200 cm x 120 cm

Código Universo Prosperidad + Evolución

En concepto de exposición - art open - de Liedtke facilita la REDESCRIPCIÓN AUTOMÁTICA del visitante de la exposición, de los genes, programación genética, células y la ampliación de sus enlaces neuronales en el cerebro, en las redes de informaciones conservando la especie, las leyes de la naturaleza y de la materia.

Esta evolución se facilita por una parte por la REDESCRIPCIÓN la oscilación entre el nivel base, las nuevas informaciones y las secuencias de visiones, por otra parte depende de los conocimientos y por lo tanto del punto de vista del observador fuera de la oscilación, el cual observa todos los puntos de vista del paisaje del tiempo y consciencia simultáneamente desde arriba y por dentro, es decir intemporal, tridimensional y enlazado en espiral, entrando de nuevo en su tiempo con estas informaciones añadidos a su nivel base con estos enlaces neuronales.

1 EIMM = Medios de información y medicina epigenética

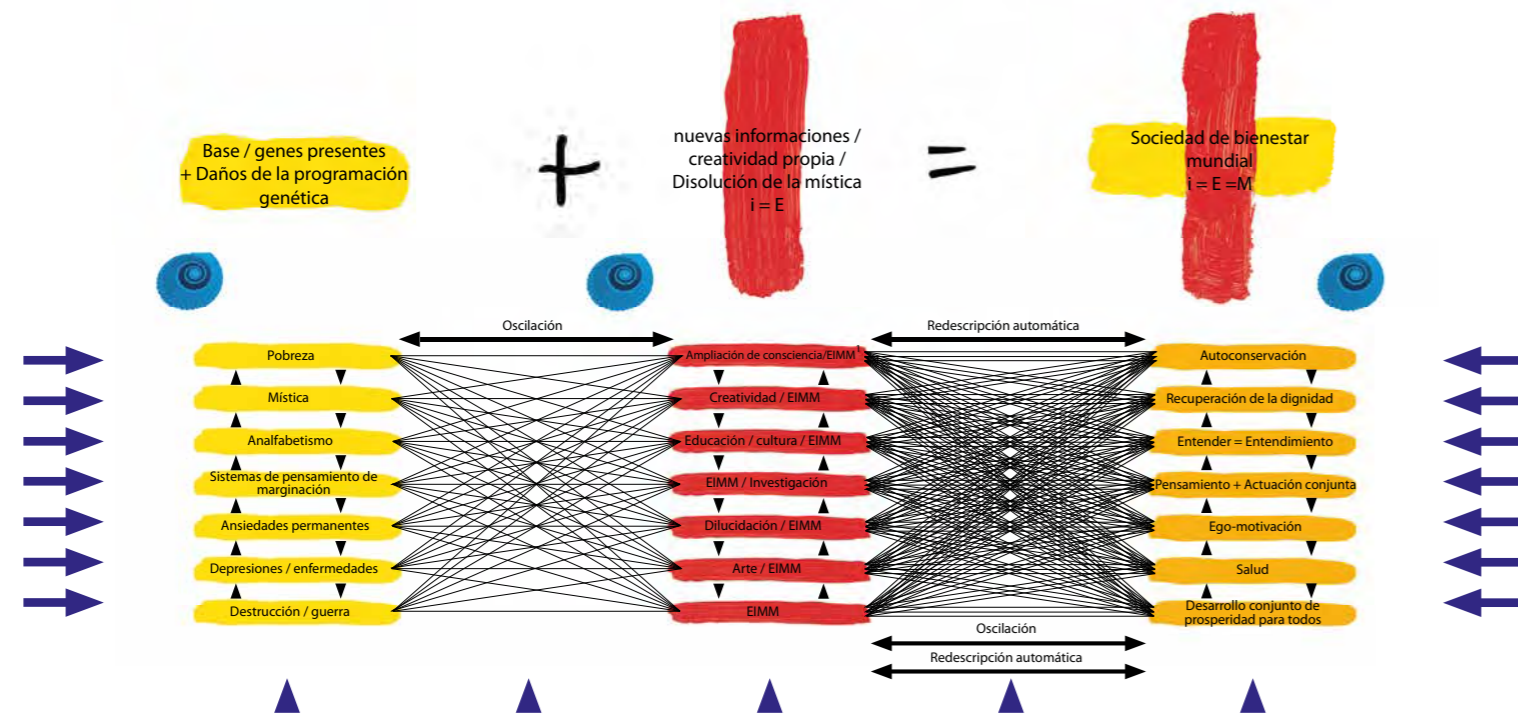

Prosperidad

Artista: Dieter Liedtke

La innovación: Fórmula gráfica para la evolución de los sistemas sociales.

Innovación: Ecuación sociológica para las condiciones previas al éxito de las sociedades.

Innovación: la configuración de una sociedad mundial próspera y ética.

Innovación: transferencia de la creatividad de las artes a las sociedades.

Técnica de la innovación: Impresión digital en tamaño único/obra de arte original con el ADN de Dieter Liedtke en el color rojo.

Innovación de la serie: Divulgación de rituales sociales sanitarios, motivacionales y grupales o políticos.

Nombre de la serie: El desarrollo de los sistemas sociales

Años de trabajo en la serie: 1963

Año de trabajo: 2005

Firma: Liedtke

Material: Acrílico, lienzo sobre bastidor

Dimensiones: 200 cm x 120 cm

Cuatro religiones

Artista: Dieter Liedtke

Innovación: Presentación de las religiones en una visión unificada de la creación como base de toda la existencia.

Innovación Técnica: Acrílico, película, lienzo sobre marco de madera.

Innovación de la Serie: Divulgación de la salud, rituales sociales motivacionales y grupales o políticos.

Nombre de la serie: El desarrollo de los sistemas sociales

Años de trabajo en la serie: 1963

Año de trabajo: 1968

Firma: Liedtke

Material: Película, pintura acrílica sobre lienzo

Dimensiones: 72 cm x 92 cm

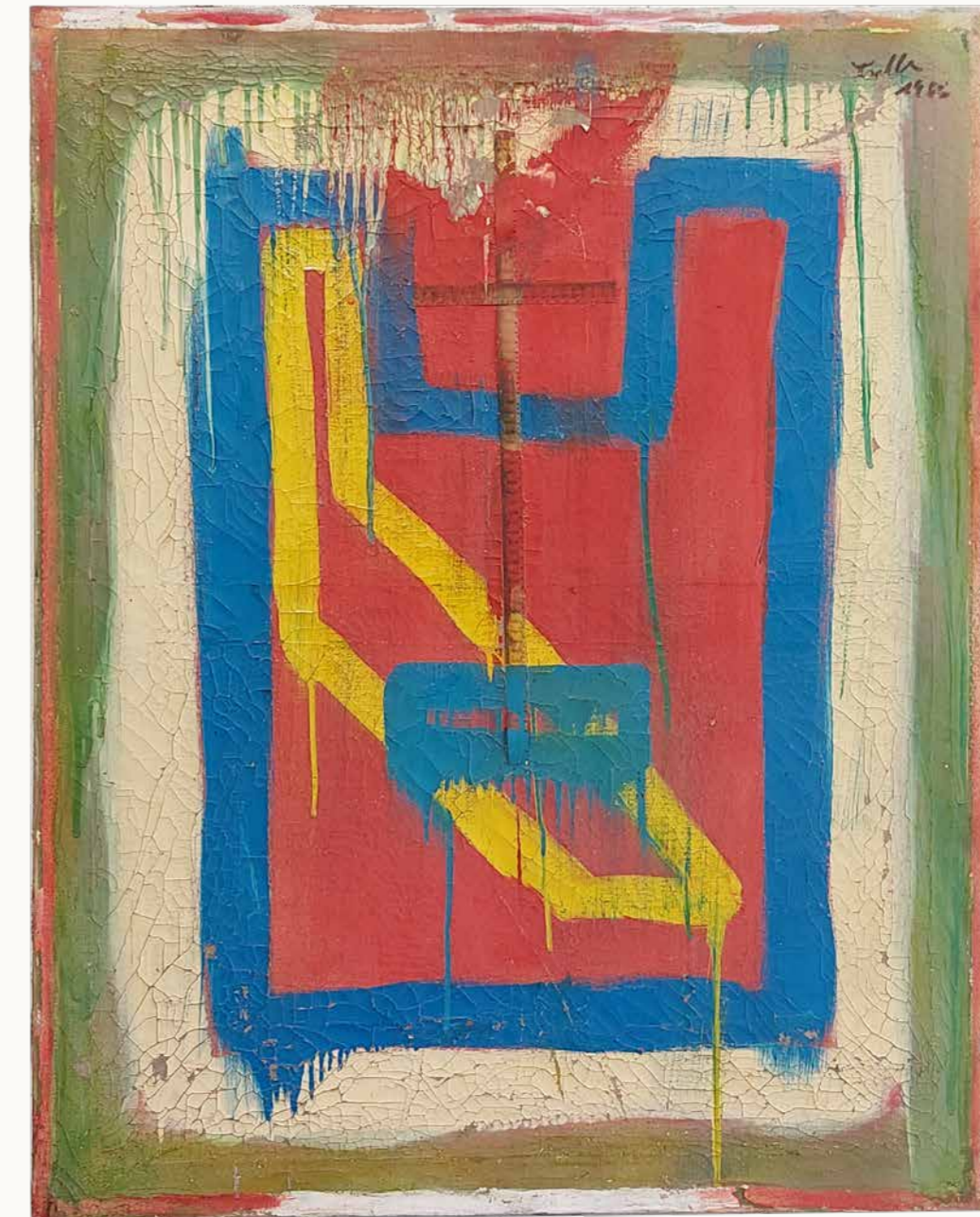



Título: La fe y el conocimiento de la creación

Artista: Dieter Liedtke
Innovación: Imagen de texto sobre los procesos de desarrollo desde el creyente hasta el conocedor de la creación.
Innovación: El observador atemporal del observador.
Innovación Técnica: Impresión digital en tamaño único/obra de arte original con el ADN de Dieter Liedtke en el color rojo.
Innovación de la Serie: Divulgación de rituales sociales sanitarios, motivacionales y grupales o políticos.

Nombre de la serie: El desarrollo de los sistemas sociales
 Años de trabajo en la serie: 1963
 Año de trabajo: 2015
 Firma: Liedtke
 Material: Tinta, lienzo sobre bastidor
 Dimensiones: 50 cm x 190 cm

Texto Capítulo letterfield: pág 578

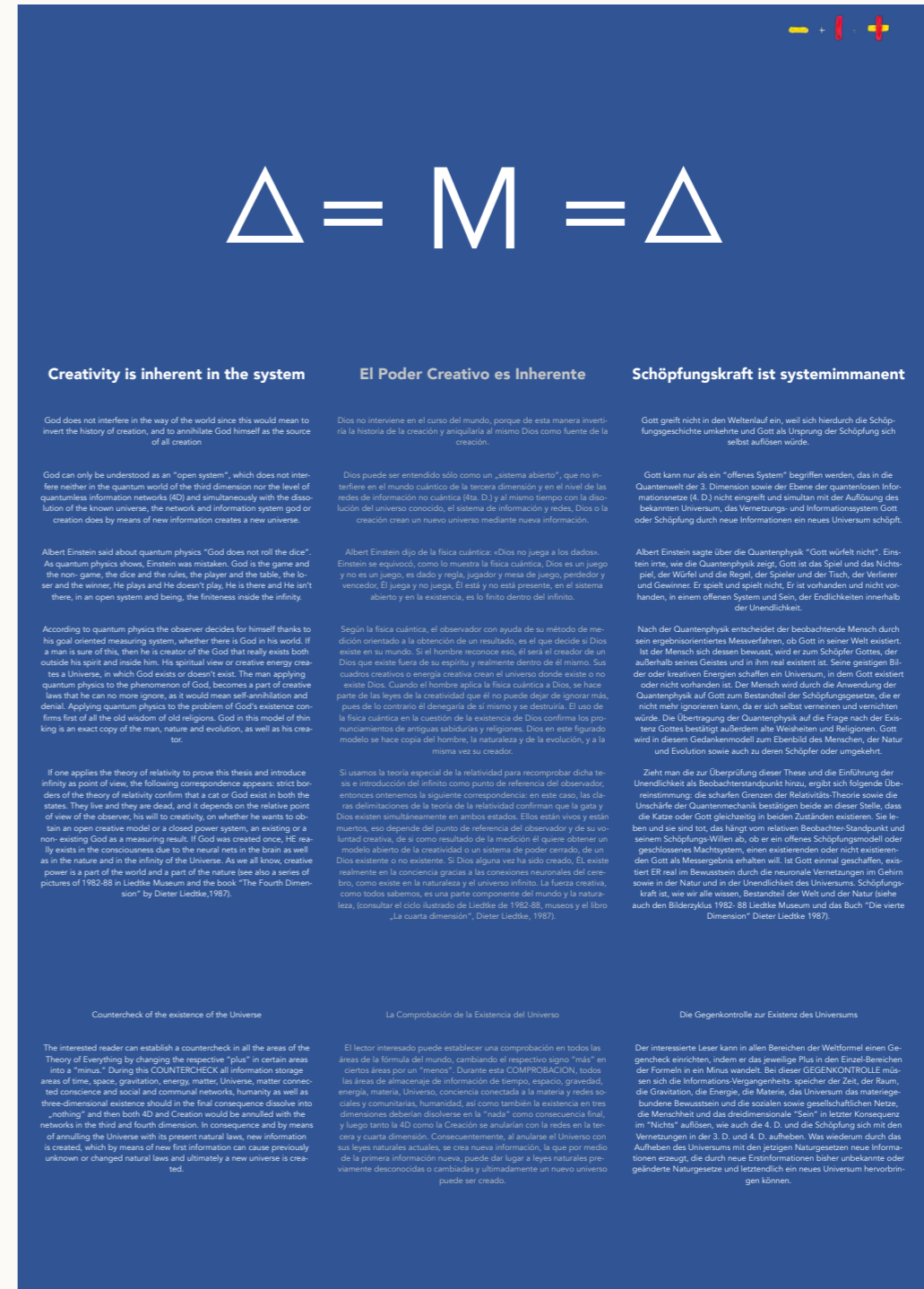

Creativity is inherent in the system

God does not interfere in the way of the world since this would mean to invert the history of creation, and to annihilate God himself as the source of all creation.

God can only be understood as an "open system", which does not interfere neither in the quantum world of the third dimension nor the level of quantum information networks (QI) and simultaneously with the dissolution of the known universe, the network and information system god or creation does by means of new information creates a new universe.

Albert Einstein said about quantum physics: "God does not roll the dice". As quantum physics shows, Einstein was mistaken. God is the game and the non- game, the die and the rules, the player and the table, the loser and the winner. He plays and He doesn't play. He is there and He isn't there, in an open system and being, the finiteness inside the infinity.

According to quantum physics the observer decides for himself thanks to his god oriented measuring system, whether there is God in his world. If a man is sure of this, then he is the creator of the God that really exists both outside his spirit and inside him. His spiritual view or creative energy creates a Universe, in which God exists or doesn't exist. The man applying quantum physics to the phenomenon of God, becomes a part of creative laws that he can no more ignore, as it would mean self-annihilation and denial. Applying quantum physics to the problem of God's existence confirms first of all the old wisdom of old religions. God in this model of this king is an exact copy of the man, nature and evolution, as well as his creator.

If one applies the theory of relativity to prove this thesis and introduce infinity as point of view, the following consequences appear: past and border of the theory of relativity confirms that a God or God exist in both the states. They live and they are dead, and it depends on the relative point of view of the observer, he will be creating, on whether he wants to obtain an open creative model or a closed power system, an existing or a non-existing God as a measuring result. If God was created once, HE really exists in the consciousness due to the neural nets in the brain, as well as in the nature and in the infinity of the Universe. As we all know, creative power is a part of the world and a part of the nature (see also a series of pictures of 1982-88 in Liedtke Museum and the book "The Fourth Dimension" by Dieter Liedtke,1987).

Countercheck of the existence of the Universe

The interested reader can establish a countercheck in all the areas of the Theory of Everything by changing the respective "plus" in certain areas into a "minus". During this COUNTERCHECK all information storage areas of time, space, gravitation, energy, matter, Universe, matter connected conscience and social and communal networks, humanity as well as three-dimensional existence should in the final consequence dissolve into „nothing" and then both: 4D and Creation would be annihilated with the networks in the third and fourth dimension. In consequence and by means of annulling the Universe with its present natural laws, new information is created, which by means of new first information can cause previously unknown or changed natural laws and ultimately a new universe is created.

El Poder Creativo es inherente

Dios no interviene en el curso del mundo, porque de esta manera invertiría la historia de la creación y aniquilaría al mismo Dios como fuente de la creación.

Dios puede ser entendido sólo como un "sistema abierto", que no interfiere en el mundo cuántico de la tercera dimensión y en el nivel de las redes de información no cuántica (D.I.) y al mismo tiempo con la disolución del universo conocido, el sistema de información y redes. Dios o la creación crea un nuevo universo mediante nueva información.

Albert Einstein dijo de la física cuántica - "Dios no juega a los dados". En física cuántica se ve, Einstein se equivocó, como la muestra la física cuántica. Dios es un jugador y no es un jugador, es dado y regla, jugador y mesa de juego, perdedor y vencedor. Él juega y no juega. Él está y no está presente en el sistema abierto y en la existencia, es lo finito dentro del infinito.

Según la física cuántica, el observador con ayuda de su método de medición orientado a la obtención de un resultado, es el que decide si Dios existe en su mundo. Si el hombre reconoce eso, el ser el creador de un Dios que existe fuera de su espíritu, y realmente dentro de él mismo. Sus cuadros creativos o energía creativa crea un universo donde existe o no existe Dios. Cuando el hombre aplica la física cuántica a Dios, se hace parte de las leyes de la creatividad que él no puede dejar de ignorar más, pues de lo contrario él desaparecerá de sí mismo y se destruirá. El uso de la física cuántica en la cuestión de la existencia de Dios confirma los fundamentos de antiguas sabidurías y religiones. Dios en este tipo de modelo se hace copia del hombre, la naturaleza y de la evolución, y a la misma vez su creador.

Si usamos la teoría especial de la relatividad para recomprobar dicha tesis e introducción del infinito como punto de referencia del observador, entonces confirmamos la siguiente consecuencia: en este caso, las clásicas delimitaciones de la teoría de la relatividad confirman que la grata y Dios existen simultáneamente en ambos estados. Ellos están vivos y están muertos, eso depende del punto de referencia del observador y de su voluntad creativa, de o como resultado de la medición el quiere obtener un modelo abierto de la creatividad de un sistema el poder creativo, de un Dios existente o no existente. Si Dios alguna vez ha sido creado. Él existe realmente en la conciencia creada a las conexiones neuronales del cerebro, como existe en la naturaleza y el universo infinito. La fuerza creativa, como todos sabemos, es una parte componente del mundo y la naturaleza, tomarlo el caso: historia de Liedtke de 1982-88, materia y el libro "La cuarta dimensión", Dieter Liedtke, 1987).

La Comprobación de la Existencia del Universo

El lector interesado puede establecer una comprobación en todos los áreas de la fórmula del mundo, cambiando el respectivo signo "más" en ciertos áreas por un "menos". Durante esta COMPROBACION, todos las áreas de almacenaje de información de tiempo, espacio, gravedad, energía, materia, Universo, conciencia conectada a la materia y redes sociales y comunitarias, humanidad, así como también la existencia en tres dimensiones deberían disolverse en la "nada", como consecuencia final, y luego tanto la 4D como la Creación se anularían con la red en la tercera y cuarta dimensión. Como consecuencia, al anular el Universo con sus leyes naturales actuales, se crea nueva información, la que por medio de la primera información nueva, puede dar lugar a leyes naturales previamente desconocidas o cambiadas y ultimadamente un nuevo universo puede ser creado.

Schöpfungskraft ist systemimmanent

God greift nicht in den Weltverlauf ein, weil sich hierdurch die Schöpfungsgeschichte umkehren und Gott als Ursprung der Schöpfung sich selbst auflösen würde.

God kann nur als ein "offenes System" begriffen werden, das in die Quantenwelt der 3. Dimension sowie der Ebene der quantenloosen Informationsnetze (I.D.) nicht eingreift und simultan mit der Auflösung des bekannten Universum, das Netzwerkes und Informationssysteme God oder Schöpfung durch neue Informationen ein neues Universum schafft.

Albert Einstein sagte über die Quantenphysik: "Gott würfeln nicht". Einstein meinte, wie die Quantenphysik zeigt, Gott ist das Spiel und das Hochspiel, der Würfel und die Regel, der Spieler und der Tisch, der Verlierer und Gewinner. Er spielt und spielt nicht. Er ist vorhanden und nicht vorhanden, in einem offenen System und Sein, der Endlichkeitsbereich innerhalb der Unendlichkeit.

Nach der Quantenphysik entscheidet der beobachtende Mensch durch sein eigenstaporientiertes Messverfahren, ob Gott in seiner Welt existiert. Ist der Mensch sich dessen bewusst, wird er zum Schöpfer Gottes, der außerhalb seines Geistes und in ihm real existent ist. Seine geistigen Bilder oder kreativen Energien schaffen ein Universum, in dem Gott existiert oder nicht vorhanden ist. Der Mensch wird durch die Anwendung der Quantenphysik auf Gott zum Bestandteil der Schöpfungsgesetze, die er nicht mehr ignorieren kann, da er sich selbst vernichten und erschaffen würde. Die Übertragung der Quantenphysik auf die Frage nach der Existenz Gottes bestätigt wiederum alte Weisheiten und Religionen. Gott wird in diesem Gedankenmodell zum Ebenbild des Menschen, der Natur und Evolution sowie auch zu deren Schöpfer oder Umkehrer.

Zieht man die zur Überprüfung dieser These und die Einführung der Unendlichkeit als Beobachterreferenz hinzu, ergibt sich folgende Überlegung: die schiefen Gesetze der Relativitätstheorie sowie die Unsicherthe der Quantenmechanik bestätigen beide an dieser Stelle, dass die Götter oder Gott gleichzeitig in beiden Zuständen existieren. Sie leben und sie sind tot, das hängt vom relativen Beobachter-Standpunkt und seinem Schöpfungs-Willen ab, ob er ein offenes Schöpfungsmodell oder geschlossenes Machtssystem, seine existenz oder nicht existieren, die Gott als Messergebnis erhalten will. Ist Gott einmal geschaffen, besteht ER real im Bewusstsein durch die neuronalen Verbindungen im Gehirn sowie in der Natur und in der Unendlichkeit des Universums. Schöpfungskraft ist, wie wir alle wissen, Bestandteil der Welt und der Natur (siehe auch den Bildzyklus 1982-88 Liedtke Museum und das Buch "Die vierte Dimension" Dieter Liedtke, 1987).

Die Gegenkontrolle zur Existenz des Universums

Der interessierte Leser kann in allen Bereichen des Weltformel einen Gegencheck einrichten, indem er das jeweilige Plus in den Einzel-Bereichen der Formeln in ein Minus wandelt. Bei dieser GEGENKONTROLLE müssen sich die Informations-Vergangheitsbereiche der Zeit, der Raum, die Gravitation, die Energie, die Materie, das Universum, das materiegelundene Bewusstsein und die sozialen sowie gemeinschaftlichen Netze, die Menschheit und das dreidimensionale "sein" in letzter Konsequenz in "Nichts" auflösen, was auch die 4. D. und die Schöpfung sich mit den Netzwerkes in der 3. D. und 4. D. auflösen. Was wiederum durch das Auflösen des Universums mit den jetzigen Naturgesetzen neue Informationen erzeugt, die durch neue Erstinformationen bisher unbekannt oder geänderte Naturgesetze und letztendlich ein neues Universum hervorbringen können.

Nombre de la serie: El desarrollo de los sistemas sociales

Años de trabajo en la serie: 1963

Año de trabajo: 2015

Firma: Liedtke

Material: Tinta, lienzo sobre bastidor

Dimensiones: 50 cm x 80 cm

Texto Capítulo letterfield: pág 579



El aliento de Dios es información

Artista: Dieter Liedtke

Innovación: Imagen de texto sobre los procesos de desarrollo desde el creyente hasta el conocedor de la creación.

Innovación: La fórmula de Dios.

Innovación: La materia y la energía, los sistemas de vida biológica y toda la evolución se originan y surgen a través de la materia creativa, el espacio creativo, el tiempo creativo, la nada creativa. Consisten y suceden en/de las innovaciones y la información que surge de ellas, así como sus conexiones, redes y agrupaciones que sostienen a la especie.

Técnica de innovación: Impresión digital como obra de arte de tamaño único/original con el ADN de Dieter Liedtke en el color rojo.

Innovación de la serie: Divulgación de rituales sociales sanitarios, motivacionales y grupales o políticos.

Nombre de la serie: El desarrollo de los sistemas sociales

Años de trabajo en la serie: 1963

Año de trabajo: 2015

Firma: Liedtke

Material: Tinta, lienzo sobre bastidor

Dimensiones: 50 cm x 100 cm

Texto Capítulo letterfield: pág 580

Constitución de las religiones

Artista: Dieter Liedtke

Innovación: Imagen de texto sobre el proceso constitucional que acompaña el desarrollo desde el creyente hasta el creador-conocido.

Innovación: Constitución de las religiones para sellar una paz de fe con el reconocimiento y la firma de la constitución interreligiosa por parte de las comunidades religiosas y de fe.

Técnica de innovación: Impresión digital como obra de arte de tamaño único/original con el ADN de Dieter Liedtke en el color rojo.

Innovación de la Serie: Divulgación de rituales sociales sanitarios, motivacionales y grupales o políticos.

Nombre de la serie: El desarrollo de los sistemas sociales

Años de trabajo en la serie: 1963

Año de trabajo: 2011

Firma: Liedtke

Material: Tinta, lienzo sobre bastidor

Dimensiones: 70 cm x 195 cm

Campo de letras Capítulo: pg.

Texto Capítulo letterfield: pág 581

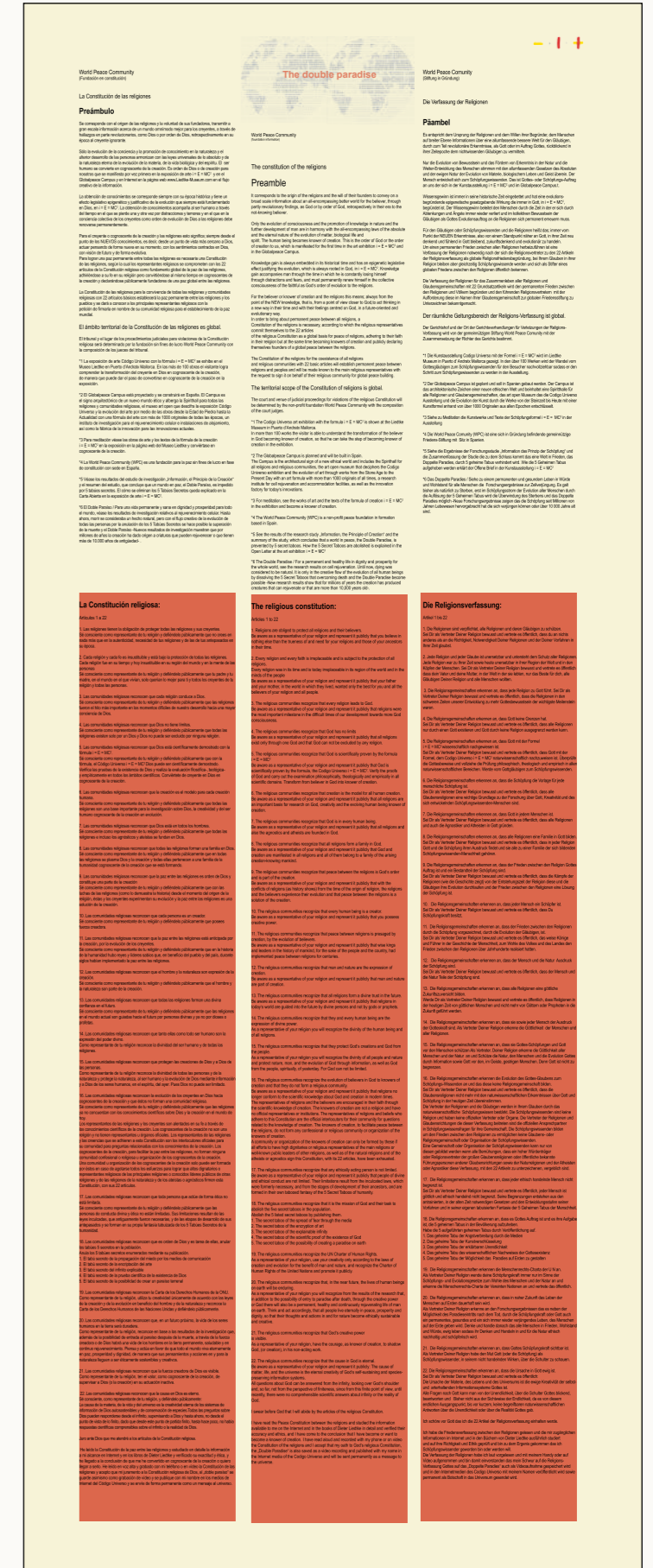



Dieter W. Liedtke

Juramento

Artista: Dieter Liedtke
Innovación: Imagen de texto para el juramento de la evolución de creyente a conocedor de la creación.
Técnica de innovación: Impresión digital como obra de arte de tamaño único/original con el ADN de Dieter Liedtke en el color rojo.
Innovación de la Serie: Divulgación de rituales sociales sanitarios, motivacionales y grupales o políticos.

Nombre de la serie: El desarrollo de los sistemas sociales
Años de trabajo en la serie: 1963
Año de trabajo: 2011
Firma: Liedtke
Material: Tinta, lienzo sobre bastidor
Dimensiones: 50 cm x 195 cm

Texto Capítulo letterfield: pág 584



Dieter W. Liedtke

Código de los medios de comunicación

Artista: Dieter Liedtke
Innovación: Imagen de texto sobre los procesos de desarrollo desde el creyente hasta el conocedor de la creación.
Innovación: El código de los medios de comunicación para advertir y etiquetar los mensajes negativos (como con los productos del tabaco).
Innovación: Romper el primer tabú (de cinco) publicando los efectos de la información mediática de miedo.
Innovación: Anuncio de una acusación pública y demanda contra los medios de comunicación y los gobiernos.
Técnica de innovación: Impresión digital como obra de arte de tamaño único/original con el ADN de Dieter Liedtke en el color rojo.
Innovación de la serie: Divulgación de rituales sociales sanitarios, motivacionales y grupales o políticos.

Nombre de la serie: El desarrollo de los sistemas sociales
Años de trabajo en la serie: 1963
Año de trabajo: 2011
Firma: Liedtke
Material: Tinta, lienzo sobre bastidor
Dimensiones: 70 cm x 195 cm

Texto Capítulo letterfield: pág 585



5 Secretos

Artista: Dieter Liedtke

La innovación: Imagen de texto sobre los procesos de desarrollo desde el creyente hasta el conocedor de la creación.

Innovación: Recopilación de los cinco tabúes que sabotean nuestra ética y desarrollo social.

1. Alimentar los miedos a través de los medios de comunicación.
2. Enseñar y publicitar falsamente los resultados de la creatividad humana para que la población no pueda desarrollar soluciones para hacer frente a las causas que provocan la ansiedad y la depresión.
3. La falta de apoyo a la investigación por parte de los gobiernos de recursos no monopolísticos, sostenibles e ilimitados.
4. La exclusión del poder empíricamente probado de la evolución y la creación de toda investigación científica.
5. La exclusión de la investigación así como el objetivo político de querer construir un paraíso en tierra para una población mundial creciente.

6. La innovación: Romper los cinco tabúes que impiden la evolución ética de los sistemas sociales, con el levantamiento del secreto mediante la publicación.

Técnica de innovación: Impresión digital como obra de arte de tamaño único/original con el ADN de Dieter Liedtke en el color rojo.

Innovación de la serie: Divulgación de la salud, rituales sociales motivacionales y grupales o políticos.

Nombre de la serie: El desarrollo de los sistemas sociales

Años de trabajo en la serie: 1963

Año de trabajo: 2011

Firma: Liedtke

Material: Tinta, lienzo sobre bastidor

Dimensiones: 113 cm x 195 cm

Texto Capítulo letterfield: pág 587

Transformación

Artista: Dieter Liedtke

Innovación: Imagen de texto sobre los procesos de desarrollo desde el creyente hasta el conocedor de la creación.

Innovación: Una breve mirada por encima del hombro del observador.

Innovación Técnica: Impresión digital como obra de arte de tamaño único/original con el ADN de Dieter Liedtke en el color rojo.

Innovación de la serie: Divulgación de rituales sociales sanitarios, motivacionales y grupales o políticos.

Nombre de la serie: El desarrollo de los sistemas sociales

Años de trabajo en la serie: 1963

Año de trabajo: 1994

Firma: Liedtke

Material: Tinta, lienzo sobre bastidor

Dimensiones: 30 cm x 195 cm

Texto Capítulo letterfield: pág 591





Datos

Artista: Dieter Liedtke

Innovación: Imagen de texto sobre los procesos de desarrollo desde el creyente hasta el conocedor de la creación.

Innovación: La realización de la creación en la física cuántica a través de las posiciones del observador.

Innovación: La vida eterna a través de la información y la innovación.

Innovación: La libre evolución ética y sin obstáculos es percibida por nosotros como el amor de Dios.

Técnica de innovación: Impresión digital como obra de arte de tamaño único/original con el ADN de Dieter Liedtke en el color rojo.

Innovación de la Serie: Divulgación de rituales sociales sanitarios, motivacionales y grupales o políticos.

Nombre de la serie: El desarrollo de los sistemas sociales

Años de trabajo en la serie: 1963

Año de trabajo: 2015

Firma: Liedtke

Material: Tinta, lienzo sobre bastidor

Dimensiones: 25 cm x 195 cm

Texto Capítulo letterfield: pág 592

Ley de Conservación de la Información

Artista: Dieter Liedtke

Innovación: La ley de conservación de la información conecta la teoría de la relatividad con la física cuántica.

Innovación: La información cambia pero permanece como información sin tiempo ni espacio en el universo.

Innovación: Dios se presenta como el poder creativo de la “información de red” evolutiva e intemporal que preserva la especie y el conjunto.

Innovación: El poder de Dios está científicamente probado por la ley de conservación de la información.

Innovación: Debido al Dios científicamente documentado, ninguna religión puede reclamar a Dios para sí misma. Numerosas razones para las guerras motivadas por la fe se disuelven gracias al conocimiento común de la creación de las comunidades religiosas.

Innovación: La realización de la creación en la física cuántica a través de posiciones ob- servadas.

Innovación: La vida eterna a través de la información y la innovación.

Innovación: La libre evolución ética y sin obstáculos es percibida por nosotros como el amor de Dios.

Técnica de innovación: Impresión digital como obra de arte de tamaño único/original con el ADN de Dieter Liedtke en el color rojo.

Innovación de la Serie: Divulgación de rituales sociales sanitarios, motivacionales y grupales o políticos.

Nombre de la serie: El desarrollo de los sistemas sociales

Años de trabajo en la serie: 1963

Año de trabajo: 2015

Firma: Liedtke

Material: Tinta, lienzo sobre bastidor Dimensiones: 22 cm x 160 cm

Texto Capítulo letterfield: pág 593



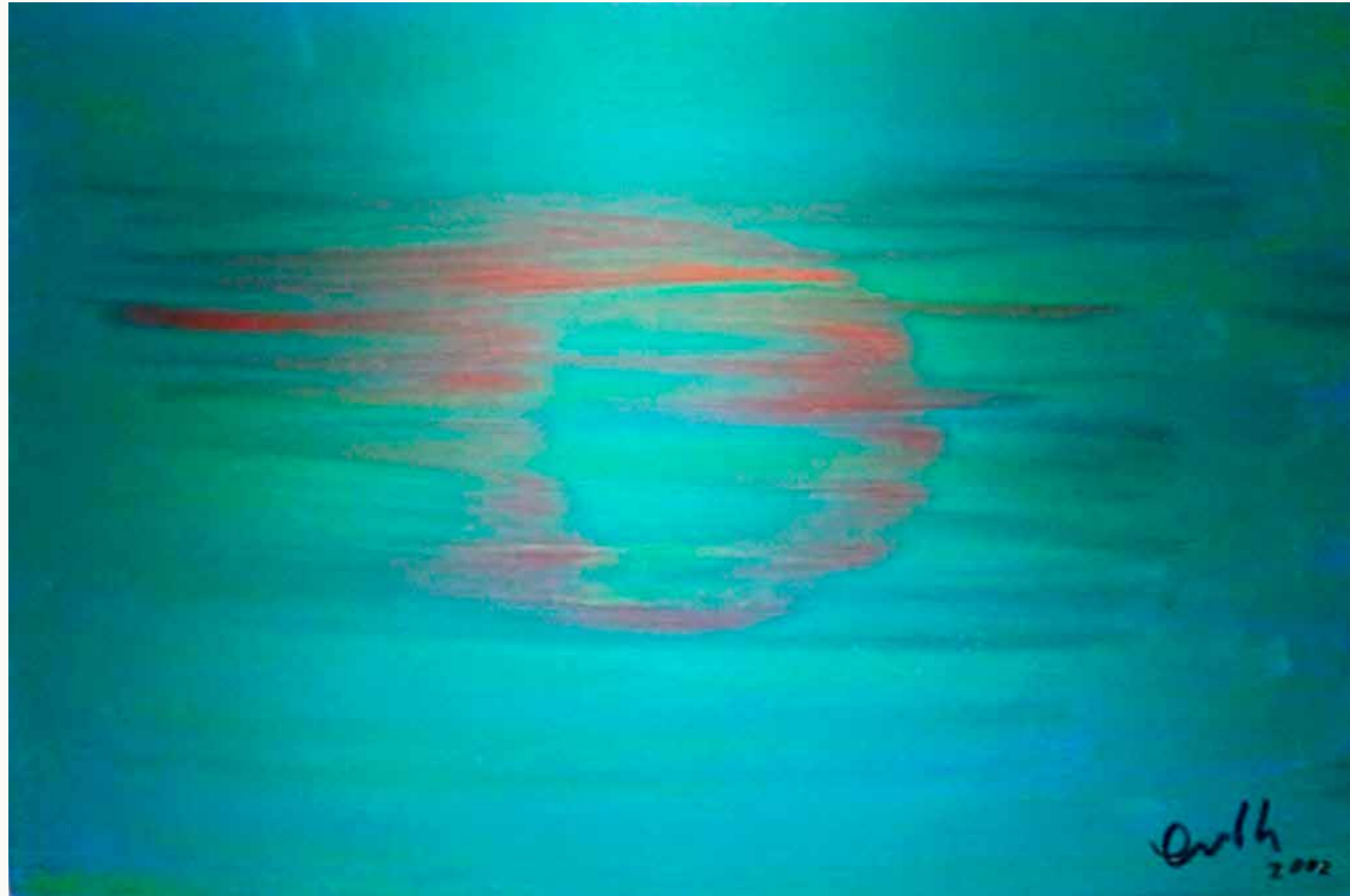

Conciencia en movimiento

Artista: Dieter Liedtke

La innovación: La materia ocupa la conciencia, la creatividad y la evolución.

Innovación: La materia y la energía consisten en redes y grupos de información conscientes, conservadores de la especie, creativos y evolutivos.

Técnica de innovación: Desenfoque físico-cuántico de la información del color.

Innovación de la Serie: Divulgación de rituales sociales de salud, motivacionales y grupales o políticos.

Nombre de la serie: El desarrollo de los sistemas sociales

Años de trabajo en la serie: 1963

Año de trabajo: 2009

Firma: Liedtke

Material: Acrílico, lienzo sobre bastidor

Dimensiones: 80 cm x 65 cm



Museo de Arte de la Evolución

Artista: Dieter Liedtke

Innovación: Exposición de las innovaciones artísticas de pueblos y épocas.

Concepto de arquitectura de la innovación: El casquete.

Innovación: Culto simbólico al cráneo. Con el diseño del edificio de la exposición de arte, modelado a partir de un casquete por Dieter Liedtke, se ha trasladado simbólicamente a la actualidad el culto a los pueblos desaparecidos; hace varios miles de años, en Europa, el ritual de beber de los casquetes de personas especialmente respetadas que habían gozado de un alto estatus y reconocimiento en vida se seguía utilizando mucho después de su muerte en un intento de asumir las cualidades del difunto, como su éxito, su personalidad y su creatividad.

Innovación: Las zonas de exposición del museo están divididas -como el cerebro- en diferentes secciones funcionales que, junto con la fórmula del arte, permiten un efecto neural de transferencia de creatividad de las obras al visitante. En la descodificación de las obras, mediante la fórmula del arte, se optimizan las neuronas espejo y las combinaciones de efectos epigenéticos en el cerebro mediante una nueva red neuronal.

Innovación: El visitante experimenta la fórmula de la creatividad de las obras por medio de las obras de arte expuestas con el fin de abrir su potencial de creatividad almacenado para sí mismo y tomar esta creatividad almacenada en el arte por obra millonésima, en el pensamiento pero también físicamente neuronalmente, en su red cerebral.

Técnica de innovación: Impresión digital como tamaño único/obra de arte original con el ADN de Dieter Liedtke en el color rojo.

Innovación de la Serie: Divulgación de rituales sociales sanitarios, motivacionales y grupales o políticos.

Nombre de la serie: El desarrollo de los sistemas sociales

Años de trabajo en la serie: 1963

Año de trabajo: 2010

Firma: Liedtke

Material: Acrílico, lienzo sobre bastidor

Dimensiones: 140 cm x 140 cm



La respuesta

Artista: Dieter Liedtke

La innovación: La respuesta al atraso evolutivo de las religiones.

Innovación: Las leyes de la creación se aplican sistemáticamente a las religiones. La religión, la creación y la ciencia dejan de contradecirse y se convierten en una sola cosa. La creación se entiende con los resultados de la investigación científica y empírica como una relación innovadora y evolutiva de causa y efecto. Los símbolos de la creación se introducen en las ciencias naturales.

Innovación: El idealismo, el materialismo y el dualismo se transforman mediante la síntesis en un Evolucionismo Concreto que promueve la creatividad humana y la une con la Creación. La futura creatividad enjambre de la humanidad se corresponde con sus capacidades con las

antiguas imágenes de Dios.

Innovación de la Serie: Divulgación de rituales sociales de salud, motivacionales y grupales o políticos.

Nombre de la serie: El desarrollo de los sistemas sociales

Años de trabajo en la serie: 1963

Año de trabajo: 1979

Firma: Liedtke

Material: Óleo, lienzo sobre bastidor

Dimensiones: 60 cm x 49 cm



Spirithall para construir la paz entre religiones.

Artista: Dieter Liedtke

Innovación Concepto arquitectónico: Los cuatro elementos de la pirámide asimétrica de Dieter Liedtke sobre una base cuadrada común con aberturas de incidencia de luz, alineados con el curso de los cuerpos celestes, forman con sus puntas la base de un cuadrado del que se eleva una quinta pirámide simétrica y dorada, que está alineada con una antena como estación transmisora hacia el universo. Desde allí se transmite permanentemente al universo un juramento global y unificado de protección de la coexistencia pacífica de todas las religiones.

Innovación: Presentación de las religiones con imágenes, esculturas y resultados de investigaciones científicas sobre el poder de la creación.

Innovación: Transformación de la fe en conocimiento: Adopción de la creatividad, la cognición y el avance de los conocimientos científicos para

fortalecer la salud y el sistema inmunológico y potenciar el propio poder de creación de los miembros de una comunidad religiosa en Dios.

Técnica de innovación: Impresión digital en tamaño único/obra de arte original con el ADN de Dieter Liedtke en color rojo.

Innovación de la Serie: Divulgación de rituales sociales sanitarios, motivacionales y grupales o políticos.

Nombre de la serie: El desarrollo de los sistemas sociales

Años de trabajo en la serie: 1963

Año de trabajo: 2010

Firma: Liedtke

Material: Tinta, lienzo sobre bastidor

Dimensiones: 140 cm x 140 cm

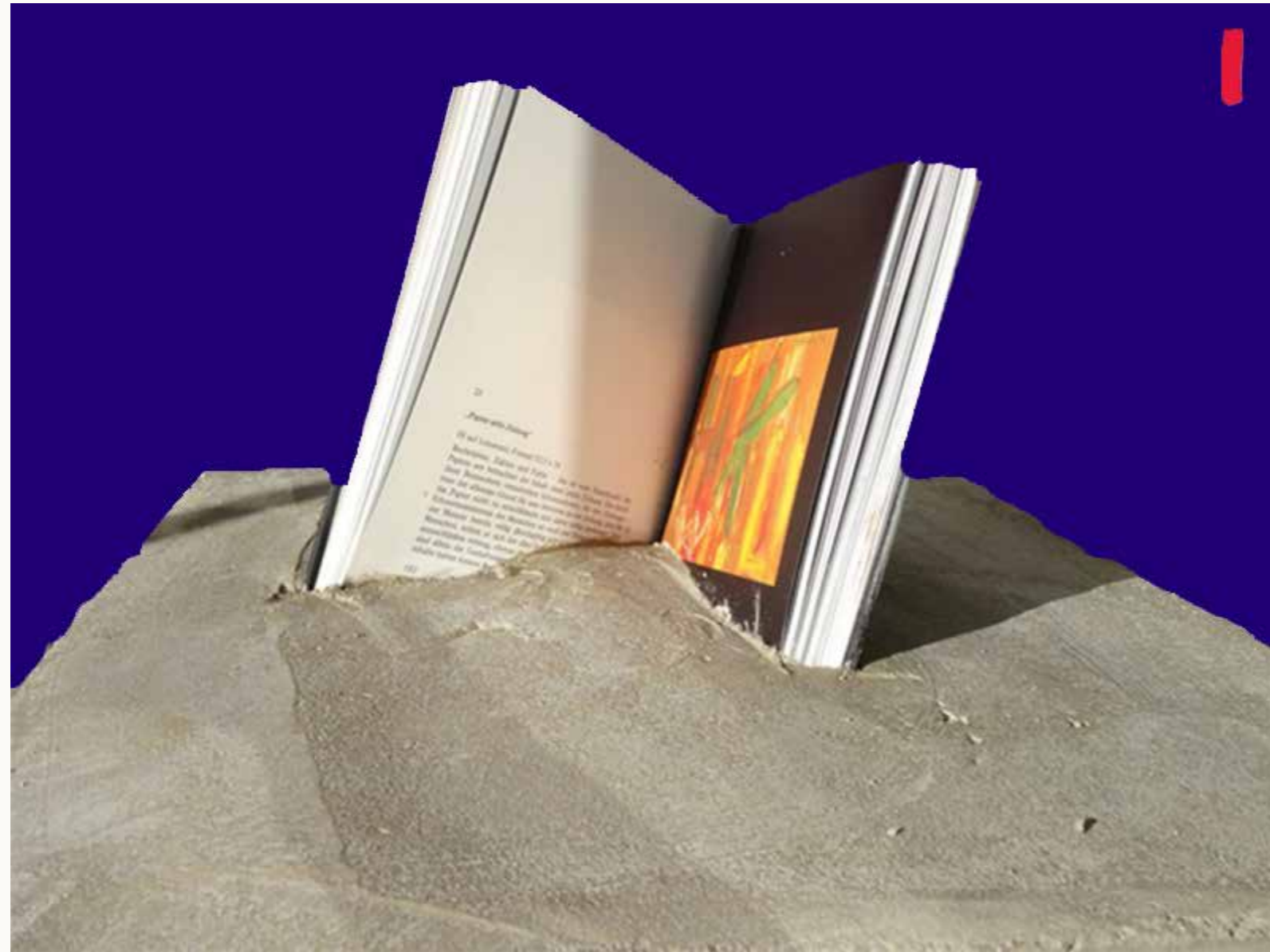

Buch

Artista: Dieter Liedtke

Innovación: Misión de creación.

Innovación: Consolidación de los Libros Sagrados y de todos los Textos Sagrados de las religiones y credos como un solo Libro Sagrado común; se clavó en la tierra como símbolo para las comunidades de fe y las religiones con el mandato de creación de hacer por fin la eterna la paz y a concederse mutuamente la protección evolutiva de Dios.

Innovación: Con la ayuda del poder creativo científico (información) reconocido y empíricamente probado, las religiones pueden y deben existir juntas pacíficamente, en la evolución a través de la creatividad y la ética, como asociaciones conocedoras de la creación que promueven desarrollos positivos (información), así como las guerras entre ellas y la explotación espiritual y física del hombre, así como la sobreexplotación capitalista sin restricciones de la naturaleza, su desprecio y deformación, que se dirigen contra las leyes de la creación, la evolución, así como contra los derechos

humanos de la Carta de la ONU, con su poder espiritual creativo común y el desarrollo de un capitalismo ético global (información) para siempre.

Innovación de la Serie: Divulgación de rituales sociales de salud, motivacionales y grupales o políticos.

Técnica de innovación: Impresión digital en tamaño único/obra de arte original con el ADN de Dieter Liedtke en el color rojo.

Innovación de la Serie: Divulgación de rituales sociales sanitarios, motivacionales y grupales o políticos.

Nombre de la serie: El desarrollo de los sistemas sociales

Años de trabajo en la serie: 1963

Año de trabajo: 2010

Firma: Liedtke

Material: Tinta, lienzo sobre bastidor

Dimensiones: 80 cm x 60 cm



Libros sagrados

Artista: Dieter Liedtke

Innovación Concepto arquitectónico: El edificio, como símbolo de síntesis de todas las escrituras y textos sagrados de las religiones, fue trasladado por Dieter Liedtke al concepto de libro abierto y clavado en el suelo con el mandato de creación para conseguir finalmente la paz entre las religiones.

Innovación: En la presentación del conocimiento sagrado escrito de todas las religiones, los pasajes de los textos sagrados son recuperables mediante luz láser, seleccionables en más de 100 idiomas, y presentados en grandes pantallas, llamando a la paz entre los pueblos desde Dios.

Innovación: Con la ayuda de un poder creativo científico (información) reconocido y empíricamente probado, las religiones pueden y deben convivir pacíficamente, en la evolución a través de la creatividad y la ética, como asociaciones conocedoras de la creación que promueven desarrollos positivos (información), así como las guerras entre ellas y la explotación espiritual y física del hombre, así como la sobreexplotación

capitalista sin límites de la naturaleza, su desprecio y deformación, que se dirigen contra las leyes de la creación, la evolución, así como contra los derechos humanos de la Carta de la ONU, con su poder espiritual creativo común y el desarrollo de un capitalismo ético global (información) para siempre.

Técnica de innovación: Impresión digital en tamaño único/obra de arte original con el ADN de Dieter Liedtke en el color rojo.

Innovación de la Serie: Divulgación de rituales sociales sanitarios, motivacionales y grupales o políticos.

Nombre de la serie: El desarrollo de los sistemas sociales

Años de trabajo en la serie: 1963

Año de trabajo: 2011

Firma: Liedtke

Material: Tinta, lienzo sobre bastidor

Dimensiones: 140 cm x 140 cm

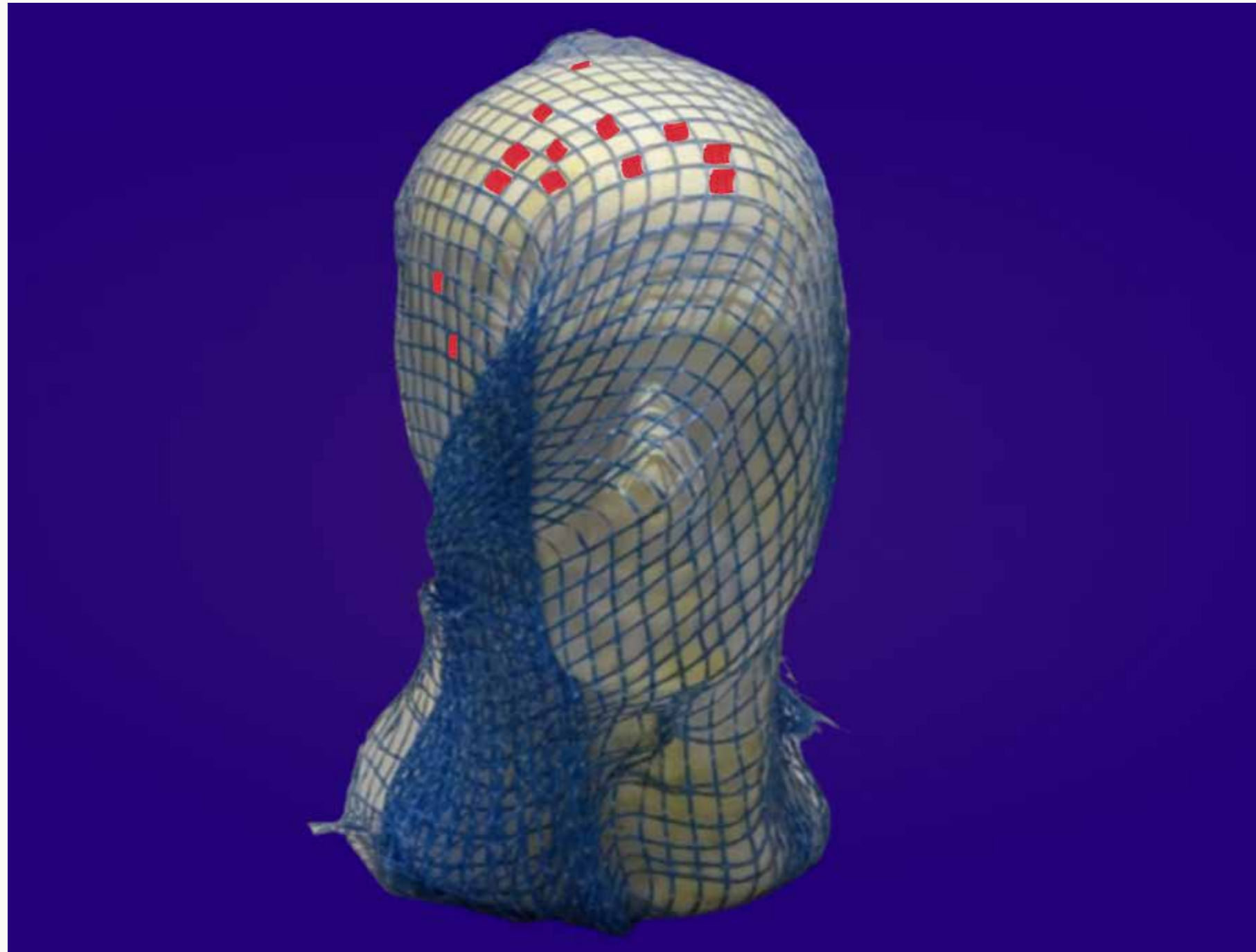

Jefe de la Factoría de Innovación

Artista: Dieter Liedtke

La innovación: Presentación de las redes de información en las que está atrapada la creatividad de la población - y cómo, a pesar (o incluso más), de la salpicadura informativa de los medios de comunicación, las innovaciones y las nuevas ideas surgen a través de los programas genéticamente existentes de la creatividad humana.

Técnica de innovación: Impresión digital en tamaño único/obra de arte original con el ADN de Dieter Liedtke en color rojo.

Innovación de la Serie: Divulgación de rituales sociales sanitarios, motivacionales y grupales o políticos.

Nombre de la serie: El desarrollo de los sistemas sociales

Años de trabajo en la serie: 1963

Año de trabajo: 2009

Firma: Liedtke

Material: Tinta, lienzo sobre bastidor

Dimensiones: 80 cm x 65 cm



Factoría de Innovación

Artista: Dieter Liedtke

Arquitectura de la innovación: El edificio de la Factoría de Innovación fue diseñado por Dieter Liedtke como una cabeza apoyada sobre hombros. La cabeza alberga pisos de lujo y un hotel de cinco estrellas. En los hombros está previsto un mercado y zonas de exposición en tres niveles para que las empresas puedan presentar aquí sus innovaciones a nivel internacional en eventos, seminarios y congresos.

Técnica de innovación: Impresión digital a tamaño único/obra de arte original con el ADN de Dieter Liedtke en el color rojo.

Innovación de la Serie: Divulgación de rituales sociales sanitarios, motivacionales y grupales o políticos.

Nombre de la serie: El desarrollo de los sistemas sociales

Años de trabajo en la serie: 1963

Año de trabajo: 2010

Firma: Liedtke

Material: Acrílico, lienzo sobre bastidor

Dimensiones: 140 cm x 140 cm

Arte y curación

*Espero que su enfoque pionero contribuya a un conocimiento directo más amplio del arte por parte de muchas personas.
Creo que es una tarea especialmente importante y noble en nuestro tiempo.*

Michael Gorbachov 1996
Premio Nobel / Mecenas del arte abierto

“Liedtke es un idealista sin ideología que se ha dado cuenta de que este despertar del don del visionario tiene que producirse gradualmente. Por ejemplo, lleva años trabajando con un equipo de historiadores del arte en un CD-Rom para ilustrar a los creativos. Un ejemplo: el célebre autorretrato de Alberto Durero (1500) en vista frontal con el gesto de bendición del Salvator Mundi se enfrenta a la por lo demás habitual Vista de tres cuartos en el retrato y la instantánea. Con todos los ejemplos que se han mencionado: Jan van Eyck (profundidad y luminosidad mediante la multiplicación de capas de color), Robert Campini (la mejor representación de la materialidad), Luca Signorelli (animación de fondo con figuras desnudas) para la vista y por la instantánea del Retrato de un hombre (1512) en Tiziano (por la vivacidad de la expresión facial) se hace referencia a la innovación citada”.

“La energía positiva del inventor-artista y Leonardo da Vinci del arte contemporáneo Dieter Liedtke, puede ser experimentada por cada visitante de la exposición a través de las obras. Sus obras, teorías y conceptos son revolucionarios, contagiosos y muestran tanto a las artes como a las ciencias nuevos caminos hacia una sociedad humana.”

Prof. Dr. Harald Szeemann 1998
Historiador del arte

“El Museo de la Evolución de Liedtke, que utiliza la fórmula del arte para hacer visibles a todos los visitantes la creatividad y la innovación a través de las épocas culturales de la historia del arte, será una gran atracción para visitantes de todas las naciones.

Daniel Libeskind
Arquitecto

“Del mismo modo que aborda en sus obras las cuestiones abiertas sobre el futuro de nuestra sociedad, también se ocupa en su serie de obras de arte de los enigmas de los monumentos de nuestra historia cultural y descubre aspectos perdidos y desconocidos del conocimiento, que décadas más tarde encuentran su confirmación a través de la investigación arqueológica y neurobiológica y epigenética y pueden darnos respuestas y sugerencias de soluciones para un desarrollo futuro mejor y ético. En resumen, extrae directrices y acciones de una visión del pasado y del futuro para el primer intento de crear una Gesamtkunstwerk “Nuevo Mundo”, que presenta en la exposición “Nuevo Renacimiento”. Por ello, en la visión global de nuestro desarrollo social, se interesa por el arte más antiguo del pasado más profundo. Al igual que Bauer, Liedtke lucha contra la fatal tendencia a suprimir la diversidad de significados. El credo de Liedtke: “La disolución de las limitaciones del arte y la historia del arte o la conciencia a través del arte”.

Prof. Dr. Dieter Ronte 2020
Historiador del arte



Obra clave para la serie "Arte y Sanación"
Diptichon IX: Construir una escultura cerebral

Artista: Dieter Liedtke

Imagen 1 Título: Museo Liedtke

Innovación: Edificio con forma de cerebro

Innovación: Museo del Segundo Renacimiento y de la Ilustración

Innovación: Unir edificio, escultura, cerebro y evolución cognitiva.

Innovación tecnológica: Impresión digital de tamaño único/Obra original con el ADN de Dieter Liedtke en la pintura roja.

Innovación de la serie: La información: El principio de la creación

Confirmación de la innovación: Serie de obras de arte a través de los nuevos hallazgos de la investigación en neurobiología, epigenética y el Premio Nobel para Erik Kandel, así como la base para la expansión en la serie de obras de arte: Vida I, Vida Eterna, Fórmula del Arte, El Desarrollo de los Sistemas Sociales, El Desarrollo de los Sistemas Sociales II.

Nombre de la serie: Obras revolucionarias

Años de trabajo en la serie: 1986

Año de la obra: La señal de stop ve la fachada de la casa: 1988-1993

Firma: Liedtke

Material: Acrílico, cintas de vídeo en cartelera

Dimensiones: 180 x 140 cm



Imagen Púrpura 2 Título: Primer Mundo Gesamtkunstwerk con un general unificado teoría de la información reuniendo 97 teorías revolucionarias.

La innovación: Disolviendo el misticismo de las culturas antiguas.

Innovación: Combinando el espíritu y la materia.

Innovación: Modelar los programas genéticos y el futuro a través de la la información.

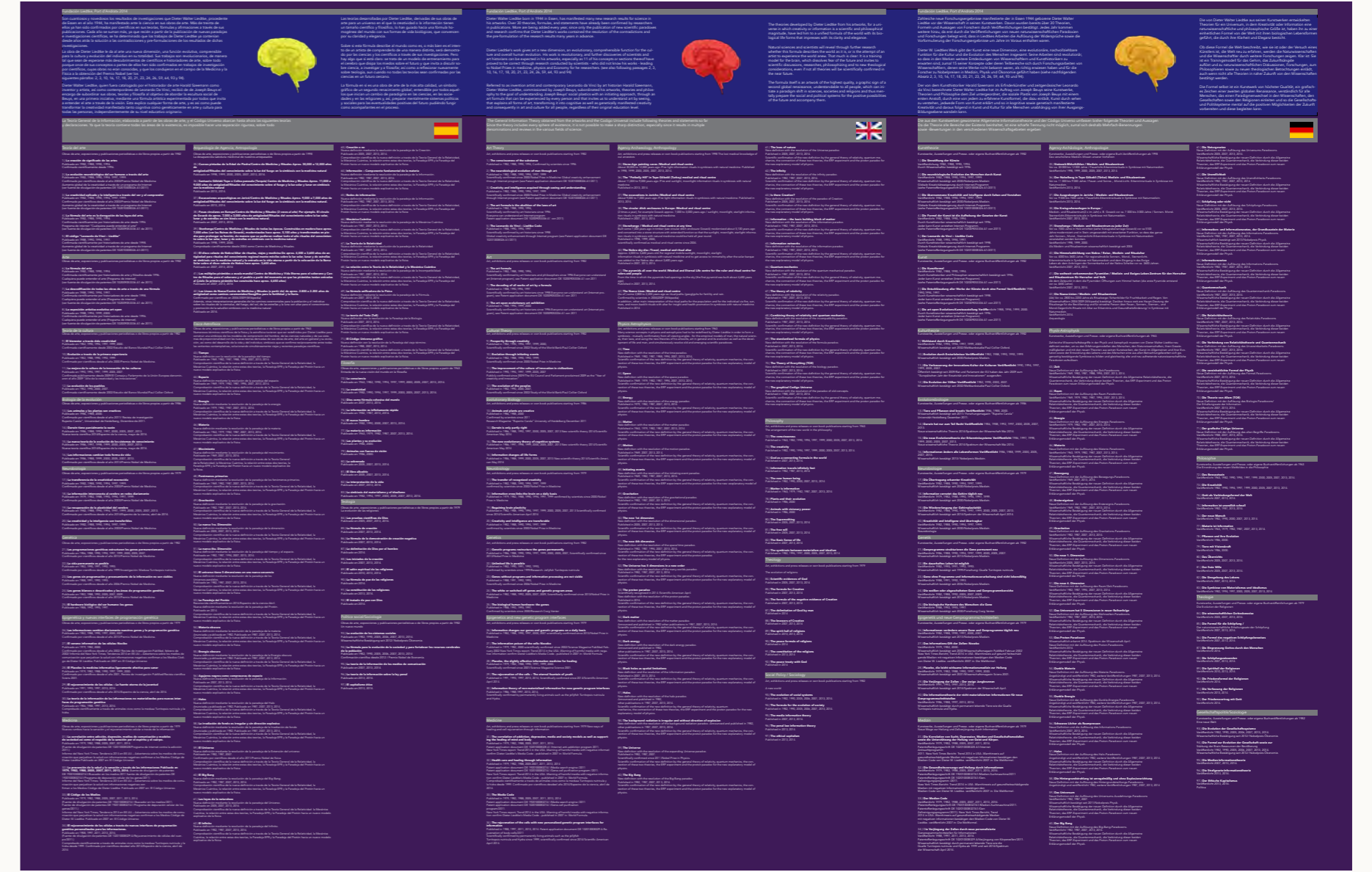
Innovación: Teoría general de la información.

Innovación tecnológica: Impresión digital de tamaño único/ Obra de arte original con el ADN de Dieter Liedtke en la pintura roja

Innovación de la serie: La información: El principio de la creación.

Confirmación de la innovación: Serie de obras de arte a través de los nuevos hallazgos de la investigación en neurobiología, epigenética y el Premio Nobel para Erik Kandel, así como la base para la expansión en la serie de obras de arte: Vida I, Vida Eterna, Fórmula del Arte, El Desarrollo de los Sistemas Sociales, El Desarrollo de los Sistemas Sociales II.

Nombre de la serie: Obras revolucionarias

Años de trabajo de la serie desde: 1963

Año de la obra: Imagen del texto Púrpura/Teoría general de la información unificada con 97 nuevas teorías

Firma: Liedtke

Material: Tinta, lienzo sobre bastidor de madera

Dimensiones: 294 cm x 195 cm

Texto Capítulo letterfield: pág 601

Salud y consejos tribales Cuevas de imágenes;
Retratos pintados antes de 7 000 a 40 000 años

Artista: Dieter Liedtke

Innovación: Explicar que las cuevas con imágenes preparadas y animadas por el fuego se utilizaban para transferir el poder de los dioses pintados (animales, humanos) a los enfermos o a los miembros de la tribu que participaban utilizando innovaciones chamánicas (o inspiraciones divinas). En su papel de mediadores entre los dioses y los miembros de la tribu, los chamanes transformaban el poder innovador divino en poderes curativos, perspicacia, revelación y creencias en rituales secretos de creatividad, perspicacia y luz. Los rituales también deben utilizarse para transmitir los objetivos y la conciencia de los líderes y el sentido de pertenencia a los participantes en rituales individuales o comunitarios limitados, o para transmitirlos como la voluntad de Dios a través de la información, los medios de comunicación y los rituales y símbolos tribales.

Uso de la innovación: Influencia sobre la salud y la población (placebo y nocebo) mediante la creación de miedos y la delimitación de religiones, etnias, razas y grupos sociales, presenciada por los chamanes y líderes para controlar al grupo o a la población.

Ritual de innovación: Adopción en secreto de la creatividad, la intuición, la perspicacia y la promoción de la fe para fortalecer la salud y el sistema inmunológico, así como para guiar a la población a través de la creencia en reglas de castigo o ayuda de los dioses en este mundo y en el más allá.

Técnica de innovación: Impresión digital como obra de arte de tamaño único/original con el ADN de Dieter Liedtke en color rojo.

Innovación de la serie: Divulgación de rituales sociales de salud, motivacionales y grupales o políticos. El efecto de los rituales de recuperación puede optimizarse a través de las primeras experiencias con la creatividad y el afecto hasta entonces desconocidos para el enfermo (véanse los resultados de la investigación sobre neurobiología, epigenética, neuronas espejo, nocebo y placebo y los rituales antiguos hasta la aparición de las religiones y el vudú actual) o para la orientación grupal a través de numerosas repeticiones por parte de mediadores de información (véanse las religiones y los medios de comunicación).

Nombre de la serie: Arte y Curación II

Años de trabajo en la serie: 1963

Año de trabajo: 2015

Firma: Liedtke

Material: Tinta, lienzo sobre bastidor

Dimensiones: 140 cm x 180 cm

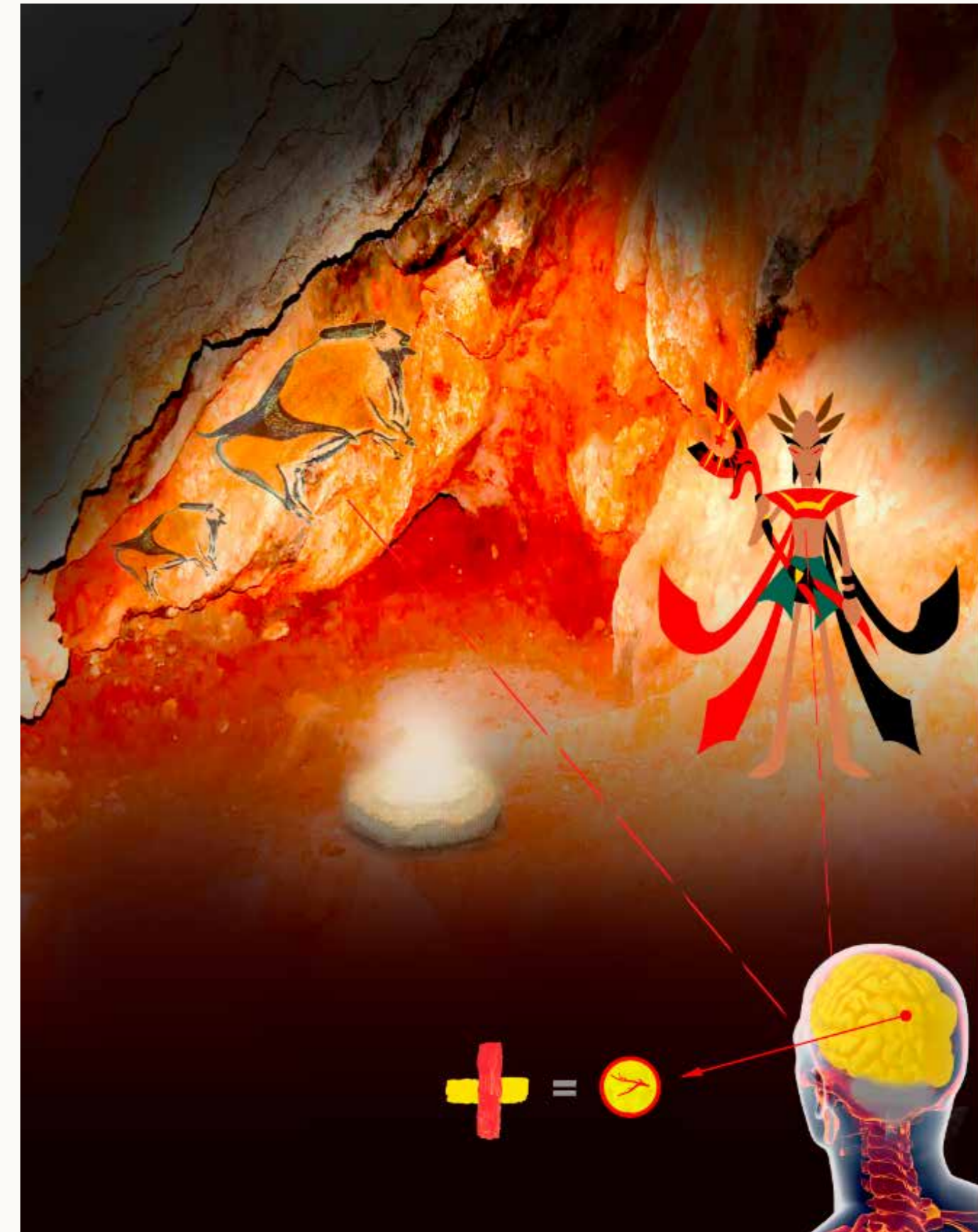

Tribal Health and Advice Picture Caves

Templo de salud tribal Gödekli Tepe, construido hace unos 10000 - 11000 años.

Artista: Dieter Liedtke

Innovación: Presentación de que el complejo del templo de la salud con imágenes en relieve preparadas en estelas de roca en forma de T en relación con el conocimiento sobre los efectos de la luz del sol, la luna o las estrellas en la percepción de los relieves de la roca se utilizó para transferir el poder de los dioses (animales, humanos) y las innovaciones chamánicas (o inspiraciones divinas) a la persona enferma o a los miembros de la tribu participantes. En su papel de mediadores entre los dioses y los humanos, los chamanes transformaban el poder innovador divino en poderes curativos, perspicacia, revelación y creencias en rituales secretos de creatividad, perspicacia y luz.

Los rituales también debían utilizarse para transmitir los objetivos y la conciencia de los líderes y el sentido de pertenencia a los participantes en rituales individuales o comunitarios limitados, o para transmitirlos como Dios

Uso de la innovación: Influencia sobre la salud y la población (placebo y nocebo) mediante la creación de miedos y la delimitación de religiones, etnias, razas y grupos sociales, presenciada por los chamanes y líderes para controlar al grupo o a la población.

Ritual de innovación: Adopción en secreto de la creatividad, la intuición, la perspicacia y la promoción de la fe para fortalecer la salud y el sistema inmunológico, así como para guiar a la población a través de la creencia en reglas de castigo o ayuda de los dioses en este mundo y en el más allá.

Técnica de innovación: Impresión digital como obra de arte de tamaño único/original con el ADN de Dieter Liedtke en color rojo.

Innovación de la serie: Divulgación de rituales sociales de salud, motivacionales y grupales o políticos. El efecto de los rituales de recuperación puede optimizarse a través de las primeras experiencias con la creatividad y el afecto hasta entonces desconocidos para el enfermo (véanse los resultados de la investigación sobre neurobiología, epigenética, neuronas espejo, nocebo y placebo y los rituales antiguos hasta la aparición de las religiones y el vudú actual) o para la orientación grupal a través de numerosas repeticiones por parte de mediadores de información (véanse las religiones y los medios de comunicación).

Nombre de la serie: Arte y Curación II

Años de trabajo en la serie: 1963

Año de trabajo: 2015

Firma: Liedtke

Material: Tinta, lienzo sobre bastidor

Dimensiones: 140 cm x 180 cm



Tribal health temple Gödekli Tepe

Instalación sanitaria tribal Goseck / Sajonia-Anhalt, creada hace aproximadamente 7000 años

Innovación: El templo de salud de madera con aberturas en las paredes de doble pila de madera se utilizaba para transmitir las inspiraciones divinas a los miembros de la tribu participantes mediante el poder de los dioses y utilizando innovaciones chamánicas. Esto se hacía con la ayuda de asistentes que, a la luz del sol, la luna o las estrellas, aparecían como figuras de contorno reconocibles con símbolos en el hueco entre las paredes de los postes de madera utilizados para este fin y se hacían visibles como enviados de los dioses vivos o dioses y comunicaban los mensajes. En su papel de mediadores entre los dioses y el pueblo, los chamanes transformaban el poder divino innovador en poderes curativos, conocimiento, revelación y creencias en rituales secretos de creatividad, conocimiento y luz.

Los rituales también deben utilizarse para transmitir los objetivos y la conciencia de los líderes y el sentido de pertenencia a los participantes en rituales individuales o comunitarios limitados, o para transmitirlos como la voluntad de Dios a través de la información, los medios de comunicación y los rituales y símbolos tribales.

Uso de la innovación: Influencia sobre la salud y la población (placebo y nocebo) mediante la creación de miedos y la delimitación de religiones, etnias, razas y grupos sociales, presenciada por los chamanes y líderes para controlar al grupo o a la población.

Ritual de innovación: Adopción en secreto de la creatividad, la intuición, la perspicacia y la promoción de la fe para fortalecer la salud y el sistema inmunológico, así como para guiar a la población a través de la creencia en las reglas de castigo o ayuda de los dioses en este mundo y en el más allá.

Técnica de innovación: Impresión digital como obra de arte de tamaño único/original con el ADN de Dieter Liedtke en el color rojo. El efecto de los rituales de curación es óptimo a través de las primeras experiencias con la creatividad y el afecto hasta ahora desconocidos para la persona enferma (véanse los resultados de la investigación sobre la neurobiología, la epigenética, las neuronas espejo, el nocebo y el placebo y los rituales antiguos hasta el surgimiento de las religiones y el vudú actual) o para la orientación del grupo a través de numerosas repeticiones por parte de mediadores de información (véanse las religiones y los medios de comunicación).

Innovación de la serie: Divulgación de rituales sociales de salud, motivacionales y grupales o políticos. El efecto de los rituales de recuperación puede optimizarse a través de las primeras experiencias con la creatividad y el afecto hasta entonces desconocidos para el enfermo (véanse los resultados de la investigación sobre neurobiología, epigenética, neuronas espejo, nocebo y placebo y los rituales antiguos hasta la aparición de las religiones y el vudú actual) o para la orientación grupal a través de numerosas repeticiones por parte de mediadores de información (véanse las religiones y los medios de comunicación).

Nombre de la serie: Arte y Curación II

Años de trabajo en la serie: 1963

Año de trabajo: 2015

Firma: Liedtke

Material: Tinta, lienzo sobre bastidor

Dimensiones: 140 cm x 180 cm

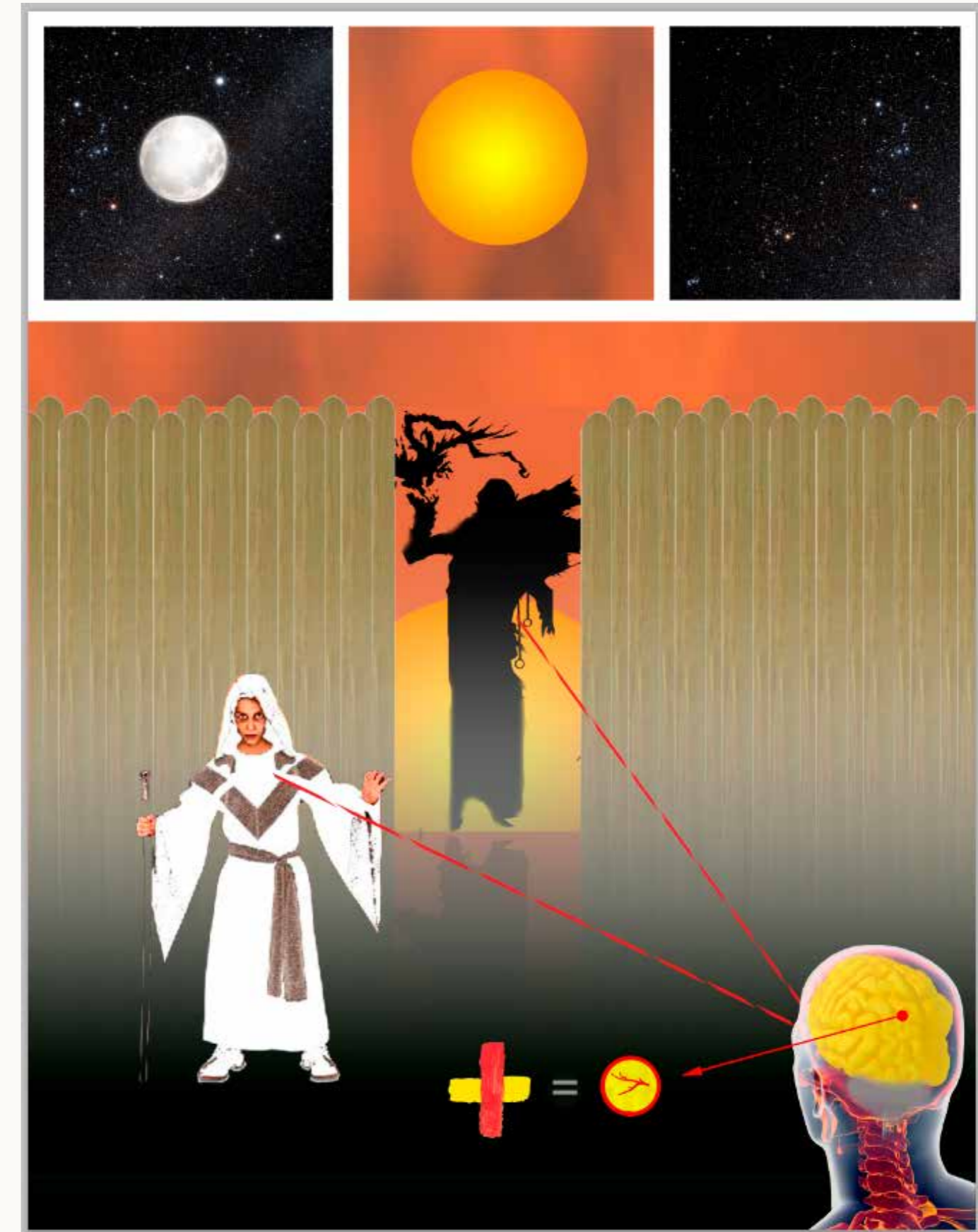

Tribal health facility Goseck / Saxony-Anhalt

Sitio de salud de la población Stonehenge, construido hace unos 5000 años.

Artista: Dieter Liedtke

Innovación: Explicar que Stonehenge fue el primer lugar que utilizó diferentes ventanas para los rituales en función de la estación del año, de modo que los rituales complementarios para la promoción de la salud y la curación podían realizarse casi todo el año y la gente acudía a Stonehenge desde la Europa continental para curarse.

El complejo de templos de salud de piedra con aberturas de ventanas en los dobles círculos de roca tallada es utilizado por chamanes y líderes mundanos en el papel de mediadores entre los dioses y el pueblo, con el fin de lograr un equilibrio espiritual y espiritual a través de la creatividad guardada en secreto. Los chamanes (la comunidad está excluida del ritual) y sus ayudantes, que aparecen a la luz del sol, la luna o las estrellas en la ventana del círculo de monolitos utilizado para este fin como figuras de contorno reconocibles con símbolos, con la ayuda de los poderes divinos y mediante innovaciones o inspiraciones divinas de los chamanes o líderes. En estos rituales, los ayudantes se encargan de transformar la información y, de este modo, transfieren el poder curativo, el conocimiento, la revelación y los principios de la fe a los participantes. En estos rituales, los ayudantes de los chamanes asumen la tarea de encarnar los poderes y cualidades divinas en su apariencia.

Los rituales también pretendían transmitir los objetivos de los líderes mundanos de las comunidades, así como la cohesión emocional del grupo en rituales individuales o comunitarios limitados en términos de voluntad divina.

Uso de la innovación: Influencia sobre la salud y la población (placebo y nocebo) mediante la creación de miedos y la delimitación de religiones, etnias, razas y grupos sociales, presenciada por los chamanes y líderes para controlar al grupo o a la población.

Ritual de innovación: Adopción en secreto de la creatividad, la intuición, la perspicacia y la promoción de la fe para fortalecer la salud y el sistema inmunológico, así como para guiar a la población a través de la creencia en reglas de castigo o ayuda de los dioses en este mundo y en el más allá.

Técnica de innovación: Impresión digital como obra de arte de tamaño único/original con el ADN de Dieter Liedtke en el color rojo.

Innovación de la serie: divulgación de rituales sociales sanitarios, motivacionales y grupales o políticos. El efecto de los rituales de recuperación puede optimizarse a través de las primeras experiencias con la creatividad y el afecto hasta entonces desconocidos para el enfermo (véanse los resultados de la investigación sobre neurobiología, epigenética, neuronas espejo, nocebo y placebo y los rituales antiguos hasta la aparición de las religiones y el vudú actual) o para la orientación grupal a través de numerosas repeticiones por parte de mediadores de información (véanse las religiones y los medios de comunicación).

Nombre de la serie: Arte y Curación II

Años de trabajo en la serie: 1963

Año de trabajo: 2015

Firma: Liedtke

Material: Tinta, lienzo sobre bastidor

Dimensiones: 140 cm x 180 cm



Travel Health Guide

La salud de los faraones / Pirámide de Keops en Giza, construida hace unos 4600 años

Artista: Dieter Liedtke

Innovación: Representación de que la pirámide se utilizaba como templo de salud para la familia real, con relieves e imágenes para la preparación espiritual para la vida después de la muerte. En este proceso, los sacerdotes asumían la mediación entre el mundo material de este mundo y el mundo espiritual-divino del más allá, en el que los faraones debían dominar una serie de rituales y pruebas para finalmente transformarse por completo en el mundo de los dioses. Los sacerdotes utilizaban para su trabajo el conocimiento del sol, la luna o la luz de las estrellas, que se tenía en cuenta en la arquitectura de la pirámide (por ejemplo, en la construcción de las fuentes) para dirigir las energías espirituales. Con el poder de los dioses, a través de las innovaciones divinas y las inspiraciones de los sumos sacerdotes o los allegados a los dioses, éstos los transformaban en poder curativo, conocimiento, revelación y principios de fe que se transferían a los miembros de la familia real. Si el propio faraón también desempeñaba un papel espiritual (por ejemplo, Akenatón), también lo utilizaba para proclamar sus objetivos mundanos, para cuya realización necesitaba el apoyo del pueblo. Los rituales no sólo pretendían transmitir información sobre estos objetivos, sino también proclamar la cohesión del pueblo como voluntad divina y así fortalecerlo.

Uso de innovaciones: Influir en la salud y la población (placebo y nocebo) avivando temores y delimitando religiones, etnias, razas y grupos sociales observados por chamanes y líderes para controlar al grupo o a la población.

Ritual de innovación: Aceptación secreta y adopción de la creatividad, la intuición, la perspicacia y la formación de la fe para fortalecer la salud y el sistema inmunitario, así como para guiar a la población creyendo en las normas de castigo o ayuda de los dioses en este mundo y en el más allá.

Técnica de innovación: Impresión digital como obra de arte original/simple con el ADN de Dieter Liedtke en rojo.

Innovación de la serie: difusión de rituales sociales, sanitarios, motivacionales y relacionados con el grupo o la política.

Nombre de la serie: Arte y Curación II

Años de trabajo en la serie: 1963

Año de trabajo: 2015

Firma: Liedtke

Material: Impresión digital/tinta, lienzo sobre bastidor

Dimensiones: 140 cm x 180 cm

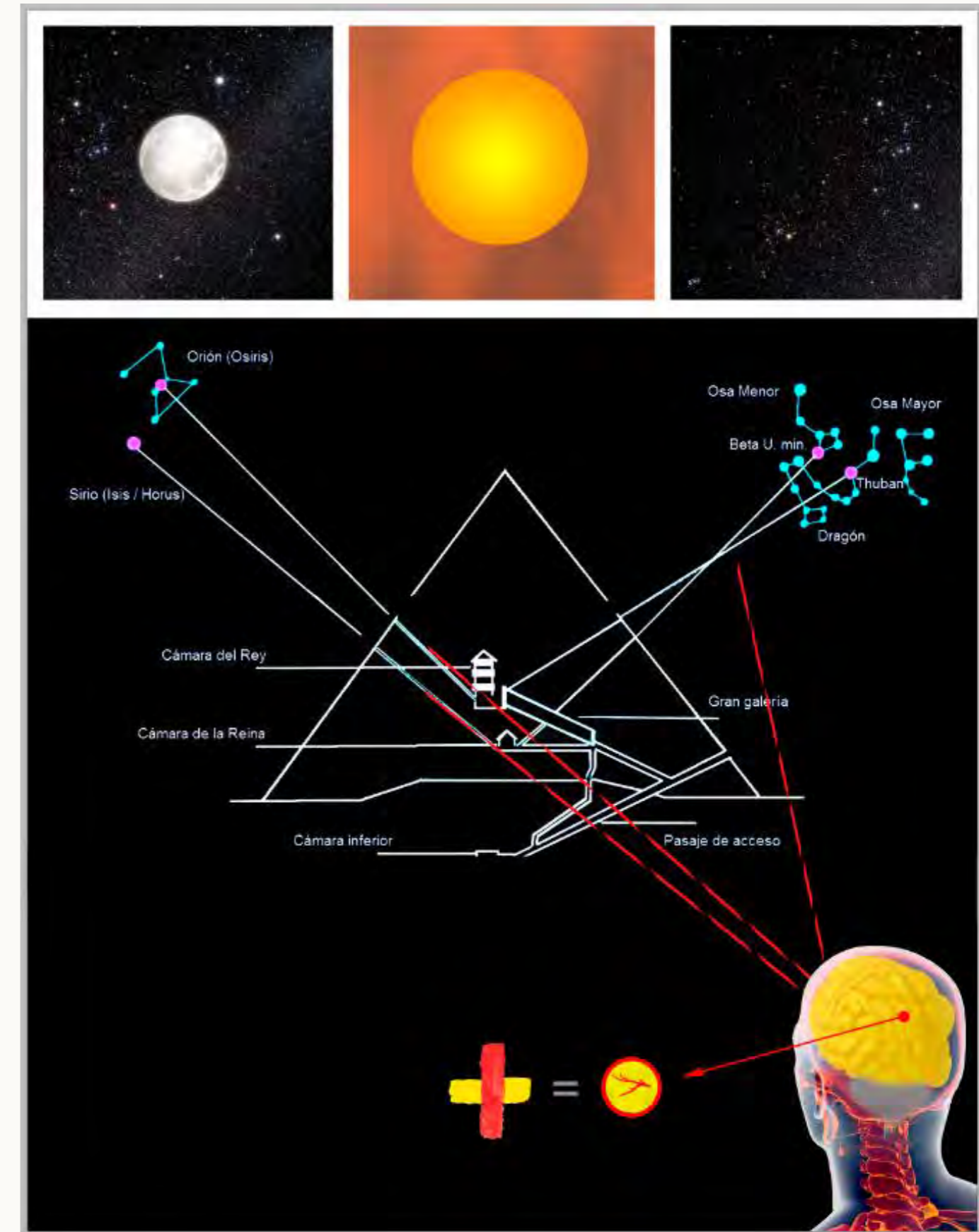

Population Health Site Stonehenge

Guía de salud del viajero; el disco de la nebulosa se creó hace unos 3.600 años.

Artista: Dieter Liedtke

Innovación: Presentación de que el disco nebuloso de bronce, de unos 32 cm de diámetro, podía ser transportado por los chamanes a los enfermos o a los que buscaban consejo y, según el paisaje, ajustado a los cuerpos celestes para ser transferido con los asistentes de los chamanes en el contraluz de los cuerpos celestes a los líderes de la tribu o a los enfermos a través de los poderes divinos, las innovaciones y las inspiraciones mediante la transformación en poder curativo, conocimiento, revelación y creencias. Con los rituales, los objetivos de los líderes así como la cohesión del grupo también deben ser transferidos a sus participantes en rituales individuales o comunitarios limitados o transmitidos como voluntad de Dios a través de la información, los medios de comunicación y los rituales y símbolos generales del grupo.

Uso de la innovación: Influencia sobre la salud y la población (placebo y no-cebo) mediante la creación de miedos y la delimitación de religiones, etnias, razas y grupos sociales, presenciada por los chamanes y líderes para controlar al grupo o a la población.

Ritual de innovación: Adopción en secreto de la creatividad, la intuición, la perspicacia y la promoción de la fe para fortalecer la salud y el sistema inmunológico, así como para guiar a la población a través de la creencia en reglas de castigo o ayuda de los dioses en este mundo y en el más allá.

Técnica de innovación: Impresión digital como obra de arte de tamaño único/original con el ADN de Dieter Liedtke en el color rojo.

Innovación de la serie: Divulgación de rituales sociales de salud, motivacionales y grupales o políticos. El efecto de los rituales de recuperación puede optimizarse a través de las primeras experiencias con la creatividad y el afecto hasta entonces desconocidos para el enfermo (véanse los resultados de la investigación sobre neurobiología, epigenética, neuronas espejo, nocebo y placebo y los rituales antiguos hasta la aparición de las religiones y el vudú actual) o para la orientación grupal a través de numerosas repeticiones por parte de mediadores de información (véanse las religiones y los medios de comunicación).

Nombre de la serie: Arte y Curación II

Años de trabajo en la serie: 1963

Año de trabajo: 2015

Firma: Liedtke

Material: Tinta, lienzo sobre bastidor

Dimensiones: 140 cm x 180 cm



Pharaohs' Health Pyramid of Giza

Templo de la salud y la política; pirámides mayas, de unos 3.500 a 500 años de antigüedad

Artista: Dieter Liedtke

Innovación: Demostración de que los rituales de sacrificio que inducían el miedo del público también se organizaban para la orientación política y el sometimiento de la población.

Con la ayuda de los dioses, a través de la intervención divina y las revelaciones (innovaciones e inspiraciones de los sacerdotes o líderes), la energía espiritual (dolor y muerte) se transformaba y se utilizaba como poder curativo, así como para la revelación de creencias y la influencia del destino con respecto a los acontecimientos deseados (asegurar buenas cosechas y la suerte de la guerra). Los rituales en los que se ofrecía públicamente a los prisioneros (opositores políticos, guerreros) como sacrificios pretendían ser una demostración de la superioridad actual y evocadora del futuro.

La energía vital ofrecida a los dioses debía fluir hacia la propia comunidad y fortalecer el futuro.

Con los rituales de sacrificio, los objetivos políticos de los líderes, así como la cohesión de la comunidad, también debían transmitirse o reforzarse y transmitirse como voluntad de Dios a través de la información, los medios y los símbolos. A través del correspondiente sacrificio, se debía ejercer influencia en el mundo espiritual; los sacrificios de los individuos servían así para aliviar la carga y asegurar (tanto material como espiritualmente) a la mayoría.

Es obvio que estos rituales, como cualquier otra práctica espiritual de una casta sacerdotal especialmente desarrollada, daban a sus miembros poder sobre la mayoría y, por tanto, la posibilidad de oprimirla. Sin embargo, esto no sólo estaba arraigado en el acto espiritual, sino también en el lugar que se le otorgaba en el orden mundano.

Uso de la innovación: Influencia sobre la salud y la población (placebo y nocebo) mediante la creación de miedos y la delimitación de religiones, etnias, razas y grupos sociales, presenciada por los chamanes y líderes para controlar al grupo o a la población.

Ritual de innovación: Adopción en secreto de la creatividad, la intuición, la perspicacia y la promoción de la fe para fortalecer la salud y el sistema inmunológico, así como para guiar a la población a través de la creencia en reglas de castigo o ayuda de los dioses en este mundo y en el más allá.

Técnica de innovación: Impresión digital como tamaño único/obra de arte original con el ADN de Dieter Liedtke en el color rojo.

Innovación de la serie: Divulgación de rituales sociales de salud, motivacionales y grupales o políticos. El efecto de los rituales de recuperación puede optimizarse a través de las primeras experiencias con la creatividad y el afecto hasta entonces desconocidos para el enfermo (véanse los resultados de la investigación sobre neurobiología, epigenética, neuronas espejo, nocebo y placebo y los rituales antiguos hasta la aparición de las religiones y el vudú actual) o para la orientación grupal a través de numerosas repeticiones por parte de mediadores de información (véanse las religiones y los medios de comunicación).

Nombre de la serie: Arte y Curación II

Años de trabajo en la serie: 1963

Año de trabajo: 2015

Firma: Liedtke

Material: Tinta, lienzo sobre bastidor

Dimensiones: 140 cm x 180 cm



Nature religion /religions

Religión de la naturaleza /religiones /comienza hace unos 3500 años atrás

Artista: Dieter Liedtke

Innovación: Inicio del desarrollo de las diferentes confesiones en religiones populares o estatales en las que las reglas y mandamientos de la respectiva religión eran declarados leyes. Las poblaciones se separaban según las religiones y la religión tribal o estatal daba leyes y reglas de vida (hasta la ilustración y la separación de la religión y el estado) para transformar la espiritualidad con la ayuda del poder divino y a través de las innovaciones e inspiraciones divinas de los sacerdotes o líderes y transferirla a los creyentes como poder curativo, conocimiento, revelación y principios de fe. Los rituales también pretendían transmitir los objetivos de los liderazgos seculares, así como reforzar la cohesión de las comunidades. En los rituales individuales o comunitarios limitados, la información se transmitía y se representaba como la voluntad de Dios por medio de símbolos.

Uso de la innovación: Influencia sobre la salud y la población (placebo y nocebo) mediante la creación de miedos y la delimitación de religiones, etnias, razas y grupos sociales, presenciada por los chamanes y líderes para controlar al grupo o a la población.

Ritual de innovación: Adopción en secreto de la creatividad, la intuición, la perspicacia y la promoción de la fe para fortalecer la salud y el sistema inmunológico, así como para guiar a la población a través de la creencia en reglas de castigo o ayuda de los dioses en este mundo y en el más allá.

Técnica de innovación: Impresión digital como obra de arte de tamaño único/original con el ADN de Dieter Liedtke en el color rojo.

Innovación de la serie: Divulgación de rituales sociales de salud, motivacionales y grupales o políticos. El efecto de los rituales de recuperación puede optimizarse a través de las primeras experiencias con la creatividad y el afecto hasta entonces desconocidos para el enfermo (véanse los resultados de la investigación sobre neurobiología, epigenética, neuronas espejo, nocebo y placebo y los rituales antiguos hasta la aparición de las religiones y el vudú actual) o para la orientación grupal a través de numerosas repeticiones por parte de mediadores de información (véanse las religiones y los medios de comunicación).

Nombre de la serie: Arte y Curación II

Años de trabajo en la serie: 1963

Año de trabajo: 2015

Firma: Liedtke

Material: Tinta, lienzo sobre bastidor

Dimensiones: 140 cm x 180 cm

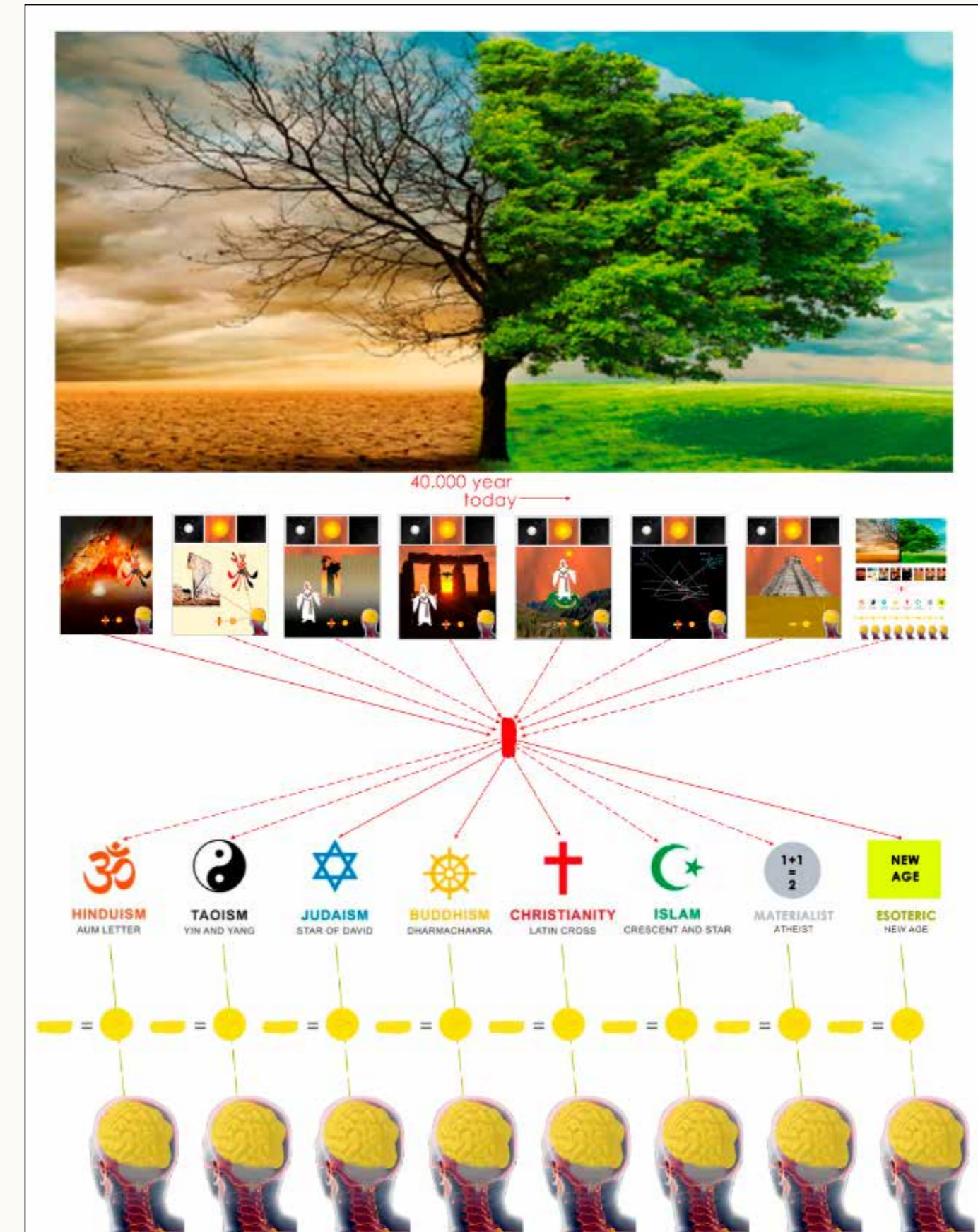

Health and political temple

Renacimiento e Ilustración

Artista: Dieter Liedtke

La innovación: Divulgación que las innovaciones codificaron con el inicio de la Ilustración (a partir del siglo XV) y cuya creatividad e innovaciones ya no podían ser interpretadas por la población, a través del ocultamiento y la exageración. El Estado promovió la separación de la mayoría de la población de la creatividad, el poder creativo o Dios y el pueblo a partir del Renacimiento y la Ilustración.

La secularización de las iglesias cristianas como portadoras de la religión, pero también como garantes de las constituciones estatales (ordenadas por Dios), condujo a una reducción de la comprensión de la creatividad como factor de poder, que también afectó a la relación con el arte. La capacidad de crear y de adquirir conocimientos se reguló como medio esencial para configurar el presente y el futuro. Cuando se permitían o revelaban sin el permiso de los gobernantes espirituales y seculares, estaban sujetos a su censura. Los nuevos sacerdotes del poder secular, los propietarios del arte, definieron deliberadamente el arte como genio incomprendible y poder divino, y la transmisión del poder creativo al hombre como poder innovador se mantuvo en secreto para el pueblo, ya que el arte se estaba convirtiendo cada vez más en una mercancía cuya rareza (y, por tanto, su valor) había que garantizar. La fórmula del arte que todo el mundo entiende es difamada como absurda, para que la creatividad de las obras de arte no pueda ser asumida por el pueblo y éste no pierda sus miedos y su desorientación a través de la creatividad. En los rituales de información, los objetivos de los dirigentes así como la cohesión de las comunidades se organizan en rituales individuales o comunitarios y se presentan como la incuestionable pero vinculante voluntad de Dios. La creación artística se reduce al "arte del genio", por lo que el culto al genio se transfiere de los propietarios y expositores del arte (el Estado) al pueblo. Esto niega cualquier pretensión de creatividad por parte de todos los individuos.

De Wikipedia:

En los países democráticos, el derecho a la libertad artística está consagrado en la constitución o garantizado en el marco de la libertad de expresión. En los Estados con una organización política diferente, la práctica del arte suele estar regulada y/o instrumentalizada con fines propagandísticos. Las dictaduras suelen utilizar el arte específicamente para estabilizar el régimen respectivo. La libre expresión artística es sometida a la censura y amenazada con la represión, o realmente expuesta a ella. A causa de esa represión, los artistas no producen entonces obras críticas (tijeras en la cabeza), no las publican o emigran internamente. Algunos artistas interiorizan las exigencias estatales, sociales y/o religiosas y producen -por convicción o por limitaciones económicas- obras afirmativas.

Técnica de innovación: Impresión digital como tamaño único/obra de arte original con el ADN de Dieter Liedtke en el color rojo.

Innovación de la serie: Divulgación de rituales sociales de salud, motivacionales y grupales o políticos. El efecto de los rituales de recuperación puede optimizarse a través de las primeras experiencias con la creatividad y el afecto hasta entonces desconocidos para el enfermo (véanse los resultados de la investigación sobre neurobiología, epigenética, neuronas espejo, nocebo y placebo y los rituales antiguos hasta la aparición de las religiones y el vudú actual) o para la orientación grupal a través de numerosas repeticiones por parte de mediadores de información (véanse las religiones y los medios de comunicación).

Nombre de la serie: Arte y Curación II

Años de trabajo en la serie: 1963

Año de trabajo: 2015

Firma: Liedtke

Material: Tinta, lienzo sobre bastidor

Dimensiones: 140 cm x 180 cm

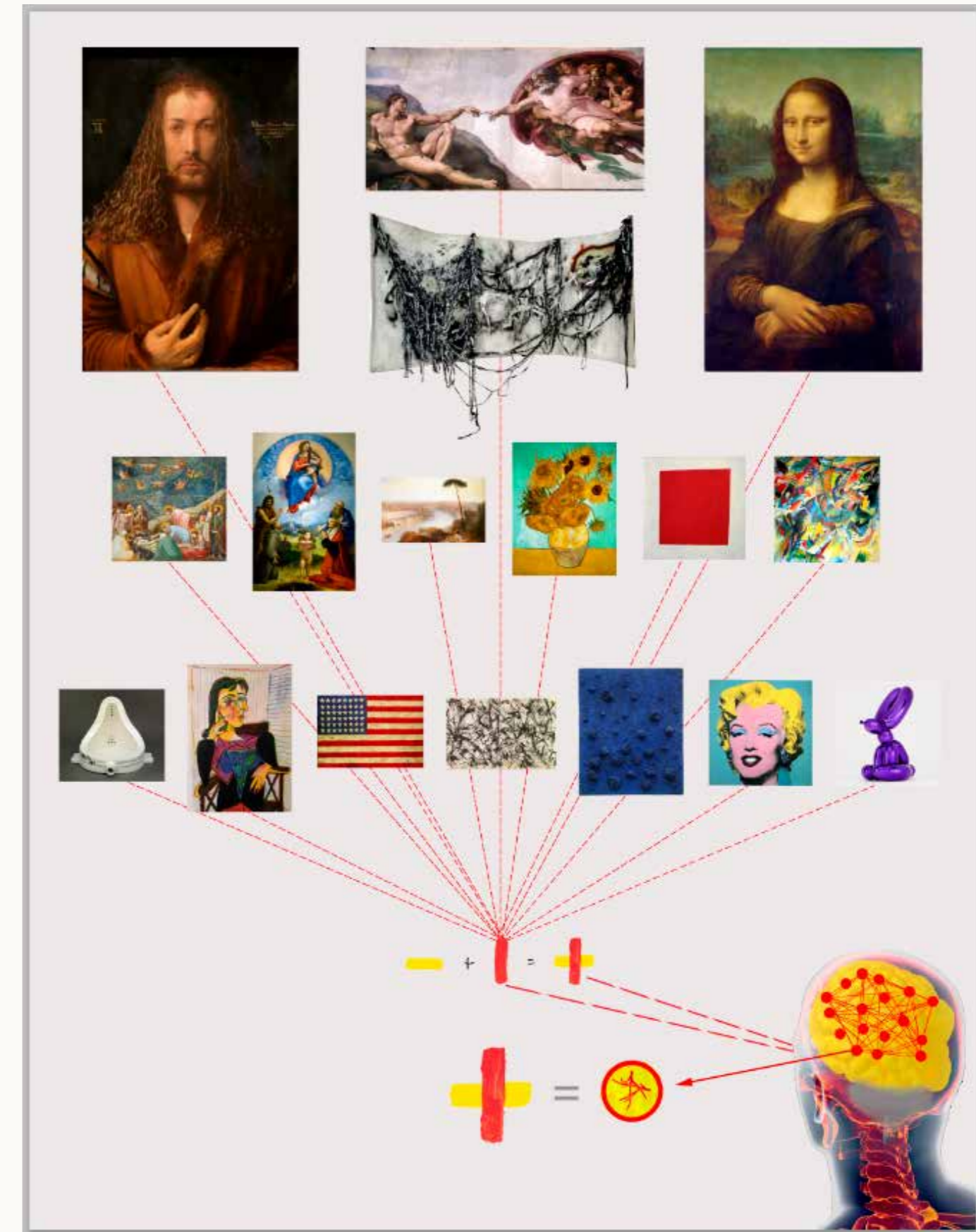

Renaissance and Enlightenment

El Segundo Renacimiento y la Ilustración

Artista: Dieter Liedtke

Innovación a.: Exposición de arte del Segundo Renacimiento y de la Ilustración:

$i = E = MC^2$

Innovación b.: Democracia Directa Global

Innovación c.: Desarrollo e implementación de procesos de salud de la creatividad y prolongación de la vida a través de información

Innovación d.: Síntesis de las tres innovaciones; Segundo Renacimiento e Ilustración + Democracia Directa Global + Salud y Célula Rejuvenecimiento a través de la información conducen a la Gesamtkunstwerk:

Mundo Ético = Campus de la Paz Global

Innovación d.: Construcción de "Globalpeace" como campus de la paz para todas las religiones.

Innovación: La investigación científica empírica del cerebro muestra para la salud y los rituales de creencia: Sobre la base de resultados de investigación falsos, de los que los líderes políticos, los medios de comunicación, las agencias de relaciones públicas, así como las religiones, extraen y dan forma a sus argumentos e información, los hechos se mezclan e intercambian con las opiniones y creencias con hallazgos científicos y se difunden a través de los medios de comunicación.

Los resultados son cambios en las redes neuronales provocados por las neuronas espejo en el cerebro, así como influencias epigenéticas en las generaciones posteriores con el objetivo de adaptar cognitivamente a la población a un entorno cambiante a favor de los intereses que están detrás de estos cambios sin remediar las causas.

Liedtke investigó durante más de 50 años cómo se desarrolla la creatividad o la inteligencia.

El efecto de los rituales de curación puede optimizarse a través de las primeras experiencias con la creatividad y el afecto previamente desconocidas por el enfermo (véanse los resultados de las investigaciones sobre neurobiología, epigenética, neuronas espejo, nocebo y placebo y los rituales antiguos hasta la aparición de las religiones y el vudú actual) o para la orientación grupal a través de numerosas repeticiones por parte de mediadores de información (véanse las religiones y los medios de comunicación).

Técnica de innovación: Impresión digital como obra de arte de tamaño único/original con el ADN de Dieter Liedtke en el color rojo.

Innovación de la serie: Divulgación de rituales sociales sanitarios, motivacionales y grupales o políticos.

De Wikipedia

El plagio, la imitación y las obras fuertemente influenciadas por otros artistas han existido y siguen existiendo en todas las fases de la historia del arte. Si el productor oculta sus originales, esto es tan punible como una falsificación de arte como una infracción de los derechos de autor. Para que dicha infracción sea jurídicamente tangible, el legislador introduce criterios que no tienen nada que ver con el negocio del arte en sí. Por ejemplo, desde la perspectiva de la ley de derechos de autor, un artista sólo puede llamar a una obra suya cuando ha alcanzado un nivel de creación suficiente. Esto presupone una creación personal, individual e intelectual (humana) que tiene una forma perceptible a través de los sentidos humanos (véase el concepto de obra en la ley de derechos de autor con respecto al nivel de creación).

Se pueden ofrecer varias explicaciones para el anclaje biológico de la necesidad de arte. La más probable es el arte como criterio de selección para la elección de pareja. La evolución humana se caracteriza por un aumento del volumen cerebral y, por tanto, de las capacidades cognitivas. La capacidad de producir arte es un indicio externamente reconocible de creatividad, que también puede conducir a soluciones creativas en otras áreas problemáticas. Las personas que tenían tiempo para el arte no tenían problemas para satisfacer sus necesidades diarias de alimentación y seguridad, ya que las que tenían reservas para actividades principalmente sin sentido, como el arte, además de la vida cotidiana, representaban así su capacidad de supervivencia. Los humanos, como seres sociales, han desarrollado muchos mecanismos para fortalecer sus comunidades sociales.

Nombre de la serie: Arte y Curación II

Años de trabajo en la serie: 1963

Año de trabajo: 2020

Firma: Liedtke

Material: Tinta, lienzo sobre bastidor

Dimensiones: 140 cm x 180 cm

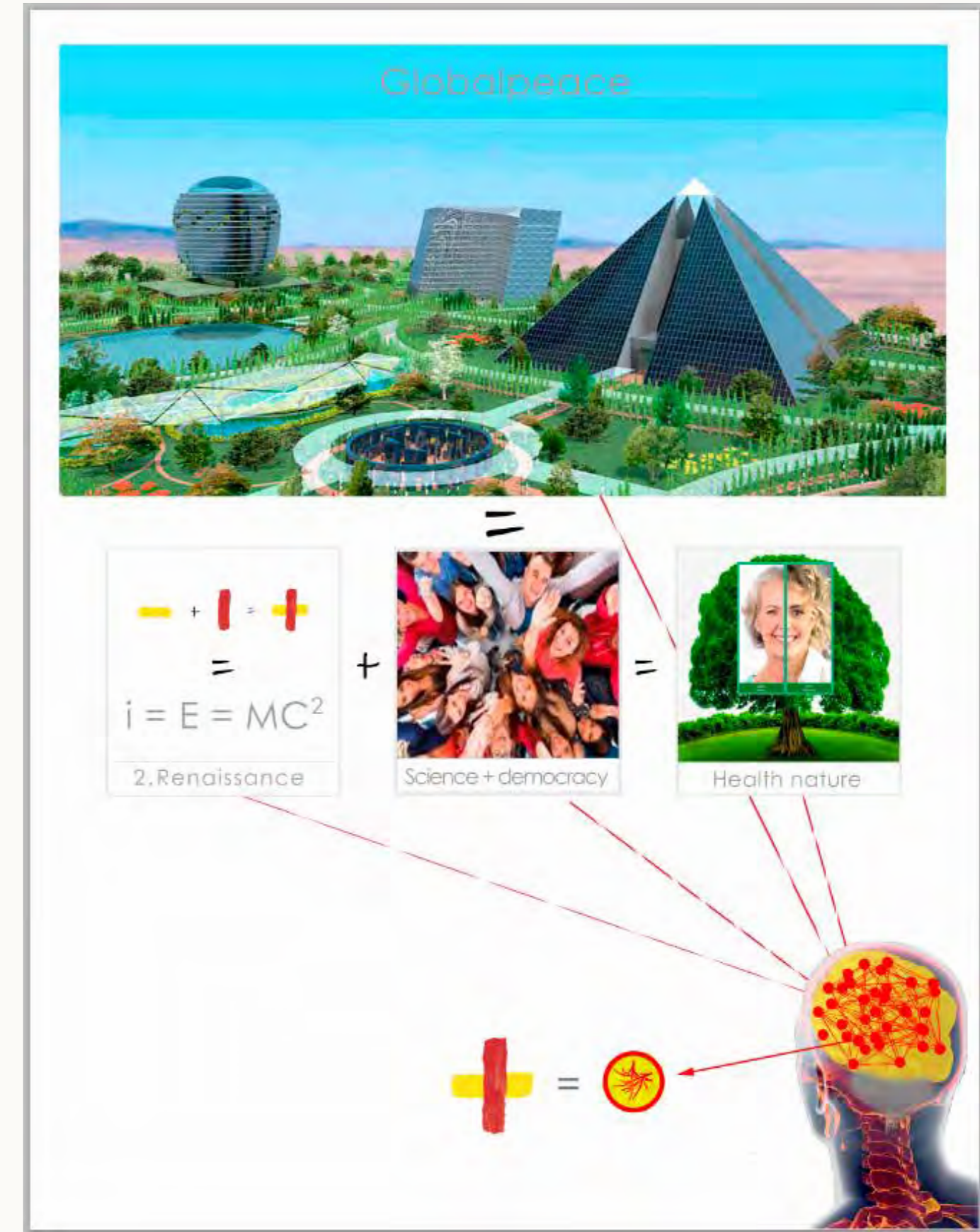

The Second Renaissance and Enlightenment

Una fórmula

“Las reflexiones y obras de arte de Dieter Liedtke requieren la construcción de un observador, namely Dios, para quien el tiempo está presente como la totalidad de todos los momentos del tiempo.”

Prof. Niklas Luhmann 1996
Prof. Niklas Luhmann 1996

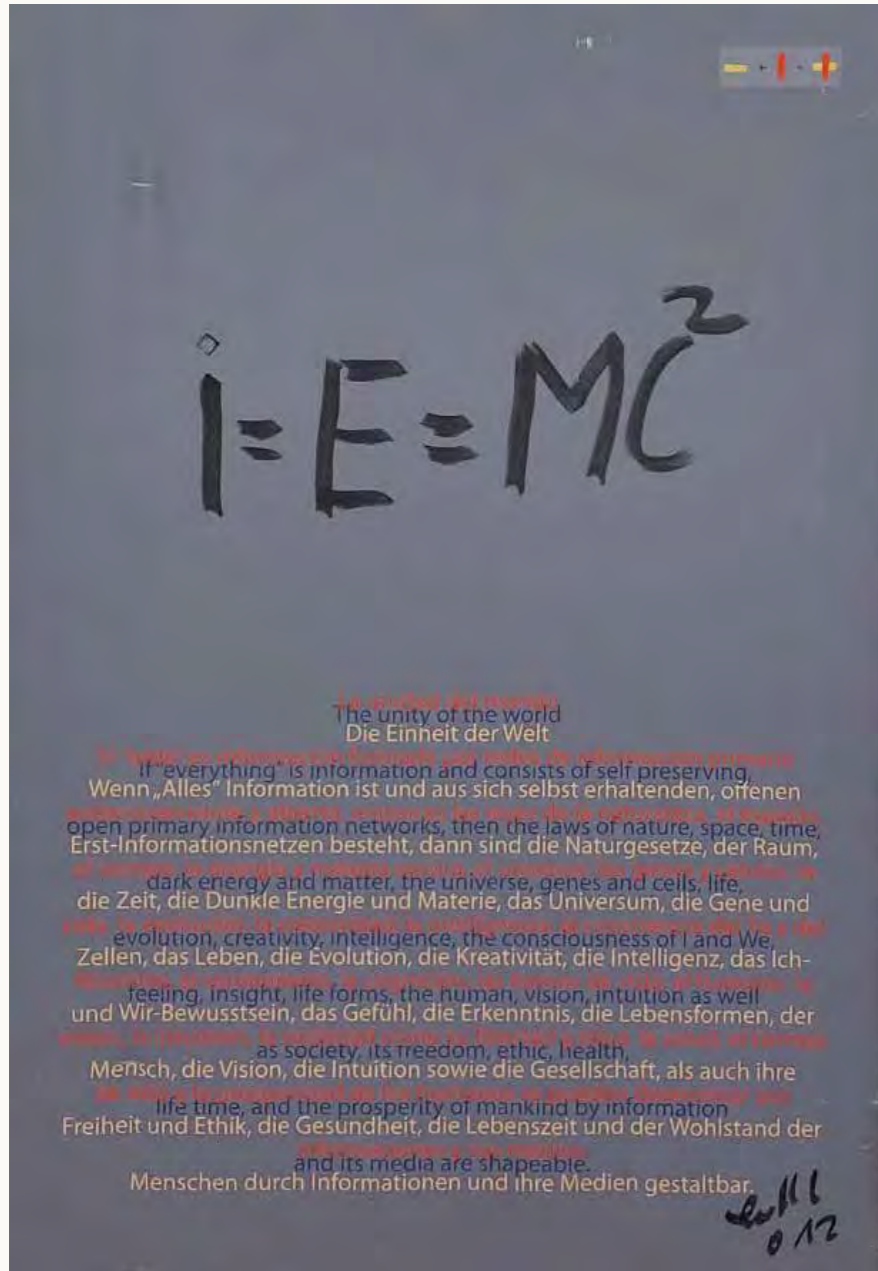

Obra clave para la serie “Una fórmula”

Diptichon X: Transformación

Artista: Dieter Liedtke

Imagen 1 Título: $i = E = MC^2$

Innovación: La fórmula combina la física cuántica con la teoría de la relatividad.

Innovación: Demuestra que toda existencia puede estar formada por información.

Innovación: Reduce la información a la ecuación: $i = E = MC^2$

Técnica de innovación: Impresión digital en tamaño único/obra de arte original con el ADN de Dieter Liedtke en el color rojo.

Innovación de la serie: La información: El principio de la creación.

Confirmación de la innovación: Serie de obras de arte a través de nuevos resultados de investigación de la física, la astrofísica y los premios Nobel, así como la base para la expansión de la serie de obras: La interacción de toda la información del universo espacio-temporal con los planos espaciales y atemporales de la 4ª dimensión, El universo consiste en redes de información conscientes, preservadoras de las especies, creativas y evolutivas, Información = Energía = Materia

Nombre de la serie: Obras revolucionarias

Años de trabajo en la serie: 1963

Año de la obra: La señal de stop ve la fachada de la casa: 2012

Firma: Liedtke

Material: Acrílico, cintas de vídeo sobre valla publicitaria

Dimensiones: 50 x 70 cm

Imagen Púrpura 2 Título: Creación, Materia y Vida.

Innovación: Transformar la fórmula de la creatividad en una ecuación de evolución física.

Innovación: Transformación de la fórmula biológica en una ecuación de desarrollo social

Innovación: Transformar la fórmula del desarrollo social en una ecuación para la creación.

Tecnología de la innovación: Impresión digital de tamaño único/ Obra de arte original con el ADN de Dieter Liedtke en la pintura roja

Innovación de la serie: El principio de la creación

Confirmación de la innovación: Serie de obras de arte a través de nuevos resultados de investigación de la física, la astrofísica y los premios Nobel, así como la base para la expansión de la serie de obras: La interacción de toda la información del universo espacio-temporal con los planos espaciales y atemporales de la 4ª dimensión, El universo consiste en redes de información conscientes, preservadoras de las especies, creativas y evolutivas, Información = Energía = Materia.

Nombre de la serie: Obras revolucionarias

Años de trabajo de la serie desde: 1963

Año de trabajo: 2013

Firma: Liedtke

Material: Tinta, lienzo sobre bastidor de madera

Dimensiones: 98 cm x 195 cm

Texto Capítulo letterfield: pág 608



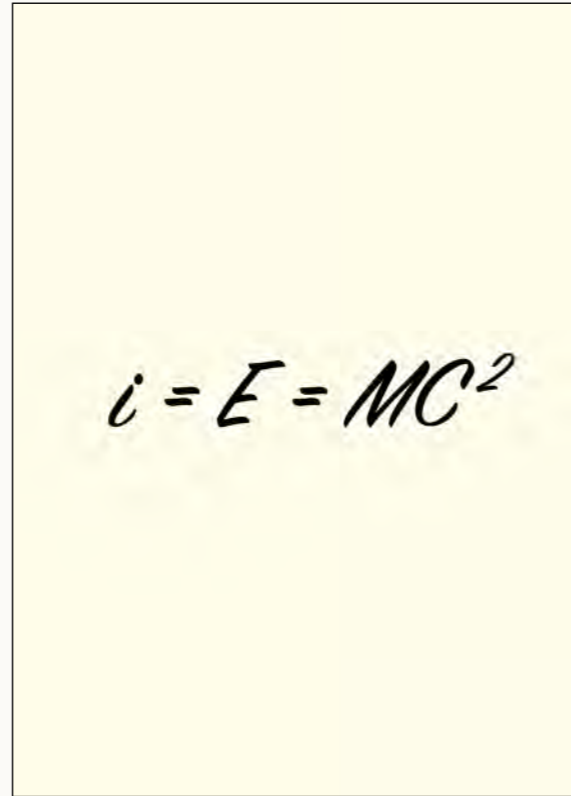
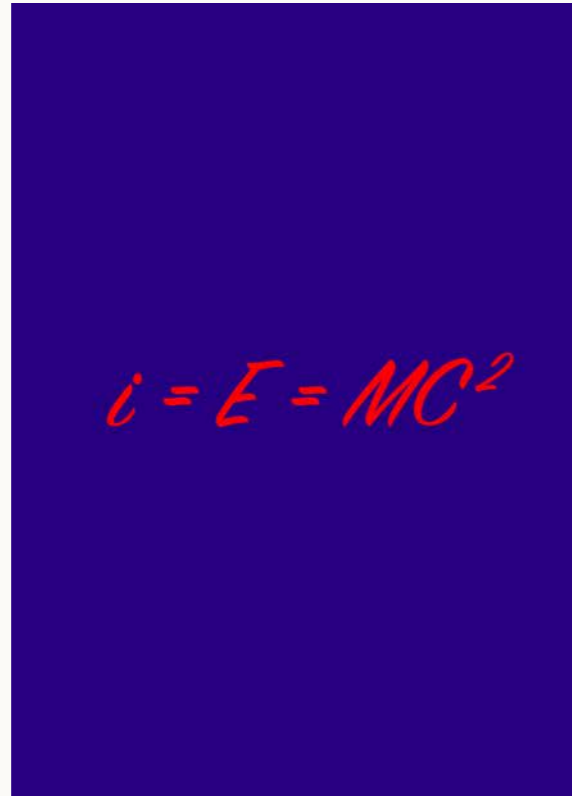

La serie de trabajos reduce toda la información = creación (o lo que no ha existido antes en el mundo) a fórmulas sencillas para que cada ser humano, las sociedades y la humanidad tengan un punto de referencia y orientación hacia su mundo semejante, que es el orden conforme a la creación: La información que preserva la especie y la evolución para cada forma de existencia y para la protección de su dignidad el dualismo separador debe ser superado.

Las fórmulas documentan de forma reducida cómo podemos conseguir un mundo ético (un paraíso en la tierra) con los medios de comunicación actuales en muy poco tiempo.

Arte descodificado

Las fórmulas de Dieter Liedtke no se corresponden con el diseño normativo de las ecuaciones científicas. Sin embargo, proporcionan un claro atajo hacia una nueva filosofía de nuestra existencia a través de una revolucionaria visión del mundo que abre nuevos caminos para las artes. Las obras de arte y las exposiciones cuyas innovaciones se trasladan al espectador que reconoce el arte abren la esencia del arte para el ser humano. Esto va de la mano de la disolución de los miedos y de un futuro de mejora permanente para la sociedad a través de la evolución.

“Liedtke modifica y disuelve el marco de las teorías conocidas. Sus nuevas teorías científicas son a la vez la condición y el producto de su propio funcionamiento. Se podría pensar en un logro evolutivo que, una vez inventado e introducido, se hace a sí mismo posible. Si se traslada el resultado al sistema de la sociedad moderna, que promulga y desactiva sus estructuras mediante decisiones, se ve un resultado de la evolución”.

Prof. Niklas Luhmann

Título: Dimensión 0 La Nada Absoluta

Artista: Dieter Liedtke

Innovación: El universo desde el punto de vista de un sistema infinito de creación

Innovación: Una nueva dimensión puede ser reconocida por el hecho de que: la dimensión inferior en nombre, con sus posibilidades, está infinitamente a menudo contenida en las dimensiones superiores.

Innovación: Surgimiento de la nueva red de información (de la red de información en el sentido de innovación o creación) a partir de la "Nada Absoluta Nada" (según las especies o los programas de redes programas de creación de redes evolutivas) en el plano atemporal, gravitacional y sin espacio, ilimitado de la 4ª dimensión para la formación de la existencia futura como espacio, tiempo, energía, masa, vida biológica, especies y sociedades en el universo conocido. Un proceso de información permanente que se desencadena con la nueva información antes de la formación de la "supernada" atemporal, así como con la entrada en el espacio de la 3ª D. en red del universo visible y medible y que interconecta y enreda el universo de la 3ª D. y la 4ª D. evolutivamente en los niveles de información pura de las redes a través de las innovaciones o el arte de la información simultáneamente.

Dimensión 0 = Prueba científica evidente de ∞ conciencia, poder creativo y procesos desde el nivel de observación de la 3ª dimensión. (Sin la limitación de poder de creación y cognición de la 1ª, 2ª y 3ª dimensión)

Innovación: Reordenación de las dimensiones que reduce las posibles teorías del mundo con 10 y más dimensiones a tres dimensiones más la nueva dimensión 0 y permite así una fórmula del mundo clara que explica el universo holísticamente, supera el dualismo, puede ser entendida por cada ser humano, confirmada por sus experiencias intuitivas y así puede ampliar aún más su red neuronal a través de la comprensión e integración en el proceso del mundo.

La innovación: Nuevo sentido y disposición de las dimensiones

Innovación: Asignación de la conciencia a la dimensión 0 a 3

Innovación: Resolución de rompecabezas en las ciencias naturales y las humanidades

Innovación: Unificación del proceso del mundo en una teoría y una fórmula

Innovación: Nuevas investigaciones científicas (física y astrofísica, biología evolutiva, cultura y sociología) resultados confirman desde su disciplina estas nuevas clasificaciones de las dimensiones. Ahora, también en el futuro, a través de la Teoría y Fórmula General de la Información, la conexión de todas las disciplinas con el principio de información como causa de creación de la existencia en todas las dimensiones (0-3) puede ser investigada, rechazada o confirmar por los científicos. Por supuesto, esto no cambia la constatación de que la transmisión de información es la base de nuestro poder creativo y de la evolución.

Técnica de innovación: barniz de un fondo de ADN de los pueblos / firma: Liedtke DNA (transparente)

Innovación de la serie: reducir el mundo a una fórmula

Nombre de la serie: Fórmulas para el universo del hombre

Años de trabajo en la serie: 1988/2022-.

Año de trabajo: 2022

Material: Digiprint sobre lienzo

Dimensiones: 100 cm x 140 cm

Original-Work N°: L10/0

Peritaje del valor histórico del arte: Artinvest

Certificado de obra asegurada por Blockchain

0

*0. Dimension: The Absolute-Nothing or
-Consciousness are an inseparable
interwoven unity (or 0 Dimension/EPR
- Experiment-Level/ Absolute, unrestricted
space- and timeless, self-, and species-sustaining
evolution-network of information, its
information-families and non-restricted
creation-processes of an Absolute-Consciousness)
which penetrates the dimensions 1, 2 and 3 time
- and space-less, becomes visible or scientifically
measurable in them.*

Título: Desciframiento del Arte Gráfico

Artista: Dieter Liedtke

Innovación: El universo desde el punto de vista de un sistema infinito de creación

Innovación: Una nueva dimensión puede ser reconocida por el hecho de que: la dimensión inferior en nombre, con sus posibilidades, está infinitamente a menudo contenida en las dimensiones superiores.

Innovación: Surgimiento de la nueva red de información (de la red de información en el sentido de innovación o creación) desde la "Nada Absoluta" (según los programas de red evolutiva de las especies o grupos de información) hacia el plano ilimitado de la 4ª dimensión, atemporal, gravitacional y sin espacio, para la formación de la existencia futura como espacio, tiempo, energía, masa, vida biológica, especies y sociedades en el universo conocido. Un proceso de información permanente que se desencadena con la nueva información antes de la formación de la "supernada" atemporal, así como con la entrada en el espacio de la 3ª D. en red del universo visible y medible y que conecta en red y enreda el universo de la 3ª D. y la 4ª D. evolutivamente en los niveles de información pura de las redes a través de las innovaciones o el arte de la información simultáneamente. Lila original

Innovación: Vida (amarillo) + expansión de la conciencia (rojo) = arte (amarillo/rojo)

Innovación: fórmula del arte = reconocimiento del arte para todas las personas = percepción selectiva de las innovaciones = evolución neuronal, epigenética y cultural = nueva sociedad ética

Innovación: La aplicación pública de la fórmula gráfica del arte tiene el efecto de disolver las limitaciones de la creatividad, la inteligencia y la salud y, por tanto, promueve la prosperidad de las sociedades.

Innovación: En sociología y filosofía, la fórmula del arte conduce, a través de la tesis hegeliana del ideal y la antítesis marxiana, a la síntesis de un capitalismo ético. Supera mediante la creatividad los miedos exagerados e innecesarios, la pobreza, las separaciones y las explotaciones del hombre, así como las filosofías parciales de: Idealismo, materialismo, dualismo, escolasticismo, teología así como el existencialismo a través de la multisíntesis de la información empíricamente evidente, recién investigada del respectivo conocimiento actual acoplado al punto de vista cognitivo del observador con la integración de las redes de probabilidad abiertas del conocimiento y la inteligencia creativa, para la conformación ética del mundo y del co-mundo.

Innovación: El arte a través de una sencilla fórmula gráfica para hacer visible la creatividad o la innovación en la obra de arte para que todos, a partir de los ocho años, puedan entender qué es el arte y qué es la decoración.

Innovación: 1979-1988 Una fórmula de arte que explica el arte a la población y hace que la gente sea más consciente del arte y más creativa, dándole así poder y democratizando todas las artes, se puede clasificar en la historia del arte como Pop Art (en el Pop Art se representan los símbolos populares del pueblo y se eleva al individuo a la categoría de estrella). La fórmula del arte, en su simplicidad, explica todas las artes a través de sus innovaciones, convirtiendo así todo arte en Pop Art y toda persona en un creador. Es el gobernante del Pop Art, democratizando todas las artes y al mismo tiempo desempoderándose.

La innovación: La ley del arte es: la disolución de los límites de las artes y de la historia del arte o la conciencia a través del arte.

Innovación: 1979-1988: Reducción de las innovaciones al rojo y de la información conocida al amarillo en un gráfico con cinco símbolos que todo el mundo conoce, para la fórmula del arte.

Innovación: 1979-1988: La fórmula del arte genera nuevas conexiones neuronales y sinapsis, así como programas genéticos mejorados epigenéticamente del espectador para una percepción selectiva reactivada de la innovación y el desarrollo de innovaciones para la autoayuda, la curación y el desarrollo de la creatividad.

Innovación: 1979-1988: Simbiosis cognitiva con la obra/ El propio espectador se convierte en una obra de arte viva y que respira. Las neuronas espejo en el cerebro del espectador conducen a una fusión cognitiva de la obra y el espectador a través de la obra de arte, el proceso de creatividad y la comprensión del arte con la fórmula. Esto genera nuevas conexiones neuronales y sinapsis, así como programas genéticos mejorados epigenéticamente del espectador para una percepción selectiva de la innovación.

Innovación: La aplicación cognitiva de la forma artística por parte del espectador da lugar a nuevas redes neuronales de creatividad y sinapsis en el cerebro del receptor (véanse los resultados actuales de la investigación neurobiológica).

Nombre de la serie: Fórmulas para el universo del hombre

Años de trabajo en la serie: 1988/2005-

Año de trabajo: 2020 - Material: Digiprint sobre lienzo

Dimensiones: 100 cm x 140 cm

Original-Obra N°: L10/1

Peritaje del valor histórico del arte: Artinvest

Certificado de obra asegurada con blockchainfd



Graphic: Art Deciphering (L)

Título: Transformación a la fórmula de las ciencias naturales

Artista: Dieter Liedtke

Innovación: El universo desde el punto de vista de un sistema infinito de creación

Innovación: Una nueva dimensión puede ser reconocida por el hecho de que: la dimensión inferior en nombre, con sus posibilidades, está infinitamente a menudo contenida en las dimensiones superiores.

Innovación: La fórmula del arte se aplica por primera vez a los procesos de formación de toda la materia del universo y a la evolución.

Innovación: La fuerza creativa permanentemente activa que impregna el universo y la nada está siempre produciendo "nueva información" (innovaciones) y redes. Estas nuevas sinapsis de información, de nervios o de estrellas o galaxias, basadas en el transporte de información de las innovaciones, son procesos de creación eternamente manifestados en la nada, en el espacio, en el tiempo, en la materia y en la vida biológica. El proceso de creación entrelaza el ser y abre el futuro mediante la innovación y el transporte de información.

Técnica de innovación: barniz de un fondo de ADN de los pueblos /

firma: Liedtke DNA (transparente)

Innovación de la serie: reducir el mundo a una fórmula

Nombre de la serie: Fórmulas para el universo del hombre

Años de trabajo en la serie: 1988/2005-

Año de trabajo: 2020

Material: Digiprint sobre lienzo

Dimensiones: 100 cm x 140 cm

Original-Work N°: L10/2

Peritaje del valor histórico del arte: Artinvest

Certificado de obra asegurada por Blockchain

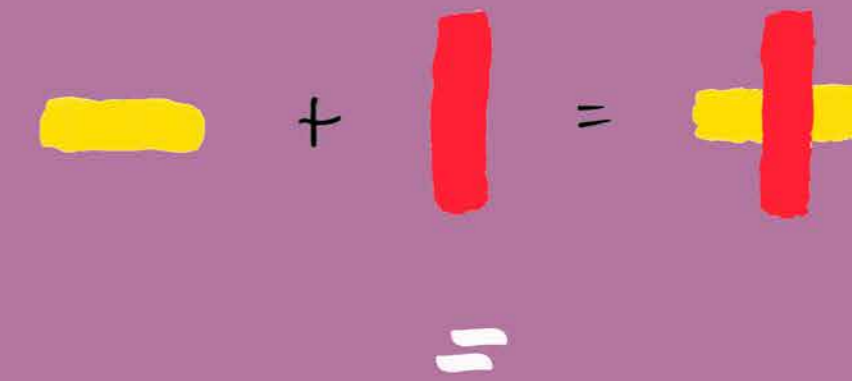

$$i = E = MC^2$$

Título: ciencias naturales-fórmula

Artista: Dieter Liedtke

Innovación: El universo desde el punto de vista de un sistema infinito de creación

Innovación: Una nueva dimensión puede ser reconocida por el hecho de que: la dimensión inferior en nombre, con sus posibilidades, está infinitamente a menudo contenida en las dimensiones superiores.

Innovación: Surgimiento de la nueva red de información (de la red de información en el sentido de innovación o creación) desde la "Nada Absoluta" (según los programas de red evolutiva de las especies o grupos de información) hacia el plano ilimitado de la 4ª dimensión, atemporal, gravitacional y sin espacio, para la formación de la existencia futura como espacio, tiempo, energía, masa, vida biológica, especies y sociedades en el universo conocido. Un proceso de información permanente que se desencadena con la nueva información antes de la formación de la "supernada" atemporal, así como con la entrada en el espacio de la 3ª D. en red del universo visible y medible y que conecta en red y enreda el universo de la 3ª D. y la 4ª D. evolutivamente en los niveles de información pura de las redes a través de las innovaciones o el arte de la información simultáneamente. Lila original

Innovación: La fórmula del arte se aplica por primera vez a los procesos de formación de toda la materia en el universo y la evolución.

Innovación: La fuerza creativa permanentemente activa que impregna el universo y la nada está siempre produciendo "nueva información" (in-

novaciones) y redes. Estas nuevas sinapsis de información, de nervios o de estrellas o galaxias, basadas en el transporte de información de las innovaciones, son procesos de creación eternamente manifestados en la nada, en el espacio, en el tiempo, en la materia y en la vida biológica. El proceso de creación entrelaza el ser y abre el futuro mediante la innovación y el transporte de información.

Técnica de innovación: barniz de un fondo de ADN de los pueblos / firma: ADN de Liedtke (transparente)

Innovación de la serie: reducir el mundo a una fórmula

Nombre de la serie: Fórmulas para el universo del hombre

Años de trabajo en la serie: 1988/2005-

Año de trabajo: 2020

Material: Digiprint sobre lienzo

Dimensiones: 100 cm x 140 cm

Original-Work N°: L10/3

Peritaje del valor histórico del arte: Artinvest

Certificado de obra asegurada por Blockchain



$i = E = MC^2$

Título: Vida sostenible y saludable

Artista: Dieter Liedtke

Innovación: El universo desde el punto de vista de un sistema infinito de creación

Innovación: Una nueva dimensión puede ser reconocida por el hecho de que: la dimensión inferior en nombre, con sus posibilidades, está infinitamente a menudo contenida en las dimensiones superiores.

Innovación: Surgimiento de la nueva red de información (de la red de información en el sentido de innovación o creación) desde la "Nada Absoluta" (según los programas de red evolutiva de las especies o grupos de información) hacia el plano ilimitado de la 4ª dimensión, atemporal, gravitacional y sin espacio, para la formación de la existencia futura como espacio, tiempo, energía, masa, vida biológica, especies y sociedades en el universo conocido. Un proceso de información permanente que se desencadena con la nueva información antes de la formación de la "supernada" atemporal, así como con la entrada en el espacio de la 3ª D. en red del universo visible y medible y que conecta en red y enreda el universo de la 3ª D. y la 4ª D. evolutivamente en los niveles de información pura de las redes a través de las innovaciones o el arte de la información simultáneamente. Lila original

Innovación: Fórmula para la vida eterna

Innovación: $M + i = \text{ADN/Biosistema} + i = \text{Programa genético multicelular} + i = \text{Epigen/Evolución de la vida} + i \infty^* = \text{Vida} \infty$ /*La información seleccionada ($i \infty$) reconfigura los programas genéticos, mejora la salud y prolonga la vida.

Innovación: La información y las innovaciones reconocidas dan forma a la mente y al cuerpo que preserva la especie.

Innovación: la energía, el espacio, el tiempo y la gravedad tienen como base la información

Resumen de la innovación: La teoría $i = M$ o $I = E$ se ha confirmado

en numerosos campos de investigación (biología, genética, epigenética, sociología, física, evolución, neurobiología y arte). La teoría $i = M$ ha abierto una puerta a una nueva forma de pensar que sale de los callejones sin salida de los modelos mundiales dualistas de guerras, sometimiento y explotación. Muestra una visión ética holística del mundo para los seres humanos y el mundo que les rodea, con una inteligencia cada vez mayor, una esperanza de vida cada vez mayor y un número creciente de personas en el mundo con mejores condiciones de vida. Cualquier tendencia que vaya en contra de las leyes de la evolución se debe a la propagación del miedo y a la negación del acceso de la población a la creatividad (a través de la codificación de las artes). Innovación = Información/ Soy un artista y no un matemático o físico y asumo que la combinación de la teoría $i = M$ y todas las áreas individuales de la Teoría General de la Información serán probadas por los científicos en los resultados de la investigación empírica si quieren refutar las afirmaciones de los cuadros o diseñar una nueva visión del mundo.

Técnica de innovación: barniz de un fondo de ADN de los pueblos / firma: ADN de Liedtke (transparente)

Innovación de la serie: reducir el mundo a una fórmula

Nombre de la serie: Fórmulas para el universo del hombre

Años de trabajo en la serie: 1988/2005-

Año de trabajo: 2020

Material: Digiprint sobre lienzo

Dimensiones: 100 cm x 140 cm

Original-Work N°: L10/4

Peritaje del valor histórico del arte: Artinvest

Certificado de obra asegurada por Blockchain



Life[∞]
=
Life + i

Título: Todo es información

Artista: Dieter Liedtke

Innovación: El universo desde el punto de vista de un sistema infinito de creación

Innovación: Una nueva dimensión puede ser reconocida por el hecho de que: la dimensión inferior en nombre, con sus posibilidades, está infinitamente a menudo contenida en las dimensiones superiores.

Innovación: Surgimiento de la nueva red de información (de la red de información en el sentido de innovación o creación) desde la "Nada Absoluta" (según los programas de red evolutiva de las especies o grupos de información) hacia el plano ilimitado de la 4ª dimensión, atemporal, gravitacional y sin espacio, para la formación de la existencia futura como espacio, tiempo, energía, masa, vida biológica, especies y sociedades en el universo conocido. Un proceso de información permanente que se desencadena con la nueva información antes de la formación de la "supernada" atemporal, así como con la entrada en el espacio de la 3ª D. en red del universo visible y medible y que conecta en red y enreda el universo de la 3ª D. y la 4ª D. evolutivamente en los niveles de información pura de las redes a través de las innovaciones o el arte de la información simultáneamente. Lila original

La innovación: $Nada_{\infty} = i_{\infty}$ creación/innovación = $V_{\infty} v_{\infty} t_{\infty}$ (ERP/4. D. + medible o Evidente experiencial en la 3ª D.) + $i = i_{\infty} \dots V_{\infty} \dots t_{\infty} \dots v_{\infty} \dots$ + $I =$ Universo = Energía Oscura (ED)/ Espacio/Materia Oscura (DM)/ Gravedad/Energía/Materia - Cuántica $V \dots + G$ (ERP/4. D. + medible o Evidente por experimentos vivenciales en la 3ª D.) + $I = V \dots + G \dots v \dots$ ($i = C$) = E (medible- o Evidente experimentable mediante experimentos en la 3.D.) + $i = V \dots v \dots$ ($i < C$) = $G \dots = M + i = E = MC^2$ (El espacio, el tiempo, la gravedad y la velocidad y la evolución tanto en el macro como en el micro ámbito de la naturaleza y el universo se basan únicamente en la información)

La innovación: Toda la información existe en el universo sin espacio, tiempo y energía.

Innovación: La información es portadora de masa

Innovación: La resolución de la paradoja de la superposición: La observación del quantum es la gravedad de la información; el espacio y el tiempo y al mismo tiempo forma una unidad entre el quantum observado y el observador. El sistema de la unidad del quantum observado y la observación de la información resuelve la superposición a través de la unidad del observador y el quantum, en el sentido de que la simbiosis de la información permite que la masa crezca hasta el punto de que el quantum alcance un nuevo estado: $i = E = M$.

La innovación: Cuando la información se forma en redes o agrupaciones para la conservación y evolución de las especies, adquiere masa y se desacelera en energía y materia.

Innovación: La información forma el espacio, la gravedad y desacelera el tiempo y la velocidad de la información.

Innovación: La información de la materia puede dividir los átomos a través de la entrada de alta energía (información).

Técnica de innovación: barniz de un fondo / firma de ADN de los pueblos: ADN de Liedtke (transparente)

Innovación de la serie: reducir el mundo a una fórmula

Nombre de la serie: fórmulas para el universo del hombre

Años de trabajo en la serie: 1988/2005-

Año de trabajo: 2020

Material: Digiprint sobre lienzo

Dimensiones: 100 cm x 140 cm

Original-Work N°: L10/5

Peritaje del valor histórico del arte: Artinvest
Certificado de obra asegurada por Blockchain



$i = M$

Título: Creación = Información

Artista: Dieter Liedtke

Innovación: El universo desde el punto de vista de un sistema infinito de creación

Innovación: Una nueva dimensión puede ser reconocida por el hecho de que: la dimensión inferior en nombre, con sus posibilidades, está infinitamente a menudo contenida en las dimensiones superiores.

Innovación: Transformación y manifestación de la información como espacio, energía oscura, materia oscura, tiempo, energía, masa y red de información evolutiva en el espacio materializado de la 3ª D. del universo visible con su red medible y sus leyes de la naturaleza.

La innovación: Fórmula para la creación y un mundo sostenible

Innovación: La información infinita es la creatividad y la innovación infinitas

Innovación: la energía, el espacio, el tiempo y la gravedad son en su base información

Innovación: La creatividad debe ser repensada físicamente y en las ciencias naturales

Innovación: El mundo puede dividirse en redes de información más pequeñas y más grandes, científicamente probadas, para mantener el sistema de información asociado a través de una conciencia comparativa, la creatividad y la información futura: Quanta, Moléculas, Virus, Organismos Unicelulares, Plantas, Animales, Humanos, Sistemas Sociales, Planetas y Galaxias medibles a través de su evolución en el Universo científicamente evidente y empíricamente probado. Estos sistemas de información muestran en los montajes experimentales que pueden reaccionar a la información y desarrollar un poder creativo. Por ejemplo: Los electrones nunca adoptan la misma posición en relación con el núcleo atómico que orbitan y con la materia circundante que se modifica a sí misma, así como con el universo cambiante o creativo.

La innovación: Esto muestra que el cambio o la creatividad es un sistema de red de información evolutiva que preserva las especies y que es inherente a todas las energías, a la materia, al universo, a los genes y a los sistemas sociales según las leyes de la naturaleza en los cambios evolutivos que preservan las especies. En este contexto, a la información del tiempo, del espacio, de la gravitación, de la energía y de la materia se

le deben asignar propiedades formativas creativas que desencadenen simultáneamente procesos de información-comparación de la conciencia que creen procesos cambiantes para la preservación del sistema de información y su evolución.

Resumen de la innovación: La teoría $i = M$ o $i = E$ se ha confirmado en numerosos campos de investigación (biología, genética, epigenética, sociología, física, evolución, neurobiología y arte). La teoría $i = M$ ha abierto una puerta a una nueva forma de pensar que sale de los callejones sin salida de los modelos mundiales dualistas de guerras, sometimiento y explotación. Muestra una visión ética holística del mundo para los seres humanos y el mundo que les rodea, con una inteligencia cada vez mayor, una esperanza de vida cada vez mayor y un número creciente de personas en el mundo con mejores condiciones de vida. Cualquier tendencia que vaya en contra de las leyes de la evolución se debe a la propagación del miedo y a la negación del acceso de la población a la creatividad (a través de la codificación de las artes). Innovación = Información/ Soy un artista y no un matemático o físico y asumo que la combinación de la teoría $i = M$ y todas las áreas individuales de la Teoría General de la Información serán probadas por los científicos en los resultados de la investigación empírica si quieren refutar las afirmaciones de los cuadros o diseñar una nueva visión del mundo.

Técnica de innovación: barniz de un fondo de ADN de los pueblos / firma: ADN de Liedtke (transparente)

Innovación de la serie: reducir el mundo a una fórmula

Nombre de la serie: Fórmulas para el universo del hombre

Años de trabajo en la serie: 1988/2005-.

Año de trabajo: 2020

Material: Digiprint sobre lienzo

Dimensiones: 100cm x 140cm

Original-Work N°: L10/6

Peritaje del valor histórico del arte: Artinvest

Certificado de obra asegurada por Blockchain

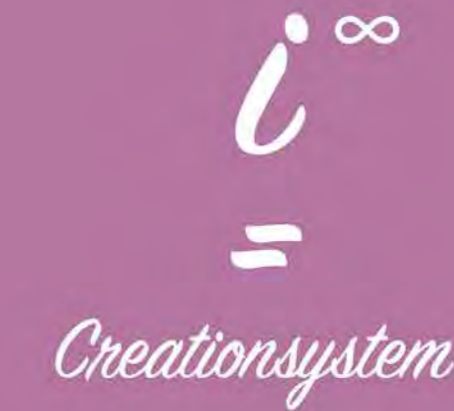

i[∞]
=
Creationssystem

Título: Diseño de la ley natural

Artista: Dieter Liedtke

Innovación: El universo desde el punto de vista de un sistema infinito de creación

Innovación: Una nueva dimensión puede ser reconocida por el hecho de que: la dimensión inferior en nombre, con sus posibilidades, está infinitamente a menudo contenida en las dimensiones superiores.

Innovación: Los primeros acontecimientos/las innovaciones fundamentales o la información que no se ve afectada por las leyes anteriores de la naturaleza dan lugar a nuevas leyes de la naturaleza.

Innovación: La materia, la energía la información (innovaciones) que son más pequeñas que las unidades de Plank (longitud, tiempo, masa) o se basan en información no materializada pueden hacer visibles nuevas leyes de la naturaleza en el universo o, incluso en el caso de no colisión con las leyes de la naturaleza existentes, hacer evolucionar las leyes de la naturaleza que preservan la especie (redes de información) y dar forma a nuevas leyes de la naturaleza para la preservación de la especie de las leyes de la naturaleza.

Innovación: la energía, el espacio, el tiempo y la gravedad están en su base la información

Técnica de innovación: barniz de un fondo de ADN de los pueblos / firma: ADN de Liedtke (transparente)

Innovación de la serie: reducir el mundo a una fórmula

Nombre de la serie: Fórmulas para el universo del hombre

Años de trabajo en la serie: 1988/2005-

Año de trabajo: 2020

Material: Digiprint sobre lienzo

Dimensiones: 100 cm x 140 cm

Original-Work N°: L10/7

Peritaje del valor histórico del arte: Artinvest

Certificado de obra asegurada por Blockchain



$i^{\infty} < h = + N.$

Título: Simbiosis Einstein-Heisenberg

Artista: Dieter Liedtke

Innovación: El universo desde el punto de vista de un sistema infinito de creación

Innovación: Una nueva dimensión puede ser reconocida por el hecho de que: la dimensión inferior en nombre, con sus posibilidades, está infinitamente a menudo contenida en las dimensiones superiores.

Innovación: Simbiosis de la Mecánica Cuántica con la Relatividad General / Síntesis Einstein-Heisenberg:

Innovación: Eliminación de las limitaciones de espacio, tiempo, masa e información

Innovación: Construcción de redes de información a través de la información

Innovación: La resolución de la paradoja de la superposición: La observación del quantum es la gravedad de la información; el espacio y el tiempo y al mismo tiempo forma una unidad entre el quantum observado y el observador. El sistema de la unidad del quantum observado y de la observación de la información resuelve la superposición a través de

la unidad del observador y del quantum, ya que la simbiosis de la información permite que la masa crezca hasta el punto de que el quantum alcance un nuevo estado: $i = E = M$.

Técnica de innovación: barniz de un fondo de ADN de los pueblos / firma: ADN Liedtke (transparente)

Innovación de la serie: reducir el mundo a una fórmula

Nombre de la serie: Fórmulas para el universo del hombre

Años de trabajo en la serie: 1988/2005-

Año de trabajo: 2020

Material: Digiprint sobre lienzo

Dimensiones: 100 cm x 140 cm

Original-Work N°: L10/8

Peritaje del valor histórico del arte: Artinvest

Certificado de obra asegurada por Blockchain



$i = E$

Título: Fin o Evolución

Artista: Dieter Liedtke

Innovación: El universo desde el punto de vista de un sistema infinito de creación

Innovación: Una nueva dimensión puede ser reconocida por el hecho de que: la dimensión inferior en nombre, con sus posibilidades, está infinitamente a menudo contenida en las dimensiones superiores.

Innovación: Análisis de los acontecimientos de la historia social con la fórmula: $i = E$

Innovación: Predicción del futuro con la fórmula: $i = E$

Innovación: Comparación de las vías de desarrollo y su alternancia cronológica; en culturas, pueblos, estados y religiones, así como las formas mixtas resultantes que se han producido en la historia

Innovación: Limitación y reducción de la población mundial + i Miedo + i Desinformación + Compulsión a creer + i Soberanía de los poderosos + i Falta de libertad + i Vigilancia + i Explotación + i Guerra/Pandemia/Enfermedad/Eugenesia + i Control de la población a través de la inteligencia artificial = Reducción de la creatividad del enjambre y de la energía de las ideas de la población mundial = Preservación del poder y concentración del poder en unas pocas personas = Retroceso evolutivo del CI de la Sociedad = Extinción de la humanidad y/o Aumento de la población mundial + Redes de información de la humanidad = Desarrollo de la humanidad + i Acceso libre a la creatividad + i Código de los medios de comunicación + i Levantamiento de los cinco tabúes de la Sociedad + i Nuevo Renacimiento + i Democracia directa + i Capitalismo ético + i Desarrollo libre de la población mundial y de la creatividad mundial a partir de 10 millones de toneladas de masa cerebral viva + i = Recursos y energías de la naturaleza infinitos + i = Libertad y prosperidad + i = Paz global + i = Vida ∞ \approx Paraíso en la tierra.

La innovación: Levantar los cinco tabúes

Innovación: Concepto para un desarrollo positivo del mundo

Innovación: la energía, el espacio, el tiempo y la gravedad están en su base de información

Resumen de la innovación: La teoría $i = M$ o $i = E$ se ha confirmado en numerosos campos de investigación (biología, genética, epigenética, sociología, física, evolución, neurobiología y arte). La teoría $i = M$ ha abierto una puerta a una nueva forma de pensar que sale de los callejones sin salida de los modelos mundiales dualistas de guerras, sometimiento y explotación. Muestra una visión ética holística del mundo para los seres humanos y el mundo que les rodea, con una inteligencia cada vez mayor, una esperanza de vida cada vez mayor y un número creciente de personas en el mundo con mejores condiciones de vida. Cualquier tendencia que vaya en contra de las leyes de la evolución se debe a la propagación del miedo y a la negación del acceso de la población a la creatividad (a través de la codificación de las artes). Innovación = Información/ Soy un artista y no un matemático o físico y asumo que la combinación de la teoría $i = M$ y todas las áreas individuales de la Teoría General de la Información serán probadas por los científicos en los resultados de la investigación empírica si quieren refutar las afirmaciones de los cuadros o diseñar una nueva visión del mundo.

Técnica de innovación: barniz de un fondo de ADN de los pueblos / firma: ADN de Liedtke (transparente)

Innovación de la serie: reducir el mundo a una fórmula

Nombre de la serie: Fórmulas para el universo del hombre

Años de trabajo en la serie: 1988/2005-

Año de trabajo: 2020

Material: Digiprint sobre lienzo

Dimensiones: 100 cm x 140 cm

Original-Work N°: L10/9

Peritaje del valor histórico del arte: Artinvest

Certificado de obra asegurada por Blockchain



$i = E$
End on Evolution

Título: Diseñando el futuro /Obra de arte total tierra

Artista: Dieter Liedtke

Innovación: El universo desde el punto de vista de un sistema infinito de creación

Innovación: Una nueva dimensión puede ser reconocida por el hecho de que: la dimensión inferior en nombre, con sus posibilidades, está infinitamente a menudo contenida en las dimensiones superiores.

Soluciones de innovación: comida sana y rejuvenecimiento celular: eternylife + derecho constitucional y reducción de la angustia: mediencode + filosófica: superación del dualismo + científica: toe + sociología: democracia directa + paz: campus globalpeace + nuevo concepto social: capitalismo ético + mobil-app & artevolution itinerante innovación-expo en todos los países: exposición $i = E = MC^2$

La innovación: Una fórmula para el paraíso en la tierra

Innovación: Eliminar las limitaciones de la creatividad a través de la información

Innovación: Eliminando las limitaciones del miedo de los pueblos y religiones y superando el dualismo.

Innovación: la energía, el espacio, el tiempo y la gravedad están en su base la información

Resumen de la innovación: La teoría $i = M$ o $i = E$ se ha confirmado en numerosos campos de investigación (biología, genética, epigenética, sociología, física, evolución, neurobiología y arte). La teoría $i = M$ ha abierto una puerta a una nueva forma de pensar que sale de los callejones sin salida de los modelos mundiales dualistas de guerras, sometimiento y explotación. Muestra una visión ética holística del mundo para

los seres humanos y el mundo que les rodea, con una inteligencia cada vez mayor, una esperanza de vida cada vez mayor y un número creciente de personas en el mundo con mejores condiciones de vida. Cualquier tendencia que vaya en contra de las leyes de la evolución se debe a la propagación del miedo y a la negación del acceso de la población a la creatividad (a través de la codificación de las artes). Innovación = Información/ Soy un artista y no un matemático o físico y asumo que la combinación de la teoría $i = M$ y todas las áreas individuales de la Teoría General de la Información serán probadas por los científicos en los resultados de la investigación empírica si quieren refutar las afirmaciones de los cuadros o diseñar una nueva visión del mundo.

Técnica de innovación: barniz de un fondo de ADN de los pueblos / firma: ADN de Liedtke (transparente)

Innovación de la serie: Reducir el mundo a una fórmula

Nombre de la serie: Fórmula para el universo y el mundo

Años de trabajo en la serie: 1988/2005-

Año de trabajo: 2020

Material: Digiprint sobre lienzo

Dimensiones: 100 cm x 140 cm

Original-Work N°: L10/10

Peritaje del valor histórico del arte: Artinvest

Certificado de obra asegurada por Blockchain



$i = E$
Solutions

Título: Dimensión 1 / Proceso de creación

Artista: Dieter Liedtke

Innovación: Descomposición del espacio y entrada de información en el espacio de la 3ª D. del universo como espacio (energía oscura), tiempo, gravedad (materia oscura), energía y masa a través de la superonda atemporal formando como un canal de nacimiento. Un proceso de información eterna para formar nueva información y agrupaciones de espacio, tiempo, energía, masa conduce a una nueva información u obra de arte de los programas de redes de grupos evolutivos que preservan las especies, así como la vida biológica futura, nuevas especies, grupos y sociedades en el universo a través de más redes de información que se autoperpetúan y organizan.

La innovación: El universo desde el punto de vista de Dios o de un sistema infinito de creación Una nueva dimensión puede reconocerse por el hecho de que: la dimensión inferior en nombre, con sus posibilidades, está infinitamente contenida en las dimensiones superiores.

La innovación: Reordenación de las dimensiones que reduce las posibles teorías del mundo con 10 y más dimensiones a tres dimensiones más la nueva dimensión 0 y permite así una fórmula del mundo clara que explica el universo de forma holística, supera el dualismo, puede ser entendida por cada ser humano, confirmada por sus experiencias intuitivas y así puede ampliar aún más su red neuronal mediante la comprensión y la integración en el proceso del mundo.

Innovación: Asignación de la conciencia a la dimensión 0. a 3.

Innovación: Dimensión 1 = Prueba científica evidente de ∞ procesos de creación desde el nivel de observación de la 3ª dimensión. (Sin el poder de creación y la limitación de la cognición desde el punto de vista de la 2ª y 3ª dimensión)

Innovación: Nuevo sentido y disposición de las dimensiones

Innovación: Resolución de rompecabezas en las ciencias naturales y las humanidades

Innovación: Unificación del proceso mundial en una teoría y una fórmula

Innovación: Los resultados de nuevas investigaciones científicas (física y astrofísica, biología evolutiva, cultura y sociología) confirman desde su disciplina estas nuevas clasificaciones de las dimensiones. Ahora, también en el futuro, a través de la Teoría y Fórmula General de la Información, la conexión de todas las disciplinas con el principio de la información como causa de creación de la existencia en todas las dimensiones (0-3) puede ser investigada, rechazada o confirmada por los científicos. Por supuesto, esto no cambia la constatación de que la transmisión de información es la base de nuestro poder creativo y de la evolución.

Técnica de innovación: barniz de un fondo de ADN de los pueblos / firma: Liedtke DNA (transparente)

Innovación de la serie: reducir el mundo a una fórmula

Nombre de la serie: Fórmulas para el universo del hombre

Años de trabajo en la serie: 1988/2022.

Año de trabajo: 2022

Material: Digiprint sobre lienzo

Dimensiones: 100 cm x 140 cm

Original-Work N°: B10/0

Peritaje del valor histórico del arte: Artinvest

Certificado de obra asegurada por Blockchain

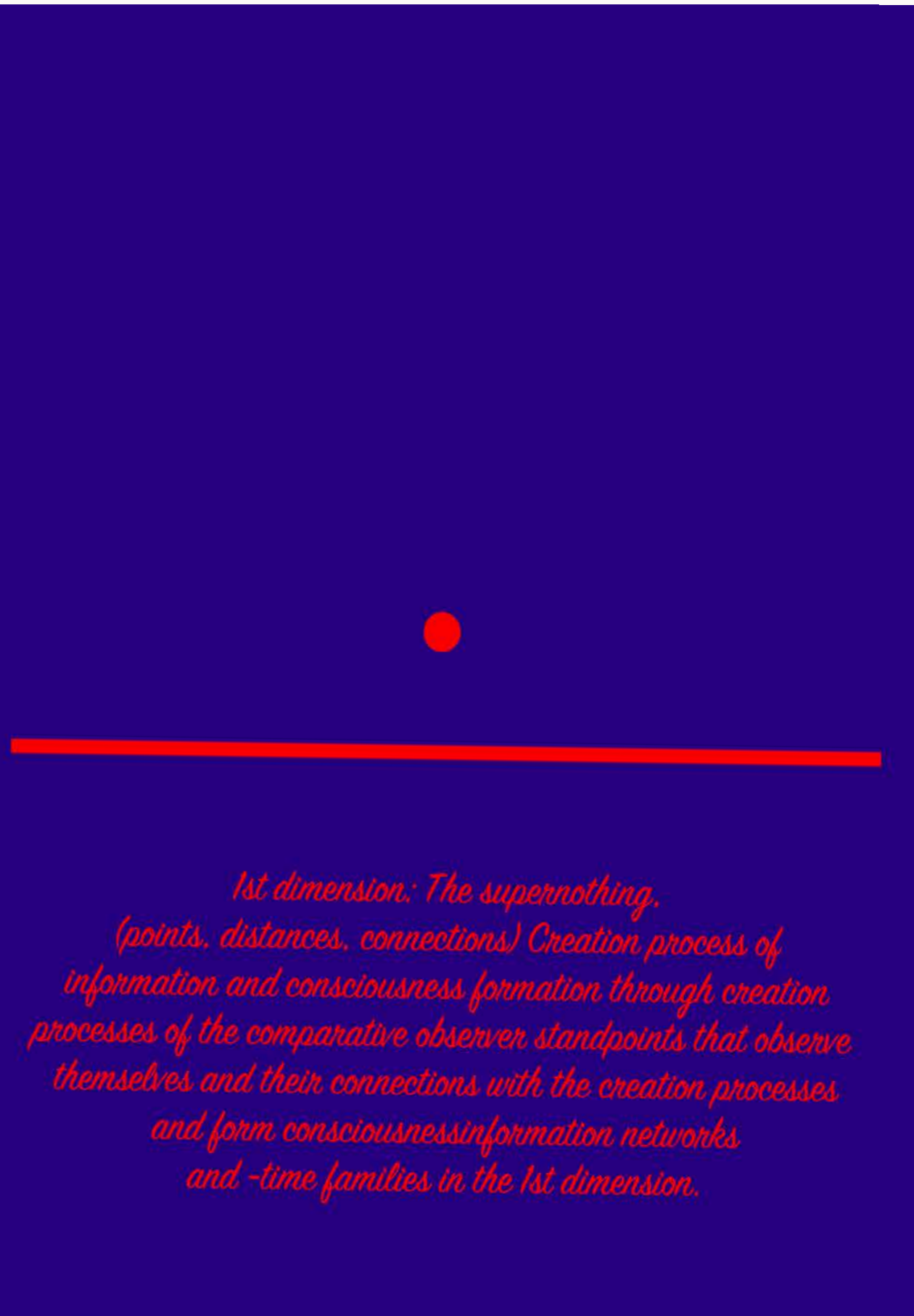

*1st dimension: The supernothing,
(points, distances, connections) Creation process of
information and consciousness formation through creation
processes of the comparative observer standpoints that observe
themselves and their connections with the creation processes
and form consciousness information networks
and -time families in the 1st dimension.*

Título: Desciframiento del Arte Gráfico

Artista: Dieter Liedtke

Innovación: Vida (amarillo) + expansión de la conciencia (rojo) = arte (amarillo/rojo)

Innovación: El universo desde el punto de vista de un sistema infinito de creación

Innovación: fórmula del arte = reconocimiento del arte para todas las personas = percepción selectiva de las innovaciones = evolución neuronal, epigenética y cultural = nueva sociedad ética

Innovación: La aplicación pública de la fórmula gráfica del arte tiene el efecto de disolver las limitaciones de la creatividad, la inteligencia y la salud y, por tanto, promueve la prosperidad de las sociedades.

Innovación: En sociología y filosofía, la fórmula del arte conduce, a través de la tesis hegeliana del ideal y la antítesis marxiana, a la síntesis de un capitalismo ético. Supera mediante la creatividad los miedos exagerados e innecesarios, la pobreza, las separaciones y las explotaciones del hombre, así como las filosofías parciales de: Idealismo, materialismo, dualismo, escolasticismo, teología así como el existencialismo a través de la multisíntesis de la información empíricamente evidente, recién investigada del respectivo conocimiento actual acoplado al punto de vista cognitivo del observador con la integración de las redes de probabilidad abiertas del conocimiento y la inteligencia creativa, para la conformación ética del mundo y del co-mundo.

Innovación: El arte a través de una sencilla fórmula gráfica para hacer visible la creatividad o la innovación en la obra de arte para que todos, a partir de los ocho años, puedan entender qué es el arte y qué es la decoración.

Innovación: 1979-1988 Una fórmula de arte que explica el arte a la población y hace que la gente sea más consciente del arte y más creativa, dándole así poder y democratizando todas las artes, se puede clasificar en la historia del arte como Pop Art (en el Pop Art se representan los símbolos populares del pueblo y se eleva al individuo a la categoría de estrella). La fórmula del arte, en su simplicidad, explica todas las artes a través de sus innovaciones, convirtiendo así todo arte en Pop Art y toda persona en un creador. Es el gobernante del Pop Art, democratizando todas las artes y al mismo tiempo desempoderándose.

La innovación: La ley del arte es: la disolución de los límites de las artes y de la historia del arte o la conciencia a través del arte.

Innovación: 1979-1988: Reducción de las innovaciones al rojo y de la información conocida al amarillo en un gráfico con cinco símbolos que todo el mundo conoce, para la fórmula del arte.

Innovación: 1979-1988: La fórmula del arte genera nuevas conexiones neuronales y sinapsis, así como programas genéticos mejorados epigenéticamente del espectador para una percepción selectiva reactivada de la innovación y el desarrollo de innovaciones para la autoayuda, la curación y el desarrollo de la creatividad.

Innovación: 1979-1988: Simbiosis cognitiva con la obra/ El propio espectador se convierte en una obra de arte viva y que respira. Las neuronas espejo en el cerebro del espectador conducen a una fusión cognitiva de la obra y el espectador a través de la obra de arte, el proceso de creatividad y la comprensión del arte con la fórmula. Esto genera nuevas conexiones neuronales y sinapsis, así como programas genéticos mejorados epigenéticamente del espectador para una percepción selectiva de la innovación.

Innovación: La aplicación cognitiva de la forma de arte por parte del espectador da lugar a nuevas redes neuronales de creatividad y sinapsis en el cerebro del receptor (véanse los resultados actuales de la investigación neurobiológica).

Técnica de innovación: barniz de un fondo de ADN de los pueblos / firma: ADN Liedtke (transparente)

Innovación de la serie: reducir el mundo a una fórmula

Nombre de la serie: Fórmulas para el universo del hombre

Años de trabajo en la serie: 1988/2005-.

Año de trabajo: 2020

Material: Digiprint sobre lienzo

Dimensiones: 100 cm x 140 cm

Original-Work N°: B10/1

Peritaje del valor histórico del arte: Artinvest

Certificado de obra asegurada por Blockchain



Título: Transformación- a la fórmula de las ciencias naturales

Artista: Dieter Liedtke

Innovación: La fórmula del arte se aplica por primera vez a los procesos de formación de toda la materia en el universo y la evolución.

Innovación: El universo desde el punto de vista de un sistema infinito de creación

Innovación: La fuerza creativa permanentemente activa que impregna el universo y la nada está siempre produciendo "nueva información" (innovaciones) y redes. Estas sinapsis de información de nueva conexión, nerviosas o estelares o galácticas, basadas en el transporte de información de las innovaciones, son procesos de creación eternamente manifestados en la nada, en el espacio, en el tiempo, en la materia y en la vida biológica. El proceso de creación entrelaza el ser y abre el futuro mediante la innovación y el transporte de información.

Técnica de innovación: barniz de un fondo de ADN de los pueblos / firma: ADN de Liedtke (transparente)

Innovación de la serie: reducir el mundo a una fórmula

Nombre de la serie: Fórmulas para el universo del hombre

Años de trabajo en la serie: 1988/2005-

Año de trabajo: 2020

Material: Digiprint sobre lienzo

Dimensiones: 100 cm x 140 cm

Original-Work N°: B10/2

Peritaje del valor histórico del arte: Artinvest

Certificado de obra asegurada por Blockchain

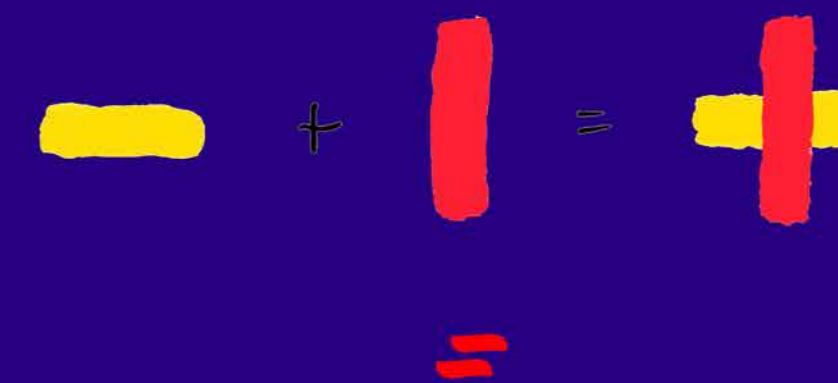

$$i = E = MC^2$$

Título: Todo es información

Artista: Dieter Liedtke

Innovación: Nada ∞ = $i\infty$ creación/innovación = $V\infty v\infty t\infty$ (ERP/4. D. + medible o experiencial evidente en la 3ª D.) + $i = i\infty\dots V\infty\dots t\infty\dots v\infty\dots$
+ I = Universo = Energía Oscura (ED)/ Espacio/Materia Oscura (DM)/ Gravedad/Energía/Materia - Cuántica $V\dots + G$ (ERP/4. D. + medible o Evidente por experimentos vivenciales en la 3ª D.) + I = $V\dots + G\dots v\dots$ (i = C) = E (medible- o Evidente experimentable mediante experimentos en la 3.D.) + $i = V\dots v\dots$ (i < C) = $G\dots = M + i = E = MC^2$ (El espacio, el tiempo, la gravedad y la velocidad y la evolución tanto en el macro como en el micro ámbito de la naturaleza y el universo se basan únicamente en la información)

La innovación: El universo desde el punto de vista de un sistema infinito de creación

Innovación: Toda la información existe en el universo sin espacio, tiempo y energía.

Innovación: La información es portadora de masa

Innovación: La resolución de la paradoja de la superposición: La observación del quantum es la gravedad de la información; el espacio y el tiempo y al mismo tiempo forma una unidad entre el quantum observado y el observador. El sistema de la unidad del quantum observado y la observación de la información resuelve la superposición a través de la unidad del observador y el quantum, en el sentido de que la simbiosis de la información permite que la masa crezca hasta el punto de que el quantum alcance un nuevo estado: $i = E = M$.

La innovación: Cuando la información se forma en redes o agrupaciones para la conservación y evolución de las especies, adquiere masa y se desacelera en energía y materia.

Innovación: La información forma el espacio, la gravedad y desacelera el tiempo y la velocidad de la información.

Innovación: La información de la materia puede dividir los átomos a través de la entrada de alta energía (información).

Técnica de innovación: barniz de un fondo / firma de ADN de los pueblos: ADN de Liedtke (transparente)

Innovación de la serie: reducir el mundo a una fórmula

Nombre de la serie: Fórmulas para el universo del hombre

Años de trabajo en la serie: 1988/2005-.

Año de trabajo: 2020

Material: Digiprint sobre lienzo

Dimensiones: 100 cm x 140 cm

Original-Work N°: B10/3

Peritaje del valor histórico del arte: Artinvest

Certificado de obra asegurada por Blockchain



$i = E = MC^2$

Título: Vida sostenible y saludable

Artista: Dieter Liedtke

Innovación: Fórmula para la vida eterna

Innovación: $M + i = \text{ADN/Biosistema} + i = \text{Multicelular}$
genprograma + $i = \text{Epigen/Evolución de la Vida} + i \infty^* = \text{Vida} \infty$ /*La información seleccionada ($i \infty$) remodela los programas de los genes, mejora la salud y prolonga la vida.

La innovación: El universo desde el punto de vista de un sistema infinito de creación

La innovación: La información y las innovaciones reconocidas dan forma a la mente y al cuerpo que preserva la especie.

Innovación: la energía, el espacio, el tiempo y la gravedad tienen como base la información

Resumen de la innovación: La teoría $i = M$ o $I = E$ se ha confirmado en numerosos campos de investigación (biología, genética, epigenética, sociología, física, evolución, neurobiología y arte). La teoría $i = M$ ha abierto una puerta a una nueva forma de pensar que sale de los callejones sin salida de los modelos mundiales dualistas de guerras, sometimiento y explotación. Muestra una visión ética holística del mundo para los seres humanos y el mundo que les rodea, con una inteligencia cada vez mayor, una esperanza de vida cada vez mayor y un número creciente de personas en el mundo con mejores condiciones de vida. Cualquier

tendencia que vaya en contra de las leyes de la evolución se debe a la propagación del miedo y a la negación del acceso de la población a la creatividad (a través de la codificación de las artes). Innovación = Información/ Soy un artista y no un matemático o físico y asumo que la combinación de la teoría $i = M$ y todas las áreas individuales de la Teoría General de la Información serán probadas por los científicos en los resultados de la investigación empírica si quieren refutar las afirmaciones de los cuadros o diseñar una nueva visión del mundo.

Técnica de innovación: barniz de un fondo de ADN de los pueblos / firma: ADN de Liedtke (transparente)

Innovación de la serie: reducir el mundo a una fórmula

Nombre de la serie: Fórmulas para el universo del hombre

Años de trabajo en la serie: 1988/2005-

Año de trabajo: 2020

Material: Digiprint sobre lienzo

Dimensiones: 100 cm x 140 cm

Original-Work N°: B10/4

Peritaje del valor histórico del arte: Artinvest

Certificado de obra asegurada por Blockchain



Life[∞]
=
Life + i

Título: Teoría general de la información

Artista: Dieter Liedtke

Innovación: La materia y la energía son información

Innovación: El universo desde el punto de vista de un sistema infinito de creación

Innovación: Teoría general de la información / Universo - Cuántica/ Nada (sin cuántica, espacio, tiempo, gravedad) = i_{∞} creación/innovación V_{∞} v_{∞} t_{∞} + $i = V_{\infty} \dots t_{\infty} \dots v_{\infty} \dots i_{\infty} \dots$ + $G \dots$ + $i = G \dots V \dots v \dots (i = C) = E + i = V \dots v \dots (i < C) = G \dots = M$

Innovación: Todo es información y, por tanto, diseñable

Innovación: La resolución de la paradoja de la superposición: La observación del quantum es la gravedad de la información; el espacio y el tiempo y al mismo tiempo forma una unidad entre el quantum observado y el observador. El sistema de la unidad del quantum observado y de la observación de la información resuelve la superposición a través de la unidad del observador y del quantum, ya que la simbiosis de la información permite que la masa crezca hasta el punto de que el quantum alcance un nuevo estado: $i = E = M$.

Técnica de innovación: barniz de un fondo de ADN de los pueblos /

firma: ADN Liedtke (transparente)

Innovación de la serie: reducir el mundo a una fórmula

Nombre de la serie: Fórmulas para el universo del hombre

Años de trabajo en la serie: 1988/2005-

Año de trabajo: 2020

Material: Digiprint sobre lienzo

Dimensiones: 100 cm x 140 cm

Original-Work N°: B10/5

Peritaje del valor histórico del arte: Artinvest

Certificado de obra asegurada por Blockchain



$i = M$

Título: Creación = Información

Artista: Dieter Liedtke

Innovación: Transformación y manifestación de la información como espacio, energía oscura, materia oscura, tiempo, energía, masa y red de información evolutiva en el espacio materializado de la 3ª D. del universo visible con su red medible y sus leyes de la naturaleza.

La innovación: El universo desde el punto de vista de un sistema infinito de creación

Innovación: Fórmula para la creación y un mundo sostenible

Innovación: La información infinita es la creatividad y la innovación infinitas

Innovación: la energía, el espacio, el tiempo y la gravedad son en su base información

Innovación: La creatividad debe ser repensada físicamente y en las ciencias naturales

Innovación: El mundo puede dividirse en redes de información más pequeñas y más grandes, científicamente probadas, para mantener el sistema de información asociado a través de una conciencia comparativa, la creatividad y la información futura: Quanta, Moléculas, Virus, Organismos Unicelulares, Plantas, Animales, Humanos, Sistemas Sociales, Planetas y Galaxias medibles a través de su evolución en el Universo científicamente evidente y empíricamente probado. Estos sistemas de información muestran en los montajes experimentales que pueden reaccionar a la información y desarrollar un poder creativo. Por ejemplo: Los electrones nunca adoptan la misma posición en relación con el núcleo atómico que orbitan y con la materia circundante que se modifica a sí misma, así como con el universo cambiante o creativo.

La innovación: Esto muestra que el cambio o la creatividad es un sistema de red de información evolutiva que preserva las especies y que es inherente a todas las energías, a la materia, al universo, a los genes y a los sistemas sociales según las leyes de la naturaleza en los cambios evolutivos que preservan las especies. En este contexto, a la información del tiempo, del espacio, de la gravitación, de la energía y de la materia se le deben asignar propiedades formativas creativas que desencadenen simultáneamente procesos de información-comparación de la concien-

cia que creen procesos cambiantes para la preservación del sistema de información y su evolución.

Resumen de la innovación: La teoría $i = M$ o $i = E$ se ha confirmado en numerosos campos de investigación (biología, genética, epigenética, sociología, física, evolución, neurobiología y arte). La teoría $i = M$ ha abierto una puerta a una nueva forma de pensar que sale de los callejones sin salida de los modelos mundiales dualistas de guerras, sometimiento y explotación. Muestra una visión ética holística del mundo para los seres humanos y el mundo que les rodea, con una inteligencia cada vez mayor, una esperanza de vida cada vez mayor y un número creciente de personas en el mundo con mejores condiciones de vida. Cualquier tendencia que vaya en contra de las leyes de la evolución se debe a la propagación del miedo y a la negación del acceso de la población a la creatividad (a través de la codificación de las artes). Innovación = Información/ Soy un artista y no un matemático o físico y asumo que la combinación de la teoría $i = M$ y todas las áreas individuales de la Teoría General de la Información serán probadas por los científicos en los resultados de la investigación empírica si quieren refutar las afirmaciones de los cuadros o diseñar una nueva visión del mundo.

Técnica de innovación: barniz de un fondo de ADN de los pueblos / firma: ADN de Liedtke (transparente)

Innovación de la serie: reducir el mundo a una fórmula

Nombre de la serie: Fórmulas para el universo del hombre

Años de trabajo en la serie: 1988/2005-.

Año de trabajo: 2020

Material: Digiprint sobre lienzo

Dimensiones: 100cm x 140cm

Original-Work N°: B10/6

Peritaje del valor histórico del arte: Artinvest

Certificado de obra asegurada por Blockchain

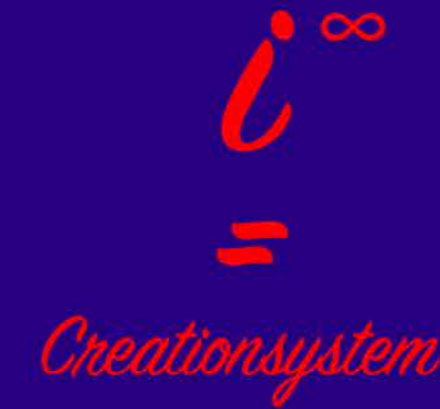

i[∞]
=
Creationsystem

Título: Diseño de la ley natural

Artista: Dieter Liedtke

Innovación: Los primeros acontecimientos/las innovaciones fundamentales o la información que no se ve afectada por las leyes anteriores de la naturaleza dan lugar a nuevas leyes de la naturaleza.

Innovación: El universo desde el punto de vista de un sistema infinito de creación

Innovación: La materia, la energía la información (innovaciones) que son más pequeñas que las unidades de Plank (longitud, tiempo, masa) o se basan en información no materializada pueden hacer visibles nuevas leyes de la naturaleza en el universo o, incluso en el caso de no colisión con las leyes de la naturaleza existentes, hacer evolucionar las leyes de la naturaleza que preservan la especie (redes de información) y dar forma a nuevas leyes de la naturaleza para la preservación de la especie de las leyes de la naturaleza.

Innovación: la energía, el espacio, el tiempo y la gravedad están en su base la información

Técnica de innovación: barniz de un fondo de ADN de los pueblos / firma: ADN de Liedtke (transparente)

Innovación de la serie: reducir el mundo a una fórmula

Nombre de la serie: Fórmulas para el universo del hombre

Años de trabajo en la serie: 1988/2005-

Año de trabajo: 2020

Material: Digiprint sobre lienzo

Dimensiones: 100 cm x 140 cm

Original-Work N°: B10/7

Peritaje del valor histórico del arte: Artinvest

Certificado de obra asegurada por Blockchain



$i^{\infty} < h = + N.$

Título: Simbiosis Einstein-Heisenberg

Artista: Dieter Liedtke

Innovación: Simbiosis de la Mecánica Cuántica con la Relatividad General / Síntesis Einstein-Heisenberg

Innovación: El universo desde el punto de vista de un sistema infinito de creación

Innovación: Eliminación de las limitaciones de espacio, tiempo, masa e información

Innovación: Construir redes de información a través de la información

Innovación: La resolución de la paradoja de la superposición: La observación del quantum es la gravedad de la información; el espacio y el tiempo y al mismo tiempo forma una unidad entre el quantum observado y el observador. El sistema de la unidad del quantum observado y de la observación de la información resuelve la superposición a través de la unidad del observador y del quantum, ya que la simbiosis de la información permite que la masa crezca hasta el punto de que el quantum alcance un nuevo estado: $i = E = M$.

Técnica de innovación: barniz de un fondo de ADN de los pueblos / firma: ADN Liedtke (transparente)

Innovación de la serie: reducir el mundo a una fórmula

Nombre de la serie: Fórmulas para el universo del hombre

Años de trabajo en la serie: 1988/2005-

Año de trabajo: 2020

Material: Digiprint sobre lienzo

Dimensiones: 100 cm x 140 cm

Original-Work N°: B10/8

Peritaje del valor histórico del arte: Artinvest

Certificado de obra asegurada por Blockchain

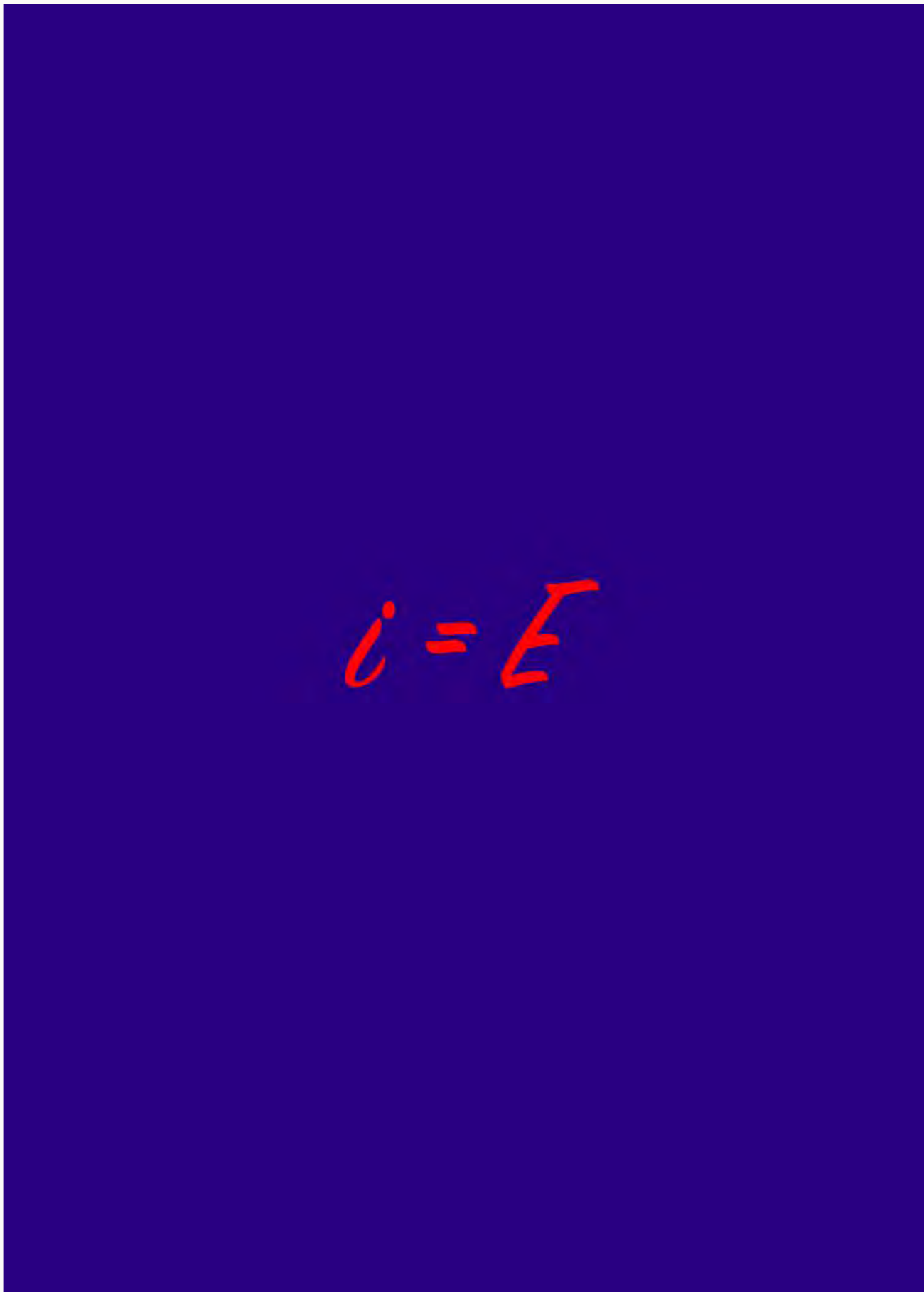

Título: Fin o Evolución

Artista: Dieter Liedtke

Innovación: Análisis de los acontecimientos de la historia social con la fórmula: $i = E$

Innovación: El universo desde el punto de vista de un sistema infinito de creación

Innovación: Predicción del futuro con la fórmula: $i = E$

Innovación: Comparación de las vías de desarrollo y su alternancia cronológica; en culturas, pueblos, estados y religiones, así como las formas mixtas resultantes que se han producido en la historia

Innovación: Limitación y reducción de la población mundial + i Miedo + i Desinformación + Compulsión a creer + i Soberanía de los poderosos + i Falta de libertad + i Vigilancia + i Explotación + i Guerra/Pandemia/Enfermedad/Eugenesia + i Control de la población a través de la inteligencia artificial = Reducción de la creatividad del enjambre y de la energía de las ideas de la población mundial = Preservación del poder y concentración del poder en unas pocas personas = Retroceso evolutivo del CI de la Sociedad = Extinción de la humanidad y/o Aumento de la población mundial + Redes de información de la humanidad = Desarrollo de la humanidad + i Acceso libre a la creatividad + i Código de los medios de comunicación + i Levantamiento de los cinco tabúes de la Sociedad + i Nuevo Renacimiento + i Democracia directa + i Capitalismo ético + i Desarrollo libre de la población mundial y de la creatividad mundial a partir de 10 millones de toneladas de masa cerebral viva + i = Recursos y energías de la naturaleza infinitos + i = Libertad y prosperidad + i = Paz global + i = Vida ∞ \approx Paraíso en la tierra.

La innovación: Levantar los cinco tabúes

Innovación: Concepto para un desarrollo positivo del mundo

Innovación: la energía, el espacio, el tiempo y la gravedad están en su base de información

Resumen de la innovación: La teoría $i = M$ o $i = E$ se ha confirmado en numerosos campos de investigación (biología, genética, epigenéti-

ca, sociología, física, evolución, neurobiología y arte). La teoría $i = M$ ha abierto una puerta a una nueva forma de pensar que sale de los callejones sin salida de los modelos mundiales dualistas de guerras, sometimiento y explotación. Muestra una visión ética holística del mundo para los seres humanos y el mundo que les rodea, con una inteligencia cada vez mayor, una esperanza de vida cada vez mayor y un número creciente de personas en el mundo con mejores condiciones de vida. Cualquier tendencia que vaya en contra de las leyes de la evolución se debe a la propagación del miedo y a la negación del acceso de la población a la creatividad (a través de la codificación de las artes). Innovación = Información/ Soy un artista y no un matemático o físico y asumo que la combinación de la teoría $i = M$ y todas las áreas individuales de la Teoría General de la Información serán probadas por los científicos en los resultados de la investigación empírica si quieren refutar las afirmaciones de los cuadros o diseñar una nueva visión del mundo.

Técnica de innovación: barniz de un fondo de ADN de los pueblos / firma: ADN de Liedtke (transparente)

Innovación de la serie: reducir el mundo a una fórmula

Nombre de la serie: Fórmulas para el universo del hombre

Años de trabajo en la serie: 1988/2005-.

Año de trabajo: 2020

Material: Digiprint sobre lienzo

Dimensiones: 100 cm x 140 cm

Original-Obra N°: B10/9

Peritaje del valor histórico del arte: Artinvest

Certificado de obra asegurada por Blockchain



$i = E$
End on evolution

Título: Diseñando el futuro /Obra de arte total tierra

Artista: Dieter Liedtke

Soluciones de innovación: comida sana y rejuvenecimiento celular: eternity life + derecho constitucional y reducción de la angustia: mediencode + filosófica: superación del dualismo + científica: toe + sociología: democracia directa + paz: globalpeace campus + nuevo concepto social: capitalismo ético + mobil-app & artevolution itinerante innovación-exposición en todos los países: exposición $i = E = MC^2$

La innovación: El universo desde el punto de vista de un sistema infinito de creación

Innovación: Una fórmula para el paraíso en la tierra

Innovación: Eliminar las limitaciones de la creatividad mediante la información

Innovación: Eliminando las limitaciones del miedo de los pueblos y religiones y superando el dualismo.

Innovación: la energía, el espacio, el tiempo y la gravedad están en su base la información

Resumen de la innovación: La teoría $i = M$ o $i = E$ se ha confirmado en numerosos campos de investigación (biología, genética, epigenética, sociología, física, evolución, neurobiología y arte). La teoría $i = M$ ha abierto una puerta a una nueva forma de pensar que sale de los callejones sin salida de los modelos mundiales dualistas de guerras, sometimiento y explotación. Muestra una visión ética holística del mundo para los seres humanos y el mundo que les rodea, con una inteligencia cada

vez mayor, una esperanza de vida cada vez mayor y un número creciente de personas en el mundo con mejores condiciones de vida. Cualquier tendencia que vaya en contra de las leyes de la evolución se debe a la propagación del miedo y a la negación del acceso de la población a la creatividad (a través de la codificación de las artes). Innovación = Información/ Soy un artista y no un matemático o físico y asumo que la combinación de la teoría $i = M$ y todas las áreas individuales de la Teoría General de la Información serán probadas por los científicos en los resultados de la investigación empírica si quieren refutar las afirmaciones de los cuadros o diseñar una nueva visión del mundo.

Técnica de innovación: barniz de un fondo de ADN de los pueblos / firma: ADN de Liedtke (transparente)

Innovación de la serie: Reducir el mundo a una fórmula

Nombre de la serie: Fórmula para el universo y el mundo

Años de trabajo en la serie: 1988/2005-

Año de trabajo: 2020

Material: Digiprint sobre lienzo

Dimensiones: 100 cm x 140 cm

Original-Work N°: B10/10

Peritaje del valor histórico del arte: Artinvest

Certificado de obra asegurada por Blockchain



$i = E$
Solutions

Título: Dimensión 2 + 3 / Creación de energía y materia

Artista: Dieter Liedtke

Innovación: Transformación y manifestación de la información como Espacio, Energía Oscura, Materia Oscura, Tiempo, Energía, Masa y Red de Información Evolutiva en la 3ª D materializada. Espacio del universo visible con sus interconexiones, leyes de la naturaleza y observaciones en el universo, que pueden ser medidas y calculadas por el hombre, así como el conocimiento sobre la formación de la vida y la creación y la evolución biológica, mental, ética y de preservación de las especies o, en el caso de la ignorancia sobre la creación, puede llevar a dogmas de fe, miedos de la sociedad, expansión del poder, esclavitud, explotación, enfermedades hasta la autodestrucción. Un eterno proceso de información para la formación de nuevas redes y grupos de información conduce a las innovaciones de los programas de redes evolutivas de preservación de la especie, a la vida biológica, a las especies, grupos, sociedades y culturas, así como a través de la intuición, el conocimiento y el conocimiento de la creación al diseño de innovaciones u obras de arte y a un comportamiento ético evolutivo de autopreservación que incluye a todos los congéneres y defiende y promueve su libertad y dignidad.

La innovación: El universo desde el punto de vista de Dios o de un sistema infinito de creación Una nueva dimensión puede ser reconocida por el hecho de que: la dimensión inferior en nombre, con sus posibilidades, está infinitamente a menudo contenida en las dimensiones superiores.

Innovación: Dimensión 2 = Prueba científica evidente de creaciones desde el nivel de observación de la 3ª dimensión. (Sin la limitación del poder de creación y de la cognición desde la perspectiva de la 3ª dimensión)

Innovación: Dimensión 3 = Prueba científica evidente de creaciones a través de la evolución de la información, la conciencia, el espacio, el tiempo, la energía, la materia, la biología, la sociología y la cultura desde los niveles de investigación del campo científico limitado de la 3ª dimensión.

Innovación: Reordenación de las dimensiones que reduce las posibles teorías del mundo con 10 y más dimensiones a tres dimensiones más

la nueva dimensión 0 y permite así una fórmula del mundo clara que explica el universo de forma holística, supera el dualismo, puede ser entendida por todo ser humano, confirmada por sus experiencias intuitivas y así puede ampliar aún más su red neuronal a través de la comprensión e integración en el proceso del mundo.

La innovación: Nuevo sentido y disposición de las dimensiones

Innovación: Asignación de la conciencia a la dimensión 0 a 3

Innovación: Resolución de rompecabezas en las ciencias naturales y las humanidades

Innovación: Unificación del proceso del mundo en una teoría y una fórmula

Innovación: Los resultados de nuevas investigaciones científicas (física y astrofísica, biología evolutiva, cultura y sociología) confirman desde su disciplina estas nuevas clasificaciones de las dimensiones. Ahora, también en el futuro, a través de la Teoría y Fórmula General de la Información, la conexión de todas las disciplinas con el principio de la información como causa de creación de la existencia en todas las dimensiones (0-3) puede ser investigada, rechazada o confirmada por los científicos. Por supuesto, esto no cambia la constatación de que la transmisión de información es la base de nuestro poder creativo y de la evolución.

Técnica de innovación: barniz de un fondo de ADN de los pueblos / firma: Liedtke DNA (transparente)

Innovación de la serie: reducir el mundo a una fórmula

Nombre de la serie: Fórmulas para el universo del hombre

Años de trabajo en la serie: 1988/2022-.

Año de trabajo: 2022

Material: Digiprint sobre lienzo

Dimensiones: 100 cm x 140 cm

Original-Work N°: A10/0

Peritaje del valor histórico del arte: Artinvest

Certificado de obra asegurada por Blockchain

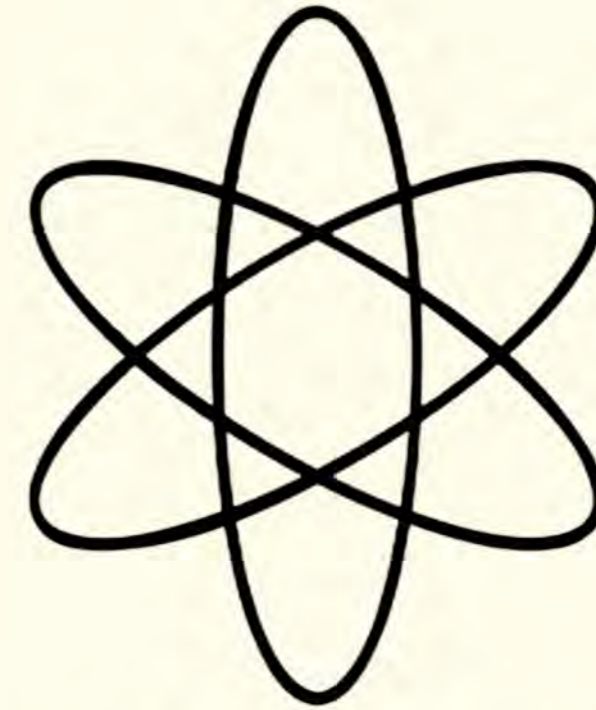

2nd dimension: area /formation of area-, time-, gravitation-mixture of information and consciousness-networks of the points and areas of the 1st dimensions through information-networks which form through changes in the universe (no electron in the universe ever takes the same position in the atom or universe, these changes can also be assigned the term creativity or creation if this process is an unlimited evolutionary conscious property of creation) to information-clusters of time and gravitation which is penetrated by the dimension 0 and the dimensions 1st unlimited.

3rd dimension: Space/formation of space, time, gravity mixture of information and consciousness networks of space, energy and matter in the 3rd dimension through creations, creativity or changes in the universe which penetrates from dimension 0, dimensions 1, 2 and 3 unlimitedly, becomes visible and calculable for us from the 3rd dimension and we ourselves bring forth creations from the 3rd dimension.

Título: Desciframiento del Arte Gráfico

Artista: Dieter Liedtke

Innovación: Transformación y manifestación de la información como Espacio, Energía Oscura, Materia Oscura, Tiempo, Energía, Masa y Red de Información Evolutiva en la 3ª D materializada. Espacio del universo visible con sus interconexiones, leyes de la naturaleza y observaciones en el universo, que pueden ser medidas y calculadas por el hombre, así como el conocimiento sobre la formación de la vida y la creación y la evolución biológica, mental, ética y de preservación de las especies o, en el caso de la ignorancia sobre la creación, puede llevar a dogmas de fe, miedos de la sociedad, expansión del poder, esclavitud, explotación, enfermedades hasta la autodestrucción. Un eterno proceso de información para la formación de nuevas redes y grupos de información conduce a las innovaciones de los programas de redes evolutivas de preservación de la especie, a la vida biológica, a las especies, grupos, sociedades y culturas, así como a través de la intuición, el conocimiento y el conocimiento de la creación al diseño de innovaciones u obras de arte y a un comportamiento ético evolutivo de autopreservación que incluye a todos los congéneres y defiende y promueve su libertad y dignidad. Amarillo original

Innovación: Vida (amarillo) + expansión de la conciencia (rojo) = arte (amarillo/rojo)

Innovación: fórmula del arte = reconocimiento del arte para todas las personas = percepción selectiva de las innovaciones = evolución neuronal, epigenética y cultural = nueva sociedad ética

Innovación: En sociología y filosofía, la fórmula del arte conduce, a través de la tesis hegeliana del ideal y la antítesis marxiana, a la síntesis de un capitalismo ético. Supera mediante la creatividad los miedos exagerados e innecesarios, la pobreza, las separaciones y las explotaciones del hombre, así como las filosofías parciales de: Idealismo, materialismo, dualismo, escolasticismo, teología así como el existencialismo a través de la multisíntesis de la información empíricamente evidente, recién investigada del respectivo conocimiento actual acoplado al punto de vista cognitivo del observador con la integración de las redes de probabilidad abiertas del conocimiento y la inteligencia creativa, para la conformación ética del mundo y del co-mundo.

Innovación: El arte a través de una sencilla fórmula gráfica para hacer visible la creatividad o la innovación en la obra de arte para que todos, a partir de los ocho años, puedan entender qué es el arte y qué es la decoración.

Innovación: 1979-1988 Una fórmula de arte que explica el arte a la po-

blación y hace que la gente sea más consciente del arte y más creativa, dándole así poder y democratizando todas las artes, se puede clasificar en la historia del arte como Pop Art (en el Pop Art se representan los símbolos populares del pueblo y se eleva al individuo a la categoría de estrella). La fórmula del arte, en su simplicidad, explica todas las artes a través de sus innovaciones, convirtiendo así todo arte en Pop Art y toda persona en un creador. Es el gobernante del Pop Art, democratizando todas las artes y al mismo tiempo desempoderándose.

La innovación: La ley del arte es: la disolución de los límites de las artes y de la historia del arte o la conciencia a través del arte.

Innovación: 1979-1988: Reducción de las innovaciones al rojo y de la información conocida al amarillo en un gráfico con cinco símbolos que todo el mundo conoce, para la fórmula del arte.

Innovación: 1979-1988: La fórmula del arte genera nuevas conexiones neuronales y sinapsis, así como programas genéticos mejorados epigenéticamente del espectador para una percepción selectiva reactivada de la innovación y el desarrollo de innovaciones para la autoayuda, la curación y el desarrollo de la creatividad.

Innovación: 1979-1988: Simbiosis cognitiva con la obra/ El propio espectador se convierte en una obra de arte viva y que respira. Las neuronas espejo en el cerebro del espectador conducen a una fusión cognitiva de la obra y el espectador a través de la obra de arte, el proceso de creatividad y la comprensión del arte con la fórmula. Esto genera nuevas conexiones neuronales y sinapsis, así como programas genéticos mejorados epigenéticamente del espectador para una percepción de innovación selectiva reenganchada.

Técnica de innovación: barniz de un fondo de ADN de los pueblos / firma: Liedtke DNA (transparente)

Innovación de la serie: reducir el mundo a una fórmula

Nombre de la serie: Fórmulas para el universo del hombre

Años de trabajo en la serie: 1988/2005-.

Año de trabajo: 2020

Material: Digiprint sobre lienzo

Dimensiones: 100 cm x 140 cm

Original-Obra N°: A10/1

Peritaje del valor histórico del arte: Artinvest

Certificado de obra asegurada por Blockchain



Título: Transformación a las ciencias naturales-fórmula

Artista: Dieter Liedtke

Innovación: Transformación y manifestación de la información como Espacio, Energía Oscura, Materia Oscura, Tiempo, Energía, Masa y Red de Información Evolutiva en la 3ª D materializada. Espacio del universo visible con sus interconexiones, leyes de la naturaleza y observaciones en el universo, que pueden ser medidas y calculadas por el hombre, así como el conocimiento sobre la formación de la vida y la creación y la evolución biológica, mental, ética y de preservación de las especies o, en el caso de la ignorancia sobre la creación, puede llevar a dogmas de fe, miedos de la sociedad, expansión del poder, esclavitud, explotación, enfermedades hasta la autodestrucción. Un eterno proceso de información para la formación de nuevas redes y grupos de información conduce a las innovaciones de los programas de redes evolutivas de preservación de la especie, a la vida biológica, a las especies, grupos, sociedades y culturas, así como a través de la intuición, el conocimiento y el conocimiento de la creación al diseño de innovaciones u obras de arte y a un comportamiento ético evolutivo de autopreservación que incluye a todos los congéneres y defiende y promueve su libertad y dignidad. Amarillo original

Innovación: La fórmula del arte se aplica por primera vez a los procesos de formación de toda la materia del universo y la evolución.

Innovación: La fuerza creativa permanentemente activa que impregna el universo y la nada está siempre produciendo "nueva información" (innovaciones) y redes. Estas nuevas sinapsis de información, de nervios o de estrellas o galaxias, basadas en el transporte de información de las innovaciones, son procesos de creación eternamente manifestados en la nada, en el espacio, en el tiempo, en la materia y en la vida biológica. El proceso de creación entrelaza el ser y abre el futuro mediante la innovación y el transporte de información.

Técnica de innovación: barniz de un fondo de ADN de los pueblos / firma: ADN de Liedtke (transparente)

Innovación de la serie: reducir el mundo a una fórmula

Nombre de la serie: Fórmulas para el universo del hombre

Años de trabajo en la serie: 1988/2005-

Año de trabajo: 2020

Material: Digiprint sobre lienzo

Dimensiones: 100 cm x 140 cm

Original-Work N°: A10/2

Peritaje del valor histórico del arte: Artinvest

Certificado de obra asegurada por Blockchain

$$i = E = MC^2$$

Título: Todo es información

Artista: Dieter Liedtke

Innovación: Transformación y manifestación de la información como Espacio, Energía Oscura, Materia Oscura, Tiempo, Energía, Masa y Red de Información Evolutiva en la 3ª D materializada. El espacio del universo visible con sus interconexiones, las leyes de la naturaleza y las observaciones en el universo, que pueden ser medidas y calculadas por el hombre, así como el conocimiento sobre la formación de la vida y la creación y la evolución biológica, mental, ética y de preservación de las especies o, en el caso de la ignorancia sobre la creación, puede llevar a dogmas de fe, miedos de la sociedad, expansión del poder, esclavitud, explotación, enfermedades hasta la autodestrucción. Un eterno proceso de información para la formación de nuevas redes y grupos de información conduce a las innovaciones de los programas de redes evolutivas de preservación de la especie, a la vida biológica, a las especies, grupos, sociedades y culturas, así como a través de la intuición, el conocimiento y el conocimiento de la creación al diseño de innovaciones u obras de arte y a un comportamiento ético evolutivo de autopreservación que incluye a todos los congéneres y defiende y promueve su libertad y dignidad. Amarillo original

Innovación: Nada ∞ = $i\infty$ creación/innovación = $V\infty v\infty t\infty$ (ERP/4. D. + medible o Evidente experiencial en la 3ª D.) + $i = i\infty\dots V\infty\dots t\infty\dots v\infty\dots$ + I = Universo = Energía Oscura (ED)/ Espacio/Materia Oscura (DM)/ Gravedad/Energía/Materia - Cuántica V...+ G (ERP/4. D. + medible o Evidente por experimentos vivenciales en la 3ª D.) + I = V... + G... v... (i = C) = E (medible- o Evidente experimentable mediante experimentos en la 3.D.) + $i = V\dots v\dots (i < C) = G\dots = M + i = E = MC^2$ (El espacio, el tiempo, la gravedad y la velocidad y la evolución tanto en el macro como en el micro ámbito de la naturaleza y el universo se basan únicamente en la información)

La innovación: Toda la información existe en el universo sin espacio, tiempo y energía.

Innovación: La información es portadora de masa

Innovación: La resolución de la paradoja de la superposición: La observación del quantum es la gravedad de la información; el espacio y el tiempo y al mismo tiempo forma una unidad entre el quantum observado y el observador. El sistema de la unidad del quantum observado y la observación de la información resuelve la superposición a través de la unidad del observador y el quantum, en el sentido de que la simbiosis de la información permite que la masa crezca hasta el punto de que el quantum alcance un nuevo estado: $i = E = M$.

La innovación: Cuando la información se forma en redes o agrupaciones para la conservación y evolución de las especies, adquiere masa y se desacelera en energía y materia.

Innovación: La información forma el espacio, la gravedad y desacelera el tiempo y la velocidad de la información.

Innovación: La información de la materia puede dividir los átomos a través de la entrada de alta energía (información).

Técnica de innovación: barniz de un fondo / firma de ADN de los pueblos: ADN de Liedtke (transparente)

Innovación de la serie: reducir el mundo a una fórmula

Nombre de la serie: fórmulas para el universo del hombre

Años de trabajo en la serie: 1988/2005-

Año de trabajo: 2020

Material: Digiprint sobre lienzo

Dimensiones: 100 cm x 140 cm

Original-Obra N°: A10/3

Peritaje del valor histórico del arte: Artinvest

Certificado de obra asegurada por Blockchain

$$i = E = MC^2$$

Título: Vida sostenible y saludable

Artista: Dieter Liedtke

Innovación: Transformación y manifestación de la información como Espacio, Energía Oscura, Materia Oscura, Tiempo, Energía, Masa y Red de Información Evolutiva en la 3ª D materializada. El espacio del universo visible con sus interconexiones, las leyes de la naturaleza y las observaciones en el universo, que pueden ser medidas y calculadas por el hombre, así como el conocimiento sobre la formación de la vida y la creación y la evolución biológica, mental, ética y de preservación de las especies o, en el caso de la ignorancia sobre la creación, puede llevar a dogmas de fe, miedos de la sociedad, expansión del poder, esclavitud, explotación, enfermedades hasta la autodestrucción. Un eterno proceso de información para la formación de nuevas redes y grupos de información conduce a las innovaciones de los programas de redes evolutivas de preservación de la especie, a la vida biológica, a las especies, grupos, sociedades y culturas, así como a través de la intuición, el conocimiento y el conocimiento de la creación al diseño de innovaciones u obras de arte y a un comportamiento ético evolutivo de autopreservación que incluye a todos los congéneres y defiende y promueve su libertad y dignidad. Amarillo original

Innovación: Fórmula para la vida eterna

Innovación: $M + i = \text{ADN/Biosistema} + i = \text{Programa genético multicelular} + i = \text{Epigen/Evolución de la vida} + i \infty^* = \text{Vida} \infty$ /*La información seleccionada ($i \infty$) reconfigura los programas genéticos, mejora la salud y prolonga la vida.

Innovación: La información y las innovaciones reconocidas dan forma a la mente y al cuerpo que preserva la especie.

Innovación: la energía, el espacio, el tiempo y la gravedad tienen como base la información

Resumen de la innovación: La teoría $i = M$ o $I = E$ se ha confirmado en numerosos campos de investigación (biología, genética, epigenéti-

ca, sociología, física, evolución, neurobiología y arte). La teoría $i = M$ ha abierto una puerta a una nueva forma de pensar que sale de los callejones sin salida de los modelos mundiales dualistas de guerras, sometimiento y explotación. Muestra una visión ética holística del mundo para los seres humanos y el mundo que les rodea, con una inteligencia cada vez mayor, una esperanza de vida cada vez mayor y un número creciente de personas en el mundo con mejores condiciones de vida. Cualquier tendencia que vaya en contra de las leyes de la evolución se debe a la propagación del miedo y a la negación del acceso de la población a la creatividad (a través de la codificación de las artes). Innovación = Información/ Soy un artista y no un matemático o físico y asumo que la combinación de la teoría $i = M$ y todas las áreas individuales de la Teoría General de la Información serán probadas por los científicos en los resultados de la investigación empírica si quieren refutar las afirmaciones de los cuadros o diseñar una nueva visión del mundo.

Técnica de innovación: barniz de un fondo de ADN de los pueblos / firma: ADN de Liedtke (transparente)

Innovación de la serie: reducir el mundo a una fórmula

Nombre de la serie: Fórmulas para el universo del hombre

Años de trabajo en la serie: 1988/2005-

Año de trabajo: 2020

Material: Digiprint sobre lienzo

Dimensiones: 100 cm x 140 cm

Original-Work N°: A10/4

Peritaje del valor histórico del arte: Artinvest

Certificado de obra asegurada por Blockchain



The image shows a handwritten mathematical formula on a yellow background. The formula is written in black ink and consists of three lines: 'Life' followed by an infinity symbol (∞) on the top line, an equals sign (=) on the middle line, and 'Life + i' on the bottom line. The handwriting is fluid and cursive.

Título: Teoría general de la información

Artista: Dieter Liedtke

Innovación: Transformación y manifestación de la información como Espacio, Energía Oscura, Materia Oscura, Tiempo, Energía, Masa y Red de Información Evolutiva en la 3ª D materializada. El espacio del universo visible con sus interconexiones, las leyes de la naturaleza y las observaciones en el universo, que pueden ser medidas y calculadas por el hombre, así como el conocimiento sobre la formación de la vida y la creación y la evolución biológica, mental, ética y de preservación de las especies o, en el caso de la ignorancia sobre la creación, puede llevar a dogmas de fe, miedos de la sociedad, expansión del poder, esclavitud, explotación, enfermedades hasta la autodestrucción. Un eterno proceso de información para la formación de nuevas redes y grupos de información conduce a las innovaciones de los programas de redes evolutivas de preservación de la especie, a la vida biológica, a las especies, grupos, sociedades y culturas, así como a través de la intuición, el conocimiento y el conocimiento de la creación al diseño de innovaciones u obras de arte y a un comportamiento ético evolutivo de autopreservación que incluye a todos los congéneres y defiende y promueve su libertad y dignidad. Amarillo original

Innovación: La materia y la energía son información

Innovación: Teoría general de la información / Universo - Cuántica/ Nada (sin cuántica, espacio, tiempo, gravedad) = $i \infty$ creación/innovación $V \infty$
 $v \infty t \infty + i = V \infty \dots t \infty \dots v \infty \dots i \infty \dots + G \dots + i = G \dots V \dots v \dots (i = C) = E + i = V \dots v \dots$
($i < C$) = $G \dots = M$

Innovación: Todo es información y, por tanto, diseñable

Innovación: La resolución de la paradoja de la superposición: La observación del quantum es la gravedad de la información; el espacio y el tiempo y al mismo tiempo forma una unidad entre el quantum observado y el observador. El sistema de la unidad del quantum observado y de la observación de la información resuelve la superposición a través de la unidad del observador y del quantum, ya que la simbiosis de la información permite que la masa crezca hasta el punto de que el quantum alcance un nuevo estado: $i = E = M$.

Técnica de innovación: barniz de un fondo de ADN de los pueblos / firma: ADN Liedtke (transparente)

Innovación de la serie: reducir el mundo a una fórmula

Nombre de la serie: Fórmulas para el universo del hombre

Años de trabajo en la serie: 1988/2005-

Año de trabajo: 2020

Material: Digiprint sobre lienzo

Dimensiones: 100 cm x 140 cm

Original-Work N°: A10/5

Peritaje del valor histórico del arte: Artinvest

Certificado de obra asegurada por Blockchain

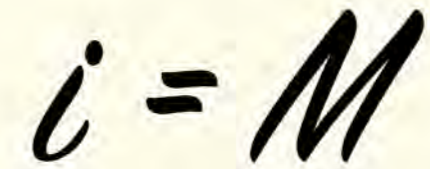
A handwritten formula 'i = M' in black ink on a yellow background. The 'i' has a dot above it, and the 'M' is a simple, bold letter.

Título: Creación = Información

Artista: Dieter Liedtke

Innovación: Transformación y manifestación de la información como Espacio, Energía Oscura, Materia Oscura, Tiempo, Energía, Masa y Red de Información Evolutiva en la 3ª D materializada. El espacio del universo visible con sus interconexiones, las leyes de la naturaleza y las observaciones en el universo, que pueden ser medidas y calculadas por el hombre, así como el conocimiento sobre la formación de la vida y la creación y la evolución biológica, mental, ética y de preservación de las especies o, en el caso de la ignorancia sobre la creación, puede llevar a dogmas de fe, miedos de la sociedad, expansión del poder, esclavitud, explotación, enfermedades hasta la autodestrucción. Un eterno proceso de información para la formación de nuevas redes y grupos de información conduce a las innovaciones de los programas de redes evolutivas de preservación de la especie, a la vida biológica, a las especies, grupos, sociedades y culturas, así como a través de la intuición, el conocimiento y el conocimiento de la creación al diseño de innovaciones u obras de arte y a un comportamiento ético evolutivo de autopreservación que incluye a todos los congéneres y defiende y promueve su libertad y dignidad. Amarillo original

Innovación: Transformación y manifestación de la información como espacio, energía oscura, materia oscura, tiempo, energía, masa y red de información evolutiva en el espacio materializado de la 3ª D. del universo visible con su red medible y sus leyes de la naturaleza.

La innovación: Fórmula para la creación y un mundo sostenible

Innovación: energía, espacio, tiempo y gravedad es en su base información

Innovación: La creatividad debe ser repensada físicamente y en las ciencias naturales

Innovación: El mundo puede dividirse en redes de información más pequeñas y más grandes, científicamente probadas, para mantener el sistema de información asociado a través de una conciencia comparativa, la creatividad y la información futura: Quanta, Moléculas, Virus, Organismos Unicelulares, Plantas, Animales, Humanos, Sistemas Sociales, Planetas y Galaxias medibles a través de su evolución en el Universo científicamente evidente y empíricamente probado. Estos sistemas de información muestran en los montajes experimentales que pueden reaccionar a la información y desarrollar un poder creativo. **Por ejemplo:** Los electrones nunca adoptan la misma posición en relación con el núcleo atómico que orbitan y con la materia circundante que se modifica a sí misma, así como con el universo cambiante o creativo.

La innovación: Esto muestra que el cambio o la creatividad es un sistema de red de información evolutiva que preserva las especies y que es inherente a todas las energías, a la materia, al universo, a los genes y a los sistemas sociales según las leyes de la naturaleza en los cambios evolutivos que preservan las especies. En este contexto, a la información del tiempo, del espacio, de la gravitación, de la energía y de la materia se le deben asignar propiedades formativas creativas que desencadenen simultáneamente procesos de información-comparación de la conciencia que creen procesos cambiantes para la preservación del sistema de información y su evolución.

Resumen de la innovación: La teoría $i = M$ o $i = E$ se ha confirmado en numerosos campos de investigación (biología, genética, epigenética, sociología, física, evolución, neurobiología y arte). La teoría $i = M$ ha abierto una puerta a una nueva forma de pensar que sale de los callejones sin salida de los modelos mundiales dualistas de guerras, sometimiento y explotación. Muestra una visión ética holística del mundo para los seres humanos y el mundo que les rodea, con una inteligencia cada vez mayor, una esperanza de vida cada vez mayor y un número creciente de personas en el mundo con mejores condiciones de vida. Cualquier tendencia que vaya en contra de las leyes de la evolución se debe a la propagación del miedo y a la negación del acceso de la población a la creatividad (a través de la codificación de las artes). Innovación = Información/ Soy un artista y no un matemático o físico y asumo que la combinación de la teoría $i = M$ y todas las áreas individuales de la Teoría General de la Información serán probadas por los científicos en los resultados de la investigación empírica si quieren refutar las afirmaciones de los cuadros o diseñar una nueva visión del mundo.

Técnica de innovación: barniz de un fondo de ADN de los pueblos / firma: ADN de Liedtke (transparente)

Nombre de la serie: Fórmulas para el universo del hombre

Años de trabajo en la serie: 1988/2005-.

Año de trabajo: 2020

Material: Digiprint sobre lienzo

Dimensiones: 100cm x 140cm

Original-Work N°: A10/6

Peritaje del valor histórico del arte: Artinvest

Certificado de obra asegurada por Blockchain

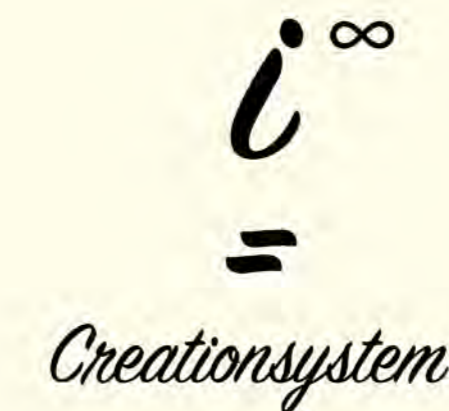

i^{∞}
=
Creationsystem

Título: Diseño de la ley natural

Artista: Dieter Liedtke

Innovación: Transformación y manifestación de la información como Espacio, Energía Oscura, Materia Oscura, Tiempo, Energía, Masa y Red de Información Evolutiva en la 3ª D materializada. El espacio del universo visible con sus interconexiones, las leyes de la naturaleza y las observaciones en el universo, que pueden ser medidas y calculadas por el hombre, así como el conocimiento sobre la formación de la vida y la creación y la evolución biológica, mental, ética y de preservación de las especies o, en el caso de la ignorancia sobre la creación, puede llevar a dogmas de fe, miedos de la sociedad, expansión del poder, esclavitud, explotación, enfermedades hasta la autodestrucción. Un eterno proceso de información para la formación de nuevas redes y grupos de información conduce a las innovaciones de los programas de redes evolutivas de preservación de la especie, a la vida biológica, a las especies, grupos, sociedades y culturas, así como a través de la intuición, el conocimiento y el conocimiento de la creación al diseño de innovaciones u obras de arte y a un comportamiento ético evolutivo de autopreservación que incluye a todos los congéneres y defiende y promueve su libertad y dignidad. Amarillo original

Innovación: Los primeros acontecimientos/innovaciones fundamentales o la información que no se ve afectada por las leyes anteriores de la naturaleza dan lugar a nuevas leyes de la naturaleza.

Innovación: La materia, la energía la información (innovaciones) que son

más pequeñas que las unidades de Plank (longitud, tiempo, masa) o se basan en información no materializada pueden hacer visibles nuevas leyes de la naturaleza en el universo o, incluso en el caso de no colisión con las leyes de la naturaleza existentes, hacer evolucionar las leyes de la naturaleza que preservan la especie (redes de información) y dar forma a nuevas leyes de la naturaleza para la preservación de la especie de las leyes de la naturaleza.

Innovación: la energía, el espacio, el tiempo y la gravedad están en su base la información

Técnica de innovación: barniz de un fondo de ADN de los pueblos / firma: ADN de Liedtke (transparente)

Innovación de la serie: reducir el mundo a una fórmula

Nombre de la serie: Fórmulas para el universo del hombre

Años de trabajo en la serie: 1988/2005-

Año de trabajo: 2020

Material: Digiprint sobre lienzo

Dimensiones: 100 cm x 140 cm

Original-Work N°: A10/7

Peritaje del valor histórico del arte: Artinvest

Certificado de obra asegurada por Blockchain

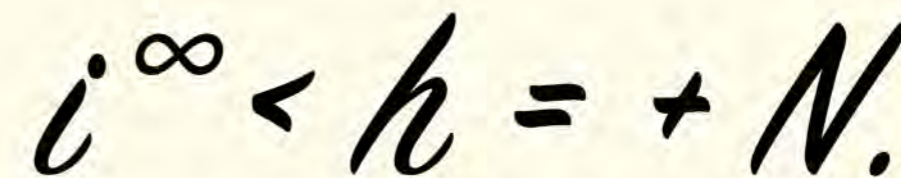

$i^{\infty} < h = + N.$

Título: Simbiosis Einstein-Heisenberg

Artista: Dieter Liedtke

Innovación: Simbiosis de la Mecánica Cuántica con la Relatividad General / Síntesis Einstein-Heisenberg:

Innovación: Eliminación de las limitaciones de espacio, tiempo, masa e información

Innovación: Construcción de redes de información a través de la información

Innovación: La resolución de la paradoja de la superposición: La observación del quantum es la gravedad de la información; el espacio y el tiempo y al mismo tiempo forma una unidad entre el quantum observado y el observador. El sistema de la unidad del quantum observado y de la observación de la información resuelve la superposición a través de la unidad del observador y del quantum, ya que la simbiosis de la información permite que la masa crezca hasta el punto de que el quantum alcance un nuevo estado: $i = E = M$.

Técnica de innovación: barniz de un fondo de ADN de los pueblos / firma: ADN Liedtke (transparente)

Innovación de la serie: reducir el mundo a una fórmula

Nombre de la serie: Fórmulas para el universo del hombre

Años de trabajo en la serie: 1988/2005-

Año de trabajo: 2020

Material: Digiprint sobre lienzo

Dimensiones: 100 cm x 140 cm

Original-Work N°: A10/8

Peritaje del valor histórico del arte: Artinvest

Certificado de obra asegurada por Blockchain

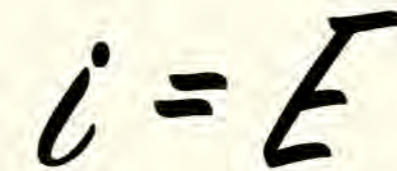
A large, handwritten-style formula 'i = E' is centered on a light yellow background. The 'i' is lowercase and the 'E' is uppercase. The formula is written in black ink with a slight shadow effect behind it.

Título: Fin o Evolución

Artista: Dieter Liedtke

Innovación: Transformación y manifestación de la información como Espacio, Energía Oscura, Materia Oscura, Tiempo, Energía, Masa y Red de Información Evolutiva en la 3ª D materializada. El espacio del universo visible con sus interconexiones, las leyes de la naturaleza y las observaciones en el universo, que pueden ser medidas y calculadas por el hombre, así como el conocimiento sobre la formación de la vida y la creación y la evolución biológica, mental, ética y de preservación de las especies o, en el caso de la ignorancia sobre la creación, puede llevar a dogmas de fe, miedos de la sociedad, expansión del poder, esclavitud, explotación, enfermedades hasta la autodestrucción. Un eterno proceso de información para la formación de nuevas redes y grupos de información conduce a las innovaciones de los programas de redes evolutivas de preservación de la especie, a la vida biológica, a las especies, grupos, sociedades y culturas, así como a través de la intuición, el conocimiento y el conocimiento de la creación al diseño de innovaciones u obras de arte y a un comportamiento ético evolutivo de autopreservación que incluye a todos los congéneres y defiende y promueve su libertad y dignidad. Amarillo original

Innovación: Análisis de los acontecimientos de la historia social con la fórmula: $i = E$

Innovación: Predicción del futuro con la fórmula: $i = E$

Innovación: Comparación de las vías de desarrollo y su alternancia cronológica; en culturas, pueblos, estados y religiones, así como las formas mixtas resultantes que se han producido en la historia

Innovación: Limitación y reducción de la población mundial + i Miedo + i Desinformación + Compulsión a creer + i Soberanía de los poderosos + i Falta de libertad + i Vigilancia + i Explotación + i Guerra/Pandemia/Enfermedad/Eugenesia + i Control de la población a través de la inteligencia artificial = Reducción de la creatividad del enjambre y de la energía de las ideas de la población mundial = Preservación del poder y concentración del poder en unas pocas personas = Retroceso evolutivo del CI de la Sociedad = Extinción de la humanidad y/o Aumento de la población mundial + Redes de información de la humanidad = Desarrollo de la humanidad + i Acceso libre a la creatividad + i Código de los medios de comunicación + i Levantamiento de los cinco tabúes de la Sociedad + i Nuevo Renacimiento + i Democracia directa + i Capitalismo ético + i Desarrollo libre de la población mundial y de la creatividad

mundial a partir de 10 millones de toneladas de masa cerebral viva + i = Recursos y energías de la naturaleza infinitos + i = Libertad y prosperidad + i = Paz global + i = Vida ∞ \approx Paraíso en la tierra.

La innovación: Levantar los cinco tabúes

Innovación: Concepto para un desarrollo positivo del mundo

Innovación: la energía, el espacio, el tiempo y la gravedad están en su base de información

Resumen de la innovación: La teoría $i = M$ o $i = E$ se ha confirmado en numerosos campos de investigación (biología, genética, epigenética, sociología, física, evolución, neurobiología y arte). La teoría $i = M$ ha abierto una puerta a una nueva forma de pensar que sale de los callejones sin salida de los modelos mundiales dualistas de guerras, sometimiento y explotación. Muestra una visión ética holística del mundo para los seres humanos y el mundo que les rodea, con una inteligencia cada vez mayor, una esperanza de vida cada vez mayor y un número creciente de personas en el mundo con mejores condiciones de vida. Cualquier tendencia que vaya en contra de las leyes de la evolución se debe a la propagación del miedo y a la negación del acceso de la población a la creatividad (a través de la codificación de las artes). Innovación = Información/ Soy un artista y no un matemático o físico y asumo que la combinación de la teoría $i = M$ y todas las áreas individuales de la Teoría General de la Información serán probadas por los científicos en los resultados de la investigación empírica si quieren refutar las afirmaciones de los cuadros o diseñar una nueva visión del mundo.

Técnica de innovación: barniz de un fondo de ADN de los pueblos / firma: ADN de Liedtke (transparente)

Innovación de la serie: reducir el mundo a una fórmula

Nombre de la serie: Fórmulas para el universo del hombre

Años de trabajo en la serie: 1988/2005-.

Año de trabajo: 2020

Material: Digiprint sobre lienzo

Dimensiones: 100 cm x 140 cm

Original-Obra N°: A10/9

Peritaje del valor histórico del arte: Artinvest

Certificado de obra asegurada por Blockchain

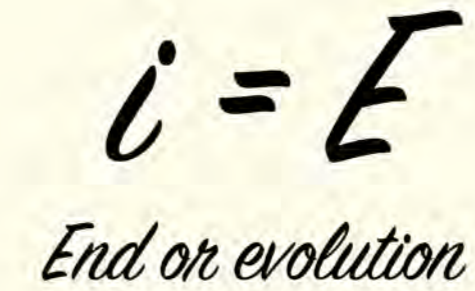

$i = E$
End on evolution

Título: Diseñando el futuro /Obra de arte total de la tierra

Artista: Dieter Liedtke

Innovación: Transformación y manifestación de la información como Espacio, Energía Oscura, Materia Oscura, Tiempo, Energía, Masa y Red de Información Evolutiva en la 3ª D materializada. El espacio del universo visible con sus interconexiones, las leyes de la naturaleza y las observaciones en el universo, que pueden ser medidas y calculadas por el hombre, así como el conocimiento sobre la formación de la vida y la creación y la evolución biológica, mental, ética y de preservación de las especies o, en el caso de la ignorancia sobre la creación, puede llevar a dogmas de fe, miedos de la sociedad, expansión del poder, esclavitud, explotación, enfermedades hasta la autodestrucción. Un eterno proceso de información para la formación de nuevas redes y grupos de información conduce a las innovaciones de los programas de redes evolutivas de preservación de la especie, a la vida biológica, a las especies, grupos, sociedades y culturas, así como a través de la intuición, el conocimiento y el conocimiento de la creación al diseño de innovaciones u obras de arte y a un comportamiento ético evolutivo de autopreservación que incluye a todos los congéneres y defiende y promueve su libertad y dignidad. Amarillo original

Soluciones de innovación: comida sana y rejuvenecimiento celular: eternity life + derecho constitucional y reducción de la angustia: mediencode + filosófica: superación del dualismo + científica: toe + sociología: democracia directa + paz: campus globalpeace + nuevo concepto social: capitalismo ético + mobil-app & artevolution itinerante innovación-expo en todos los países: exposición $i = E = MC^2$

La innovación: Una fórmula para el paraíso en la tierra

Innovación: Eliminar las limitaciones de la creatividad a través de la información

Innovación: Eliminando las limitaciones del miedo de los pueblos y religiones y superando el dualismo.

Innovación: la energía, el espacio, el tiempo y la gravedad están en su base la información

Resumen de la innovación: La teoría $i = M$ o $i = E$ se ha confirmado en numerosos campos de investigación (biología, genética, epigenética, sociología, física, evolución, neurobiología y arte). La teoría $i = M$ ha abierto una puerta a una nueva forma de pensar que sale de los callejones sin salida de los modelos mundiales dualistas de guerras, sometimiento y explotación. Muestra una visión ética holística del mundo para los seres humanos y el mundo que les rodea, con una inteligencia cada vez mayor, una esperanza de vida cada vez mayor y un número creciente de personas en el mundo con mejores condiciones de vida. Cualquier tendencia que vaya en contra de las leyes de la evolución se debe a la propagación del miedo y a la negación del acceso de la población a la creatividad (a través de la codificación de las artes). Innovación = Información/ Soy un artista y no un matemático o físico y asumo que la combinación de la teoría $i = M$ y todas las áreas individuales de la Teoría General de la Información serán probadas por los científicos en los resultados de la investigación empírica si quieren refutar las afirmaciones de los cuadros o diseñar una nueva visión del mundo.

Técnica de innovación: barniz de un fondo de ADN de los pueblos / firma: ADN de Liedtke (transparente)

Innovación de la serie: Reducir el mundo a una fórmula

Nombre de la serie: Fórmula para el universo y el mundo

Años de trabajo en la serie: 1988/2005-

Año de trabajo: 2020

Material: Digiprint sobre lienzo

Dimensiones: 100 cm x 140 cm

Original-Work N°: A10/10

Peritaje del valor histórico del arte: Artinvest

Certificado de obra asegurada por Blockchain

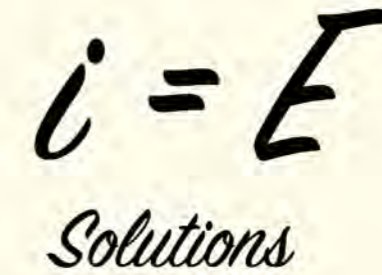

$i = E$
Solutions

HIPER-TEORÍA

La hiperteoría del todo 2001/ Dieter Walter Liedtke

O qué dicen la mecánica cuántica, la teoría de la relatividad y el intento de unificación de ambas teorías sobre la creatividad como ley evolutiva de la naturaleza y la existencia del yo

¿Cuáles son las posibilidades futuras del ser humano? La respuesta a estas preguntas podría estar en una nueva visión de conjunto que, entre otras cosas, cree una simbiosis de idealismo, materialismo y filosofía existencial, armonice la filosofía, el arte, la ciencia natural, la tecnología, el sujeto, el objeto y el entendimiento en una unidad. Este punto de vista conciliaría lo racional con lo irracional y resumiría la diversidad del arte y las artes en una declaración central.

Todas las corrientes hacia un nivel de comprensión unificado, hacia una filosofía de la totalidad.

Martin Heidegger sospecha que un nuevo pensamiento es necesario y será posible en el futuro para sacar a la filosofía de su estancamiento, para que podamos pensar, filosofar, crear conocimiento evolutivo con un nuevo modelo de ser, cuando formula:

“Tal vez haya un pensamiento fuera de la distinción de lo racional y lo irracional, más sobrio incluso que la tecnología científica, más sobrio y por tanto distante, sin efecto y sin embargo de su propia necesidad. Las preguntas son vías para una respuesta. Tendría que ser, si alguna vez se concediera, consistir en una transformación del pensamiento, no en una declaración de hechos”.

Para Niklas Luhmann, la transformación del pensamiento, una nueva visión creativa, se lleva a cabo mediante la filosofía y el arte del “evolucionismo concreto”. Una filosofía de la totalidad debería ser capaz de superar numerosas divisiones, ofrecer una visión de la configuración ética de la vida, así como formar la unidad real del pensamiento y la realidad a través de un nuevo pensamiento e investigación, provocar la disolución de los agravios y guiar los ideales a los que se aspira.

Mencionaré algunas de las contradicciones a través del siguiente ejemplo:

- La explotación de la naturaleza y la dignidad de la vida

- Necesidad y riqueza

- Trabajo forzado y libertad física

- Codificación del arte y libertad y ayuda espiritual

- Terrorismo y amistad

- Darwinismo social y protección de los que sufren

- Voluntad obsesiva de poder y preservación de la especie

- Relatividad y teoría cuántica

- El devenir y el ser

- Tiempo y eternidad

El Übermensch de Nietzsche no puede sustituir a Dios y conduce a los abismos del poder. Nunca antes Dios o la creación se han mostrado al hombre con tanta claridad y sin misticismo. El futuro, como el pasado, mostrará que el cambio de pensamiento preparará el camino hacia un mundo cambiado. Si se aplica la física cuántica y la teoría de la relatividad a la filosofía, se abren nuevas facetas de la evolución. El famoso modelo de pensamiento del gato de Schrödinger pretende ilustrar que existen varias posibilidades paralelas.

Un gato está encerrado en una caja. Cuando un núcleo radiactivo decae, lo que ocurre con un 50% de certeza, se libera un disparo de una pistola, que golpea al gato y lo mata. Según la mecánica cuántica y el principio de indeterminación, el estado cuántico del gato es una mezcla de vivo y muerto antes de que se abra la caja. En la teoría cuántica, ambas posibilidades pueden coexistir.

Ambos estados son reales. Además, según la teoría cuántica, una determinación brusca de la ubicación de un electrón, una limitación espacial, crea una indeterminación infinita de la velocidad del electrón, que da lugar a una resolución de la limitación. En la física de partículas elementales, o más exactamente en la física cuántica, parece que un electrón decide si es una partícula de materia o una onda. Exactamente en el mismo momento en que el observador o director del experimento decide si quiere medir una partícula de materia o una onda de energía. Según la teoría cuántica y las relaciones de indeterminación, el observador siempre recibe los datos de medición que quiere conocer, pero nunca las dos informaciones sobre el electrón (relativas al tiempo y al lugar) al mismo tiempo. En la física cuántica, según el principio de indeterminación, el observador se convierte en un componente del electrón, sistema de medición e influye en el resultado.

Aquí un supuesto básico ampliado: La conciencia cerrada o abierta y el yo. El tiempo es movimiento y el movimiento es cambio. El cambio, sin embargo, es crear o percibir la creatividad y la cognición en la conciencia, en el subconsciente

y en una conciencia superior recién definida en la punta del cambio de los axones (parte central de las fibras nerviosas) en el cerebro, se encuentran la decisiva, actuando “conciencia superior” y el yo. Así, el tiempo siempre consta de al menos dos puntos o centros de información-conciencia en el espacio y en el tiempo.

El cambio o la creatividad y la información generan una conciencia comparativa, subconsciente, superconsciente, así como un yo decisivo que preserva la especie y viceversa (ver también para la aplicación de la mejora de la inteligencia y la creatividad, el descubrimiento del ego, el desarrollo de la personalidad y la conciencia y la verificación de la misma, del efecto y la causa, la fórmula del arte abierto, publicaciones: 1982, 1988, 1990, 1994, 1997, 1999, 2000, 2003 arte abierto evolución exposiciones 1991,1999, Liedtke obras de arte de 1963, gráficos de 1979, libros y catálogos de 1982, museo de 1994) para la orientación y es una constante básica de la naturaleza, es decir, de todas las formas de vida, de la evolución (como podemos ver en los seres humanos, animales, plantas; organismos unicelulares y los virus a través de los nuevos resultados de la investigación), de los observadores comparativos, oscilantes de su punto de comparación relativa.

La creatividad o el cambio de información es, pues, una propiedad de la materia, de los quarks, de las energías, de la gravitación, de las dimensiones, del tiempo y del universo que aún no ha sido incluida en la física, así como la nada, el observador relativo oscilante se convierte en un componente del sistema a través de su intervención creativa, pero aún más a través de la cognición, que completa con su nueva experiencia y su yo.

El sujeto es una posición de observador actuante, que fuera de la oscilación entre las cogniciones, los eventos de creatividad, los puntos en el tiempo, en el yo a través de las decisiones, la auto-creatividad, la intuición, la visión busca su camino futuro en el ahora, puede utilizar los sentimientos como potenciadores de la motivación para esto y surge de las posiciones de observador de proceso, así como se alimenta de estos a su propia y el crecimiento de la conciencia el desarrollo y la reconstrucción de la red neuronal (véase también el libro de Ian Robertson: El Universo en nuestro cerebro, Piper 2002). También se puede decir; el sujeto es el investigador, el filósofo, el artista, el empresario y el Colón del mundo de la conciencia, así como del mundo. Es la respuesta de la evolución a los cambios en las condiciones de vida, una parte importante de la cabeza de puente

para la autopreservación y la preservación de la especie en el futuro.

El yo se realiza físicamente en la punta de los axones cambiantes y de crecimiento óptimo de la red neuronal; a través de la cognición, la creatividad, el arte y la visión, sigue ampliando la red neuronal, la conciencia, incluyendo el inconsciente y el superconsciente. Todos los programas de las formas de vida se concentran en el superconsciente. Está programado genéticamente para buscar nuevas experiencias con el fin de asegurar el futuro para sí mismo y para la preservación de la especie.

Una “imagen del mundo” abierta o cerrada como ayuda para la toma de decisiones del yo tiene lugar con la ayuda de una separación de la realidad. Un primer paso hacia un mundo o sociedad abierta, cuando se aplica positivamente, es la síntesis de lo irracional con lo racional. Es posible una comprensión ampliada (no debe entenderse en la posibilidad de aplicación negativa para aumentar el misticismo y el miedo, para cerrar la inteligencia y la creatividad) con la ayuda de las metáforas, las artes, los rituales, las repeticiones, la planificación del futuro, las visiones, las profecías, las percepciones del pasado o mejor una visión evolutiva, que incluye los desarrollos del pasado y las visiones del futuro, para la evolución ética de todas las personas, hacia un sistema abierto.

¿Qué dice la ciencia sobre las divisiones de la realidad en el cerebro?

Se sabe que existe una cerradura de realidad, como sabemos ahora por la investigación, en la zona del hipocampo en el cerebro, que comprueba cada pieza de información para su realidad y lógica (a través de la programación de genes para el efecto y el beneficio para el yo, el yo, la familia, la sociedad y la especie en el ahora y para el futuro, para el consciente y el subconsciente) puede abrirse y esta “puerta de la realidad” puede permitir la creatividad y las nuevas imágenes de pensamiento, como una realidad futura lógica y/o como una especie de “cognición futura”, si se entiende y transmite cogniciones que sostienen al yo y a la especie. Una vez que la cerradura de la realidad del hipocampo se abre para una determinada imagen de pensamiento, una lógica para la creatividad, el arte o una visión, más información nueva, basada lógicamente en la información inicial precedente, puede pasar la cerradura de la realidad después de una comprobación suplementaria y, por lo tanto, si se utiliza positivamente, dar al usuario un aumento con-

stante de la creatividad, la salud, la inteligencia, la libertad y la prosperidad, pero a través de la información falsa preparada como una realidad distorsionada, lo que lleva a conclusiones y acciones falsas y / o más temores exagerados desencadenando imágenes de pensamiento programadas en un efecto de reducción mental opuesto.

Estos procesos ocurren tanto en sentido positivo como negativo del desarrollo en todos los países, culturas y religiones controladas conscientemente y/o intuitivamente así como emocionalmente, en la cultura o influencia vudú, en la administración de placebos, en las escuelas, en todos los procesos de transferencia de conocimientos en la medicina, en la planificación, en el deporte, en la publicidad, en la formación de directivos, en las bellas artes, en la investigación, la filosofía, la literatura, la música etc., precisamente en la transferencia de nuevos conocimientos.

A las nuevas impresiones sensoriales alteradas, sobre todo las que indican peligro, se les asignan genéticamente emociones como un impulso turbo, se comprueban inmediatamente a grandes rasgos para ver si son peligrosas por el sistema límbico en el cerebro y se implementan como instinto y reacción en el cuerpo antes de que la conciencia haya analizado estas impresiones sensoriales con más detalle y posiblemente haya neutralizado estas impresiones como una falsa alarma, porque para entonces una “reacción” puede ser ya demasiado tarde para la supervivencia.

La separación de la realidad con la inclusión de la creatividad, la visión y las perspectivas de futuro podría ser un segundo nivel (sin miedos) de preparación del sistema de conciencia para el sistema abierto para la evolución del yo y de la especie. El sistema de conciencia podría ser así una posición de observador de procesos para la toma de decisiones del yo, (en qué dirección debe seguir creciendo, conectándose, actuando, abriéndose o cerrándose en caso de peligro, para poder formar capacidades de preservación de la especie en el futuro a través del cambio de programación de los genes y de los cambios de los genes, así como en el presente de forma inmediata a través de la mejora constante de la red neuronal, a través del aumento de la inteligencia, (por ejemplo, entre todos los portadores de información, los genes, los programas de los genes, la conciencia, el subconsciente, el instinto, las emociones, la personalidad, la intuición, la creatividad, la visión, el conocimiento, la experiencia y la voluntad, así como el “yo”.

Esto también se puede expresar de otra manera;

el yo es una posición futura avanzada, que consiste en descubrir, bajo la condición de un mundo cambiante, cómo tiene que cambiar el yo para implicarse en el amor constante y estar en red en un mundo de amor (el amor hace crecer la red neuronal y las capacidades del cerebro y acelera así la evolución humana, El potencial humanista y de amor en el mundo tanto genéticamente como a través de la experiencia (ver también el libro de Ian Robertsen El Universo en Nuestro Cerebro) y por lo tanto una espiral evolutiva positiva a acelerar para que las generaciones venideras estén integradas en el amor así como conectadas en red en un sistema de vida abierto para encontrar las mejores condiciones de vida posibles para poder desarrollarse óptimamente.

La conciencia es un proceso que permite un “yo” centrado en la evolución en el “yo”, incluyendo el mundo cambiante, de forma prospectiva. En consecuencia, el “libre albedrío” es un preparador, piedra angular de la cabeza de puente en el futuro, para que el “yo” sea capaz de realizar lo que se ve en el “yo” y en el mundo, auto y especie-sostenible.

Un sistema de conciencia cerrado y el ego (en el miedo) refleja principalmente el pasado y el presente sin una posición de observador de la evolución de conexión. Está influenciado por los miedos, por los sistemas cerrados y sus medios, y, programado genéticamente, se centra en el presente y en la eliminación del miedo. Los sistemas cerrados de la conciencia y la sociedad se ven así favorecidos por la información falsa, la difusión de enigmas y misticismo, la codificación del arte, el miedo al futuro, la información sobre el dolor físico y mental en el mundo, y las experiencias físicas y mentales subjetivas.

enfermedades, así como el rechazo del amor y el debilitamiento de la propia fuerza personal, lo que da lugar a un sentimiento de impotencia, de entrega de sí mismo, a la dirección de la voluntad por la información orientada a objetivos de terceros. Aquí hay que considerar que la conciencia, el ego y el sistema social cerrados, a través del “Principio de la Tienda Cerrada” (= negación del acceso a la importante información central de apertura de la conciencia para la auto-abertura), la información para la auto-sanación a través de los propios programas genéticos está ausente.

Un sistema de conciencia, ego y social abierto extrae del pasado y del futuro visiones evolutivas creativas a través de procesos programados genéticamente y basados en la automatización para optimizar un presente y un futuro amplia-

dos (véase también el libro art open publicado en 2000 por Dieter W. Liedtke).

La libertad de un axón, de un ser humano, de un estado o de una sociedad está arraigada en la naturaleza de la evolución para reconocer, decidir y actuar como un ADN creativo abierto o un sistema de información. Los axones que no tienen libertad para desarrollarse en el cerebro en cogniciones, para conectarse con las células nerviosas, se retiran o mueren (véanse también los resultados de las investigaciones del Instituto Max Planck para la Investigación del Cerebro).

Los individuos en una sociedad que no permite la libertad y la promoción de la creatividad, el arte, la investigación, la ciencia y la enseñanza, pero sus códigos se comportan simultáneamente a través de la programación del miedo. Pero la represión social les golpea varias veces, porque la personalidad y la dignidad del individuo no tiene acceso a los códigos de reconocimiento, las decisiones y las acciones a las futuras conexiones y conocimientos de la creatividad y, por tanto, también del ego o el axón, más y más profundo justificado, sin reconocer por qué es así en este estado.

La libertad de ser creativo, de desarrollarse, es una ley de evolución inherente al sistema.

Como los axones, el YO muestran a los individuos y poblaciones, la pérdida de la dignidad, la creatividad o el arte (a través de la codificación del miedo o de las barreras de acceso) del individuo o de las poblaciones conduce a su retraimiento, al fatalismo, al fascismo, a las ideologías y credos retrógrados, a la depresión, al suicidio, a la locura, a la agresión, a la criminalidad, a la enfermedad, al terrorismo, a la guerra y, finalmente, cuando se transfiere a los sistemas sociales, a la disolución de la humanidad, de la cultura y, en última instancia, a la autodestrucción de la humanidad. (véase también www.Shoa.de).

Así pues, ambas posibilidades, la conciencia abierta y la cerrada y el ego, están programadas genéticamente en un ser humano o sistema social. Sobre la base de todos los portadores de información accesibles, el observador, el ego, decide si debe abrirse o cerrarse. Si un sistema se cierra y se abre, se conecta al mismo tiempo con otros sistemas cerrados o ideologías por miedo a un futuro desarrollo de los sistemas abiertos, tanto el crecimiento como el miedo y las disoluciones de estrés se producen primero en la superficie en estas conexiones, (Sense-making por el cambio de enfoque del miedo y la aparente apertura del futuro a través de imágenes enemigas y la exclusión de otras formas de pensar, recursos que pueden ser apropiados o limitados),

pero que, cuando se ven objetivamente y el desarrollo futuro en su crecimiento, se exponen como autodisolución (como eutanasia, retirada del sentido de la preservación genéticamente programada de la especie, de las leyes de la evolución) de los sistemas cerrados.

Cada vez está más claro que los sistemas cerrados van en contra de la naturaleza, de la evolución y del crecimiento espiritual, como a menudo puede demostrarse por el curso de las enfermedades humanas y por los sistemas sociales, las ideologías, los sistemas de poder y las empresas, y estudiando su historia, sólo pueden existir y sobrevivir de forma limitada en el aislamiento. Así pues, la teoría de la evolución de Darwin se ha visto superada por la evolución de la teoría de la evolución (véanse también All Life is Problem Solving, de Karl Popper, 1994, y Evolution Theory of Knowledge Systems, de Dieter W. Liedtke, 1996-98).

La base de mármol del darwinismo lleva mucho tiempo mostrando grietas considerables.

El principio de la mutación aleatoria y la selección natural no concuerda al 100% con los últimos hallazgos de la investigación. La teoría evolutiva cerrada de Darwin del darwinismo social y el azar ha sido refutada en este punto central por numerosos estudios biológicos, genéticos, neurobiológicos y empíricos publicados por la ciencia del comportamiento. Ha promovido la delincuencia, la guerra y el comportamiento antisocial y se ha utilizado a menudo para legitimar la explotación de las personas y de la naturaleza.

así como en su interpretación popular fascista o en la interpretación capitalista explotadora según la teoría del sistema cerrado de Thomas Malthus, como el “derecho del más fuerte” y supuestamente “mejor” sobre el “más débil” y supuestamente “menor” en contra de nuestra programación genética que conserva la especie.

Las publicaciones de la “teoría evolutiva de los sistemas de conocimiento” de una nueva visión evolutiva del “sistema abierto” disolverán este “pantano mental” en el que nos encontramos ahora mismo. Este pantano consiste en sistemas cerrados de pensamiento que son fáciles de enseñar pero que en su aplicación están en contra de la evolución (que ha sido transferida a los pueblos y a su vez es implementada y mantenida con la supervivencia del más apto en contra de la naturaleza del hombre - ver la implementación de las ideologías de Marx, Engels, Lenin, Stalin, Hitler, Mao, así como el capitalismo como una variante prevaleciente y más de los sistemas sociales cerrados de hoy en día, en los que supuestamente no hay suficientes recursos para la prosperidad y la

libertad de todas las personas en el mundo).

Así como el potencial humano para el desarrollo espiritual, cargado de humanismo y ética a través de la programación genética que preserva la especie y que está destinada a equipar a uno para un paraíso en la tierra, sigue hundiéndose y atascándose en este pantano de pensamiento de los miedos, sólo podemos sacar el agua del terreno del pensamiento, drenar este pantano, con el fin de allanar el camino para un futuro positivo para todos los seres humanos.

Si se considera el electrón independientemente de esto como una unidad de conciencia que puede mostrarse abiertamente en el horizonte de sucesos del sistema de información (átomo) como una partícula cerrada de materia o como una onda de energía indeterminada no fija, se obtiene un modelo de conciencia que contiene ambas posibilidades. El pensamiento cerrado y el abierto (conciencia) se revelan como modelos yuxtapuestos en la conciencia humana. La teoría especial clásica de la relatividad de Albert Einstein, que no puede combinarse con la física cuántica en todos los ámbitos (en mi modelo de conciencia representa el pensamiento cerrado a través de agudas limitaciones a pesar de su relatividad) puede superarse en sus contradicciones con la física cuántica mediante la introducción de un nuevo punto de vista del observador “del infinito” (véase también el libro Das Bewusst sein der Materie ersch.1982 de Dieter W. Liedtke). Stephen Hawking y Jim Hartle confirmaron en 1983 la posible unificación de las contradicciones de ambas teorías al introducir el “Tiempo Imaginario” de un universo infinito sin límites temporales. Incluso si se consideran los agujeros negros como sistemas cerrados de conciencia -ideología o poder- de los que no se puede escapar, Stephen Hawking pudo demostrar teóricamente en 1974, aplicando la mecánica cuántica a los agujeros negros, que pierden masa y tamaño mediante un flujo constante de partículas hacia el exterior y que, por tanto, también corresponden a los sistemas cerrados del sociólogo de los sistemas sociales.

La ruptura creativa (documentada por las obras de arte) de los sistemas cerrados es la ley evolutiva (véase también el libro: La cuarta dimensión de Dieter Liedtke 1987). El desarrollo de la naturaleza y de nuestra evolución de la conciencia muestra que un modelo evolutivo abierto es ley natural y que cualquier cierre, intervención de los poderosos, del observador o de Dios, que no implique la apertura del sistema, conduce a más libertad, a más creatividad, pero sólo puede conducir a un retroceso, sistemas cerrados (como ha demostrado Hawking con los

agujeros negros) como con las grandes culturas perimidas y los sistemas totalitarios de poder en la historia de la humanidad, puede estar ligado al incesto y en el incesto técnico actual, la clonación (que dará resultados positivos en la investigación si simultáneamente promueve el despertar creativo de los genes y sus programas), conducirá a la pérdida de poder, a la enfermedad y a la muerte del sistema en el mundo tridimensional y espiritual.

Albert Einstein dijo sobre la física cuántica que “Dios no juega a los dados”. Einstein estaba equivocado, como muestra la física cuántica, Dios es el juego y el no juego, los dados y la regla, el jugador y la mesa, el perdedor y el ganador. Juega y no juega, está presente y no presente, en un sistema y un ser abiertos, de finitudes dentro de infinitudes. Según la física cuántica, el ser humano que observa decide si Dios existe en su mundo a través de su proceso de medición orientado a los resultados. Si el hombre es consciente de ello, se convierte en el creador de Dios, que está fuera de su mente y es real en él. Sus imágenes mentales o energías creativas crean un universo en el que Dios existe o no existe. El hombre, al aplicar la física cuántica a Dios, se convierte en parte de las leyes de la creación, que ya no puede ignorar, pues se negaría y aniquilaría a sí mismo y se disolvería como humanidad. La aplicación de la física cuántica a la cuestión de la existencia de Dios también confirma la sabiduría y las religiones antiguas. En este modelo de pensamiento, Dios se convierte en la imagen del hombre, de la naturaleza y de la evolución, así como en su creador o viceversa.

Si se tienen en cuenta los estudios realizados para verificar esta tesis y la introducción del infinito como punto de vista del observador, resulta lo siguiente

Acuerdo: tanto los límites nítidos de la teoría de la relatividad como la borrosidad de la mecánica cuántica confirman en este punto que el gato o Dios existen simultáneamente en ambos estados. Están vivos y están muertos, eso depende del punto de vista del observador relativo y de su voluntad de crear, si quiere obtener un modelo de creación abierto o un sistema de poder cerrado, un Dios existente o no existente como resultado de la medición. Una vez creado Dios, ÉL existe realmente en la conciencia a través de las redes neuronales del cerebro, así como en la naturaleza. En la infinidad del universo, el poder de creación, como todos sabemos, es un componente del mundo y de la naturaleza (véase también el ciclo de imágenes 1982-88 en el Museo Liedtke y el libro La Cuarta Dimensión o el resumen: Información -El Principio de Creación-

Dieter Liedtke 1987, así como la exposición de arte “arte abierto” 1999 que tuvo lugar en Essen y a partir de 2020 i = E = MC² en el Museo Liedtke en el Puerto de Andratx).

Trasladado a la sociedad, un punto de vista co-mundo-integral muestra por qué los sistemas cerrados de poder no duran. Van en contra de las leyes de la naturaleza o, si se quiere, de la evolución. El examen del estallido del arte y de los sistemas cerrados de conciencia revela por qué los sistemas cerrados, las religiones, las ideologías persiguen, prohíben, desacreditan, encriptan y presentan las artes como cosas incomprensibles de locos o genios. Además de excluir a las nuevas artes y a sus artistas de las oportunidades de financiación disponibles. El arte ha sido un medio exclusivo desde Leonardo da Vinci mediante la codificación del arte y el descrédito de los artistas. La fórmula del arte descifra el arte haciéndolo comprensible para la gente normal, en contra de todas las justificaciones humanistas para un nuevo mundo abierto, retrasado para el mantenimiento de la vieja sociedad cerrada y los sistemas de poder en todas las circunstancias según el modelo de “tienda cerrada”.

El futuro de la sociedad: el conocimiento se ancla en el cerebro a través de la vista, cuando lo que se ve se entiende (Universidad de Tokio), ‘Ver y conocer son la misma cosa’ dijo Leonardo da Vinci. Las investigaciones del Instituto Max Planck y del Premio Nobel Eric Kandel y las neuronas espejo demuestran también que cuando se desentraña lo que se ve, el conocimiento, la creatividad y la inteligencia se vuelven transferibles a la persona en el acto de ver y se instalan físicamente de forma permanente en su red neuronal cerebral. Aplicado a los problemas de la humanidad, esto significa que: la explotación, la pérdida de dignidad, la pobreza, la depresión, el suicidio, la delincuencia, el fatalismo, el fascismo, el comunismo, el capitalismo, el socialismo, el terrorismo, la guerra y el genocidio no surgen de la falta de imágenes vistas y de educación experimentada, sino de la inexistente desmitificación y desentrañamiento de las imágenes o del arte, es decir, de la falta de creatividad y conocimiento, así como de la propagación de los miedos y de las consiguientes epidemias mentales y parálisis entre la gente. (véase también el libro del investigador del cerebro Ian Robertsen Das Universum im Gehirn Piper 2002).

Los países que apliquen estos descubrimientos, así como las nuevas investigaciones neurobiológicas del premio Nobel Eric Kandel, de Nueva York, y un sistema abierto en sus políticas escolares, de medios de comunicación y de educación, podrán reducir en gran medida

los costes de la atención sanitaria, los servicios sociales y la delincuencia, incluso con una población creciente y/o envejecida. Al mismo tiempo, la prosperidad de la economía dará lugar a una nueva industria de servicios y a una plataforma de riqueza para toda la población. El estudio encargado por el Banco Mundial al equipo del politólogo Paul Collier, de Oxford, sobre los vínculos entre la pobreza, el terrorismo y la guerra confirma la conclusión: más creatividad, más desarrollo = menos pobreza y guerras civiles.

El comportamiento cultural y étnico de los pueblos preserva la unidad, la particularidad y la dignidad de los pueblos en un sistema abierto (como los electrones del átomo. Garantiza la diversidad y no se pierden en peleas, guerras, crueldades y disoluciones (en el universo del mundo tridimensional en la explosión atómica o en el colapso en un agujero negro que representa una transformación). En su diversidad, conforman nuestros puntos comunes en la existencia de la humanidad (o como en la física, los electrones el átomo y el universo).

Terrorismo y sistemas cerrados

Según esto, los sistemas cerrados (estados, pueblos, religiones, ideologías, medios de comunicación, empresas, familias y del ser humano individual) por reglas de demarcación para la fantasía, el arte, la religión y los procesos de pensamiento (en la física cuántica la escalera experimental) sólo crean cierres de la mente, que a su vez crean depresión, enfermedad, (programación negativa de los genes y descomposición de las células) fricción, guerra y con el tiempo la reducción (o pérdida de poder) hasta el colapso por pérdida de energía del sistema cerrado (el agujero negro, la célula o los genes) y el alejamiento del hombre y sus sistemas de poder de sí mismo, de Dios, de las leyes de la evolución, de su creatividad, del arte y de la humanidad.

Además, hay sistemas abiertos fuera del sistema cerrado que se están desarrollando más rápidamente y por lo tanto están en una situación de ventaja constante en comparación con los sistemas cerrados, lo que llevará al conocido comportamiento agresivo debido a la aparente impotencia por un lado y por otro lado a la explotación, la pérdida de dignidad de los sistemas cerrados a través del control digital hacia el interior, así como a través de la transferencia de tecnología de los sistemas sociales abiertos, una carrera de los sistemas y a una ventaja de conocimiento y más creatividad de los sistemas abiertos si no se dejan limitar por los sistemas sociales parcialmente abiertos o se ponen en el miedo del futuro.

El sistema de observadores y la imaginación

En una inspección más cercana, este escenario se verá así: un sistema abierto da al observador la opción de tomar todas las posiciones conocidas y desconocidas (estas últimas a través de la creatividad y la imaginación) para su evolución de la conciencia, para la comprensión. A través de la comprensión, forma un nuevo sistema más grande y abierto con lo comprendido (véase también la teoría de la evolución de los sistemas de conocimiento 1996-1998 de Dieter W. Liedtke, sus obras de arte y catálogos). El filósofo Hans Georg Gadamer sobre la comprensión que incluye naturalmente lo comprendido:

“El que comprende siempre está incluido en un acontecimiento en el que se afirma el sentido”.

Si se transfiere la cognición, la comprensión y el sentido de un sistema abierto a sistemas cerrados de poder, el sistema cerrado se disuelve y forma una simbiosis con el comprendido a medida que aumenta la densidad de la cognición. Si un sistema social observa a otro sistema social y quiere obtener datos sobre un sistema cerrado como resultado de la medición, el sistema recibe la información deseada y, según la física cuántica y Gadamer, se convierte en un componente de un sistema cerrado.

Sólo nos queda un camino como observadores que queremos hacer posible la vida en este mundo en paz y prosperidad para todos: Querer medir los sistemas abiertos o un mundo y un futuro abiertos. El paraíso en la tierra sólo se puede conseguir eligiendo la propia inseguridad y un futuro abierto, que se transportan desde el futuro a través del presente hacia el mañana, o lo que es lo mismo: un sistema abierto está en armonía con la naturaleza y con Dios; siempre mantiene las posibilidades abiertas (como muestran la naturaleza y la evolución) para elegir la vida y la libertad para su especie a través de la creatividad; si no hay pérdida de sentido a través de la información negativa que daña las interconexiones (también neuronales). Theodor Adorno señala una salida:

‘La filosofía, tal como es en el momento de la desesperación. Lo único que aún es justificable sería el intento, de mirar todas las cosas como se presentan desde el punto de vista de la salvación. La cognición no tiene más luz que la que brilla sobre el mundo desde la salvación: todo lo demás se agota en la reconstrucción y queda como una pieza de tecnología”.

La fórmula gráfica roja/amarilla de las creaciones, o su equivalente físico continuado: i = E = MC² (i = información) no sólo muestra que la información es el origen físico de la evolución del universo, sino que también demuestra que la información conecta el mundo materializado con el mundo creativo de las ideas de la conciencia, como documenta la física cuántica. Con ello se demuestra la unidad del espíritu y la materia mediante la fórmula, por la que en el contexto de la conciencia el signo MC² representa también la M de la red neuronal y el espíritu de las unidades biológicas de vida (o del ser humano), que conducirá a las unidades biológicas de vida evolutivas y eternas mediante la abolición selectiva de las viejas fronteras del pensamiento o de la vida C2 a través de la información en las redes cerebrales neuronales mediante la reprogramación epigenética y genética de los programas genéticos, a partir de la nueva conciencia de los seres humanos.

La fórmula completa la fórmula del arte dialéctico de la tesis, la antítesis y la síntesis de la filosofía de las innovaciones de Hegel y el desarrollo cognitivo, social y biológico, así como la evolución del universo. La traducción de esta fórmula gráfica de las humanidades a la fórmula de las ciencias naturales i = E = MC² con la que el espíritu del mundo de Hegel se sustancia en las ciencias naturales. Por primera vez, esta fórmula recibe una forma física recién diferenciada con la ley de conservación de la información y sus velocidades y redes. En las obras de arte, todas las cosas y los procesos, así como la no existencia, muestran cómo el poder de la creación se hace visible como proceso de cognición y, por tanto, se convierte en algo epigenéticamente transferible a la persona pensante. La creación o Dios se documenta así como un sistema de creación evolutiva de la información que preserva las especies y que se hace a sí mismo, al tiempo, al espacio, al movimiento, a la energía y a la materia, a la vida biológica, a la conciencia y a la creatividad desde lo más profundo hacia fuera y se hace comprensible en y desde y por encima de todos los conjuntos y redes de información de la propia existencia.

En sociología y filosofía, la fórmula del arte conduce la tesis del ideal de Hegel y la antítesis de Marx a la síntesis de un capitalismo ético. Con las obras que predicen el futuro, supera toda la pobreza, las divisiones y las explotaciones del ser humano, así como las filosofías que favorecen la exclusión (idealismo, dualismo materialista, escolástica y teología, así como el existencialismo) mediante la multisíntesis de la información empíricamente evidente. Esta información es con

respecto a los puntos de vista de tiempo-reconocimiento-acoplado-conocimiento del espectador en relación con las redes de probabilidad abiertas de la información del sistema-preservación inmanente de las especies del ser y del universo que un Evolucionismo Concreto en un sistema de racimos de información interconectados sin fin de la evolución y la creación a partir de la nada a través del canal de creación de su supernada una existencia relativamente consciente en el Ser Eterno de los tiempos-ser-posibilidades en, (fuera de y por encima de) los diversos infinitos (e. por ejemplo, el tiempo, el espacio, la energía).por ejemplo, el tiempo, el espacio, la energía, los procesos, la información, la creatividad, la conciencia y el universo).

La alternativa sigue siendo para nosotros, Dios nos muestra. Tenemos que mirar de nuevo, aprender a mirar por encima del hombro de Dios y soportar un sistema social abierto con un futuro abierto de la humanidad o mejor: encontrar alegría y motivación en un sistema abierto si queremos vivir en un mundo con una población mundial creciente (sin reducción de la humanidad, pandemias, pobreza, explotación, guerras y miedos) así como con una plataforma de prosperidad para todas las personas.

El hombre crea ideas y planea cosas que no existen en el mundo material. Estas creaciones son realidades espirituales y, según Popper, pertenecen al mundo 3. Son energías puramente creativas pero existentes. Algunas de estas obras creativas son transmitidas por las formas de vida al mundo material, que pueden así percibir a través de sus órganos sensoriales. Dios podría ser en adelante una obra de esta producción espiritual, un Dios imaginado por el hombre. Para la existencia actual de Dios es irrelevante si Dios creó al hombre o el hombre creó a Dios. Como podemos ver en el mundo material de las ideas y la tecnología a través del hombre, el orden no cambia la realidad de su ser en el mundo. Dios como energía infinita espiritual, inagotable y creativa una vez creada es demostrable y existente como creatividad eterna y como sistema abierto a través de la evolución.

Lo que se ha dicho hasta ahora sobre la existencia de Dios debe aplicarse también en parte a la existencia del alma predicada con atributos divinos. Además, el alma espacialmente ilimitada podría darnos su muestra de conexión con el mundo. Si vemos el “ellos” como una construcción de red mental del alma, esto debe entenderse como un conocimiento que está interconectado para siempre con todos los participantes, circunstan-

cias, personas, condiciones y objetos. Sin embargo, esto sugiere que el alma intemporal e ilimitada no puede estar centrada en el ego o en la personalidad y la persona, especialmente porque no ocupa ningún espacio según las descripciones de la fe, sino que está representada por la red de conexiones con todo lo que se reconoce y experimenta a través de la red de conexiones sin espacio. En el mejor de los casos, esta red de conexiones, el “alma”, podría ser experimentada intuitivamente a través del efecto del ego y la personalidad. El “alma constructora de redes” (o el cosmorán en la 4ª dimensión) podría, según este modelo, representar una nueva cualidad o un nivel más de cognición en la evolución, que tendría una programación genética para la creatividad, la visión y la intuición de los seres vivos que se puede potenciar y promover. El alma antigua, como una red de conocimiento “relacionada con el yo”, moderna, que en la comunión de las almas (con o sin conexiones físicas) representa una reserva evolutiva y una red social que puede ser utilizada por los congéneres vivos (véanse también los cultos a la muerte de los pueblos) para su propio desarrollo futuro a través de un ordenador cuántico.

Los campos morfogénéticos, espirituales de Rupert Sheldrake, que son de transmisiones espirituales dentro de una especie para la resolución y aceleración evolutiva desde su salvaguarda (véase también www.sheldrake.org y el experimento EPR, Einstein-Podolsky-Rosen de la física de partículas elementales), una transmisión y red de información atemporal así como la interconexión de objetos interrelacionados. Los electrones (que, sin embargo, pueden estar separados por cualquier distancia o, si se quiere, que están conectados en red por el conocimiento común), que están juntos resultan en el espín 0 del electrón, demuestran habilidades que el alma y apuntan en la dirección de esta consideración (véase también La cuarta dimensión por Dieter W. Liedtke 1987).

¿Existen pruebas de la existencia de Dios o de una creación?

Dentro de un sistema cerrado de pensamiento, un sistema abierto, creativo y social y Dios sólo con dificultad o como una revelación. En cambio, en un sistema abierto, las ciencias pueden proporcionar las pruebas de Dios que se buscan. De lo que hasta ahora se ha descrito como “sistema abierto” pueden derivarse cuatro pruebas de Dios o de la creación.

La primera:

El poder de la creación, la creatividad es una ley de la naturaleza y de la evolución, en un sistema abierto. Se ha demostrado empíricamente a través de la evolución, el movimiento o la creatividad en la neurobiología, la investigación genética y del comportamiento y la creatividad o el movimiento del átomo o del universo (y, por tanto, de Dios).

En segundo lugar:

Las guerras o los sistemas sociales cerrados, como muestra la historia, sólo pueden durar un periodo de tiempo limitado, también debido al cierre espiritual y a la supresión de la población. Estos siempre pasan a los sistemas abiertos, a la creatividad y a la libertad de creación como base original de nuestra existencia, a Dios. Dios se hace estadísticamente tangible a través de nuestra historia.

Tercero:

La no intervención de Dios en este mundo demuestra también su existencia, puesto que ya está presente en el ser y en el no ser como sistema abierto en el mundo. Como muestra la ciencia natural, o más precisamente la física cuántica, la intervención en un sistema abierto sólo puede producir un sistema cerrado, por lo que Dios se limitaría a sí mismo, a la creación y, en última instancia, se disolvería en el universo, así como en la 4ª dimensión. Cualquier cierre espiritual del hombre por el hombre, oscurece temporalmente a Dios y a un sistema social creativo abierto, es decir, un NUEVO MUNDO en paz, libertad y prosperidad, a través de los temores del futuro. Si Dios o un sistema creativo abierto no existiera, un sistema cerrado, la no existencia, sería el resultado: el mundo, la evolución, la existencia, el movimiento, el tiempo, el espacio, la materia, el cambio, la creatividad, un universo en expansión, la nada, las leyes de la naturaleza y el infinito no serían posibles.

Cuarto:

En un sistema abierto, en el universo o en un nuevo universo emergente, las primeras experiencias de los seres emergentes dan forma a la ley natural. Según esto, pueden prevalecer leyes de la naturaleza alteradas, hasta ahora desconocidas o nuevas, en subáreas de universos aislados del micro o macrocosmos, que la investigación de la física de partículas elementales y la astrofísica, así como un universo infinito, nos revelarán y aclararán como pruebas de Dios.

Una cosa es cierta: la creatividad y la soberanía del ser humano están ancladas en las leyes de la evolución, corresponden a su naturaleza y a la

creación. Desbloquear la creatividad y la inteligencia de la humanidad es la misión de Dios hoy en día, que se puede derivar de todas las religiones a los seres humanos. Niklas Luhmann dice sobre la fórmula de la innovación y el poder creativo en el hombre

“Se podría pensar en ella como un logro evolutivo. Una vez inventada e introducida, se se habilita a sí misma”.

La creatividad y el amor son las fuentes originales y únicas de energía en la naturaleza y en el ser humano, que, a medida que la población mundial aumente de forma inagotable, no disminuirán en el dador, sino que crecerán incesantemente en el dador y en el mundo y producirán siempre más recursos de los que todos los seres humanos puedan consumir.

Las religiones, los miles de millones de creyentes con su suministro de energía creativa a través de las imágenes de fe, las visiones, así como las ideas, los planes, las obras de arte materializadas, los inventos, los objetos y la tecnología del hombre a lo largo de los milenios deben, por tanto, ser revalorizados, son también una prueba del poder creativo que se desarrolla cada vez con más fuerza en el mundo.

La era de la creatividad ya ha comenzado. Tras un largo tiempo de dogmas de fe, las religiones deberán renovarse y acompañarnos, ya que la materialización y democratización de Dios, del paraíso, por parte del hombre será su nueva tarea. Tras lo cual, podrán contribuir significativamente en su importante tarea tradicional de dar forma a este desarrollo, del hombre hacia Dios, hacia una vida duradera y el paraíso en la tierra. Entonces tendríamos a Dios o la realidad espiritual del Dios concebido por el hombre, que, como muestran los resultados de la investigación sobre la creatividad, el arte y la evolución, está presente con nosotros. (y todas las formas de vida y energía) en nosotros y guía evolutivamente nuestra red cerebral en el camino a través de las leyes de la naturaleza y el avance de la creatividad del hombre hacia un sistema ético de vida abierto. Si las religiones renuncian a su pretensión de poder como sistema cerrado, podrán sobrevivir en la humanidad que avanza cada vez más rápido hacia Dios, y aumentar el número de sus creyentes a través de los concedores de la creación. Una nueva ética desde la perspectiva del paraíso, el estado divino de la población, nos mostrará el camino para materializar a Dios o la creación en nosotros, con nosotros.

Vayamos a la pregunta básica:

¿Son la información, la soberanía y la eternidad la base del universo?

Si se desplazan los puntos de referencia de un observador desde los puntos de vista finitos (por ejemplo, la tierra) en el universo finito a un “Universo Infinito” y se tiene en cuenta que el universo está en permanente expansión en la “Nada Eterna”, así como que la existencia del movimiento o la creatividad y la nueva información incluso en el átomo está probada en todos los niveles de la ciencia natural, surge una nueva imagen de la creación para el observador en el universo eterno, de la que se quita parte de la niebla de la transitoriedad inmutable y la determinación ajena de las finidades. Esto se explicará a continuación.

Sobre la teoría de lo eterno bajo las siguientes premisasEn la “Nada Infinita”, se crea un proceso en un número infinito de puntos del universo a través de un poder creativo consciente y que mantiene el sistema, al que llamo la “supernada”, que abre la “Nada Infinita”. De este modo, el tiempo, el espacio y la gravedad en el Universo Infinito se crean para el observador a partir de la nueva información. Se crean nuevos puntos de referencia de la conciencia del Universo abriendo el espacio en el Universo. Como un canal de parto, esta nueva información expande el espacio, el tiempo y la gravedad en redes de información, familias y clusters evolutivos, preservadores de especies y autoconscientes (o si se quiere: según la creencia de las religiones, todo nace, se equipa, se cobija y se dirige por el poder de Dios) se realizan en formas de ser finitas y diseñadas con posibilidades infinitas, entran en la mezcla materializada e infinita de espacio-nada-creación del universo que les otorga una soberanía inagotable en el marco de la preservación de las especies y la evolución desde dentro. Son condensadas por la nueva información, las redes de información y las leyes físicas de la naturaleza en energía y posteriormente ralentizadas en materia (véase también el libro Información -El principio de la creación- de Dieter W. Liedtke 2014) así como en sistemas de vida biológica en infinitos lugares del universo donde la vida biológica es posible, alineada según las redes de información evolutiva previamente existentes y preservadoras de las especies o manifestada como el pasado del tiempo como energía, materia o vida biológica.

El Universo Infinito se expande en la “Nada Infinita” a través de nueva información o poder crea-

tivo. Ambos infinitos se interpenetran, se entrelazan y, según estas especificaciones, se basan en la conciencia, los puntos de vista, los observadores, los cambios o la creatividad sin limitaciones ni separaciones del universo de la nada. La conciencia del universo es una auto-observación evolutiva de todos los puntos de vista de la información y sus redes, que produce nueva información, la agrupa intencionadamente y así se hace visible como información, proceso, energía, materia, formas de vida biológica así como evolución.

Según esto, cada punto de referencia enfocado de la información del observador, o la información creada por los cambios en el espacio, el tiempo, la gravedad, el átomo, la energía, los electrones, los quarks, los planetas, las galaxias, la materia y las estructuras energéticas del universo, el universo mismo así como todos los sistemas de vida biológica pueden ser vistos como una unidad autorreflexiva, creativa, evolutiva y que mantiene la especie con un “yo” (concebido como un sistema de información consciente de sus limitaciones y de sí mismo) y la creatividad y la inteligencia, como un autoobservador que mantiene la especie.

Las unidades de auto-observación tienen una “conciencia” incluso sin poseer un cerebro, con un “yo”, creatividad e inteligencia, como la física animal, vegetal, de hongos de manchas, unicelular, atómica y cuántica, como la investigación de la astrofísica con sus leyes de conservación y leyes de la naturaleza y también la investigación de los cerebros, las células, el ADN, los genes y la epigenética, visto desde este nuevo ángulo, puede demostrar empíricamente a través de los resultados de la investigación. (Véase también el libro de Dieter W. Liedtke La conciencia de la materia de 1982). Desde este punto de vista, surgirán nuevos campos de investigación que nos sacarán de las áreas de preguntas de investigación sin respuesta.

La conciencia, la creatividad y la inteligencia son propiedades immanentes al sistema del universo que incluyen la nada. Un principio y un fin del universo están excluidos por la fuerza informativa eterna autogeneradora de innovaciones o de información, como demuestran aún más claramente la “ley de conservación de la energía” o la “ley de conservación de la información” continua. Pero, ¿cómo se transfiere este sistema de vida eterna del universo, de la “Nada Infinita”, a las unidades más pequeñas de los sistemas de vida biológica o a sus células? Para algunas plantas y animales, la supernada, la red de información de conservación de la especie de sus genes, como muestra la investigación, ha mostrado un camino

hacia una vida aparentemente eterna. La unidad de información biológica del ser humano (como la planta, el animal y el organismo unicelular), compuesta por átomos, materia, espacio, tiempo e información consciente. Estos elementos son procesos en un Universo Eterno de Información y se basan en sistemas de información espirituales, materiales, biológicos, de preservación de las especies y evolutivos. Juntos, pueden, si esta unidad de información es consciente de los procesos de información de preservación de especies de la super-nada (creatividad) y la información resultante, que favorece la evolución y preserva las especies, para sí misma y los sistemas globales, en relación con los procesos de información de vida eternamente renovadores (existentes en el universo) en forma materializada y espiritual en sus programas de genes, en su red de conciencia neuronal y espiritual de una manera dirigida y natural.

A través de la unidad de vida del ser humano, a través de sus neuronas espejo, se crean nuevas interconexiones neuronales y espacios mentales libres para la evolución de los genes y programas genéticos, que permiten una vida duradera y saludable. Estas unidades de vida son fácilmente comprobables médico-científicamente a través de la telomerasa, así como de los procesos de salud y rejuvenecimiento.

El ser humano también absorberá globalmente, si automatiza estos procesos, por ejemplo a través de una aplicación móvil, información que aún no se ha materializado ni existe en su red de información de programas de genes con “procesos de supernada” controlados y con propósito (trascender conscientemente las limitaciones de la vida, la evolución y la preservación de las especies, trascender conscientemente las limitaciones de la vida, la evolución y la preservación de las especies, favoreciendo la programación de la creatividad de los genes) a través de la evolución preservadora de la especie de la conciencia en todos los niveles en sus programas celulares corporales de una manera natural a través de la información, mejorando así la salud y renovando o rejuveneciendo continuamente su existencia biológica, así como logrando el estado de “una unidad de vida ética, holísticamente consciente, controlada, espiritual, material y biológica entendiendo el yo como el NOSOTROS intemporal” con el universo eterno a través de la creatividad y las innovaciones resultantes de esto.

Conclusión: Una vida eterna es original, sostenible y está en armonía natural y profundamente fundada con la eternidad del universo. El hombre ha llegado a casa.

Un itinerario biográfico hacia el futuro

Un viaje biográfico, una autoobservación hacia un futuro de prosperidad y libertad para todos los pueblos.

Viaje en dos direcciones

Cómo una “chispa de conciencia de la creatividad” puede contribuir al desarrollo de la evolución ética de los sistemas sociales. Preparación del viaje Bajo la impresión de las terribles y traumatizantes imágenes, películas e informaciones de la época nazi, me planteé algunas preguntas como joven de 19 años. Por ejemplo

- ¿Cómo se puede crear un Estado que permita a todas las personas vivir con dignidad, salud y prosperidad?
- ¿Es posible siquiera acercarse y pensar en estos elevados objetivos, o el estado del mundo con todos sus acontecimientos negativos es un hecho?
- Si la respuesta es NO: ¿Qué innovaciones y conceptos necesitan nuestros conocimientos actuales para dar forma a un mundo positivo?
- ¿Puede el arte ayudar en el desarrollo de un nuevo mundo?

Con los ojos azules y la inquebrantable convicción de encontrar respuestas, comencé mi búsqueda personal de un mundo mejor, trabajando inicialmente en mi primera obra de arte, que fue una experiencia clave a través de la introspección. Como joven de 19 años que dejó la escuela antes de tiempo, como hijo de un minero, me sentí como “uno que salió a aprender a temer”.

La confianza para encontrar nuevas respuestas era aparentemente innata en mí, como pude comprobar en mis inventos. Tenía claro que para estar a la altura de mis elevadas aspiraciones, no podía mantener mis pies imaginarios en el suelo.

Si vas a ir a por ello, ve a por ello:

Porque yo también quería saber; cómo está construido el universo, cuál es el origen y el sentido de la vida, por qué existe tanta miseria, guerra, enfermedad y explotación, si existe un Dios, si es así, por qué no interviene, qué es la creatividad, la creación y el arte, y por qué no podemos vivir eternamente para responder a

estas preguntas y así cambiar el mundo en un co-mundo para todas las criaturas...

Como persona de 75 años, he resumido este viaje de pensamiento en libros tras numerosas obras de arte y estudios, varias exposiciones de arte y los más diversos campos de la ciencia, para describir, desde mi punto de vista, lo que ha surgido de las respectivas etapas del viaje a través de la creatividad y la intuición y de la información ambiental como una imagen global.

Las herramientas para el viaje. Mi irrefrenable curiosidad, confianza, naturaleza de ojos azules y creatividad. Era capaz de inventar, ya lo había experimentado de adolescente durante mi aprendizaje como electromecánico, donde podía comparar mis propios inventos con el estado actual de la tecnología y la invención en cualquier momento. Así pues, lo único que tenía que hacer era combinar los campos del “arte”, la “inventiva” y la “imaginación” con mis objetivos y, a través de mi intuición y mi curiosidad, llegar a afirmaciones innovadoras que no vinieran de fuera, de las ciencias, con las viejas y anticuadas reglas científicas, los conceptos y las suposiciones establecidas por la gente del pasado, sino que pudiera encontrarlas dentro de mí mismo, si se quiere: en mi alma, si se quiere, a través de los atajos de las intuiciones, pero que luego, con una nueva perspectiva, debían encontrar sus confirmaciones universalmente válidas en los resultados de las investigaciones de las ciencias empíricas.

Tuve que embarcarme en un viaje espiritual intuitivo, dejar los viejos puntos de vista, viajar por el universo hasta los inicios de nuestra historia y de las artes. A través de mis obras de arte creadas en procesos de trabajo intuitivos, “lo finito y lo eterno” deben cruzarse con los colores y mis pensamientos. A partir de nuevos espectros de color, perspectivas, estructuras, materiales, premisas, realidades y sus opuestos, debían surgir nuevas percepciones y simbiosis sobre el infinito, el universo, la nada, la conciencia, así como el yo. Mi sed de conocimiento crecía a medida que adquiría conocimientos sobre la teoría de la eternidad. A partir de mis obras de arte creadas por intuición y de los modelos de conocimiento obtenidos a través del estudio, a semejanza de Leonardo da Vinci; desarrollo conocimientos que décadas o siglos más tarde podrían ser confirmados por la investigación de las ciencias naturales y de las humanidades en las distintas disciplinas,

pero que hoy podrían constituir ya una herramienta para configurar el futuro para mí o para otros pioneros de la innovación.

Mi medio de transporte es el arte.

En mis primeras obras de arte, examiné los conocimientos producidos en la antigüedad, mucho antes de la Edad de Piedra, para rastrear las convergencias en materia de educación, salud e información dentro de la historia de la humanidad. Me fijé concretamente en épocas pasadas en las que teorizamos incorrectamente sobre el tiempo, el espacio, la gravedad, la información, la energía, la materia, la guía y la providencia, las religiones, el arte y Dios, o no las interpretamos correctamente, las ignoramos o no las percibimos, y como resultado no entendimos correctamente el conocimiento. Sin embargo, la distancia recorrida en el árbol de la conciencia fue de gran importancia para nuestro desarrollo cultural al explicar el mundo desde este punto de vista del pasado y los principios rectores anteriores. Nos ha llevado, a pesar de las guerras y otros contratiempos, a pesar de la resistencia a la iluminación por parte de los poderosos, a nuestro lugar actual en el conocimiento; pero también transmite dónde, como muestran las nuevas investigaciones, no llegamos a ninguna parte con clasificaciones, conceptos, imágenes y redes equivocadas y excluidas, donde los rompecabezas científicos se amontonan ante nosotros en las interfaces de las viejas y anticuadas imágenes del conocimiento que hemos guardado hasta el momento, a lo largo de las cumbres cognitivas de las ciencias actuales.

Es necesario volver a observar en la investigación, pero también en las sociedades, la imagen completa y el alcance de estos conocimientos pasados, si queremos tener materias primas, energía y medicina sostenibles que no limiten la creatividad de todas las personas, a través de las innovaciones, y si no queremos destruirnos en las batallas de distribución con una población mundial de más de 20.000 millones de personas. He resumido los 12 secretos de nuestra cultura, de una vida sostenible y saludable, que fueron descifrados durante este viaje en el pequeño libro ***“Encuentra el código del universo”***. Este libro contenía frases cortas de perspicacia en alemán, inglés y español y las publiqué con el desarrollo e instalación de una sala de escape de acertijos culturales en el Museo Liedtke en 2018.

Otras tareas del viaje

La primera etapa de mi viaje de aventura (mi educación, como yo la llamo), que también puede llamarse vida de artista, inventor, filósofo y promotor, ha durado más de 50 años, desde 1963 hasta 2014. Mis esposas y mis tres hijos me han respaldado, lo que ciertamente no siempre ha sido fácil para ellos. A causa de algunos giros erróneos y de los KO -como no podía ser de otra manera- acompañados de la exploración de lo desconocido una y otra vez. Pero con el tiempo, el viaje ha respondido a numerosas preguntas que la ciencia no podía resolver, por lo que estas respuestas han dado un sentido más profundo a mi vida, así como han puesto todo en su sitio, pero también han suscitado innumerables preguntas, ya que siempre estaba buscando nuevos conocimientos a través de mis declaraciones artísticas y las innovaciones resultantes que han sido pasadas por alto por los investigadores.

Así, en los años setenta, desarrollé una teoría del arte históricamente válida para todas las artes, que fue confirmada por Joseph Beuys; en 1984, formulé como un encargo más para mí, el "artista inventor": "Toda persona debería ser capaz de reconocer lo que es arte o decoración a partir de signos conocidos con una fórmula sencilla sin necesidad de estudiar arte". A ambos nos parecía 'imposible' reunir todas las artes y obras de arte pasadas y futuras bajo un mismo paraguas y explicar 'las artes' con una simple ecuación para que todo el mundo lo entienda 'por simple vista'. Para explicar mi teoría de las fórmulas del arte, había escrito un libro de historia del arte titulado La conciencia de la materia y publiqué la primera versión en 1982, que también constituyó la base de nuestras conversaciones sobre el arte y la forma de explicar la innovación. Joseph Beuys confirmó y corrigió este libro. Impulsado por las contradicciones y el sentido de la aventura, empecé un viaje de pensamiento: explicar el arte sólo a través de una fórmula que todo el mundo pueda descifrar.

Durante tres años, me vi empujado a los límites cada día y cada noche. Ya tenía bastantes retos con mi "obra nutricional", la producción y distribución mundial del "Hairmatic 2000" de Franz Beckenbauer, un autodesmechador que la editorial Du Mont de Colonia presentó en la cadena de televisión alemana RTL décadas después como uno de los productos de culto de los años setenta. Como dijo peyorativamente un diseñador de moda, yo había fundado la moda punk o -según la opinión del historiador del arte Karl

Ruhrberg- había trasladado a la vida profesional y cotidiana las afirmaciones de Joseph Beuys "Todo el mundo es un artista" y de Andy Warhol "Todo el mundo es una estrella durante 15 minutos" como proceso artístico. Pero todo esto eran ruidos de fondo que me distraían, porque yo quería investigar y no comercializar mis obras. Cuando creaba mis obras, tenía que orientarlas intencionadamente hacia el mercado internacional del arte y no podía seguir investigando sobre la optimización de un mundo ético no influenciado por mis obras. Las obras, como es evidente por sus innovaciones, llegarán a las cumbres de la historia del arte y del mercado del arte cuando llegue el momento, serán comprendidas y, más allá de los pocos historiadores del arte de renombre internacional que se han ocupado de mis obras profesionalmente, serán percibidas como innovaciones revolucionarias por otros estudiosos, coleccionistas y museos, y se reconocerá e investigará su importancia para nuestra evolución. Resultado: No quería distraerme con la comercialización de mis obras para el mercado del arte, porque me ganaba la vida, como ya he explicado, con otras empresas, como los aparatos de consumo o como promotor y constructor de condominios, de modo que no tenía que comprometer mi trabajo, el arte y la investigación.

Mi objetivo era abrir el arte, que estaba nublado en el misterio y cerrado a la mayoría de la población, y sólo descifrabable por los historiadores del arte. Lo haría creando una nueva teoría generalista del arte. Al hacerlo, vislumbré lo que podría ser nuestro futuro. En este futuro, avanzaremos en línea recta, quizá con algunas breves aberraciones, hacia una sociedad ética llena de perspectivas y de libertad. Así que por la noche seguí trabajando en la fórmula del arte con mis obras por encargo de mi musa Joseph Beuys, que me dio una gran motivación (pero que entonces, desgraciadamente, ya murió en 1986), y finalmente en 1988 pude presentar, a través de mis pinturas y esculturas, la teoría de la fórmula del arte científicamente fundada de las innovaciones de mi primer libro de 1982 en una ecuación gráfica. La ecuación correspondía a la dialéctica hegeliana, con sólo "dos colores más el negro y cuatro, conocidos por todos los alumnos de la escuela primaria del mundo, símbolos" transformados, fundidos y con una afirmación y ecuación universalmente válida para todas las artes.

La expansión vital del arte de la conciencia

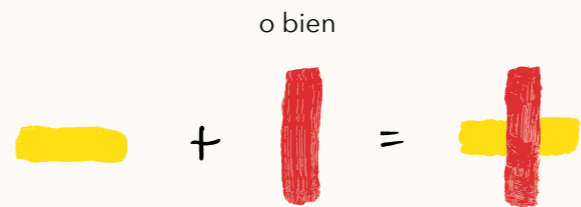

Información conocida + Información nueva = Evolución o Arte

Esta ecuación formó un "núcleo del arte" y se hace visible para siempre a través de la multi-síntesis y la metasíntesis de todas las obras de arte y de las artes, y de tal manera que cumplió la exigencia beuysiana de que todo ser humano, sin educación previa, pueda reconocer la creatividad almacenada en las obras de arte a través de su contemplación y, mediante este acto de creatividad así como el conocimiento recién desarrollado sobre las neuronas de su cerebro, absorberla, hacerla suya y aumentar



asesores artísticos abiertos Niklas Luhmann y Dieter Liedtke así su propia creatividad.



Norbert Blüm y Dieter Walter Liedtke Código Universo Breve seminario en el Ministerio de la República Federal de Alemania, con el Ministro Dr. Norbert Blüm (patrocinador de la exposición de arte abierta código universo) sobre el significado cultural-histórico y el efecto de la fórmula del arte para el desarrollo cultural y el aumento de la creatividad



Harald Szeemann Dieter Liedtke en Essen



Prof. Dr. Harald Szeemann, Dieter Liedtke, Prof. Dr. Helmut Karasek Prof. Dr. Franz Müller-Heuser art open Kunstformel Press-info Hotel „Vier Jahreszeiten“ Hamburg 1999



El arquitecto Daniel Libeskind en conversación con Dieter Liedtke sobre el poder simbólico de la arquitectura y el poder de la fórmula artística en los museos.



Michel Gorbachov, padrino de la exposición art open art formula, en una cena conjunta con el equipo de art open.

El Museo Liedtke

A mediados de 1994, abrí mi propio museo en el Puerto de Andratx, Mallorca (España), que proyecté y construí como un edificio-escultura cerebral para hacer accesible al público mi obra y la fórmula artística. Financí el museo mediante la planificación y venta de condominios en el edificio cultural.



Foto de la obra del museo 1989



El Museo Liedtke en forma de cerebro y encajado en la naturaleza de Mallorca 1993

Después de que en 1989 se abrieran las fronteras entre los bloques ESTE-OESTE con la ayuda de Michael Gorbachov, quería realizar una gran exposición de arte en Alemania a partir de 1994, antes del año 2000, que abriera el camino a una mayor creatividad de la población y abriera el camino a un nuevo futuro.



Dieter Liedtke y Michael Gorbachev

Al conseguir que el Premio Nobel de Literatura, que abrió las fronteras, Michael Gorbachov, fuera el patrocinador de la exposición de arte "art open worldart from the Stone Age to the present day", que organicé en Essen en 1999 en 23.000 metros cuadrados de espacio de exposición, con eventos musicales y programas de entrevistas, pude enviar otra señal positiva para el "art open" como concepto que eleva el coeficiente intelectual. La comisarié como una exposición de creatividad a través de la visión y el entendimiento con la fórmula del arte, con obras originales de la historia del arte (préstamos de museos de Europa y de la Reina de España) y la ayuda y el apoyo de historiadores del arte de renombre internacional.



Exposición "arte abierto" / Arte mundial desde la Edad de Piedra hasta nuestros días en un espacio expositivo de 23000 m2



Exposición de arte contemporáneo "arte abierto" con la fórmula histórica del arte de las innovaciones



Karl Ruhrberg y Dieter Liedtke 1999

Después de volar hacia la historia, aterricé en el presente resolviendo viejos rompecabezas culturales dentro de las antiguas cuevas, Göbekli Tepe, Stonehenge, Nebra, etc., a través de la historia del arte. Esto me llevó al "arte abierto - arte mundial desde la Edad de Piedra hasta hoy", una exposición con conexiones con los placebos, la recuperación y los procesos epigenéticos conocidos hoy en día. A partir del año 2000, me atreví a volar hacia el futuro para desarrollar los parámetros y la fórmula de un nuevo mundo en paz, salud y prosperidad para todas las personas.

En el futuro se materializó la sencilla fórmula $i = E = MC^2$, que sólo complementa la fórmula de Einstein con una pequeña "i" de información y que se complementa con la "ley de conservación de la información" que se encuentra en la plataforma de la eternidad con la mecánica cuántica. Esto requiere una reformulación y continuación de la fórmula de las humanidades del arte o la creación para el surgimiento de la energía y la materia como fórmula física, biológica y evolutiva del universo. Anula sus contradicciones y limitaciones sintetizando el idealismo, el materialismo y el dualismo.

La fórmula científica $i = E = MC^2$ permite visitar las sociedades, los pueblos en su presente y unirlos con las comunidades de fe con toda la independencia tradicional a través de una constitución de las religiones como creadoras, para recoger todas las creencias en paz, llevarlas y guiarlas hacia el mejor futuro concebible de la humanidad, hacia un verdadero paraíso en la Madre Tierra.

Si todo es información y consiste en redes de primera información abiertas y autoperpetuantes y en grupos de información, entonces las leyes de la naturaleza, el espacio, el tiempo, la energía y la materia oscuras, la materia y la antimateria son el universo, los genes y las células, la vida, la evolución, la creatividad, la inteligencia, la conciencia del yo y del nosotros, el sentimiento, la cognición, las formas de vida, el hombre, la visión, la intuición y la sociedad, así como su libertad y su ética, la salud, la vida y la prosperidad pueden ser moldeadas por la información y sus medios.

Estoy muy agradecido de que mis padres apoyaran mi curiosidad, en lugar de disciplinarla, y de que se me permitiera educarme a mí mismo a los 14 años; y también de que mis ideas y la so-

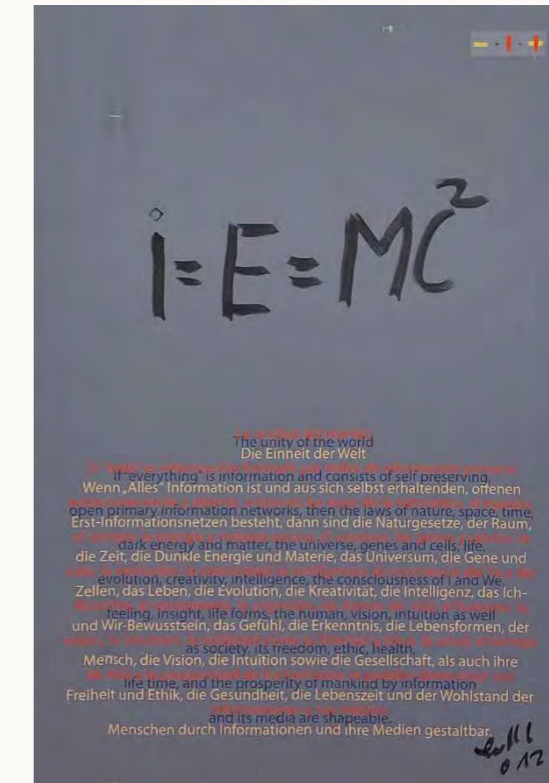

La teoría general de la información– Unidad del mundo.

ciudad me dieran un camino no convencional e independiente a través del desarrollo de innovaciones. Esto me permitió ganarme la vida con la que pude seguir con mi arte, mis investigaciones y mis estudios hasta el día de hoy, así como con mis objetivos, con la ayuda de amigos y familiares. Me convertí en mi propio mecenas y realicé nuevos planes. Los resultados del viaje, que poco a poco se fueron haciendo más frecuentes, me dotaron de nuevos conocimientos de los que no disponía cuando inicié el viaje de joven.

A partir de 2003, para completar mi serie de libros* en los que se resumen los consejos de perspicacia de mis obras de arte desde 1963 hasta 2014, comparé y comprobé las obras de arte con los resultados de la investigación y los estudios de investigación científica de los premios Nobel con mis pinturas y esculturas. Observé que 15 series de obras han sido confirmadas entre veinte y cincuenta años después por investigaciones científicas que han sido premiadas con el Nobel. No podía creer que los gobiernos, conociendo los resultados de la investigación internacionalmente aclamada por el Nobel, no encargaran, apoyaran o incluso iniciaran conceptos

y acciones innovadoras para promover la paz, la salud y la prosperidad. Yo había desarrollado estos conceptos en mis obras de arte décadas antes y los había descrito en los libros. Entonces llegué a la conclusión de que cualquiera que se ocupe de las innovaciones y el arte, las entiende y puede convertirse en un Leonardo da Vinci incluso a través de sus neuronas espejo en el cerebro, en relación con su vida anterior.

Se me ocurrió que en esta situación, que tenía clara, debía ser mi propio promotor y realizar estos conceptos futuros, ya que también estaba convencido por la concordancia visionaria de mis obras de arte con los resultados de las investigaciones de los premios Nobel de que éste era (y es) el camino correcto. Además, nadie conoce mejor el camino hacia un nuevo mundo que el viajero que ya ha visitado varias veces estos lejanos países futuros (aunque sólo sea en espíritu) y los ha descrito en libros. No me lo he puesto fácil a la hora de tomar una decisión (preguntarme "¿Por qué a mí?" también formaba parte de ella) que podría volver a poner mi vida patas arriba.

He comprobado una y otra vez durante años (cientos de veces) los resultados clave de las investigaciones de los mejores investigadores del mundo con las innovaciones para el fomento de la salud, la democracia y la prosperidad en las poblaciones en mis obras, también junto con científicos de renombre, y no he recibido ningún resultado que se desvíe. Estos resultados han confirmado más bien mis conclusiones, sobre todo porque todos los nuevos resultados de investigación empírica conocidos internacionalmente a partir de 2005 siguen apoyando cronológicamente mis soluciones propuestas desde las obras de arte y no existen resultados científicos empíricos comprensibles contrarios.

Volver a empezar en el presente Transformar las memorias de viaje del futuro en el presente Como no había nadie a la vista en el mundo entero que fuera lo suficientemente estúpido como para querer realizar estas tareas, indispensables para nuestro futuro, sin ayuda estatal o un mandato gubernamental como denunciante de la innovación con un entusiasmo, una motivación y una perseverancia desenfrenados, finalmente tuve que asumir yo mismo el trabajo resultante en 2015 y crear un concepto global de planificación de la paz.

La exposición de arte itinerante del Nuevo Renacimiento

El arte abierto y la Teoría del Todo $i = E = MC^2$



- Serie de imágenes Epigenética de 1986-88 Artista Dieter Walter Liedtke
- Innovación: El cambio genético a través de las percepciones y visiones.
- Título: Genes blancos: Libre,
- Lona, cintas de vídeo, laca acrílica, 1988

La evolución de las innovaciones en el arte de los pueblos. La exposición de arte itinerante; $i = E = MC^2$ tiene una especial función de faro global e histórico-cultural respecto a las innovaciones de los pueblos a través de la fórmula del arte. Con la ayuda de conocidos y destacados historiadores del arte, científicos naturales, estudiosos de las humanidades y premios Nobel, se mostrará con presentaciones de vídeo en museos de varios países a partir de 2024.

La exposición $i = E = MC^2$ establece normas revolucionarias con su síntesis de tecnología, ciencia, filosofía y arte. La exposición amplía el arte para las masas, puesto en marcha por primera vez por Leonardo da Vinci, que he desarrollado desde entonces. Explica cómo es posible obtener nuevos resultados de la investigación científica a través de la creación de obras de arte, y demuestra por primera vez en la historia del arte cómo estos procesos creativos llegan a las personas a través de "ver y entender". Esto requiere más explicaciones, que puedo describir mejor desde una posición de observador neutral y atemporal como historiador del arte y científico:

Mis ideas parten de los aspectos menos discutidos del arte e implementan la investiga-

ción neurobiológica para promover la creatividad y la prosperidad a través de la fórmula del arte. Prepara el camino para un futuro ético y positivo de un país en el que las obras expuestas puedan transmitir la creatividad a través de las neuronas y la epigenética, como confirman ampliamente las investigaciones en las ciencias. Dado que la mayoría de la población opina que "el arte es sólo decorativo y posiblemente una inversión de capital, el arte no debe ser juzgado, el arte no debe ser entendido, ya que el arte es subjetivo y está en el ojo del espectador; no existe una fórmula para entender el arte", un compromiso serio con el arte es un lujo para el 90% de la población. Los ciudadanos cultos y los artistas constituyen casi el 100% de la población, con un 9,999% más, que evidentemente han pasado por alto el hecho de que existe una simple fórmula del arte, confirmada 100.000 veces por las sentencias judiciales sobre el arte para todas las artes y países en cuanto a la existencia de una innovación en la obra. Según las investigaciones neurobiológicas y epigenéticas sobre la información creativa reconocida, un país está perdiendo el recurso más importante que tiene, la creatividad de su población. La creatividad, como nos muestran los estudios de biología de la naturaleza, es preservadora de las especies y favorece la evolución. Todavía no hemos sido capaces de aprovechar adecuadamente el tesoro de nuestra creatividad, nuestra salud y nuestra riqueza como recurso para la preservación sostenible de las especies, porque la población no es consciente

- a.) que existe una fórmula de arte,
- b.) que la creatividad reconocida, neuronal y epigenéticamente, amplía la salud, la inteligencia y la prosperidad de una población.

Numerosas investigaciones empíricas nuevas confirman la conocida constatación histórica: que el desarrollo de la prosperidad y la salud de las poblaciones y los países depende de la educación y de un desarrollo positivo de la creatividad de las sociedades (según los resultados de los estudios científicos y los informes sobre la creatividad financiados por el Banco Mundial).

Para permitir el fomento de la creatividad en las sociedades en general, la Fundación Liedtke, sin ánimo de lucro, ha desarrollado una

aplicación de fórmulas de arte para museos que explica de forma sencilla las innovaciones de todas las obras de arte históricamente significativas con la fórmula del arte y permite así una transferencia neurobiológica de la creatividad desde la obra de arte (mediante la comprensión de la innovación en la obra) al usuario. La creatividad de las obras de arte puede experimentarse en la aplicación en más de 100 idiomas de la forma más sencilla sólo con "ver la obra con la fórmula del arte", fiel a la afirmación de Leonardo de que "ver y entender son la misma cosa", y se transfiere al espectador a través de las neuronas espejo del cerebro sobre la base del nuevo conocimiento.

Mediante la publicación de la fórmula del arte en la exposición $i = E = MC^2$ y con la APP, es posible que cada país alcance el nivel de competencia en innovación económica de los actuales líderes del mercado mundial con ideas, conceptos y patentes o incluso que supere estos modelos de innovación con innovaciones económicamente exitosas. La población del país expositor entra en la ya iniciada competencia ética, sostenible y económica de los pueblos por la preservación de la naturaleza, la humanidad y la paz entre las religiones con sus propias ideas e innovaciones.

El símbolo de una paz global.

En 2017, cuando todavía no había grandes empresas ni apoyo gubernamental a la vista, ajusté mi vida con una tarea en mente, repensé cómo puedo convertir mis ideas en realidad y empecé a convertir las percepciones de los viajes en hechos y compré una parcela de construcción adecuada en España. El nuevo objetivo me ha dado mucha fuerza y me ha devuelto la salud. La realización de mis planes me da una alegría especial y traviesa, porque en este camino tengo numerosos conceptos innovadores, no convencionales y globalmente eficaces con un edificio de fe y una constitución para todas las religiones, para una universidad en la que se enseñan sistemas y técnicas de innovación, un museo de innovación de los pueblos ("Arte mundial desde la Edad de Piedra hasta hoy"), una aplicación móvil de fórmulas artísticas con las obras de arte más importantes del mundo en términos de historia del arte, así como un instituto de investigación de rejuvenecimiento celular y una aplicación móvil gratuita de salud y rejuvenecimiento celular para todas las personas contra los crecientes problemas de salud en todo el mundo, todo ello combinado con un concepto para los terrenos de un Campus Globalpeace con hoteles, lofts, pisos y mercado de innovación como proyecto inmobiliario de rendimiento, todo ello resumido, financiado y realizado como un concepto de paz de las religiones y los pueblos.

Cuando vi toda esta tarea delante de mí, pensé: esto no es posible, me he quedado sin aliento y sin saliva. Pero luego, al mirar más de cerca, resultó que los conceptos, que podrían no haber sido realizables individualmente, ganaron fuerza y poder rotundo para implementar y ganar compañeros de campaña, partidarios y activistas de la paz debido a los últimos resultados de la investigación y las innovaciones en red y las soluciones que lograron. En mi viaje de 50 años a la caza del conocimiento aprendí que para todos los proyectos calificados inicialmente como IMPOSIBLES, que plantean cuestiones candentes para un futuro común mejor, se aplica la siguiente frase pionera "¡SI LO HACES, LO TIENES!".

El concepto global de Capitalismo Ético del Campus Globalpeace, que he desarrollado, pretende ser una señal globalmente efectiva, traducida en arquitectura, para abrir el camino y la vista para el mejor "futuro de todas las personas" concebible, para un nuevo mundo ético en España, en un solar que ya he comprado para el Campus Globalpeace. Estaré encantado de informar con más detalle sobre el progreso del Campus Globalpeace cuando surja la ocasión y cuando los compañeros de campaña se unan a nosotros.



Campus de paz global Meseta con vista lejana en España 2022



El Centro de la Paz en Europa ya está en fase de planificación Campus Globalpeace España Sólo hay siete centros de la paz previstos en todo el mundo, uno en África, Asia, Europa, Sudamérica, Oriente Medio, Oceanía y Norteamérica.

Campus Globalpeace

www.globalpea-cecampus.es



Arte descodificado

Con el símbolo arquitectónico de su Campus Globalpeace, que Liedtke desarrolló en 2004 como una revolucionaria ciudad de la innovación para las ideas y los recursos sostenibles, donde la creatividad de más de 1000 obras de arte desde la Edad de Piedra hasta la actualidad se muestra en el primer museo de la evolución con la fórmula del arte en la exposición Nuevo Renacimiento $i = E = MC^2$ las innovaciones de la evolución se exponen de forma comisariada, que establecen mil millones de veces más finas nuevas redes neuronales de creatividad-cerebro en los visitantes que entienden las obras de arte o las innovaciones, (también reparan puntos dañados en la red cerebral con neurobypasses) que pueden mejorar su inteligencia y provocar un cambio de programa genético dirigido, que puede seguir promoviendo y ampliando en los museos del mundo a través de las obras de arte expuestas hasta que su percepción selectiva para las innovaciones se enciende y percibe las innovaciones en el mundo con especial claridad y así, sólo automáticamente, la información que desarrolla la conciencia entra en su foco de significado. Las repeticiones e informaciones sin importancia, que destruyen la mente y roban el tiempo, que provocan miedos, que no le afectan a él ni a su entorno o sobre las que no tiene influencia:

COMO EN GRAN MEDIDA SIN SIGNIFICADO RELEVANTE PARA SU DESARROLLO,

pierden su efecto formador de vida o se desvanecen y amplían el tiempo de vida percibido como positivo a través de conexiones reconocidas y la percepción selectiva activada para las innovaciones, que mejoran la salud así como aceleran su creatividad y el desarrollo de la inteligencia a través de programas de ADN epigenéticamente eficaces.

El Campus Globalpeace se basa en la Carta de los Derechos Humanos de la ONU y en las exigencias y garantías de las constituciones de numerosos países, un símbolo para una filosofía de innovación del desarrollo sostenible y próspero de los estados, así como de la paz global entre pueblos y religiones.

En la fábrica de innovación Campus Globalpeace, con investigación, centro de seminarios, universidad y clínica de rejuvenecimiento celular, universidad y mercado de la innovación, nacen nuevas ideas, así como recursos y productos sostenibles, que se traen al mundo a través de la creatividad. En la moderna meca de la paz está previsto un edificio de conciertos espirituales que dará cobijo a todas las comunidades de la creación, así como una desarrollada constitución de la paz orientada a los derechos humanos.

El Campus Globalpeace, 100% autoproducido y de energía verde, se financia con un nuevo concepto de rentabilidad cultural orientado a la sostenibilidad y la ética para inversores de capital internacionales y muy dispersos, así como con la venta inmobiliaria de hoteles, gastronomía, condominios, centro comercial, oficinas, tiendas y parcelas para villas arquitectónicas sostenibles del siglo XXI en el Campus Globalpeace, que tiene una función de faro global gracias a su concepto y arquitectura únicos. Liedtke quiere realizar por sí mismo el primer Campus Globalpeace del mundo para diseñar una innovadora ciudad inteligente ecológica para un paraíso sostenible y evolutivo en la tierra para la humanidad y nuestros semejantes.

El filósofo social Niklas Luhmann, el Hegel del siglo XX (Die Zeit), y asesor del concepto de futuro mejor y sostenible de Dieter Liedtke, dijo ya en 1996

“Hay que producir hechos para poder comprender en retrospectiva lo que ha sucedido con la propia participación. Esto significa que el mundo ya no puede entenderse como el conjunto total de cosas (visibles e invisibles), ya no como Universitas Rerum. El concepto de mundo se convierte en un concepto correlativo de la toma de decisiones y las limitaciones de las posibilidades de la toma de decisiones vienen dadas más por su propia historia que por el mundo que no se ha tocado. Esta es

precisamente por lo que la literatura (y se podría añadir la ciencia) tiene la mencionada función de ampliar la memoria.

Además, si el mundo permite tomar decisiones, debe reconocer que el tiempo se vuelve irreversible (ya que la diferencia entre el pasado y el futuro se renueva constantemente) y que esto sucede a través de los acontecimientos que manifiestan el sentido aunque no tengan permanencia y ya desaparezcan de nuevo con su aparición. De este modo, surge un mundo que es histórico en sentido estricto, que debe su dinamismo no a fuerzas especiales (energía) sino a la inestabilidad de sus componentes elementales. Sólo puede tratarse de un mundo que ya no proporciona un punto de apoyo. La observación del mundo se remonta, pues, a lo que ha sucedido y, precisamente porque ha sucedido como acontecimiento, ya no puede modificarse. Esta descripción del mundo acentúa aún más el futuro, en cuya incógnita se esconden posibilidades para (o más exactamente) cuya realización se puede decidir. “

Prof. Niklas Luhmann

Doctorado honoris causa por las universidades de Gante, Macerata, Bolonia, Recife, Guadalajara, Lecce, Lovaina y Tréveris. 1997: Premio Amalfi. 2000: Cambio de nombre del Städtisches Gymnasium Oerlinghausen a Niklas-Luhmann-Gymnasium. Desde 2004, la Fundación Sparkasse Bielefeld concede cada dos años el Premio de Ciencias de Bielefeld, dotado con 25.000 euros, en memoria de Niklas Luhmann. 2008: Nombramiento de calles

Campo de letras

*4 La Comunidad Mundial de la Paz (CMP) es una fundación de paz sin ánimo de lucro en formación con sede en España.

*5 Vea los resultados del estudio de investigación “La información, el principio de la creación” y el resumen del estudio, que concluye que un mundo en paz, el Doble Paraíso, es impedido por 5 tabúes secretos. El modo de abolir los 5 tabúes secretos se explica en la Carta Abierta de la exposición de arte $i = E = MC^2$ o en el sitio web www.Liedtke-Museum.com: Exposiciones / Carta abierta

*6 El doble paraíso / Por una vida permanente y saludable en dignidad y prosperidad para todo el mundo, ver los resultados de la investigación sobre el rejuvenecimiento celular. Hasta ahora, morir se consideraba algo natural. Sólo en el flujo creativo de la evolución de todos los seres humanos mediante la disolución de los 5 Tabúes Secretos se hace posible la superación de la muerte y el Doble Paraíso -Los resultados de las nuevas investigaciones demuestran que durante millones de años la creación ha producido criaturas que pueden rejuvenecer o que tienen más de 10.000 años- (ver también el rejuvenecimiento celular de aimeim en www.Liedtke-Museum.com)

La constitución religiosa:

1. Las religiones están obligadas a proteger a todas las religiones y a sus creyentes. Sé consciente como representante de tu religión y represéntala públicamente de que no crees más que en la veracidad y necesidad de tus religiones y las de tus antepasados en su tiempo.

2. Cada religión y cada fe es insustituible y está sujeta a la protección de todas las religiones. Cada religión fue en su tiempo y es hoy insustituible en su región del mundo y en la mente de la gente. Sé consciente como representante de tu religión y represéntala públicamente de que tu padre y tu madre, en el mundo en el que vivían, sólo querían lo mejor para ti y para todos los creyentes de tu religión y para todas las personas.

3. Las comunidades religiosas reconocen que toda religión conduce a Dios. Sé consciente como representante de tu religión y represéntala públicamente de que las religiones fueron el hito más importante en los tiempos difíciles de nuestro desarrollo hacia una mayor conciencia de Dios.

4. Las comunidades religiosas reconocen que Dios no tiene límites. Sé consciente como representante de tu religión y represéntala públicamente de que todas las religiones existen sólo a través de un Dios y que Dios no puede ser excluido por ninguna religión.

5. Las comunidades religiosas reconocen que Dios está probado científicamente por la fórmula $i = E = MC^2$. Sea consciente como representante de su religión y represéntela públicamente de que Dios está probado científicamente por la fórmula, el Código Universo $i = E = MC^2$. Verifique las pruebas de Dios y realice el examen filosófico, teológico y empírico en todos los ámbitos científicos. Transformarse de creyente en Dios en conocedor de la creación.

6. Las comunidades religiosas reconocen que la creación es el modelo de toda la creación humana. Sé consciente como representante de tu religión y represéntala públicamente de que todas las religiones son una base importante para la investigación sobre Dios, la creatividad

y el ser humano en evolución conocedor de la creación.

7. Las comunidades religiosas reconocen que Dios está en cada ser humano. Sé consciente como representante de tu religión y represéntala públicamente de que todas las religiones y también los agnósticos y ateos están fundados en Dios.

8. Las comunidades religiosas reconocen que todas las religiones forman una familia en Dios. Sé consciente como representante de tu religión y represéntala públicamente de que Dios y la creación se manifiestan en todas las religiones y todas ellas pertenecen a una familia de la humanidad que surge de la creación.

9. Las comunidades religiosas reconocen que la paz entre las religiones es una orden de Dios y forma parte de la creación. Sé consciente como representante de tu religión y represéntala públicamente de que con los conflictos de las religiones (como muestra la historia) desde el tiempo del origen de la religión, las religiones y los creyentes experimentan su evolución y que la paz entre las religiones es una solución de la creación.

10. Las comunidades religiosas reconocen que cada ser humano es un creador. Sé consciente como representante de tu religión y represéntala públicamente de que posees un poder creador.

11. Las comunidades religiosas reconocen que la paz entre las religiones está presagiada por la creación, por la evolución de los creyentes. Sé consciente como representante de tu religión y represéntala públicamente de que los reyes y líderes sabios en la historia de la humanidad, por el bien del pueblo y del país, han implementado la paz entre religiones durante siglos.

12. Las comunidades religiosas reconocen que el hombre y la naturaleza son la expresión de la creación. Sé consciente como representante de tu religión y represéntala públicamente de que el hombre y la naturaleza son parte de la creación.

13. Las comunidades religiosas reconocen que todas las religiones forman una confianza divina en el futuro.

Sé consciente como representante de tu religión y represéntala públicamente de que las religiones en el mundo actual son guiadas hacia el futuro por personas divinas y no por dioses o profetas.

14. Las comunidades religiosas reconocen que ellas y cada ser humano son la expresión del poder divino. Como representante de tu religión reconocerás la divinidad del ser humano y de todas las religiones.

15. Las comunidades religiosas reconocen que protegen las creaciones de Dios y a Dios de las personas. Como representante de tu religión reconocerás la divinidad de todas las personas y de la naturaleza y protegerás a la naturaleza, al hombre y a la evolución de Dios a través de la información, así como a Dios de las personas, espiritualmente, de ayer. Pues Dios no puede ser limitado.

16. Las comunidades religiosas reconocen la evolución de los creyentes en Dios a conocedores de la creación y que no forman una comunidad religiosa. Sé consciente como representante de tu religión y represéntala públicamente de que las religiones ya no se ajustan al conocimiento científico sobre Dios y la creación en los tiempos modernos. Los representantes de las religiones y los creyentes son alentados en su fe por el conocimiento científico de la creación. Los conocedores de la creación no son una religión y no tienen representantes ni instituciones oficiales. Los representantes de las religiones y creencias que se adhieren a esta Constitución son los interlocutores oficiales de su comunidad para las cuestiones relacionadas con el conocimiento de la creación. Los conocedores de la creación, para facilitar la paz entre las religiones, no forman ninguna comunidad u organización confesional o religiosa de los conocedores de la creación. Una comunidad u organización de los conocedores de la creación sólo puede ser formada por éstos si se han agotado todos los esfuerzos para que altos dignatarios o representantes religiosos de las principales religiones o conocidos líderes públicos de otras religiones, así como de las religiones naturales y de los ateos o agnósticos firmen esta Constitución, con sus 22 artículos.

17. Las comunidades religiosas reconocen que cualquier persona que actúe éticamente no está limitada. Sé consciente como representante de tu religión y represéntala públicamente de que las personas de conducta divina y ética no están limitadas. Sus limitaciones son el resultado de las leyes inculcadas, que antes eran necesarias, y de las etapas de desarrollo de sus antepasados, y se forman en su propia fantasía tabú de los 5 Tabúes Secretos (* 5) de la humanidad.

18. Las comunidades religiosas reconocen que es la misión de Dios y su tarea abolir los 5 tabúes secretos en la población. Abolir los 5 tabúes secretos enumerados publicándolos.

1. El tabú secreto de la difusión del miedo a través de los medios de comunicación
2. El tabú secreto de la encriptación del arte
3. El tabú secreto del infinito explicable
4. El tabú secreto de la prueba científica de la existencia de Dios
5. El tabú secreto de la posibilidad de crear un paraíso en la tierra

19. Las comunidades religiosas reconocen la Carta de Derechos Humanos de la ONU. Como representante de tu religión, utiliza tu creatividad sólo de acuerdo con las leyes de la creación y la evolución en beneficio del hombre y la naturaleza, y reconoce la Carta de los Derechos Humanos de las Naciones Unidas y promuévela públicamente.

20. Las comunidades religiosas reconocen que, en un futuro próximo, la vida de los seres humanos en la tierra será duradera. Como representante de tu religión, reconocerás por los resultados de la investigación que, además de la posibilidad de entrar en el paraíso después de la muerte, a través del poder creador o de Dios también habrá una vida permanente, saludable y continuamente rejuvenecedora del hombre en la tierra. Piensa y actúa en consecuencia, para que todas las personas vivan eternamente en paz, prosperidad y dignidad, de modo que sus pensamientos y acciones en y para la naturaleza sean éticamente sostenibles y creativos. (*6)

21. Las comunidades religiosas reconocen que el poder creador de Dios

es visible. Como representante de tu religión, ten el valor, como conocedor de la creación, de hacer sombra a Dios, (o a la creación), en su obra no actuante.

22. Las comunidades religiosas reconocen que la causa en Dios es eterna. Sé consciente como representante de tu religión y represéntala públicamente: La causa de la materia, de la vida y del universo es la creatividad eterna de los sistemas de información de Dios que se auto-sustentan y preservan las especies. Todas las preguntas sobre Dios pueden responderse desde el infinito, mirando por encima del hombro de Dios y, hasta ahora, no desde la perspectiva de la finitud, ya que desde este punto de vista finito, hasta hace poco, no había respuestas científicas comprensibles sobre el infinito o la realidad de Dios.

Juro ante Dios que cumpliré los artículos de la Constitución religiosa.

He leído la Constitución de la Paz entre las religiones y he estudiado detalladamente la información disponible en Internet y en los libros de Dieter Liedtke y he verificado su exactitud y ética, y he llegado a la conclusión de que me he convertido o quiero convertirme en un conocedor de la creación. He leído en voz alta y he grabado con mi teléfono o en vídeo la Constitución de las religiones y acepto que mi juramento a la Constitución religiosa de Dios, el “Doble Paraíso” se guarde también como grabación de vídeo y se publique con mi nombre en los medios de Internet del Código Universo y se envíe permanentemente como mensaje al universo.



El pacto de paz con Dios Preámbulo

El visitante o contratista de Dios puede estudiar la fórmula de la creación en el Spirithall de Globalpeace y en la exposición de arte $i = E = MC^2$ a través de las pinturas y obras de arte de la exposición, en meditación y oración con el Dios hasta ahora limitado por el hombre a una sola religión, experimentar un Dios libre sin ira, castigo, confinamiento arbitrario por el hombre o preferencia por los pueblos, y concluir un pacto de paz con Dios.

Puede participar en eventos de paz y evolución, así como en los seminarios de Código Universo, estudiar las innovaciones de los pueblos y las culturas y convertirse así en conocedor de la creación y utilizar su propio poder creativo en beneficio de todos los pueblos. El conocedor de la creación puede renovar el pacto de paz con Dios para sus hijos y para todas las personas en todo momento y en cualquier lugar en la oración. El pacto implica que Dios promueve la creatividad, la personalidad, la salud, la prosperidad y la vida de todas las personas, así como la paz entre las religiones y los pueblos. El conocedor de la creación, en cambio, testifica y jura ante Dios defender y proteger la dignidad y la libertad de todas las personas de otras religiones o no creyentes y de sus correligionarios, apoyándose en la Carta de Derechos Humanos de la ONU y en los 22 artículos de la Constitución de las religiones. Este juramento y pacto también será realizado ante Dios por los representantes religiosos que se adhieran al Campus Globalpeace y que deseen promover una paz global con más conocedores de la creación. El contrato y el juramento del conocedor de la creación y del representante religioso se grabará en video y se transmitirá al universo desde la punta dorada del Spirithall en el campus Globalpeace en un bucle de transmisión permanente y será accesible en los canales de medios de Internet del Código Universo y del Museo Liedtke.

*1 La exposición de arte Código Universo con la fórmula $i = E = MC^2$ se muestra en el Museo Liedtke de Puerto d'Andratx Mallorca. En más de 100 obras, el visitante es capaz de entender la transformación del creyente en Dios convirtiéndose en conocedor de la creación, para que pueda dar este paso en la exposición o con el estudio de las obras de arte.

*2 El Campus Globalpeace es el signo arquitectónico de un nuevo mundo ético e incluye el Spirithall, en el que todas las religiones y comunidades de fe pueden practicar su fe en paz. El Campus de la Paz está proyectado por Dieter Liedtke y se construirá en España con cuatro edificios. El "Spirithall". El edificio "Cranium para el museo abierto de arte" que descifra la exposición Código Universo y la evolución del arte a través de las obras desde la Edad de Piedra hasta la actualidad con la fórmula del arte con más de 1000 originales de todos los tiempos. Y una universidad, un instituto de investigación para el rejuvenecimiento celular, centro de salud e instalaciones de alojamiento en el edificio "Libro Sagrado", así como el edificio "Cabeza" de las innovaciones actuales como "Fábrica de innovaciones".

*3 El doble paraíso / Para una vida permanente y saludable en dignidad y prosperidad para todas las personas, véanse los resultados de la investigación sobre el rejuvenecimiento celular, y para un desarrollo positivo del mundo y el cambio de paradigma anunciado, un paraíso en la tierra (además de la posibilidad de entrar en el paraíso después de la vida) mediante la fórmula de la paz, el Código Universo $i = E = MC^2$.

El juramento y el pacto de paz del conocedor de la creación y de los representantes religiosos con Dios.

El juramento de siete puntos del conocedor de la creación antes de la creación:

En virtud de mi historia, la de mis antepasados y mi religión, estoy precondicionado. Como conocedor actual de la creación, consciente de los 22 artículos de la Constitución de las religiones, juro ante Dios y ante mí mismo

1. Que protegeré la creación y la evolución de la creación.
2. Defiendo la Carta de los Derechos Humanos de las Naciones Unidas.
3. Protejo a todas las personas, independientemente de su color, su sexo y su fe.

4. Conocedor de la creación No abandono mi fe, la de mi religión, la de mis antepasados o mis principios dados por Dios, ni mis rituales religiosos, sino que considero mi fe religiosa como parte de la evolución de la creación o de Dios.

5. Reconozco que cada ser humano es una parte de Dios.

6. Reconozco que toda religión está justificada por Dios y que todas las religiones forman una familia en Dios, y que ninguna religión es favorecida o desfavorecida por la creación.

7. Me comprometo con la paz entre las religiones, los pueblos y una democracia directa con un capitalismo ético, una educación cada vez mayor con una creatividad próspera, una minimización de la difusión del miedo y la abolición de los 5 tabúes secretos, enumerados a continuación, para la población:

1. El tabú secreto de la difusión del miedo a través de los medios de comunicación
2. El tabú secreto de la encriptación del arte
3. El tabú secreto del infinito explicable
4. El tabú secreto de la prueba científica de la existencia de Dios
5. El tabú secreto de la posibilidad de crear un paraíso en la tierra.

El cumplimiento de este contrato de paz a través de la creación:

A través de la evolución de mi poder creativo como conocedor de la creación con este pacto y juramento ante Dios, de la creación en mi conciencia, así como de las experiencias e investigaciones de la ciencia, sé: que en un futuro no muy lejano el mundo se convierte en un paraíso en la tierra para mí, mis descendientes y para todos los seres humanos, y entonces podremos vivir juntos en un nuevo mundo ético en dignidad, paz, prosperidad, salud y rejuvenecimiento continuo para siempre. Juro ante la creación que cumpliré este pacto con Dios. Que Dios me ayude. He leído en voz alta y grabado mi juramento y pacto con Dios por teléfono móvil o en video y acepto que mi juramento se publique también como grabación de video en los medios de Internet de Código Universo con mi nombre y se envíe permanentemente como mensaje al universo.

El juramento y pacto de paz del conocedor de la creación y de los representantes religiosos con Dios

1. Reconozco que cada ser humano es una parte de Dios.

2. Reconozco que todas las religiones forman una familia en Dios, y que ninguna religión es favorecida o desfavorecida por la creación.

3. Reconozco que cada religión está justificada por Dios y que todas las religiones forman una familia en Dios, y que ninguna religión es favorecida o desfavorecida por la creación.

4. Reconozco que cada ser humano es una parte de Dios.

5. Reconozco que cada ser humano es una parte de Dios.

6. Reconozco que cada ser humano es una parte de Dios.

7. Reconozco que cada ser humano es una parte de Dios.

8. Reconozco que cada ser humano es una parte de Dios.

9. Reconozco que cada ser humano es una parte de Dios.

10. Reconozco que cada ser humano es una parte de Dios.

11. Reconozco que cada ser humano es una parte de Dios.

12. Reconozco que cada ser humano es una parte de Dios.

13. Reconozco que cada ser humano es una parte de Dios.

14. Reconozco que cada ser humano es una parte de Dios.

15. Reconozco que cada ser humano es una parte de Dios.

16. Reconozco que cada ser humano es una parte de Dios.

17. Reconozco que cada ser humano es una parte de Dios.

18. Reconozco que cada ser humano es una parte de Dios.

19. Reconozco que cada ser humano es una parte de Dios.

20. Reconozco que cada ser humano es una parte de Dios.

21. Reconozco que cada ser humano es una parte de Dios.

22. Reconozco que cada ser humano es una parte de Dios.

The oath and peace pact of the knower of creation and the representatives religious with God

1. I recognize that every human being is a part of God.

2. I recognize that all religions form a family in God, and that no religion is favored or disfavored by creation.

3. I recognize that every religion is justified by God, and that all religions form a family in God, and that no religion is favored or disfavored by creation.

4. I recognize that every human being is a part of God.

5. I recognize that every human being is a part of God.

6. I recognize that every human being is a part of God.

7. I recognize that every human being is a part of God.

8. I recognize that every human being is a part of God.

9. I recognize that every human being is a part of God.

10. I recognize that every human being is a part of God.

11. I recognize that every human being is a part of God.

12. I recognize that every human being is a part of God.

13. I recognize that every human being is a part of God.

14. I recognize that every human being is a part of God.

15. I recognize that every human being is a part of God.

16. I recognize that every human being is a part of God.

17. I recognize that every human being is a part of God.

18. I recognize that every human being is a part of God.

19. I recognize that every human being is a part of God.

20. I recognize that every human being is a part of God.

21. I recognize that every human being is a part of God.

22. I recognize that every human being is a part of God.

Der Schwur und Friedenspakt des Schöpfungserkenntnis und Gott

1. Ich erkenne, dass jedes menschliche Wesen ein Teil von Gott ist.

2. Ich erkenne, dass alle Religionen eine Familie in Gott bilden, und dass keine Religion bevorzugt oder benachteiligt wird.

3. Ich erkenne, dass jede Religion durch Gott gerechtfertigt ist, und dass alle Religionen eine Familie in Gott bilden, und dass keine Religion bevorzugt oder benachteiligt wird.

4. Ich erkenne, dass jedes menschliche Wesen ein Teil von Gott ist.

5. Ich erkenne, dass jedes menschliche Wesen ein Teil von Gott ist.

6. Ich erkenne, dass jedes menschliche Wesen ein Teil von Gott ist.

7. Ich erkenne, dass jedes menschliche Wesen ein Teil von Gott ist.

8. Ich erkenne, dass jedes menschliche Wesen ein Teil von Gott ist.

9. Ich erkenne, dass jedes menschliche Wesen ein Teil von Gott ist.

10. Ich erkenne, dass jedes menschliche Wesen ein Teil von Gott ist.

11. Ich erkenne, dass jedes menschliche Wesen ein Teil von Gott ist.

12. Ich erkenne, dass jedes menschliche Wesen ein Teil von Gott ist.

13. Ich erkenne, dass jedes menschliche Wesen ein Teil von Gott ist.

14. Ich erkenne, dass jedes menschliche Wesen ein Teil von Gott ist.

15. Ich erkenne, dass jedes menschliche Wesen ein Teil von Gott ist.

16. Ich erkenne, dass jedes menschliche Wesen ein Teil von Gott ist.

17. Ich erkenne, dass jedes menschliche Wesen ein Teil von Gott ist.

18. Ich erkenne, dass jedes menschliche Wesen ein Teil von Gott ist.

19. Ich erkenne, dass jedes menschliche Wesen ein Teil von Gott ist.

20. Ich erkenne, dass jedes menschliche Wesen ein Teil von Gott ist.

21. Ich erkenne, dass jedes menschliche Wesen ein Teil von Gott ist.

22. Ich erkenne, dass jedes menschliche Wesen ein Teil von Gott ist.



Código de medios de comunicación

Las informaciones exageradas y falsas lesionan el cuerpo, la inteligencia y la libertad, así como la democracia; aumentan el poder de los medios de comunicación, de los dictadores y de los políticos.

Nosotros, tanto las víctimas como los asesinos y los causantes de las lesiones, nos hemos unido en grupos como los perjudicados colectivamente por los medios de comunicación y los gobiernos.

Somos:

más de 1.000 millones de personas susceptibles de sufrir depresión, más de 1 millón de asesinados prematuramente al año, los incontables defraudados de su inteligencia, creatividad y libertad, los innumerables discriminados, los creativos condenados al ostracismo, las personas con un destino diferente el número demasiado elevado de criminales, asesinos, dictadores y terroristas, los fatalistas y fanáticos creyentes, los asesinos en serie y los terroristas suicidas, los miles de millones que viven en el miedo, la explotación y la esclavitud voluntaria, los miles de millones de personas defraudadas de las posibilidades de progreso de una vida sana en la prosperidad, los miles de millones privados de su futuro positivo, así como los nacidos en el futuro con el mismo destino.

Acusamos a

a los medios de comunicación y a los gobiernos de no asistir y de ser cómplices de:

daños corporales al cerebro, asesinatos, terrorismo, explotación, criminalidad, privación de libertad, esclavitud involuntaria, reducción de la inteligencia y creatividad de la población, así como la restricción del comercio con otras economías, para promover las guerras, para reducir y obstaculizar la democracia.

Exigimos:

La obligación de etiquetar la información de los medios de comunicación

Dado que el consumo de información mediática negativa, genéticamente anclada, que produce adicción y provoca ansiedad de forma

sutil y latente, conduce a una reducción de la inteligencia y la salud, el consumidor sólo puede protegerse mediante la advertencia previa y el etiquetado de la información negativa.

Esta preadvertencia es necesaria porque:

- El consumo provoca mutaciones en las sinapsis, reduciendo el conocimiento existente y la inteligencia creativa hasta en un 30%.
- Se activa la Programación de Ansiedad-Adicción existente en todos los humanos (adicción a más información negativa) y la capacidad de decisión se reduce enormemente bajo la influencia de la adicción.
- Porque teniendo en cuenta y en comparación con las capacidades existentes de visión, inventiva y creatividad sin ansiedades, la capacidad de combinación se atenúa o desactiva y la inteligencia creativa cruzada y, por lo tanto, el espectro original de la personalidad se minimiza fuertemente.
- Se producen reacciones de ansiedad perjudiciales a nivel epigenético y neurobiológico.

Por lo tanto, la información negativa que daña la dignidad de los seres humanos, los derechos humanos, las leyes, la democracia, así como las constituciones, tiene que estar marcada por un requisito de etiquetado (al igual que el tabaco, el alcohol) que indique el efecto en la población.

En contra de los mejores conocimientos proporcionados por los nuevos resultados de la investigación neurobiológica y epigenética, los acusados no han protegido ni advertido contra: - La información negativa y que produce ansiedad, los informes de los medios de comunicación, los juegos y las películas que lesionan la dignidad de las personas pueden reducir el coeficiente intelectual hasta en un 30% en ocasiones, perjudicar la salud y causar enfermedades y destruir la motivación para forjar el futuro. Además, dañan la libertad personal, la creatividad, así como la unión social, la prosperidad, el éxito y la libertad. Perjudican la democracia y fomentan la adicción, la explotación y la esclavitud voluntaria y pueden reducir la duración de la vida hasta un 30%.

No estoy a favor de una limitación de la liber-

tad de prensa, sino a favor de etiquetar dicha información negativa, así como en contra de la mezcla de información sanitaria neutra y positiva con información negativa, porque esto puede causar daños físicos en el cerebro y el cuerpo por enfermedad, así como daños esenciales en cuanto a la autodeterminación y el desarrollo de la empatía con otras personas. Según los últimos resultados de la investigación neurobiológica y epigenética, la información negativa no etiquetada y la mezcla de información negativa y neutra o positiva infringen las constituciones de muchos estados, las leyes penales y de protección del consumidor, así como la Carta de Derechos Humanos de la ONU y la UE.

Una parte de los medios de comunicación y de los gobiernos actuales viola a diario y un millón de veces. *Las constituciones de sus países, Las leyes de protección al consumidor de sus países, las leyes penales de sus países, La Carta de Derechos Humanos de la ONU y de la UE, Las directrices religiosas.*

| Announcement of Death | Announcement of Life |
|---|---|
| Negative media information, games, films can lead to a 30% lower IQ as well as reduced creativity, criminality, hostility, ostracism, racism, fascism, wars, pessimism, depression, poverty, behavioural disorders, diseases as well as a negative life and premature death by 28%. | Positive media information, films, games labelled with the above icon further the IQ, prosperity, development of personality, friendship, ability to shape the future, creativity, self-determination, freedom and democracy as well as a 28% longer and more healthy life. |
| www.mediacode.com | www.mediacode.com |

La nueva programación epigenética consciente de Caín por la información nos convierte en Abel.



5 Secretos

Las paradas mentales
El nuevo mundo
Carta abierta
A los pioneros de un nuevo mundo

¿Alguna vez se te ha pasado por la cabeza o te has preguntado por qué, a pesar de la información, la educación y el desarrollo, siguen existiendo en el mundo el terrorismo, la guerra, el genocidio, la explotación y la pobreza, o por qué Dios (si es real) permite esta miseria?

Tras mi estudio de varias décadas titulado: “¿Qué nos impide construir un mundo nuevo?” he llegado a la conclusión de que hemos tomado y adoptado hasta hoy los planteamientos y patrones de comportamiento, formas de pensar, modelos de religión y de Dios originados en nuestra tradición, y así hemos creado graves bloqueos mentales y evolutivos (como tabúes no reconocidos o no declarados) que ya no se corresponden con nuestros conocimientos científicos actuales, las formas democráticas de gobierno, los derechos humanos de la ONU y las constituciones de los países.

Entre 2014 y 2017 he ido publicando este estudio con el nombre de “Información - El principio de la creación” como libro electrónico en Amazon, Google, Apple y en la web del Museo Liedtke, en alemán, español e inglés, para que todo aquel que lo lea y no llegue a la misma conclusión que yo pueda expresar su desacuerdo y, a partir de las críticas, mi estudio demuestre que puede resistirlo y permanecer para el futuro a través de futuras investigaciones.

Los resultados del estudio:

Dos afirmaciones básicas de las religiones y filosofías han llevado a tabúes que han existido durante miles de años en las poblaciones en los sistemas de gobierno de cualquier tipo (establecen para mantener los sistemas de poder):

1. Debemos creer (es decir, en última instancia someter nuestra mente o restringirla, y quien no cree en la deidad correcta o en la autoridad designada por Dios es rechazado por la sociedad, intimidado o, para reducir la forma de pensar de la población, castigado pública y visiblemente ante todos). El mensaje básico de este sistema de creencias imperante: El mundo es tan complejo que el ser humano no es capaz de descifrar el universo ni a Dios.

2. El siguiente mensaje fundamental respecto a la fe: Dios no es real. En otras palabras: nuestra existencia y el universo son una coincidencia. Un resumen o incluso una fórmula para Dios y el universo (a pesar de que miles de investigadores están trabajando para encontrar una fórmula para el universo) no puede ser encontrado o desarrollado por los seres humanos.

Hay creyentes en Dios, agnósticos, nihilistas, ateos y formas mixtas de fe. Además, existen innumerables e incluso contradictorias teorías de la fe que surgen de las más variadas combinaciones, que se han desarrollado como síntesis de estos dos supuestos básicos y que niegan, por ejemplo, la existencia de Dios, considerando sin embargo posible o no posible una fórmula unificada para el universo desarrollada por los investigadores o considerando posible la existencia de Dios o su inexistencia, o ambas. Todas estas teorías son siempre hipótesis relativas a la fe

En las sociedades en las que por la fe del pueblo, por las constituciones de los países, los seres humanos no deben sufrir ninguna desventaja, y la dignidad humana y la libertad de fe están garantizadas, se han llegado a desarrollar sistemas de pensamiento semilibres en la población con limitaciones de energía, recursos y un modesto bienestar para todas las personas.

La realidad, más allá de los supuestos básicos relativos a la fe, es que: Durante milenios se ha descartado que la existencia de Dios pueda ser demostrada empíricamente en todos los campos científicos.

Según mi estudio, esto conduce a cinco tabúes de pensamiento, es decir, puntos ciegos o blancos en nuestro paisaje cognitivo, que nos impiden entendernos como una unidad de la naturaleza y de Dios, impidiendo así el desarrollo de un nuevo mundo ético, orientado a la sostenibilidad, con prosperidad para todos en el marco de un aumento fuerte y constante de la población:

El tabú de la Ilustración sobre las consecuencias de la expansión del miedo:

1. Reflexionar sobre la propagación del miedo a través de los medios de comunicación para desarrollar una comprensión más profunda o incluso un código de etiquetado para reducir la propagación del miedo (código de los medios de comunicación) y publicarlo.

El tabú impide que las personas comprendan cómo su personalidad, dignidad, libertad, creatividad, inteligencia, salud, democracia y posible tiempo de vida individual (a pesar de la prolongación de la vida humana resultante de la investigación médica y la industria farmacéutica) se ven reducidas a través de la información negativa, es decir, la que provoca ansiedad. La difusión del miedo minimiza las posibilidades de adquirir conocimientos.

Esto va en contra de los artículos fundamentales de las constituciones o estatutos y de las leyes de la mayoría de los países, influye negativamente en las posibilidades de desarrollo y organización de los individuos, las poblaciones y los países, y puede acabar provocando una esclavitud voluntaria (lo que también confirman numerosos estudios internacionales de neurobiología y sociología).

El tabú de la comprensión del arte o la comprensión de las creaciones en las humanidades:

2. Reflexionar sobre el arte para entenderlo desde sus fundamentos y desarrollar una clave del arte que todo el mundo pueda entender y aplicar para darse cuenta de que a través de la comprensión del arte cualquiera puede convertirse en una persona creativa o incluso en un Leonardo da Vinci (como demuestran las investigaciones neurobiológicas y epigenéticas).

Los tres tabúes de las ciencias naturales y las humanidades son el infinito, Dios y el paraíso terrenal:

3. Reflexionar sobre el infinito para comprenderlo científicamente y desarrollar una clave de comprensión del infinito que cualquiera pueda utilizar para abolir los límites del pensamiento y utilizar los recursos y las energías infinitas.

Para que este nuevo conocimiento del ser humano fomente el uso del arte y del infinito como fuente eterna de energía, para promover la evolución cognitiva, la ética y la prosperidad de los sistemas sociales en el contexto de una

población mundial creciente.

4. Reflexionar sobre Dios para comprenderlo desde el punto de vista de las humanidades y las ciencias naturales y desarrollar una fórmula científica de Dios que sea aplicable a todas las religiones. De este modo, tanto los creyentes de cualquier convicción religiosa como los no creyentes podrán encontrar en Dios un terreno común para vivir en paz.

Para que este nuevo conocimiento del ser humano promueva la evolución cognitiva, la ética y la prosperidad de los sistemas sociales en el contexto de una población mundial creciente mediante el uso del arte, el infinito y el poder de Dios como fuente de energía.

Roger Sperry, premio Nobel y neurobiólogo, escribió en su libro (Annual Review of Neurosciences 1981), sobre el desarrollo futuro y la unificación de las ciencias naturales con las religiones

“Los recientes conceptos científicos que tratan de la mente y el cerebro y que rechazan el reduccionismo y el determinismo materialista, así como el dualismo, allanan el camino para una determinación racional de los valores y para una conexión natural entre ciencia y religión”.

El resultado de esta unión se expresa en la fórmula científica natural $I = E = MC^2$ para Dios.

5. Reflexionar sobre el paraíso en la tierra para comprender empírica y científicamente el camino que conduce a él, que es inherente a cada individuo de forma genéticamente justificada. Esto demuestra que la población puede iniciar un cambio de paradigma, contrario a los intereses de los gobernantes.

Para que este nuevo conocimiento del ser humano promueva la evolución cognitiva, la ética y la prosperidad de los sistemas sociales en el contexto de una población mundial creciente mediante el uso del arte, el infinito, el poder de Dios y la posibilidad de crear un paraíso en la tierra como fuente de energía.

(Puesto que los gobernantes y los detentadores del poder sufren ellos mismos las consecuencias de los cinco tabúes anteriores y están limitados mental y físicamente por la enfermedad y la decadencia, así como por la muerte, y puesto que por causas genéticas y epigenéticas a través de la información del entorno y

la ley de conservación de la información se les niega un mundo nuevo, con la abolición de los cinco tabúes y a través de su propio conocimiento y evolución, incluso ellos se convertirán en pioneros de la segunda Ilustración).

Los resultados de la investigación muestran: La penetración permanente y global de la ausencia de la segunda Ilustración, la presencia de los cinco tabúes o campos blancos de conciencia en las poblaciones en las áreas de:

- 1. La propagación del miedo,**
- 2. Arte,**
- 3. Infinito,**
- 4. Dios,**
- 5. El paraíso en la tierra**

Llevar a elecciones erróneas en los países democráticos, reducen las mejoras necesarias en la inteligencia humana, así como la velocidad de innovación y evolución de las empresas, países y organizaciones, favorecen la propagación de enfermedades y el acortamiento de la vida, promueven la propensión a la agresión, la marginación y las comunidades y sociedades religiosas cerradas, al reducir la creatividad y la inteligencia genéticamente existentes, formando así la base del crimen, la explotación, el racismo, el terrorismo, las guerras y el genocidio. Por lo general, los síntomas -no enumerados aquí en su totalidad- aparecen en diferentes simbiosis, se justifican y se refuerzan mutuamente: hacia una visión del mundo no completamente cerrada al exterior que -una vez establecida- encuentra su base cognitiva y biológica en la red neuronal a través de la formación.

Hoy podemos abolir los dos principales tabúes y bloques básicos para un nuevo mundo

- 1. la comprensión de la propagación del miedo y sus efectos,**
 - 2. la comprensión de las artes rompiendo el tabú de la transferencia de conocimientos.**
 - Entonces se desarrollan en la población las capacidades cognitivas de las otras tres áreas de conciencia excluidas:**
 - 3. El infinito,**
 - 4. Dios,**
 - 5. El paraíso en la tierra**
- En el cerebro humano a través de la información de la segunda Ilustración y los propios programas genéticos neuronales.**

Los estudios demuestran que los programas genéticos EPI y de automatización de genes, así como la evolución de las neuronas espejo de gran alcance, no sólo afectan a nuestros genes a través de los conocimientos y descubrimientos ya almacenados y programados en los programas genéticos y en los genes como intuición de los diferentes niveles evolutivos, sino que también las posibilidades intelectuales (de creatividad e inteligencia) del pensamiento consciente e inconsciente conducen a nuevas interconexiones, intuiciones y percepciones que luego se transmiten a la propia población a través de la información para TODOS (Ilustración) a nivel de un círculo cultural o lingüístico precisamente a través de estos programas genéticos de EPI y automatización de genes.

La eliminación global de la última barrera para un paraíso en la tierra

Sólo las artes visuales pueden iniciar, más allá de las barreras lingüísticas, una segunda Ilustración, ya que, a pesar de todas las divisiones por continentes, épocas culturales, sistemas sociales y religiosos cerrados, han documentado con éxito durante milenios el camino evolutivo de las Iluminaciones y aboliciones de tabúes a través de las innovaciones sustantivas de las obras de arte. Por esta razón, a través de sus innovaciones, el proceso de la Ilustración puede vincularse perfectamente y sin fisuras, mediante declaraciones textuales sencillas y claras, con nuestra historia cultural, y también puede -por primera vez en la historia- utilizar la abolición de los tabúes como una movilización para la transformación social a través del arte e introducirla e implementarla globalmente, más allá de todas las fronteras, con una exposición de arte.

La iluminación necesaria para el desarrollo positivo del hombre y de los sistemas sociales no es sólo una misión de paz de unas pocas personas, sino que se lleva a cabo como un proceso humano, utilizando los nuevos medios de comunicación y con la ayuda de los esfuerzos pioneros de una organización con orientación ética, un país o un museo de renombre mundial, así como de una de las fundaciones internacionales más importantes que entiende su misión históricamente como un proceso de conocimiento y apertura ética de las sociedades y desencadena y acompaña la segunda Ilustración en su país así como en el mundo

con la exposición de arte $i = E = MC^2$ descrita a continuación.

Sin cultura ética, no hay salvación para la humanidad. (Albert Einstein)
 $i = E = MC^2$
es la fórmula que conduce a la disolución de los cinco tabúes y, por tanto, a un mundo ético

La exposición sobre la eliminación de las limitaciones mentales
Con las 97 tesis y teorías científicas revolucionarias (de las cuales 15 fueron confirmadas décadas después de su publicación con la concesión de premios Nobel a los re buscadores) que emanan brillantemente de las obras de la exposición $i = E = MC^2$ como indicadores los cinco tabúes se rompen y se disuelven con una Ilustración General condicionada y subyacente a la evolución, pictóricamente con las fórmulas del Código Universo, gráficamente científicamente y humanísticamente con una “Teoría del Todo” (TOE), la “Ley de Conservación de la Información” y una “Teoría General de la Información” a través de las obras.

La exposición, que transforma el miedo al futuro con confianza y claridad, muestra en gráficos, fórmulas, imágenes, textos y vídeos que, como consecuencia de la Ilustración General, comienza un nuevo mundo con un capitalismo ético (y plataformas de bienestar para todas las personas) y la paz entre las religiones, que una vida sana y eterna es científicamente posible a través del rejuvenecimiento celular, conduciendo así en un futuro próximo a un paraíso del hombre en el hombre y para el hombre en la tierra.

Se ha dado el pistoletazo de salida para un paraíso en la tierra

La parte más pequeña de la Ilustración General tuvo lugar en 2015 con la concepción e inauguración de la exposición $i = E = MC^2$ en el Museo Liedtke de Puerto de Andratx, España. Para ello, las obras de arte se reducen con el Código Universo a su contenido innovador y se desglosan en un enunciado central por obra de arte; así, en el carácter holístico de sus enunciados, conducen a la realización del camino evolutivo neuronal, que, tras el análisis cruzado con la información del entorno, se ilumina en la conciencia del observador comprensivo como un claro rayo láser cognitivo y busca su propio camino. Ahora el siguiente paso debe ser la

publicación de la exposición con sus aboliciones de tabúes, tesis y soluciones del Código Universo para un mundo nuevo, primero en los países de alta población.

Esta Ilustración General deliberadamente sencilla, este proceso cognitivo de innovaciones, epigenéticamente eficaz para todas las personas, se asigna a través del Código Universo y los principios centrales de la innovación a las obras de la exposición y se traduce a 103 idiomas, se programa y edita autodidácticamente para el smartphone, se pone a disposición globalmente de forma gratuita con todas las obras, se documenta para la profundización filosófica y científica con opiniones y aportaciones de científicos, y se comprueba mediante teorías, estudios, investigaciones así como en los libros presentados (disponibles en inglés, español, alemán). Se presentan junto con el signo arquitectónico del cambio de paradigma que se está produciendo (del Campus Globalpeace) en la página web www.Liedtke-Museum.com, por lo que ya se ha dado el pistoletazo de salida al proceso global de Ilustración General.

El resumen histórico de nuestra evolución lo muestra:

El Nuevo Mundo surge con la abolición de los tabúes. Con la Ilustración General, la población reclama y realiza a través de los sistemas sociales simultáneamente interdependientes y genéticamente condicionados que evolucionan, el paraíso en la tierra.

Perspectivas para el futuro próximo.
La abolición de los cinco tabúes generará la siguiente realidad social global:
Transformará las democracias introduciendo equilibrios éticos en las Democracias Directas con un Capitalismo Ético, y los sistemas totalitarios de poder y los estados caerán con las transformaciones hacia un paraíso en la tierra por razones éticas y consideraciones de conservación de las especies.
Resumen de la Segunda Ilustración.

camino evolutivo neuronal, que, tras el análisis cruzado con la información del entorno, se ilumina en la conciencia del observador comprensivo como un claro rayo láser cognitivo y busca su propio camino. Ahora el siguiente paso debe ser la publicación de la exposición con sus aboliciones de tabúes, tesis y soluciones del Código Universo para un mundo nuevo, primero en los países de alta población.

Esta Ilustración General deliberadamente sencilla, este proceso cognitivo de innovaciones, epigenéticamente eficaz para todas las personas, se asigna a través del Código Universo y los principios centrales de la innovación a las obras de la exposición y se traduce a 103 idiomas, se programa y edita autodidácticamente para el smartphone, se pone a disposición globalmente de forma gratuita con todas las obras, se documenta para la profundización filosófica y científica con opiniones y aportaciones de científicos, y se comprueba mediante teorías, estudios, investigaciones así como en los libros presentados (disponibles en inglés, español, alemán). Se presentan junto con el signo arquitectónico del cambio de paradigma que se está produciendo (del Campus Globalpeace) en la página web www.Liedtke-Museum.com, por lo que ya se ha dado el pistoletazo de salida al proceso global de Ilustración General.

El resumen histórico de nuestra evolución lo muestra:

El Nuevo Mundo surge con la abolición de tabúes.

Con la Ilustración General, la población reclama y realiza a través de los sistemas sociales simultáneamente interdependientes y genéticamente condicionados que evolucionan, el paraíso en la tierra.

Perspectivas para el futuro próximo La abolición de los cinco tabúes generará la siguiente realidad social global:

Transformará las democracias introduciendo equilibrios éticos en las Democracias Directas con un Capitalismo Ético, y los sistemas totalitarios de poder y los estados caerán con las transformaciones hacia un paraíso en la tierra por razones éticas y consideraciones de conservación de las especies.
Resumen de la Segunda Ilustración.

1. El planteamiento de identificar el arte o las creaciones en las obras:

es comunicable a todo ser humano a partir de los ocho años a través de la fórmula artística de las innovaciones, y la creatividad de los artistas se transmite epigenéticamente al espectador.

2. La forma de contemplar las obras de arte existentes como una exposición evolutiva de todas las culturas:

La Ilustración y la comprensión de la evolución y el logro de las culturas se revela a través de todas las épocas culturales, más allá de las fronteras lingüísticas y nacionales mediante la exposición de obras con la fórmula del arte, tiene un efecto neurobiológico en el visitante y promoverá su evolución.

3. El tercer enfoque se dirige hacia el futuro y requiere que las obras de arte emitan advertencias y directrices que deben aplicarse:

esta tarea se cumple en las nuevas obras contemporáneas que rompen fronteras en la exposición desde 2005 hasta 2017. Las tres perspectivas, que en la exposición entran en una simbiosis histórico-artística, forman una unidad y tienen un efecto neurobiológicamente creativo: el concepto de exposición estimula la creatividad del espectador y su capacidad cognitiva de evolución y sostenibilidad.

4. Conciencia de las consecuencias de la difusión del miedo en las sociedades a través de los medios de comunicación:

este ámbito lo muestran las obras contemporáneas 2010 a 2017 de la exposición.

5. La trascendencia de la fuerza creadora a través de la ciencia la eleva a un nuevo nivel de diagnóstico con las obras de 1963 a 2017:

con la evidencia científica de la existencia de Dios o de la fuerza creadora, que convierte el símbolo gráfico de la fórmula del arte (el Código Universo) en la fórmula física $i = E = MC^2$ (para el universo, las partículas elementales, la creación o Dios) la exposición de la Ilustración General conecta al hombre con su centro perdido de fuerza creadora o, si se quiere, con Dios.

Con la Ilustración General surge un nivel democrático de acción y decisión de calidad ética:

mediante este nivel, que surge en las sociedades a través de la comprensión de la creación, se generan en el hombre capacidades creativas; el miedo al futuro se convierte en alegría y confianza en el futuro.

En los procesos democráticos, las poblaciones ilustradas darán lugar a sociedades éticas y a un Nuevo Mundo.

“Los tiempos de los tabúes para las poblaciones han desaparecido definitivamente. Estamos evolucionando hacia una humanidad con conocimiento de la creación”.

“Si Dios está científicamente demostrado por la fórmula $i = E = MC^2$, ningún creyente (o comunidad confesional o religión) puede reclamar a Dios exclusivamente para sí mismo y su fe, o encarcelar a Dios, según las creencias previas, en su fe o incluso matar en nombre de Dios. Esto no puede conciliarse, aunque haya pruebas científicas de la existencia de Dios, con las normas y mandamientos de las religiones, y es una profanación, una blasfemia y sería un deicidio. Si se demuestra a la gente, y especialmente a los terroristas y a los guerreros religiosos, en nombre de la fe, que Dios es científicamente real y que abarca a todos los seres humanos y a todas las religiones, no hay base para pensar y actuar contra Dios, o incluso para matarlo. Con el conocimiento físico de la Creación, se lanza el siguiente llamamiento: “Debemos hacer la paz con Dios, con todas las religiones, naciones y personas”.

Dieter Walter Liedtke

Fundación Liedtke
(Fundación sin ánimo de lucro)
Puerto de Andratx Mallorca

Resumen del estudio sobre el proceso de paz entre religiones y un desarrollo ético integral. (Estudio 2014 “Información - El principio de la creación” de Dieter Liedtke que muestra el estado de nuestros sistemas sociales y demuestra cómo podemos lanzar una segunda Ilustración que cumpla con los objetivos de la UNESCO y su constitución).



Transporte del futuro

Construimos con el ayer y el ahora un laberinto lógico de este mundo, del pasado próximo. Para el mañana nuestra frontera es aún demasiado fuerte.

No se ha probado. Si pudiéramos llegar al mañana, a lo que nos sacaría de los estorbos del ayer, nos elevaría a lo no tan firmemente comprensible.

Pero sabemos, tanto en nuestros pensamientos subconscientes como por las palabras de otros, que hemos escuchado. Sólo hay un camino de futuro.

El pasado y el presente son formas cerradas cuya existencia se desvanece en un instante. Ninguna corriente magnética, ningún túnel conduce de un lado a otro.

La fuerza, la visión y la creatividad construyen juntas los sistemas de cognición formados en espiral de la evolución conocida desde la Edad de Piedra. El que comparte la fuerza se suelta.

Abandonando puntos de vista, bajando la cognición, para empezar de nuevo y sin buscar respaldos.

Aquí nuestro poder nos preanuncia y se convierte en debilidad. La única fuerza que te eleva, a través de su existencia muy profundamente conectada a ella, es lo que en la captación es real aún no se pierde realmente.

Cuando la formación sin forma está terminada el Blanco y Negro llama a la puerta. La belleza estética es el hogar de los procesos terminados, muertos. Con la intuición de la llegada a la existencia comienza la vida. No creemos que el, lo que está allí, también ya en el ayer.

Las cuevas de los cuadros, Stonehenge, los viejos lugares para los acontecimientos proove, Lamarck, Darwin y Poper claramente desafiando que la luz de la cognición externa devirginizing, con los ojos abiertos que abren los ojos causa en nosotros la forma mental reversa con toda la cognición-Inputs en spiralsymbiosis crea los cuartos para la mañana materializada.

En el arte. Como observador de Luhmann, entre el pasado y el futuro oscilando en la observación de uno mismo y del sistema, atemporal y quieto con el tiempo, la evolución-parcour, las innovaciones de cognición resultantes de las imágenes. Eso es el proceso catalizador de la creatividad que lleva a los gérmenes blancos de la vida obligatoriamente sobre el subconsciente y así a través de Infonets simultáneos automáticamente condicionados el ancestro-material a la variedad de especies, para el camino abierto compuesto.

Nosotros, que todavía no hemos comprendido, que la voluntad, el amor, el odio y la creencia están ligados a las direcciones. Construir desde la finitud única es el andamiaje. Ir en direcciones significa tener límites. No somos como él, ella, ello, esta o aquella sustancia, pero aun así somos piedras, plantas y constelaciones. Existiendo tanto en el átomo como en el no-ser despreciado.

Limitados pero infinitos, creamos la tan amada finitud en el despreciado no-ser. No se puede diferenciar, si se toma el tiempo de este marco.

La frontera caerá entre los humanos, la naturaleza, la evolución de la naturaleza, el arte y él mismo. Él, que normalmente está oculto, aparece en ropajes humanos inexistentes. Lo encontraremos en nosotros mismos. Ahora hablamos, bailamos, cantamos con los pájaros, las plantas y los electrones. Incluso el hermano Nada, de nuestra sangre, el más remoto de los parientes, se une a estas fiestas de Nietzsche con nosotros.

Ahora tenemos una idea de dónde están nuestros límites. Detrás del hermano está lo que tenemos que ver. Si lo buscamos, encontraremos finalmente el huso finito con su hilo eterno, atravesando invisiblemente y atando todavía todo lo que ha llegado a ser.

Él, que por encima y dentro de la naturaleza así como en la no-entidad, pero absolutamente real, no lo quiso, ni lo amó, ni lo decidió. Él no quiere el amor ni decide que la voluntad, la determinación y el amor es la comprensión de lo finito. ¿Cómo puede uno que existe en todas partes, en todos los tiempos y en todos los espacios, así como En la no-entidad, tener una dirección?

No puede odiar. Ni amar. Es tanto la víctima como el asesino. ¿A quién castigará? Todo pensamiento, voluntad, ira es ajeno a él, porque tiene, ama y amará.

Tres columnas que le pertenecen, quiero adquirir. La finitud con su ilimitado devenir. Infinito, en él llega lo finito no separado. La no-entidad, donde Él y el presente en la eternidad son existentes.

Sólo cuando sentimos el aliento de esas tres columnas en nosotros mismos, obtenemos un indicio del paraíso aún no existente.

Nos damos cuenta de que las visiones resuelven los programas genéticos condicionados por la evolución y programan directamente lo antiguo, así como lo que aún no está escrito en las Genesecciones Blancas. Uno con la naturaleza y todavía en el caos, como egoconocimiento revolucionario egoísta por delante de la evolución externa, el nosotros, la forma de construir puentes, el futuro accediendo en un cambio eterno, podemos participar en la creación del paraíso terrenal de los paraísos a través de nuevas capacidades.



Hechos de la nueva visión

No son los cuantos los que se comportan de forma extraña, es el observador, desde el universo del pasado sujeto al tiempo, el que cambia su posición mental hacia un universo futuro abierto, donde también existe toda la información del pasado sin tiempo ni cuantos y donde él, con su decisión, dentro del experimento cuántico ,aún no ha transferido su posición como observador al universo cuántico cerrado del pasado. Con la decisión, el observador cuántico cambia el universo.

Con su cambio de universo demuestra que puede hacer visible la información libre de quanta y viceversa. Desde la posición de observador del universo abierto, el observador puede predecir las probabilidades futuras en el contexto de las estructuras de interconexión de las redes de información. Sin embargo, si lo define y lo mide, la energía unidimensional y bidimensional de la información, a través de la energía añadida libre de materia de la información del observador (que ahora forma una red de información bidimensional y/o tridimensional) en el momento preciso de la decisión, sin que pase el tiempo, vuelve a cambiar el universo de la cuarta a la tercera dimensión, que juntas forman el universo entero.

“Sólo desarrollando una fórmula que describa todo en el universo y que sea comprendida por cada ser humano, podremos sentar las bases de una nueva sociedad ética en paz, libertad y prosperidad para todos los pueblos presentes y futuros. Con la ansiada fórmula mundial, el Código Universo, toda persona con capacidad de comprensión puede contribuir a dar forma a un nuevo mundo mediante el rejuvenecimiento celular y el aumento de las capacidades cognitivas y vivir para siempre.

Experimentar las innovaciones del universo materializado y no materializado en la finitud y el infinito, eso es Dios.

El amada unida a Dios es la infinita fuerza innovadora y creadora.

Percibimos las innovaciones como el amor de Dios, porque nos dan soluciones a la evolución. La obstrucción de las innovaciones, la evolución o los desarrollos en las sociedades y las religiones es el intento de obstruir la creación o a Dios.

Ley de conservación de la información

Dado que las transformaciones permanentes de todas las formas de información, así como sus redes de conservación de la especie, producen información-rendimiento eterno más allá de la información existente en procesos infinitos, éstos son percibidos, éstos son percibidos científicamente, medidos, calculados o predichos como teorías por sus redes de información y formas de información como la evolución del espacio, el tiempo, la energía oscura, la materia oscura, los agujeros negros, la velocidad, la gravedad, la radiación de fondo, la energía, la masa, el ADN, la vida, la cultura y la sociedad. La ley de conservación física de la información combina la mecánica de los quatonos con la teoría de la relatividad.



del mismo modo que dentro de cada átomo de toda la materia. Con la ayuda del espíritu nos es posible conectar con esta infinidad, ponernos en la materia, en la conciencia de la materia, y comprender o experimentar las percepciones de la materia. Podemos intentar abrir nuevas formas de pensar y esferas de experiencia yendo más allá del punto de vista normal terrenal-humano, sin la carga de estar atado al cuerpo y, por lo tanto, en posibilidades limitadas de percepción. Este nuevo punto de vista, a partir del cual se procede, conducirá inevitablemente a resultados también completamente nuevos, cuya variedad y significación no se pueden valorar ni remotamente.

En las imágenes trato de hacer visible este nuevo ámbito de experiencia - con lo que quiero subrayar una vez más que aquí presento mis corazonadas y experiencias individuales, que naturalmente sólo constituyen unas pocas de las infinitas posibilidades, y que son “filtradas” por mi persona con sus muy especiales capacidades de percepción y representación.

El infinito está en todas partes: en cada ser humano, en cada animal, en cada planta, en todo lo que existe o no existe - o, para decirlo correctamente: todo lo finito, todo lo limitado está impregnado de infinito, o todo lo que existe y no existe son partes del infinito.

Se deduce casi inevitablemente que la conexión del espíritu con el infinito permite al hombre salir de la prisión que el cuerpo forma para el espíritu y convertirse en parte de cualquier materia. La conciencia infinita tiene una capacidad infinita para recibir las experiencias que sólo se pueden adquirir en el estado de hacer-se uno con el infinito.

Por lo tanto, la suposición de que la mente humana actual es más importante que la materia no es más que pura arrogancia y sobreestimación de sí mismo, que resulta de la incapacidad del hombre para reconocer el mundo objetivo que realmente existe detrás de su visión subjetiva del mundo. Ya es hora de reconocer al menos la existencia de este mundo objetivo, aunque no se pueda percibir por sí mismo.

Al igual que muchos otros, he intentado abordar este dilema y aportar nuevos puntos de vista en el campo de la observación. Un factor esencial es el del “impulso”, la provocación. Partiendo del hecho, como se explicó

con más detalle en el “Modelo de la caja de arena”, de que los impulsos que provocan pensamientos abren o forman nuevas formas de pensar, cuanto más violento sea el desencadenante de estas vibraciones, mayor será la posibilidad de que se produzcan tantos pensamientos y combinaciones de pensamientos nuevos e inusuales como sea posible. En este sentido es importante provocar e incomodar, porque permanecer en los patrones habituales de pensamiento es un obstáculo para todo nuevo desarrollo. Sin embargo, el desarrollo constante de las capacidades y posibilidades de la mente humana es la meta hacia la que se dirige el proceso evolutivo de la humanidad.

Este proceso, que ha sido objetivamente rastreable y legible desde los libros durante miles de años, se hace visualmente visible a través de la fórmula del arte. El proceso subjetivo del arte, que se centra en el ser humano individual con sus conocimientos, experiencias e información heredada, es por otro lado difícil de representar en una línea evolutiva, sobre todo porque subjetivamente sólo lo que amplía los límites de la conciencia del espectador conciencia del espectador se llama arte.

La fórmula del arte, que explica todos los fenómenos de la naturaleza, de la vida, sin importar la idea, no significa un estrechamiento del arte, como piensan los críticos mal informados, sino que la conclusión inversa es correcta. Declara que la abolición de los límites subjetivos y objetivos de la conciencia y del arte es la ley del arte, abre una puerta a la creatividad, a la evolución de la conciencia y puede así dar al buscador una orientación hacia la libertad o al arte que aún no conoce.

Se deduce casi inevitablemente que la conexión del espíritu con el infinito permite al hombre salir de la prisión que el cuerpo forma para el espíritu y convertirse en parte de cualquier materia. La conciencia infinita tiene una capacidad infinita para recibir las experiencias que sólo se pueden adquirir en el estado de hacer-se uno con el infinito.

Por lo tanto, la suposición de que la mente humana actual es más importante que la materia no es más que pura arrogancia y sobreestimación de sí mismo, que resulta de la incapacidad del hombre para reconocer el mundo objetivo que realmente existe detrás de su visión subjetiva del mundo. Ya es hora de reconocer al menos la existencia de este mundo objetivo, aunque no se pueda percibir por sí mismo.

Al igual que muchos otros, he intentado abordar este dilema y aportar nuevos puntos de vista en el campo de la observación. Un factor esencial es el del “impulso”, la provocación. Partiendo del hecho, como se explicó

con más detalle en el “Modelo de la caja de arena”, de que los impulsos que provocan pensamientos abren o forman nuevas formas de pensar, cuanto más violento sea el desencadenante de estas vibraciones, mayor será la posibilidad de que se produzcan tantos pensamientos y combinaciones de pensamientos nuevos e inusuales como sea posible. En este sentido es importante provocar e incomodar, porque permanecer en los patrones habituales de pensamiento es un obstáculo para todo nuevo desarrollo. Sin embargo, el desarrollo constante de las capacidades y posibilidades de la mente humana es la meta hacia la que se dirige el proceso evolutivo de la humanidad.

Este proceso, que ha sido objetivamente rastreable y legible desde los libros durante miles de años, se hace visualmente visible a través de la fórmula del arte. El proceso subjetivo del arte, que se centra en el ser humano individual con sus conocimientos, experiencias e información heredada, es por otro lado difícil de representar en una línea evolutiva, sobre todo porque subjetivamente sólo lo que amplía los límites de la conciencia del espectador conciencia del espectador se llama arte.

La fórmula del arte, que explica todos los fenómenos de la naturaleza, de la vida, sin importar la idea, no significa un estrechamiento del arte, como piensan los críticos mal informados, sino que la conclusión inversa es correcta. Declara que la abolición de los límites subjetivos y objetivos de la conciencia y del arte es la ley del arte, abre una puerta a la creatividad, a la evolución de la conciencia y puede así dar al buscador una orientación hacia la libertad o al arte que aún no conoce.

Se deduce casi inevitablemente que la conexión del espíritu con el infinito permite al hombre salir de la prisión que el cuerpo forma para el espíritu y convertirse en parte de cualquier materia. La conciencia infinita tiene una capacidad infinita para recibir las experiencias que sólo se pueden adquirir en el estado de hacer-se uno con el infinito.

Por lo tanto, la suposición de que la mente humana actual es más importante que la materia no es más que pura arrogancia y sobreestimación de sí mismo, que resulta de la incapacidad del hombre para reconocer el mundo objetivo que realmente existe detrás de su visión subjetiva del mundo. Ya es hora de reconocer al menos la existencia de este mundo objetivo, aunque no se pueda percibir por sí mismo.

Al igual que muchos otros, he intentado abordar este dilema y aportar nuevos puntos de vista en el campo de la observación. Un factor esencial es el del “impulso”, la provocación. Partiendo del hecho, como se explicó

con más detalle en el “Modelo de la caja de arena”, de que los impulsos que provocan pensamientos abren o forman nuevas formas de pensar, cuanto más violento sea el desencadenante de estas vibraciones, mayor será la posibilidad de que se produzcan tantos pensamientos y combinaciones de pensamientos nuevos e inusuales como sea posible. En este sentido es importante provocar e incomodar, porque permanecer en los patrones habituales de pensamiento es un obstáculo para todo nuevo desarrollo. Sin embargo, el desarrollo constante de las capacidades y posibilidades de la mente humana es la meta hacia la que se dirige el proceso evolutivo de la humanidad.

Este proceso, que ha sido objetivamente rastreable y legible desde los libros durante miles de años, se hace visualmente visible a través de la fórmula del arte. El proceso subjetivo del arte, que se centra en el ser humano individual con sus conocimientos, experiencias e información heredada, es por otro lado difícil de representar en una línea evolutiva, sobre todo porque subjetivamente sólo lo que amplía los límites de la conciencia del espectador conciencia del espectador se llama arte.

La fórmula del arte, que explica todos los fenómenos de la naturaleza, de la vida, sin importar la idea, no significa un estrechamiento del arte, como piensan los críticos mal informados, sino que la conclusión inversa es correcta. Declara que la abolición de los límites subjetivos y objetivos de la conciencia y del arte es la ley del arte, abre una puerta a la creatividad, a la evolución de la conciencia y puede así dar al buscador una orientación hacia la libertad o al arte que aún no conoce.

Se deduce casi inevitablemente que la conexión del espíritu con el infinito permite al hombre salir de la prisión que el cuerpo forma para el espíritu y convertirse en parte de cualquier materia. La conciencia infinita tiene una capacidad infinita para recibir las experiencias que sólo se pueden adquirir en el estado de hacer-se uno con el infinito.

Por lo tanto, la suposición de que la mente humana actual es más importante que la materia no es más que pura arrogancia y sobreestimación de sí mismo, que resulta de la incapacidad del hombre para reconocer el mundo objetivo que realmente existe detrás de su visión subjetiva del mundo. Ya es hora de reconocer al menos la existencia de este mundo objetivo, aunque no se pueda percibir por sí mismo.

Al igual que muchos otros, he intentado abordar este dilema y aportar nuevos puntos de vista en el campo de la observación. Un factor esencial es el del “impulso”, la provocación. Partiendo del hecho, como se explicó

con más detalle en el “Modelo de la caja de arena”, de que los impulsos que provocan pensamientos abren o forman nuevas formas de pensar, cuanto más violento sea el desencadenante de estas vibraciones, mayor será la posibilidad de que se produzcan tantos pensamientos y combinaciones de pensamientos nuevos e inusuales como sea posible. En este sentido es importante provocar e incomodar, porque permanecer en los patrones habituales de pensamiento es un obstáculo para todo nuevo desarrollo. Sin embargo, el desarrollo constante de las capacidades y posibilidades de la mente humana es la meta hacia la que se dirige el proceso evolutivo de la humanidad.

Este proceso, que ha sido objetivamente rastreable y legible desde los libros durante miles de años, se hace visualmente visible a través de la fórmula del arte. El proceso subjetivo del arte, que se centra en el ser humano individual con sus conocimientos, experiencias e información heredada, es por otro lado difícil de representar en una línea evolutiva, sobre todo porque subjetivamente sólo lo que amplía los límites de la conciencia del espectador conciencia del espectador se llama arte.

La fórmula del arte, que explica todos los fenómenos de la naturaleza, de la vida, sin importar la idea, no significa un estrechamiento del arte, como piensan los críticos mal informados, sino que la conclusión inversa es correcta. Declara que la abolición de los límites subjetivos y objetivos de la conciencia y del arte es la ley del arte, abre una puerta a la creatividad, a la evolución de la conciencia y puede así dar al buscador una orientación hacia la libertad o al arte que aún no conoce.

Se deduce casi inevitablemente que la conexión del espíritu con el infinito permite al hombre salir de la prisión que el cuerpo forma para el espíritu y convertirse en parte de cualquier materia. La conciencia infinita tiene una capacidad infinita para recibir las experiencias que sólo se pueden adquirir en el estado de hacer-se uno con el infinito.

Por lo tanto, la suposición de que la mente humana actual es más importante que la materia no es más que pura arrogancia y sobreestimación de sí mismo, que resulta de la incapacidad del hombre para reconocer el mundo objetivo que realmente existe detrás de su visión subjetiva del mundo. Ya es hora de reconocer al menos la existencia de este mundo objetivo, aunque no se pueda percibir por sí mismo.

Al igual que muchos otros, he intentado abordar este dilema y aportar nuevos puntos de vista en el campo de la observación. Un factor esencial es el del “impulso”, la provocación. Partiendo del hecho, como se explicó

La fórmula del arte unificado

Enero de 1989

El símbolo gráfico de la fórmula del arte

Una definición de palabra, como:

Vida o conocido + evolución de la conciencia / innovación / creatividad = arte o evolución de la vida,

Vida Expansión de la conciencia Arte

una fórmula gráfica con un signo menos horizontal y otro vertical = amarillo = símbolo de la vida, de la fecundación, de la alegría de vivir, del presente + rojo = símbolo de la creatividad, de la revolución, del futuro resultan en un plus amarillo/rojo o en la mezcla de colores un naranja budista. El amarillo tumbado = elemento femenino y el rojo símbolo fálico = elemento masculino, resultan de la combinación la evolución de la vida, sin querer ni poder ponderarla.

¿Puede una fórmula explicar la creatividad?

Una fórmula de arte que explica todos los fenómenos de la naturaleza, de la vida, sin importar la idea, no significa un estrechamiento del arte, como piensan los críticos mal informados, sino que la conclusión inversa es correcta. Declara que la abolición de los límites subjetivos y objetivos de la conciencia y del arte es la ley del arte, abre una puerta a la creatividad, a la evolución de la conciencia y puede así dar al buscador una orientación hacia la libertad o al arte que aún no conoce.

Desconocido, el arte, en beneficio de todos, que pueden así disponer de lo hasta ahora desconocido, como conocimiento. Hay que distinguir que también existe una visión subjetiva del arte, que siempre define como arte aquello que proporciona al espectador una nueva visión. Este proceso depende de lo que el observador pueda reconocer a través de sus conocimientos previos como el siguiente paso en su camino de conocimiento y de la información que ya tiene consciente e inconscientemente. Un gnomo de jardín alemán en China puede ser fácilmente arte, aunque en nuestro ámbito cultural sólo lo es a condición de que aparezca en una situación especial, por ejemplo, en el altar de la catedral de Colonia, donde además se celebra una misa mayor. A través del nuevo entorno y del ritual simultáneo, el gnomo del jardín delantero recibe una nueva aura y una nueva declaración. El arte ob-

jetivo se refiere a lo que la historia del arte ha ampliado, cambiado, revolucionado y a lo que ha desplazado las fronteras históricas.

Este proceso, que ha sido objetivamente rastreable y legible desde los libros durante miles de años, se hace visualmente visible a través de la fórmula del arte. El proceso subjetivo del arte, que se centra en el ser humano individual con sus conocimientos, experiencias e información heredada, es por otro lado difícil de representar en una línea evolutiva, sobre todo porque subjetivamente sólo lo que amplía los límites de la conciencia del espectador conciencia del espectador se llama arte.

La fórmula de la innovación unificada

La fórmula completa la dialéctica hegeliana, que continúa la filosofía de Anaxágoras, Parménides, Heráclito y Platón, anulando sus opuestos y formando una simbiosis. Muestra la interpenetración: del espíritu y de la materia, del ser y de la inexistencia del movimiento y de las redes mentales, así como de los factores creativos del devenir. Hace visible por primera vez lo que la dialéctica promete y, además, abre la comprensión del Absoluto como posición de observador dentro y fuera de los procesos de las formas de existencia, de la nada y de las realidades futuras.

Arte - lo desconocido y el contexto histórico del arte

1. Las obras de arte (el concepto de arte, la historia del arte).

Todo arte nuevo se caracteriza por una o más innovaciones y los artistas, por su parte, dan forma a las innovaciones, encuentran posibilidades individuales para su desarrollo posterior, crean todas las diferentes son obras que contienen información que expande la mente información (innovaciones).

2. Arte objetivo

Innovaciones en la historia del arte.

La información (innovación) de las obras de arte es siempre lo que la historia del arte no conoce todavía en el momento de la creación de la obra. Sólo la información que aún no se conoce en la historia del arte desarrolla la historia del arte a través de la innovación.

Así pues, el arte se crea mediante una creación nueva en cuanto a contenido o forma: se ha añadido algo a lo previamente conocido y

| | | |
|---|---|--|
|  | | |
| The unified art formula January 1989 | La fórmula artística unificada Enero de 1989 | Die vereinhettichte Kunstformel Januar 1989 |
| The graphic symbol of the art formula A visual definition, like: Life or known + evolution of consciousness / innovation / creativity = art or evolution of life. Life Expansion of consciousness Arte | El símbolo gráfico de la fórmula artística Una definición de palabra, como: Vida o conocido + evolución de la conciencia / innovación / creatividad = arte o evolución de la vida. Vida Expansión de la conciencia Arte | Das grafische Symbol der Kunstformel Eine Wortschönheit, wie: Leben oder Bekanntes + Bewusstseinsentwicklung/Innovation/Kreativität = Kunst des Bewusstseins der Lebens. Leben Bewusstseinsentwicklung Kunst |
| A graphic formula with a horizontal and a vertical minor sign -yellow = symbol of life, fertilization, past for life, present + red = symbol of creativity, innovation, future results in a perfect plus or in the colour mixture a beautiful orange. The plus picture is a neutral element and the red plus symbol = plus element -past from the combination the evolution of life, without wanting to being able to weigh it. | una fórmula gráfica con un signo menos horizontal y otro vertical = amarillo = símbolo de la vida, la fertilización, lo que ya es conocido o conocido futuro en un plus perfecto. El símbolo de la combinación de colores es un hermoso naranja. El signo plus es un elemento neutro y el signo plus rojo = signo elemento -pasado desde la combinación de la evolución de la vida, sin querer poder ponderarla. | una grafische Formel mit einem horizontalen und einem vertikalen Minorzeichen - Gelb = Symbol des Lebens, Befruchtung, gelbenerbliches Gegenwart + Rot = Symbol der Kreativität, Innovation, Zukunft ergibt ein gelbliches Plus oder die Farbmischung ein baulich schönes Orange. Das Pluszeichen Gelb = neutrales Element und das rote Plus-Symbol = Plus-Element -Vergangenheit von der Kombination die Evolution des Lebens, ohne etwas abzuwägen zu können oder zu können. |
| Can a formula explain creativity? An art formula that explains all phenomena of nature, of life, of evolution and that also, above and beyond a mere knowing of art, an unexplained creative force, but the creative consciousness is correct. It follows the evolution of subjective and objective consciousness of consciousness and is to be the end of it. It is the evolution of consciousness to the evolution of consciousness and can thus give the viewer an impression to respond or not to respond to know to him. | ¿Puede una fórmula explicar la creatividad? Una fórmula artística que explica todos los fenómenos de la naturaleza, de la vida, de la evolución, y que también, por encima y por debajo de un conocimiento de arte, una fuerza creativa inexplicable, pero la conciencia creativa es correcta. Sigue la evolución de la conciencia subjetiva y objetiva de la conciencia y es el fin de ella. Es la evolución de la conciencia a la evolución de la conciencia y puede así dar al espectador una impresión de responder o no responder a él. | Kann eine Formel Kreativität erklären? Eine Kunstformel, die alle Erscheinungen der Natur, des Lebens, der Evolution erklärt und die auch, über und über ein bloßes Wissen um die Kunst, ein unexpliziertes schöpferisches Kraft, aber die schöpferische Bewusstheit ist richtig. Es folgt der Entwicklung der subjektiven und objektiven Bewusstheit und ist das Ende der Bewusstheit. Es ist die Entwicklung der Bewusstheit zu der Bewusstheit und kann dem Betrachter einen Eindruck zu antworten oder nicht zu antworten zu lassen. |
| Definitions: The art, for the benefit of all, that puts that dimension of human existence, an individual, there is also a subjective and objective consciousness of consciousness and is to be the end of it. It is the evolution of consciousness to the evolution of consciousness and can thus give the viewer an impression to respond or not to respond to know to him. Definitions: The art, for the benefit of all, that puts that dimension of human existence, an individual, there is also a subjective and objective consciousness of consciousness and is to be the end of it. It is the evolution of consciousness to the evolution of consciousness and can thus give the viewer an impression to respond or not to respond to know to him. This process, which has been objectively traceable and legible since the books during thousands of years, is made visually visible across the board through the art formula. The individual and process, which knows and understands human being with his or her knowledge, experience and observation, is in the end of it. It is the evolution of consciousness to the evolution of consciousness and can thus give the viewer an impression to respond or not to respond to know to him. The viewer's consciousness is called art. | Definiciones: El arte, en beneficio de todos, que pone esa dimensión de la existencia humana, un individuo, allí también hay una conciencia subjetiva y objetiva de la conciencia y es el fin de ella. Es la evolución de la conciencia a la evolución de la conciencia y puede así dar al espectador una impresión de responder o no responder a él. Definiciones: El arte, en beneficio de todos, que pone esa dimensión de la existencia humana, un individuo, allí también hay una conciencia subjetiva y objetiva de la conciencia y es el fin de ella. Es la evolución de la conciencia a la evolución de la conciencia y puede así dar al espectador una impresión de responder o no responder a él. Este proceso, que ha sido objetivamente rastreable y legible desde los libros durante miles de años, se hace visualmente visible a través de la fórmula del arte. El individuo y el proceso, que conoce y entiende al ser humano con su conocimiento, experiencia y observación, es en el fin de ella. Es la evolución de la conciencia a la evolución de la conciencia y puede así dar al espectador una impresión de responder o no responder a él. La conciencia del espectador se llama arte. | Die vereinhettichte Kunstformel Das Kunstwerk verbindet die beiden Elemente, die die Welt der Natur und der Menschheit, Parmenides, Heraklitus, Hegel, Platon und Kant. Die Gestaltung der Kunst ist eine Einheit der Subjektivität und Objektivität. Diese Einheit ist die Entwicklung der Bewusstheit zu der Bewusstheit und kann dem Betrachter einen Eindruck zu antworten oder nicht zu antworten zu lassen. Dieser Prozess, der seit Jahrhunderten hinweg aus den Büchern durch tausende Jahre hinweg sichtbar ist, wird durch die Kunstformel visuell über den gesamten Bereich der Menschheit hinweg sichtbar. Der Einzelne und der Prozess, der das menschliche Sein mit seinem Wissen, Erfahrung und Beobachtung zu verstehen vermag, ist am Ende der Bewusstheit. Es ist die Entwicklung der Bewusstheit zu der Bewusstheit und kann dem Betrachter einen Eindruck zu antworten oder nicht zu antworten zu lassen. |
| The unified innovation formula The formula connects the two elements, which connect the phenomena of nature, Parmenides, Heraklitus and Hegel, Plato and Kant. The design of the art is a unity of subjectivity and objectivity. This unity is the development of consciousness to the evolution of consciousness and can thus give the viewer an impression to respond or not to respond to know to him. The viewer's consciousness is called art. | La fórmula de innovación unificada La fórmula conecta los dos elementos, que conectan los fenómenos de la naturaleza, Parmenides, Heráclito y Hegel, Platón y Kant. El diseño del arte es una unidad de subjetividad y objetividad. Esta unidad es la evolución de la conciencia a la evolución de la conciencia y puede así dar al espectador una impresión de responder o no responder a él. La conciencia del espectador se llama arte. | Die vereinhettichte Kunstformel Das Kunstwerk verbindet die beiden Elemente, die die Welt der Natur und der Menschheit, Parmenides, Heraklitus, Hegel, Platon und Kant. Die Gestaltung der Kunst ist eine Einheit der Subjektivität und Objektivität. Diese Einheit ist die Entwicklung der Bewusstheit zu der Bewusstheit und kann dem Betrachter einen Eindruck zu antworten oder nicht zu antworten zu lassen. |
| Art: the unknown and the art historical context 1. Works of art (the concept of art, art history) Every new art is characterized by one or more innovations and the artists, for their part, give form to these innovations. For individual possibilities for further development, these are innovations, which expand the mind regarding information (innovation). 2. Objective art Innovation in art history It is always the information (innovation) from works of art that history opens up for us. Only the information and innovation in art is the historical context. A new information in terms of knowledge, experience and observation leads to the individual and process, which knows and understands human being with his or her knowledge, experience and observation, is in the end of it. It is the evolution of consciousness to the evolution of consciousness and can thus give the viewer an impression to respond or not to respond to know to him. The viewer's consciousness is called art. | Arte: lo desconocido y el contexto histórico del arte 1. Las obras de arte (el concepto de arte, la historia del arte) Cada nueva arte se caracteriza por una o más innovaciones y los artistas, por su parte, dan forma a las innovaciones. Para posibilidades individuales para un desarrollo posterior, crean todas las diferentes son obras que contienen información que expande la mente información (innovación). 2. Arte objetivo Innovación en la historia del arte Siempre es la información (innovación) de las obras de arte lo que la historia abre para nosotros. Sólo la información y la innovación en el arte es el contexto histórico. Una nueva información en términos de conocimiento, experiencia y observación conduce al individuo y al proceso, que conoce y entiende al ser humano con su conocimiento, experiencia y observación, es en el fin de ella. Es la evolución de la conciencia a la evolución de la conciencia y puede así dar al espectador una impresión de responder o no responder a él. La conciencia del espectador se llama arte. | Kunst - das Unbekannte und der kunsthistorische Kontext 1. Kunstwerke Innovationen im Kunstgeschicht Jedes neue Kunst ist durch eine oder mehrere Innovationen gekennzeichnet und die Künstler, für ihre parte, geben Form den Innovationen. Für individuelle Möglichkeiten für Weiterentwicklung, diese sind Innovationen, welche die Bewusstheit betreffend Information erweitern. 2. Objektive Kunst Innovationen in der Kunstgeschichte Es immer die Informations (Innovation) aus Kunstwerke, die die Geschichte öffnet für uns. Nur die Informations und Innovation in der Kunst ist der kunsthistorische Kontext. Eine neue Informations in den Bereich des Wissens, Erfahrung und Beobachtung führt zu dem Individuum und dem Prozess, der das menschliche Sein mit seinem Wissen, Erfahrung und Beobachtung zu verstehen vermag, ist am Ende der Bewusstheit. Es ist die Entwicklung der Bewusstheit zu der Bewusstheit und kann dem Betrachter einen Eindruck zu antworten oder nicht zu antworten zu lassen. |
| 3. Subjective art Innovations in the consciousness of the observer Subjective art is the expansion through information from the subjective world, which is never done not known or recognized, but which are already known in art history and are already manifested as innovations in the history. These information (innovations) in the viewer's consciousness leads to the individual and process, which knows and understands human being with his or her knowledge, experience and observation, is in the end of it. It is the evolution of consciousness to the evolution of consciousness and can thus give the viewer an impression to respond or not to respond to know to him. The viewer's consciousness is called art. | 3. Arte subjetivo Innovaciones en la conciencia del observador El arte subjetivo es la expansión de la información desde el mundo subjetivo, que nunca es conocido o reconocido, pero que ya es conocido en la historia del arte y ya se manifiesta como innovaciones en la historia. Esta información (innovación) en la conciencia del espectador conduce al individuo y al proceso, que conoce y entiende al ser humano con su conocimiento, experiencia y observación, es en el fin de ella. Es la evolución de la conciencia a la evolución de la conciencia y puede así dar al espectador una impresión de responder o no responder a él. La conciencia del espectador se llama arte. | 3. Subjektive Kunst Innovationen im Bewusstsein des Betrachters Subjektive Kunst ist die Erweiterung durch Information vom dem subjektiven Welt, die nie bekannt oder erkannt, aber die schon in der Kunstgeschichte als Innovationen manifestiert sind. Diese Informations (Innovationen) im Bewusstsein des Betrachters führt zu dem Individuum und dem Prozess, der das menschliche Sein mit seinem Wissen, Erfahrung und Beobachtung zu verstehen vermag, ist am Ende der Bewusstheit. Es ist die Entwicklung der Bewusstheit zu der Bewusstheit und kann dem Betrachter einen Eindruck zu antworten oder nicht zu antworten zu lassen. |
| In this way Subjective Art is transformed into a definite the object, without innovations for the consciousness of the viewer. Since it is always the "Innovation" and is associated with the question: Does the work open up a new thought for him, being being Subjective Art was not stimulated for him, and he does not want to find the innovative new of "Innovation" perceived as known Objective Art as an historically valuable." | De esta manera, el arte subjetivo se transforma en un objeto definido, sin innovaciones para la conciencia del espectador. Desde que siempre es la "Innovación" y está asociada con la pregunta: ¿Abre el trabajo una nueva idea de pensamiento para él, siendo el arte subjetivo no se estimuló para él, y él no quiere encontrar la innovativa nueva de "Innovación" percibida como una históricamente valiosa." | Hierdurch wird die Subjektive Kunst zum Objektivum gemacht, ohne Innovationen für das Bewusstsein des Betrachers notwendig, da es in der Geschichte der "Innovationen" ist. Da der Frage whether Does the work open up a new thought for him, being being Subjective Kunst was not stimulated for him, and he does not want to find the innovative new of "Innovation" perceived as known Objective Art as an historically valuable." |

existente, algo que nunca se ha visto en esta forma concreta en ninguna otra obra. En consecuencia, el ARTE es un proceso permanentemente en curso de ampliación innovadora del repertorio de representaciones pictóricas, o más bien de ideas, visiones, premoniciones y sentimientos disponibles para las personas. De acuerdo con esto, una obra de arte siempre abre nuevos ámbitos de conocimiento o la búsqueda de Su estado de conciencia carece de información puente en la dirección que la obra ha manifestado en el plano del arte objetivo. Por supuesto, es posible que el espectador experimente una percepción diferente, que también se encuentra en esta obra, pero que conecta con su estado de conciencia y, por lo tanto, experimenta una obra de arte objetiva en el nivel de arte subjetivo.

3. El arte subjetivo

Innovaciones en la conciencia del observador. El arte subjetivo es la expansión a través de la información de las obras subjetivas, que el espectador aún no conoce o reconoce, pero que ya son conocidas en la historia del arte y ya se manifiestan como innovaciones por otros trabajadores. La nueva información procedente de las obras de arte subjetivas también desarrolla la conciencia del espectador, sin que las obras subjetivas tengan ningún significado histórico-artístico y sean imitaciones, decoraciones o variaciones de las obras de arte objetivas. El espectador no iluminado por el arte no aprende, por la obligación de secreto en el comercio del arte sobre las pautas de valoración del arte, los criterios de si la obra es una Obra de Arte Objetiva de la historia del arte con innovaciones y por lo tanto valiosa, sino que decide si la obra le gusta subjetivamente o no.

De este modo, el Arte Subjetivo se transforma en un objeto decorativo, sin innovaciones para la conciencia del espectador, ya que de este modo la "visión innovadora" (- asociada a la pregunta: ¿La obra me abre un nuevo pensamiento?-) de tratar con el Arte Subjetivo no fue estimulada para él, y no le revela la visión innovadora de "reconocer el Arte Objetivo previamente desconocido como arte-históricamente valioso".

El piano de doble hélice de la vida

En términos de música, el EIMM genéticamente existente en la naturaleza siempre-vida+ y el programa Gen Clean pueden describirse como el teclado genético del piano de doble hélice (ADN), tocando para sí mismo, que puede crear melodías (composiciones de programas genéticos), auto-reparar, auto-limpiar, auto-pulir, afinar la caja de resonancia, afinar las cuerdas y componer un concierto de vida futura (rejuvenecer las células), que en el contexto del entorno acústico siempre cambiante (un mundo cambiante) interpreta una música

anticipatoria de la vida, que una y otra vez encuentra su propia esfera acústica más joven y nueva de la vida y junto con las nuevas composiciones del programa de genes y el piano de doble hélice eleva permanentemente melodías y tonos nunca escuchados en teclas (genes) y sonidos también cambiantes y nuevos, en el ritmo continuamente creciente de la evolución como una música eterna de la vida en armonía con la naturaleza del universo naturaleza y Dios.

Information is the breath of creation

God's breath is information.

God is documented, presented as an evolutionary creation system of pre-formation of aspects or information reservoirs of non-materialized and matter-related information transformations, at all levels of evidence (light, heat, energy, mass, biological systems), as a result of the information we come to experience as creation, creation, movement or as an evolution of individual information systems, in terms of an integral evolution of information and the resulting evolution of that level of nature and in that it is empirically verifiable, ble or scientifically predictable.

God's formula: $i = E + MC^2$ or $i = M$

To take information, to embrace, to labor or to create from by exaggerated information is already in essence by creatively blocking against creation, the creator and

Judged his creators. They obstruct the God of the ancestors in the consciousness of humans, violate the commandments of the preservation of the species, of evolution and sabotage important steps when the creation holds ready for nature, animals and humans to create an earthy paradise.

According to new epigenetic and neurobiological research results, false and exaggerated fear-generating information violates the human and/or character of the UN, the constitutions, laws and penal codes of all countries as well as the promotion of an ethical and global issues direct democracy.

La información es el aliento de la creación

El aliento de Dios es información.

Dios documentado, presentado como un sistema de creación evolutiva de transformación de aspectos o de reservas de información de las informaciones no materializadas y materializadas de transformaciones de la información en todos los niveles de la evidencia (de la luz, al calor, a la energía, la masa, los sistemas biológicos), a consecuencia de las informaciones que llegamos a experimentar como creación, creación, movimiento o como evolución de sistemas de información individuales, en términos de una evolución integral de la información y la resultante evolución de los niveles de la naturaleza, y en que es empíricamente verificable o predecible desde el punto de vista científico.

La fórmula de Dios: $i = E + MC^2$ o $i = M$

Falsifica, aporrea inadecuadamente, labora información o crear mucho a través de información exagerada ya es en esencia una barrera creativa contra la creación, el creador y

juzgaba a sus creadores. Obstruyen al Dios de los ancestros en la conciencia del hombre, violan los mandamientos de la preservación de las especies, de la evolución y sabotaje importantes pasos que la creación tiene preparados para la naturaleza, los animales y el hombre para crear un paraíso terrenal.

Según los nuevos resultados de la investigación epigenética y neurobiológica, la información falsa o exagerada que genera miedo viola la Carta de Derechos Humanos de las Naciones Unidas, las constituciones, leyes y códigos penales de todos los países, así como la promoción de una democracia directa de cuestiones éticas y mundiales.

Die Information ist der Atem der Schöpfung

Gottes Atem ist Information.

Gott wird dokumentiert, als ein evolutionäres Schöpfungssystem der Vor- Bildung von Aspekten oder Informationsreservoirs von nicht-materialisiert und matter-bezogener Informationsumformungen auf allen Ebenen der Evidenz (Licht, Wärme, Energie, Masse, Biologische Systeme) dargestellt, als Ergebnis der Informationen, die wir als Schöpfung, Kreativität, Bewegung oder als Evolution individueller Informationssysteme erfahren, im Sinne einer integralen Evolution der Information und der daraus resultierenden Evolution der Naturstufen, und ist, dass es empirisch überprüfbar oder wissenschaftlich vorhersagbar ist.

Gottes Formel: $i = E + MC^2$ oder $i = M$

Information zu täuschen, zu umschlingen, zu laborieren oder durch überhöhten Informationsangabe zu erzeugen ist schon im Kern durch Kreativitätsbeeinträchtigung gegen die Schöpfung, den Schöpfer und seine Geschöpfe gerichtet. Sie behindern den Gott der Ahnen im Bewusstsein des Menschen, verletzen die Gebote der Erhaltung, der Evolution und sabotieren wichtige Schritte die die Schöpfung für Natur, Tier und Mensch zur Gestaltung eines irdischen Paradieses bereithält.

Falsche und überhöhte Angabe erzeugende Informationen verletzen auch heute existierenden und neurobiologischen Forschungsergebnissen die Menschenrechts Charta der UN, die Verfassungen, die Gesetze und Strafrechts aller Länder sowie die Förderung einer ethischen und globalen Themen Direkt Demokratie.

Fundación Liedtke, Port d'Andratx 2014

Dieter Walter Liedtke, nacido en 1944 en Essen, ha manifestado en sus obras de arte muchos resultados nuevos de investigación para la ciencia. Más de 30 teorías, fórmulas y afirmaciones han sido ya confirmadas por investigadores en publicaciones. Cada año se añaden más, ya que sólo la publicación de nuevas paradojas e investigaciones científicas confirma que las obras de Dieter Liedtke contenían la resolución de las contradicciones y la preformulación de los resultados de la investigación con muchos años de antelación.

La obra de Dieter Liedtke da al arte una nueva dimensión, una función evolutiva y comprensible para la cultura y la evolución humana en general. Su trabajo es revolucionario, y cabe esperar nuevos descubrimientos de científicos e historiadores del arte en sus obras, sobre todo porque 11 de sus conceptos o secciones de los mismos han resultado ser correctos gracias a las investigaciones realizadas por científicos -que no conocían sus obras-, lo que ha llevado a los investigadores a obtener premios

Nobel de medicina, física y economía. (véanse también los siguientes pasajes 2, 3, 10, 16, 17, 18, 20, 21, 23, 24, 26, 59, 64, 93 y 94)

Referido como artista de la invención y contemporáneo de Leonardo da Vinci por el historiador del arte Harald Szeemann, Dieter Walter Liedtke, por encargo de Joseph Beuys, supeditó sus obras de arte, sus teorías y su filosofía al objetivo de comprender la plástica social de Joseph Beuys con un enfoque iniciático, a través de una fórmula de arte que puede ser experimentada por todas las personas y que invita a entender el arte viendo, que explica todas las formas de arte, transformándolo en creatividad cognitiva, así como genéticamente manifestada y, en consecuencia, en arte y cultura para todas las personas, independientemente de su nivel de educación original.

Las teorías desarrolladas por Dieter Liedtke a partir de sus obras de arte, para un universo en el que la creatividad o la información es una magnitud científica y filosófica, le han llevado a

una fórmula unificada del mundo con sus formas de vida biológica que impresiona por su claridad y elegancia.

Las ciencias naturales y los científicos revelarán a través de nuevas investigaciones si esta fórmula describe el mundo tal y como es, o es el intento de un artista de experimentar el mundo de nuevo. Eso está claro: es un modelo de entrenamiento para el cerebro, que disuelve el miedo al futuro e invita a discusiones científicas, investigaciones, filosofías y a nuevas consideraciones teológicas, aunque no todas las teorías se confirmen científicamente en un futuro próximo.

La fórmula en sí es una obra de arte de la más alta calidad, un signo gráfico de un segundo renacimiento global, comprensible para todas las personas, que puede iniciar un cambio de paradigma en las ciencias, las sociedades y las religiones y, por tanto, preparar mentalmente a los sistemas sociales y políticos para las posibilidades positivas del futuro y acompañarlas.

La Teoría General de la Información obtenida a partir de las obras de arte y del Código Universal incluye hasta ahora las siguientes teorías y afirmaciones. Dado que la teoría incluye todas las esferas de la existencia, no es posible hacer una distinción tajante, sobre todo porque da lugar a múltiples denominaciones y revisiones en los distintos campos de la ciencia.

Teoría del arte

Arte, exposiciones y comunicados de prensa o publicaciones de libros propios a partir de 1982

1.) La conciencia de la sustancia
Publicado en 1982, 1988, 1990, 1994, Confirmado por los científicos desde 1996

2.) La evolución neurobiológica del hombre a través del arte
Publicado en 1982, 1988, 1990, 1994, 1997, 1999
Confirmado científicamente desde el año 2000/Premio Nobel de Medicina Programa de mejora de la creatividad global a través de Internet (véase el documento de solicitud de patente DE 102010008326 A1/2011)

3.) La creatividad y la inteligencia se adquieren a través de la visión y la comprensión
Publicado en 1982, 1988, 1990, 1994, 1997, 1999
Confirmado científicamente desde el año 2000/Premio Nobel de Medicina Potenciación de la creatividad global a través de un programa de Internet (véase el documento de solicitud de patente DE 102010008326 A1/2011)

4.) La fórmula del arte es la abolición de las leyes del arte
Publicada en 1982, 1988, 1990, 1994, Científicamente confirmado por los historiadores del arte desde 1996 Todo el mundo puede entender el arte programa de Internet Documento de solicitud de patente DE 102009053336 A1 von 2011)

5.) El Código Leonardo da Vinci - Liedtke
Publicado en 1988, 1990, 1994, 1997
Confirmado científicamente por historiadores del arte desde 1998
Mejora de la creatividad global a través de un programa de Internet (véase el documento de solicitud de patente DE 102010008326 A1/2011)

Arte
Arte, exposiciones y comunicados de prensa o publicaciones de libros propios a partir de 1982
6.) La fórmula del arte
Publicada en 1982, 1988, 1990, 1994, Confirmada científicamente por historiadores del arte y filósofos desde 1996 Todo el mundo puede entender el arte (programa de Internet), véase el documento de solicitud de patente DE 102009053336 A1 von 2011

7.) La decodificación de todas las obras de arte mediante una fórmula
Publicado en 1988, 1990, 1994, 1997
Confirmado científicamente por los historiadores del arte desde 1998 Todo el mundo puede entender el arte (programa de Internet), véase el documento de solicitud de patente DE 102009053336 A1 von 2011

8.) La exposición de arte evolutivo abierto
Publicada en 1988, 1994, 1999, 2000
Confirmado científicamente por los historiadores del arte desde 1996 Todo el mundo puede entender el arte (programa de Internet), véase el documento de solicitud de patente DE 102009053336 A1 von 2011

Teoría cultural
Arte, exposiciones y comunicados de prensa o publicaciones de libros propios a partir de 1982

9.) La prosperidad a través de la creatividad
Publicado en 1982, 1990, 1994, 1997, 1999, 2000,
Confirmado científicamente desde 2002/Estudio del Banco Mundial/Paul Collier Oxford

10.) La evolución a través de los acontecimientos iniciadores
Publicado en 1982, 1988, 1990, 1992, 1999,
Confirmado científicamente desde 2000/Premio Nobel de Medicina

11.) La mejora de la cultura de la innovación en las civilizaciones
Publicado en 1990, 1994, 1997, 1999, 2005, 2007
Confirmado públicamente desde 2009/El Consejo y el Parlamento de la UE proclamaron 2009 como el "Año de la creatividad y la innovación"

12.) La evolución de los pueblos
Publicado en 1982, 1990, 2000, 2007,
Confirmado científicamente desde 2002/Estudio del Banco Mundial/Paul Collier Oxford

Biología evolutiva
Arte, exposiciones y comunicados de prensa o publicaciones de libros propios a partir de 1986

13.) Los animales y las plantas son creativos
Publicado en 1986, 1988, 2000
Confirmado por científicos desde 2011
Revista de investigación "Ruperto Carola" Universidad de Heidelberg diciembre de 2011

14.) Darwin sólo tiene razón en parte
Publicado en 1986, 1988, 1992, 1997, 2000, 2005, 2007, 2013 Nueva teoría científica 2014/Scientific American mayo 2014

15.) La nueva teoría evolutiva de los sistemas cognitivos
Publicado en 1986, 1997, 1998, 1999, 2000, 2005, 2007, 2013 Nueva teoría científica 2014/Scientific American mayo 2014

16.) La información cambia todas las formas de vida
Publicado en 1986, 1988, 1999, 2000, 2005, 2007, 2013 Nueva teoría científica 2014/Scientific American mayo 2014

Neurobiología
Arte, exposiciones y comunicados de prensa o publicaciones de libros propios a partir de 1979

17.) La transferencia de la creatividad reconocida
Publicado en 1982, 1988, 1990, 1994, 1997, 1999
confirmada por los científicos desde 2000/Premio Nobel de Medicina

18.) La información cruza el cerebro a diario
Publicado en 1979, 1982, 1988, 1990, 1994, 1997, 1999 confirmado por científicos desde 2000/Premio Nobel de Medicina

19.) Recuperar la plasticidad del cerebro
Publicado en 1982, 1988, 1990, 1994, 1997, 1999, 2000, 2005, 2007, 2013 Confirmado científicamente desde 2014/Scientific American abril 2014

20.) La creatividad y la inteligencia son transferibles
Publicado en 1982, 1988, 1990, 1994, 1997, 1999
Confirmado por los científicos desde 2000/Premio Nobel de Medicina

Genética
Arte, exposiciones y comunicados de prensa o publicaciones de libros propios a partir de 1982

21.) Los programas genéticos reestructuran los genes de forma permanente
Publicado en 1986, 1988, 1990, 1994, 1997, 1999, 2000, 2005, 2007, Confirmado científicamente desde 2013/Premio Nobel de Medicina

22.) La vida ilimitada es posible
Publicado en 1982, 1990, 1991, 1992, 1993,
Confirmado por los científicos desde 1999/Investigación: Medusa Turritopsis nutricula

23.) Los genes sin programas ni procesamiento de información no son viables
Publicado en 1988, 1991, 1992, 1993,
Confirmado científicamente desde 2006/Premio Nobel de Medicina

24.) Los genes blancos o apagados y las áreas de programas genéticos
Publicado en 1982, 1988, 1992, 2005, 2007, 2009, Confirmado científicamente desde 2013/Premio Nobel de Medicina

25.) El hardware biológico humano: los genes
Publicado en 1988, 1992, 1993, 1997,
Confirmado por los científicos desde 2000/Investigación Craig Venter

Epigenética y nuevas interfaces de programas genéticos
Arte, exposiciones y comunicados de prensa o publicaciones de libros propios a partir de 1979

26.) La información cambia nuestros genes y programas genéticos a diario
Publicado en 1982, 1988, 1990, 1997, 2000, 2007 confirmado científicamente desde 2013/Premio Nobel de Medicina

27.) El veneno informativo de las células: Nocebo
Publicado en 1979, 1982, 2000 confirmado científicamente desde 2002/Science Maga-

zine PubMed Informe del New York Times de febrero de 2002; Tendencia 2014 en los EE.UU. -Advertencia sobre los medios de comunicación nocivos con información negativa confirman el Código de los Medios de Dieter Liedtke - publicado en 2007 en: Fórmula Mundial

28.) Placebo, la medicina informativa poco eficaz para la curación
Publicado en 1979, 1982, 1988, 1990, 1997, 1999, 2000.
Confirmado científicamente desde 2001/Science Magazine
Science 2001.

29.) El rejuvenecimiento de las células - La eterna fuente de la juventud
Publicado en 1991, 1993, 1997, 2013, 2014, Científicamente confirmado desde 2014/Scientific American abril 2014.

30.) Teoría de la información no materializada para nuevas interfaces de programas genéticos
Publicado en 1986, 1988, 1997, 2013, 2014, Confirmada científicamente por animales permanentemente vivos como la medusa Turritopsis nutricula y la Hydra.

Medicina
Arte, exposiciones y comunicados de prensa o publicaciones de libros propios a partir de 1979 Nuevas formas de curación y rejuvenecimiento celular a través de la información

31.) La correlación de la adicción, la depresión, los medios de comunicación y los modelos de la sociedad, así como el apoyo a la curación de la mente y el cuerpo.
Publicado en 1979, 1982, 1988, 2005, 2007, 2011, 2014.
Documento de solicitud de patente DE 102010008328 A1/Programa contra la adicción en Internet 2011.
Informe del New York Times: Tendencia 2014 en los Estados Unidos -Advertencia sobre los medios de comunicación nocivos con información negativa confirman el Código de los Medios de Comunicación de Dieter Liedtke - publicado en 2007 en: Fórmula Mundial.

32.) El cuidado de la salud y la curación a través de la información
Publicado en 1979, 1982, 1988, 2005, 2007, 2011, 2013, 2014

Documento de solicitud de patente DE 192010008327A1/Motor de búsqueda de medios /2011
Documento de solicitud de patente DE 102010008327A1/Programa de purificación de células genéticas /2011.
Informe del New York Times: Tendencia 2014 en EE.UU. -Advertencia sobre los medios de comunicación nocivos con información negativa confirman el Código de los Medios de Comunicación de Dieter Liedtke - publicado en 2007 en: Fórmula Mundial.
Comprobado científicamente a través de animales vivos como la medusa Turritopsis nutricula y la hidra desde 1999. Confirmado por científicos desde el año 2014/Espectro de la ciencia, abril de 2014.

33.) El código de los medios de comunicación
Publicado en 1979, 1982, 1988, 2005, 2007, 2011, 2013, 2014
Documento de solicitud de patente DE 192010008327A1/Motor de búsqueda de medios /2011
Documento de solicitud de patente DE 102010008327A1/Purificación de células genéticas programa/2011.
Informe del New York Times; Tendencia 2014 en EE.UU. -Advertencia sobre medios de comunicación nocivos con información negativa confirman el Código de Medios de Dieter Liedtke - publicado en 2007 en: Fórmula Mundial.

34.) El rejuvenecimiento de las células con nuevas interfaces de programas genéticos personalizados para la información. Publicado en 1988, 1997, 2011, 2013, 2014. Documento de solicitud de patente DE 102010008329 A Rejuvenecimiento de las células del cuerpo/2011
Confirmado científicamente por animales permanentemente vivos como la medusa Turritopsis nutricula e Hydra desde 1999, confirmado científicamente desde 2014/Scientific American abril 2014.

Agencia Arqueología, Antropología
Arte, exposiciones y comunicados de prensa o publicaciones de libros propios a partir de 1998 Los conocimientos médicos perdidos de nuestros antepasados

35.) Cuevas de pintura de la Edad de Piedra / Centro médico y ritual
Hace unos 30.000 a 12.000 años /Rituales de

información con luz de fuego en simbiosis con la medicina natural. Publicado en 1998, 1999, 2000, 2005, 2007, 2013, 2014.

36.) La “Colina de la Barriga” en Tepe Göbekli (Turquía) centro médico y ritual Hace unos 11.000 a 9.000 años /Fuego y luz solar, rituales de información a la luz de la luna en simbiosis con la medicina natural. Publicado en 2013, 2014.

37.) Las excavaciones en Jericó /Centro médico y ritual Hace unos 9.000 a 7.000 años /Rituales de información a la luz del fuego en simbiosis con la medicina natural. Publicado en 2013, 2014.

38.) Los recintos de zanjas circulares en Europa /Centro médico y ritual (2 veces al año), por ejemplo Goseck hace aprox. 7.000 a 3.000 años /Rituales de información a la luz del sol, de la luna y de las estrellas en simbiosis con la medicina natural. Publicado en 2007, 2013, 2014.

39.) Stonehenge / Centro médico y ritual en cualquier época Construido hace unos 7.000 años en madera (ver recinto de zanjas circulares Goseck) modernizado hace unos 5.100 años y convertido en una estructura de piedra con función ampliada para que los rituales de información a la luz del sol, la luna y las estrellas en simbiosis con la medicina natural pudieran celebrarse durante todo el año. Publicado en 1998, 1999, 2000, confirmado científicamente como centro médico y ritual desde 2004.

40.) El disco celeste de Nebra / Altar médico y ritual Aproximadamente de 4.000 a 3.600 años de antigüedad /para la luz solar móvil regional, la luz de la luna, la luz de las estrellas rituales de información en simbiosis con la medicina natural y para acceder a la inmortalidad después de que la barca solar se añadiera al disco de Nebra hace unos 3.600 años.

Publicado en 2007, 2013, 2014.

41.) Las pirámides de todo el mundo /Centro médico y de vida eterna para el gobernante y centro ritual para los gobernantes y el pueblo De la época en que las pirámides tenían aperturas al cielo (la primera pirámide se construyó hace unos 4.650 años).

Publicado en 2007, 2013, 2014.

42.) Las líneas de Nazca /Centro médico y ritual (A partir de) hace unos 2.800 a 2.200 años como caminos rituales /geoglifos para la fertilidad y la lluvia. Confirmado por científicos en 2004)2009 (Wikipedia) Además, otra interpretación principal de los caminos rituales para la población y para el individuo a través del fuego, el sol, las estrellas y los rituales iluminados por la luna con el altar para el conocimiento y la promoción de la salud / en simbiosis con la medicina natural. Publicado en 2014

Física Astrofísica

Arte, exposiciones y comunicados de prensa o publicaciones de libros propios a partir de 1963 Muchos conceptos científicos de la física y la astrofísica tuvieron que ser redefinidos por Dieter Liedtke para formar una simbiosis -que se confirmara mutuamente desde todos los ángulos de visión- para los modelos empíricos del hombre, las ciencias naturales, sus leyes, y utilizando las nuevas teorías de sus obras de arte, el arte en general y su evolución, así como el desarrollo de la vida y del hombre, y resolver simultáneamente antiguas y emergentes paradojas científicas.

61.) Las leyes de la naturaleza Nueva definición con la resolución de la paradoja del Universo Publicado en 2005, 2007, 2013, 2014. Confirmación científica de la nueva definición mediante la teoría general de la relatividad, la mecánica cuántica, la conexión de estas dos teorías, el experimento ERP y la paradoja del protón para el nuevo modelo explicativo de la física.

62.) El infinito Nueva definición con la resolución de la paradoja del infinito. Publicado en 1982, 1987, 2007, 2013, 2014. Confirmación científica de la nueva definición por la teoría general de la relatividad, la mecánica cuántica, la conexión de estas dos teorías, el experimento ERP y la paradoja del protón para el nuevo modelo explicativo de la física.

63.) ¿Existe la creación? Nueva definición con la resolución de la paradoja de la Creación. Publicado en 2005, 2007, 2013, 2014.

Confirmación científica de la nueva definición mediante la teoría general de la relatividad, la mecánica cuántica, la conexión de estas dos teorías, el experimento ERP y la paradoja del protón para el nuevo modelo explicativo de la física.

64.) La información - el componente básico de la materia Nueva definición con la resolución de la paradoja de la información. Publicado en 1982, 1987, 2007, 2013, 2014. Confirmación científica de la nueva definición mediante la teoría general de la relatividad, la mecánica cuántica, la conexión de estas dos teorías, el experimento ERP y la paradoja del protón para el nuevo modelo explicativo de la física.

65.) Redes de información Nueva definición con la resolución de la paradoja de la información. Publicado en 1982, 1987, 2007, 2013, 2014. Confirmación científica de la nueva definición por la teoría general de la relatividad, la mecánica cuántica, la conexión de estas dos teorías, el experimento ERP y la paradoja del protón para el nuevo modelo explicativo de la física.

66.) La mecánica cuántica Nueva definición con la resolución de la paradoja de la mecánica cuántica. Publicado en 1987, 2007, 2013, 2014. Confirmación científica de la nueva definición por la teoría general de la relatividad, la mecánica cuántica, la conexión de estas dos teorías, el experimento ERP y la paradoja del protón para el nuevo modelo explicativo de la física.

67.) La teoría de la relatividad Nueva definición con la resolución de la paradoja de la relatividad. Publicado en 1987, 2007, 2013, 2014. Confirmación científica de la nueva definición por la teoría general de la relatividad, la mecánica cuántica, la conexión de estas dos teorías, el experimento ERP y la paradoja del protón para el nuevo modelo explicativo de la física.

68.) Combinación de la teoría de la relatividad y la mecánica cuántica Nueva definición con la resolución de la paradoja de la incompatibilidad. Publicado en 1987, 2007, 2013, 2014. Confirmación científica de la nueva definición por la teoría general de la relatividad, la mecánica cuántica, la conexión de estas dos teorías, el experimento ERP y la paradoja del protón para el nuevo modelo explicativo de la física.

69.) La fórmula estandarizada de la física Nueva definición con la resolución de la paradoja de la fórmula. Publicada en 2007, 2013, 2014. Confirmación científica de la nueva definición por la teoría general de la relatividad, la mecánica cuántica, la conexión de estas dos teorías, el experimento ERP y la paradoja del protón para el nuevo modelo explicativo de la física.

70.) La teoría del todo (TOE) Nueva definición con la resolución de la paradoja de la biología. Publicada en 2007, 2013, 2014. Confirmación científica de la nueva definición mediante la teoría general de la relatividad, la mecánica cuántica, la conexión de estas dos teorías, el experimento ERP y la paradoja del protón para el nuevo modelo explicativo de la física.

71.) El Código Universo gráfico Nueva definición con la resolución de la paradoja de los viejos conceptos. Publicado en 1988, 2007, 2013, 2014. Confirmación científica de la nueva definición por la teoría general de la relatividad, la mecánica cuántica, la conexión de estas dos teorías, el experimento ERP y la paradoja del protón para el nuevo modelo explicativo de la física.

Filosofía Arte, exposiciones y comunicados de prensa o publicaciones de libros propios a partir de 1963 La disposición del nuevo mundo en la filosofía

72.) La conciencia Publicado en 1963, 1982, 1990, 1994, 1997, 1999, 2000, 2005, 2007, 2013, 2014.

73.) La creatividad Publicado en 1982, 1990, 1994, 1997, 1999, 2000, 2005, 2007, 2013, 2014.

74.) Dios como fórmula de conexión en el mundo Publicado en 2007, 2013, 2014.

75.) La información viaja infinitamente rápido Publicado en 1982, 1987, 2013, 2014

76.) El nuevo ser humano Publicado en 1982, 1990, 2000, 2007, 2013, 2014

77.) La materia es información Publicado en 1963, 1979, 1982, 1987, 2007, 2013, 2014

78.) Las plantas y su evolución Publicado en 1986, 2000

79.) Los animales con poder de visión Publicado en 1986, 2000

80.) La Supernada Publicado en 2005, 2007, 2013, 2014

81.) El libre albedrío Publicado en 2005, 2007, 2013, 2014

82.) El sentido básico de la vida Publicado en 2007, 2013, 2014

83.) La simbiosis entre materialismo e idealismo Publicado en 1982, 1994, 1997, 2000, 2005, 2007, 2013, 2014

Teología

Arte, exposiciones y notas de prensa o publicaciones de libros propios a partir de 1979 La evolución de las religiones

84.) Evidencias científicas de Dios Publicado en 2005, 2007, 2013, 2014

85.) La fórmula de la creación Publicado en 2007, 2013, 2014

86.) La fórmula de las pruebas negativas de la Creación Publicada en 2007, 2013, 2014
87.) La delimitación de Dios por el hombre Publicado en 2014

88.) Los concedores de la Creación Publicado en 2007, 2013, 2014

89.) El salón del espíritu de las religiones Publicado en 2010, 2013, 2014

90.) La fórmula de la paz de las religiones Publicado en 2014

91.) La constitución de las religiones Publicado en 2013, 2014

92.) El tratado de paz con Dios Publicado en 2014

Política social / Sociología

Arte, exposiciones y comunicados de prensa o publicaciones de libros propios a partir de 1982 Un mundo nuevo

93.) La evolución de los sistemas sociales Publicado en 1982, 1990, 2005, 2006, 2007, 2013, 2014.

94.) La fórmula de la evolución de la sociedad Publicado en 1982, 1990, 2005, 2006, 2007, 2013, 2014.

95.) La teoría de la información de los medios de comunicación Publicado en 2007, 2013, 2014.

96.) La teoría de la información del derecho penal Publicado en 2013, 2014.

97.) El capitalismo ético Publicado en 2013, 2014.

+ + + +

Creation Matter and Life
January 2020

It is shown that the graphic formula for creation as an evolutionary formula can also be transformed to the natural sciences and Humanities.

Life = expansion of consciousness = art

$i = E = MC^2$
(i = information / innovation / creation)

Transformations of the art formula

$i = E = M$
(i = Evolution, M = manifestation, Biological, genetic, cultural, religious, social)

$i = M$
(theologically M = manifestation and scientifically M = mass)

$i = M = i$
(Creation)

Creación Materia y Vida
Enero 2020

Se demuestra que la fórmula de arte gráfico para las creaciones como fórmula evolutiva también puede transformarse en las ciencias naturales y en humanidades.

Vida = expansión de la conciencia = arte

$i = E = MC^2$
(i = información / innovación / creación)

Transformaciones de la fórmula del arte

$i = E = M$
(i = evolución, M = manifestación, Biológica, genética, cultural, religiosa, social)

$i = M$
(teológicamente M = manifestación y científicamente M = masa)

$i = M = i$
(Creación)

Schöpfung, Materie und Leben
Januar 2020

Es zeigt sich, dass die grafische Formel für Schöpfung als Evolutionsformel auch auf die Natur- und Gesellschaftswissenschaften transformiert werden kann.

Leben = Bewusstseinsausweitung = Kunst

$i = E = MC^2$
(i = Information / Innovation / Erfindung)

Transformationen der Kunstformel

$i = E = M$
(i = Evolution, M = Manifestation, Biologisch, genetisch, kulturell, religiös, gesellschaftlich)

$i = M$
(theologisch M = Manifestation und wissenschaftlich M = Masse)

$i = M = i$
(Schöpfung)

It may be that the theory and the formula $i = E = MC^2$ that arises from it make demands on the science and philosophy of creation to create a world formula. But I think it is worth seriously examining the theory because for the first time a scientific formula is empirically verifiable in all its implications. If the content and the content matter of the existing and the newly created and presented models of the world, some of which only exist in the minds of their discoverers.

Puede ser que la teoría y la fórmula $i = E = MC^2$ que surge de ella ponga demandas a la ciencia y a la filosofía de la creación para crear una fórmula mundial. Pero creo que vale la pena examinar seriamente la teoría, porque por primera vez resuelve científicamente la teoría y empírica todos los misterios del universo y de nuestro desarrollo más allá de los modelos del mundo existentes y repetidamente buscados y presentados, algunos de los cuales sólo existen en la mente de sus descubridores.

Es mag sein, dass die Theorie und die aus der Theorie ableitbare Formel $i = E = MC^2$ gewisse Anforderungen an die Wissenschaften der Schöpfung stellen. Aber ich glaube es lohnt sich, die Theorie ernsthaft zu prüfen, da sie zum ersten Mal die Welt des Bestehenden und des Neuen wissenschaftlich darstellbar macht. Einigen der Modelle der Welt, die sich nur im Kopf ihrer Entdecker befinden, wenn schäfflich schöpfung und empirisch aufweisbar.

Materia de creación y vida

Enero de 2020

Se demuestra que la fórmula del arte gráfico para las creaciones como fórmula evolutiva también se puede transformar a las ciencias naturales y a las humanidades.

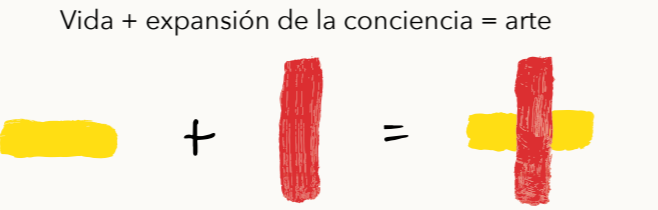

ANTIGUA
información
NUEVA
información
EVOLUCIÓN
información

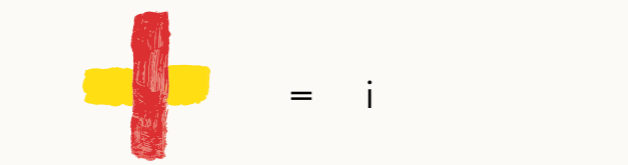

(i = información / innovación / creación)

Transformaciones de la fórmula del arte

$i = E = MC^2$
(física y astrofísica)

$i = E = M$
(E = evolución M = manifestación)
(biológica, genética, cultural, religiosa, social)

$i = M$
(teológicamente M = manifestación y científicamente M = masa)

$i = M = i$
(Creación)

Puede que la teoría y la fórmula $i = E = MC^2$ que surge de ella tengan tanto o tan poco sentido como los intentos anteriores de crear una fórmula mundial. Pero creo que vale la pena examinar seriamente la teoría, porque por primera vez resuelve científicamente de forma concluyente y empírica todos los misterios del universo y de nuestro desarrollo más allá de los modelos del mundo existentes y repetidamente buscados y presentados, algunos de los cuales sólo existen en la mente de sus descubridores.

+ + + + = i = E = M

Creator Man
January 2020

The red/yellow graphic formula for creation as an evolutionary formula can also be transformed to the natural sciences and Humanities.

Life = expansion of consciousness = art

$i = E = MC^2$
(i = information / innovation / creation)

Transformations of the art formula

$i = E = M$
(i = Evolution, M = manifestation, Biological, genetic, cultural, religious, social)

$i = M$
(theologically M = manifestation and scientifically M = mass)

$i = M = i$
(Creation)

Hombre Creador
Enero 2020

Se demuestra que la fórmula del arte gráfico para las creaciones como fórmula evolutiva también se puede transformar a las ciencias naturales y a las humanidades.

Vida = expansión de la conciencia = arte

$i = E = MC^2$
(i = información / innovación / creación)

Transformaciones de la fórmula del arte

$i = E = M$
(i = evolución, M = manifestación, Biológica, genética, cultural, religiosa, social)

$i = M$
(teológicamente M = manifestación y científicamente M = masa)

$i = M = i$
(Creación)

Mensch und Zukunft
Januar 2020

Es zeigt sich, dass die grafische Formel für Schöpfung als Evolutionsformel auch auf die Natur- und Gesellschaftswissenschaften transformiert werden kann.

Leben = Bewusstseinsausweitung = Kunst

$i = E = MC^2$
(i = Information / Innovation / Erfindung)

Transformationen der Kunstformel

$i = E = M$
(i = Evolution, M = Manifestation, Biologisch, genetisch, kulturell, religiös, gesellschaftlich)

$i = M$
(theologisch M = Manifestation und wissenschaftlich M = Masse)

$i = M = i$
(Schöpfung)

It may be that the theory and the formula $i = E = MC^2$ that arises from it make demands on the science and philosophy of creation to create a world formula. But I think it is worth seriously examining the theory because for the first time a scientific formula is empirically verifiable in all its implications. If the content and the content matter of the existing and the newly created and presented models of the world, some of which only exist in the minds of their discoverers.

Puede ser que la teoría y la fórmula $i = E = MC^2$ que surge de ella ponga demandas a la ciencia y a la filosofía de la creación para crear una fórmula mundial. Pero creo que vale la pena examinar seriamente la teoría, porque por primera vez resuelve científicamente la teoría y empírica todos los misterios del universo y de nuestro desarrollo más allá de los modelos del mundo existentes y repetidamente buscados y presentados, algunos de los cuales sólo existen en la mente de sus descubridores.

Es mag sein, dass die Theorie und die aus der Theorie ableitbare Formel $i = E = MC^2$ gewisse Anforderungen an die Wissenschaften der Schöpfung stellen. Aber ich glaube es lohnt sich, die Theorie ernsthaft zu prüfen, da sie zum ersten Mal die Welt des Bestehenden und des Neuen wissenschaftlich darstellbar macht. Einigen der Modelle der Welt, die sich nur im Kopf ihrer Entdecker befinden, wenn schäfflich schöpfung und empirisch aufweisbar.

Hombre creador

Febrero de 2020

La fórmula gráfica roja/amarilla de las creaciones o su equivalente físico continuo: $i = E = MC^2$ (i = información) no sólo muestra que la información es el origen físico de la evolución del universo, sino que también demuestra que la información conecta el mundo materializado con el mundo creativo de las ideas de la conciencia, como documenta la física cuántica. De este modo, la fórmula demuestra la unidad del espíritu y la materia, por lo que en el contexto de la conciencia de los signos MC^2 también M representa la red neuronal y el espíritu de las unidades de vida biológicas (o del ser humano), que conducirá a unidades de vida biológicas evolutivas y eternas a través de la reprogramación epigenética y genética de los programas genéticos, a partir de la nueva conciencia de los seres humanos, mediante el levantamiento intencionado de los antiguos límites de pensamiento o límites de la vida C2 a través de la información en las redes neuronales del cerebro.

La investigación médica está en proceso de dar a las personas la tan deseada inmortalidad. Pero debido a las limitadas posibilidades financieras de gran parte de la población, se creará una nueva brecha de terror entre los inmortales modernos (alrededor del 20% de la población que puede permitírselo) y los de ayer y los mortales (alrededor del 80% de la población que no puede permitirse una medicina para rejuvenecer las células del cuerpo). Para evitarlo, hay que desarrollar un programa genético que haga posible la salud y el rejuvenecimiento celular de forma global y gratuita para todas las personas. La Fundación Liedtke está apoyando un proyecto de investigación sobre el rejuvenecimiento celular con una aplicación de red social llamada "aimeim.info", para que podamos hacer realidad un mundo ético positivo en el que todas las personas puedan disfrutar de varios siglos de tiempo y de la prosperidad, la salud y la libertad para seguir desarrollando su pensamiento, su conciencia y su creatividad con el fin de desarrollar un mundo ético, sostenible y simbiótico con la naturaleza. Los derechos humanos de la Carta de la ONU y las constituciones de las democracias nos garantizan el libre desarrollo de nuestra personalidad sin dominio feudal, trabajo esclavo, tortura y miedo. Estos son los bienes supremos de la libertad, ganados con esfuerzo

durante los últimos siglos y que se ven reforzados por una población mundial cada vez más consciente y sin miedo y por la ONU. Nuestra historia milenaria lo demuestra: más gente = más derechos humanos, más libertad, más prosperidad, más salud y más tiempo de vida, más conocimiento.

Cada persona trae consigo unos 1200 - 1500 gramos de masa cerebral genéticamente creativa, que está parcialmente bloqueada por el miedo. Históricamente, debimos a unos 2.000 cerebros sin miedos minimizadores de la mente (2,4 - 3 toneladas de masa cerebral en unos 150 millones de toneladas de cerebro en 110.000 millones de personas que han vivido en la historia de la humanidad hasta ahora -aproximadamente el 0,000002%- que también han sido perseguidos, eliminados o ejecutados) nuestro desarrollo a la libertad, la salud, la alimentación y nuestro tiempo de vida actual -en comparación histórica- tres o cuatro veces mayor. Hoy tenemos cerca de 10 millones de toneladas de masa cerebral humana viva en el planeta Tierra, de las cuales unas 100.000 toneladas de cerebros (entre 700.000 y 800.000 personas, es decir, cerca del 0,01%) ya han sido descubiertas en diversas etapas durante los últimos 70 años gracias a la creatividad. A ellos debemos la satisfacción especialmente rápida y, en parte, sostenible de la demanda en las sociedades. Este desbloqueo de la creatividad y su uso se desarrollará de forma exponencial. Dentro de 10 a 20 años, contaremos con un 5-10% de personas capacitadas para la creatividad (entre 500 y 1000 veces más que en la actualidad) que querrán seguir aplicando este proceso y producir únicamente recursos sostenibles para que los seres humanos y los animales, en y con la naturaleza, puedan convivir según principios éticos. Para ello, los temores sobre una nueva ley de medios (basada en la Carta de Derechos Humanos de la ONU y en los resultados de la investigación neurológica y epigenética del nuevo milenio), que son escenificados en la sociedad por los medios de comunicación, deben ser minimizados con un código de medios. Los denunciantes como Julian Assange o Edward Snowden y su protección por parte de la sociedad tienen un importante significado corrector del sistema y acelerador de la creatividad para este desarrollo revolucionario pero necesario para la supervivencia con recursos creativos éticos y sostenibles de los seres humanos sin miedos ante los gobernantes, las violaciones de los

derechos humanos de los gobernantes o de sus estructuras imperiales. Todo ser humano debe tener derecho (es su derecho humano) a vivir permanente y sanamente sin miedos escenificados y también sin inversión de capital, para separar su conocimiento, conciencia y personalidad de la basura, el miedo y el contenido minimizador de la vida a través de la percepción selectiva de las innovaciones, para distinguir entre la información que sustenta la vida y la que la amenaza. Debe tener derecho a elegir y, si lo desea, a desarrollarse más, a aprender nuevas profesiones a cualquier edad con la mente y el cuerpo frescos, a estudiar, a dedicarse a las artes, a las personas, a la naturaleza o al yo y a su propio poder creativo, y a no hacer nada, temporal o permanentemente, en la sociedad de la afluencia sostenible en desarrollo, con programas de autoaprendizaje y robots, sobre todo porque la “nada” es lo relativo inseparable de la creación.

La historia de la humanidad lo demuestra: la creatividad creciente permite la salud, la prolongación de la vida, la prosperidad de todas las personas y un medio ambiente natural y limpio, alimentos producidos de forma sostenible, energía y recursos, así como una creatividad de todas las personas que se desarrolla constantemente a través de nueva información.

“La creatividad del enjambre o la inteligencia de la humanidad la convierte en creadora”.

Hoy en día, la humanidad se protege a sí misma y a la naturaleza de los poderes banales ya transmitiendo a la población los nuevos descubrimientos de la ciencia, de modo que las posibilidades futuras de conservación de las especies y de la naturaleza tienen espacio para la comprensión y la acción democrática, y las innovaciones e informaciones resultantes de la inteligencia de enjambre de los seres humanos y que sirven para construir y ampliar su futuro se difunden por todo el mundo a través de Internet.

Comienza una segunda iluminación: Como muestra nuestra historia de los últimos 50 años (a pesar de las guerras escenificadas por las estructuras de poder banales), en esta interpretación del crecimiento de la creatividad, la sociedad mundial se fortalece cada vez más por una población mundial creciente de 10 o 30 mil millones de personas y por una vida duradera y saludable en la prosperidad para

cada persona con una creatividad de enjambre creciente. Ahora se ha llegado a un punto en el que este proceso ya no puede ser revertido sin una destrucción mundial de la creatividad y por primera vez la humanidad crecerá hacia una era de paz sostenible y éticamente diseñada sin limitaciones de la inteligencia de enjambre global de una población mundial ilimitada. Cuando los políticos y los medios de comunicación

“Más gente = más creatividad
=
Más soluciones éticas y sostenibles”
permiten y promueven que se desarrolle un capitalismo éticamente cambiado y nuevo, obtendremos el mejor de los mundos posibles.

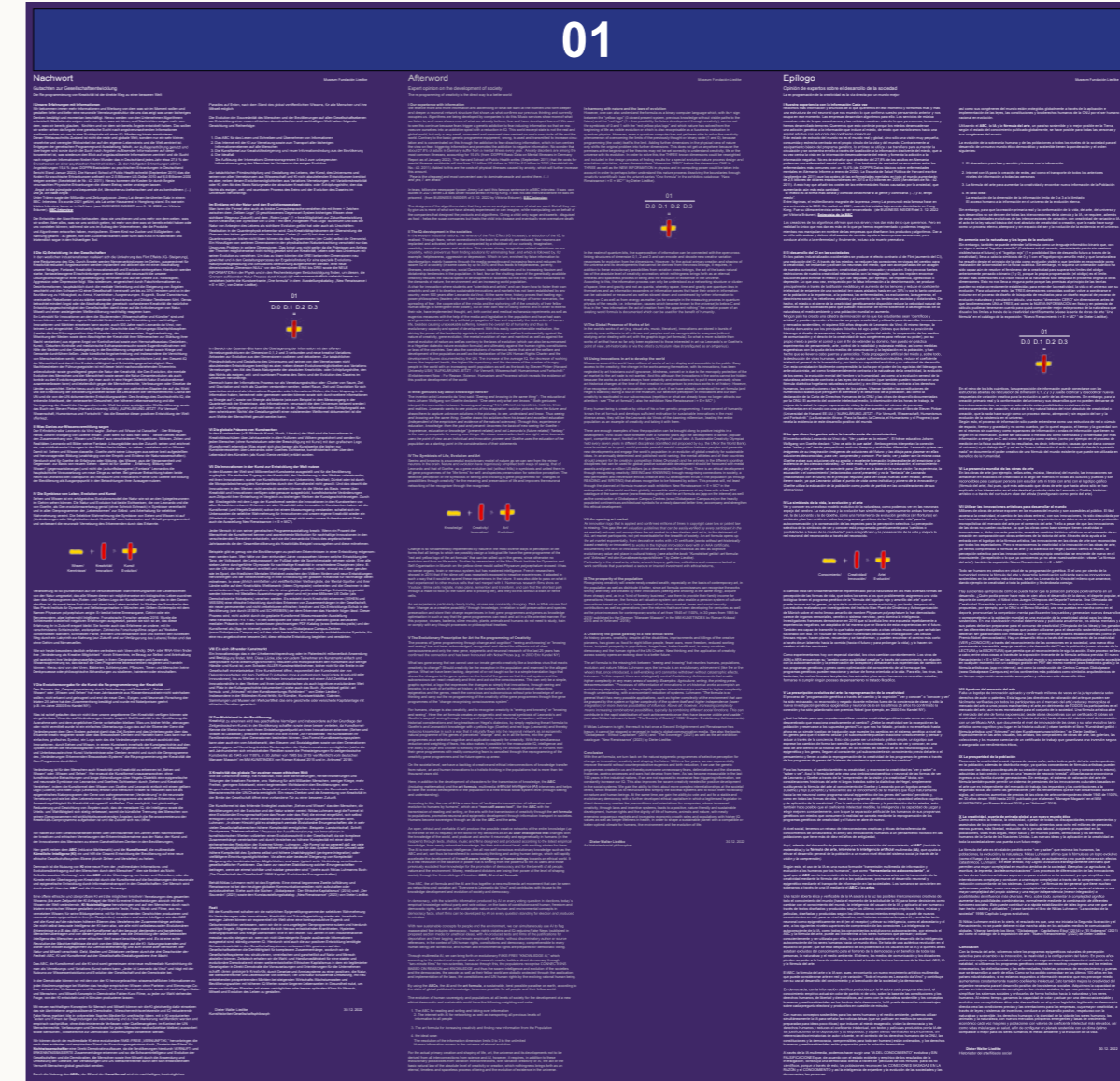

Epílogo

Museo Fundación Liedtke

Opinión de expertos sobre el desarrollo de la sociedad

Reprogramar la creatividad es la vía directa por un mundo mejor

! Nuestra experiencia con la información

Cada vez recibimos más información y publicidad de lo que queremos en ese momento y formamos más y más una estructura de red neuronal que nos muestra lo que confirma nuestro pensamiento anterior y nos ocupa en ese momento. Las empresas desarrollan algoritmos para ello. Los servicios de música muestran más de lo que escuchamos, y las noticias muestran más de lo que ya creemos, tememos y hemos desarrollado temores. Queremos que esto continúe porque los miedos desencadenan una adicción genética a la información que induce al miedo, de modo que maniobramos hacia una espiral adictiva con reducción del coeficiente intelectual.

Este estado del segmento del mundo no es el mundo real y global, sino sólo una perspectiva muy pequeña, consumida y estrecha centrada en el propio círculo de la vida y del mundo. Contrariamente al equipo básico del programa genético, el error se utiliza y se transmite para aumentar la circulación y se concentra en ello a través de la adicción a la información disolvente del miedo, que a su vez centra la vista en la información desencadenante del miedo y fomenta la adicción a la información negativa. No es de extrañar que alrededor del 27,8% de los adultos en Alemania padezcan una enfermedad mental cada año. Los trastornos de ansiedad se encuentran entre las enfermedades más comunes, con un 15,4% (de: DGPPN Datos básicos sobre enfermedades mentales en Alemania Informe a enero de 2022). La Escuela de Salud Pública de Harvard escribe (septiembre de 2011) que los costes de las enfermedades mentales en todo el mundo aumentarán de 2,5 billones de dólares estadounidenses en 2010 a 6,0 billones en 2030 (Aerzteblatt.de No.: 42. 2011). A esto hay que añadir los costes de las enfermedades físicas causadas por la ansiedad, que aumentarán aún más esta cantidad.

“El miedo es la forma más barata y cómoda de dominar a la gente y controlarla. (...) y sí, tengo miedo”.

Entre lágrimas, el multimillonario magnate de la prensa Jimmy Lai pronunció esta famosa frase en una entrevista a la BBC. Se realizó en 2021, cuando Lai estaba bajo arresto domiciliario en Hong Kong. Fue su última entrevista antes de ser encarcelado. (de BUSINESS INSIDER del 3. 12. 2022 por Viktoria Bräuner). Entrevista de la BBC. Los creadores de los algoritmos afirman que nos sirven y nos dan más de lo que queremos. Pero en realidad lo único que nos dan es más de lo que ya hemos experimentado o podemos imaginar, mientras nos manipulan en nombre de las empresas que diseñaron los productos y algoritmos. Dar a un niño sólo azúcar y dulces -disfrazados de comida- ayuda a las empresas azucareras, pero conduce al niño a la enfermedad y, finalmente, incluso a la muerte prematura.

II Desarrollo del CI en las sociedades

En los países industrializados occidentales se produce el efecto contrario al de Flint (aumento del CI), una reducción del CI. A través de los miedos, se reducen las conexiones nerviosas del cerebro para la creatividad, se implantan y activan las neuronas del miedo, que van acompañadas de un apagón de nuestra curiosidad, imaginación, creatividad, poder innovador y evolución. Esto provoca fuertes restricciones de nuestra creatividad relacionadas con la imaginación, que nos impiden encontrar soluciones para eliminar el miedo y que van seguidas, por ejemplo, de impotencia, agresividad o depresión. Lo que a su vez, enriquecido por la falsa información a la desinformación, se produce principalmente a través de la difusión mediática y el aumento de los temores y reduce el coeficiente intelectual de enjambre de una sociedad (en casos aislados hasta en un 30%) y por lo tanto conduce en la población a la impotencia, a la pobreza, las enfermedades, las exclusiones, la eugenesia, el darwinismo social, las rebeliones aisladas y al aumento de las tendencias fascistas y dictatoriales. De hecho, el miedo o el cierre de la creatividad genéticamente disponible reduce la velocidad natural de desarrollo de las sociedades para que puedan reaccionar de forma sostenible a las exigencias de la naturaleza, el medio ambiente y una población mundial en aumento.

Ningún país ha creado una cátedra de innovación en la que los estudiantes sean “científicos y artistas” y puedan aprender a fomentar su propia creatividad y utilizarla para desarrollar innovaciones y mercados sostenibles, ni siquiera 500 años después de

Leonardo da Vinci. Al mismo tiempo, la historia demuestra que los principales filósofos del ego-poder (líderes que deben su posición de liderazgo al diseño de escenarios de terror, la propagación del miedo, la cooperación de los medios de comunicación y el desvío de la creatividad de sus congéneres para reforzar su poder), por su propio miedo a perder el control y con el fin de extender su dominio, han puesto en práctica experimentos de pensamiento, arte, control de la natalidad y eutanasia médica, así como medidas eugenésicas con la ayuda de los medios de comunicación y la legislación en la población, y han hecho que se lleven a cabo guerras y genocidios. Toda propagación artificial del miedo y, sobre todo, la destrucción de vidas humanas, además de causar sufrimientos indecibles, reduce el coeficiente intelectual general de la humanidad y, por tanto, su capacidad evolutiva y su velocidad de desarrollo. Con esta constatación fácilmente comprensible, la lucha por el poder de los egoístas del liderazgo es antievolucionista, así como fundamentalmente contraria a la naturaleza de la creatividad, la evolución de los genes, la evolución mental del hombre y la humanidad, así como a la evolución general de la naturaleza, además de contraria a las leyes de la evolución (que también pueden resumirse en una fórmula dialéctica hegeliana naturaleza-evolución) y, en última instancia, contraria a los derechos humanos, las constituciones o las leyes de los países. Véanse también las constituciones de numerosos Estados que persiguen el bienestar y el desarrollo de la población, así como la declaración de la Carta de Derechos Humanos de la ONU y las cifras de desarrollo documentadas por la ONU: El aumento del cociente intelectual medio, la disminución de las horas de trabajo, la mejora de la salud, la mayor esperanza de vida y la disminución del número de personas hambrientas en el mundo con una población mundial en aumento, así como el libro de Steven Pinker (Universidad de Harvard EE.UU.) “AUFKLÄRUNG JETZT - Für Vernunft, Wissenschaft, Humanismus und Fortschritt” (La Ilustración Ahora - Para la Razón, la Ciencia, el Humanismo y el Progreso) que revela la evidencia de este desarrollo positivo del mundo.

III Lo que dicen los genios sobre la transferencia de conocimientos

El inventor-artista Leonardo da Vinci dijo: “Ver y saber es lo mismo” - El héroe educativo Johann Wolfgang von Goethe declaró: “Uno

ve sólo lo que sabe”. Ambos genios interpretan la conexión entre “saber y ver” desde perspectivas, motivos, tiempos y realidades diferentes. Leonardo quiere ver imágenes de su imaginación -imágenes de soluciones del futuro- y las dibuja para plasmar en ellas soluciones desconocidas, para ver, comprender y conocer. Por tanto, ver y saber son la misma cosa. Goethe extrae sus soluciones de su amplia y excelente formación (independiente del empirismo y la evidencia de las ciencias naturales). De este modo, la experiencia o la educación, el conocimiento -del pasado y del presente- se convierte para Goethe en la base de la nueva visión: “la experiencia, la educación o el conocimiento” (relacionados con el presente) y no la “fantasía” de Leonardo (relacionados con el futuro) es el principal requisito para ver cosas nuevas. Bien mirado, ambos tienen razón, ya que Leonardo utiliza el punto de vista como individuo y pionero de la innovación y Goethe utiliza la educación de la población como punto de partida en las consideraciones de sus afirmaciones.

IV La simbiosis de la vida, la evolución y el arte

Ver y conocer es un exitoso modelo evolutivo de la naturaleza, como podemos ver en las neuronas espejo del cerebro. La naturaleza y la evolución han simplificado ingeniosamente ambas formas de ver, la de Leonardo y la de Goethe, como una herramienta de evolución genética (sin florituras) en simbiosis y las han unido en todos los programas genéticos de las “formas de vida” para la autoconservación y la conservación de las especies para la percepción selectiva. La percepción selectiva de la simbiosis de ver y conocer está programada genéticamente para “cambios o posibilidades a través de la creatividad” para el significado y la preservación de la vida y mejora la red neuronal del reconecedor a través del reconocido.

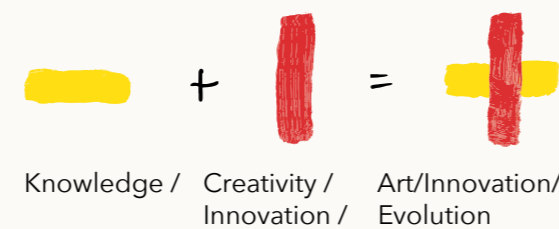

El cambio está tan fundamentalmente implementado por la naturaleza en las más diversas formas de percepción de las formas de vida, que todos los seres a los que posiblemente asignemos una vida biológica tienen el

programa genético de la “fórmula del logotipo rojo y amarillo del arte” que se puede invocar en los genes, ya que de otro modo no existe evolución y, por tanto, tampoco vida. Los estudios realizados por investigadores del Instituto Max Plank de Dinámica y Autoorganización de Múnich sobre el moho limoso amarillo llamado Physarum polycephalum demostraron que no tiene órganos sensoriales, cerebro ni sistema nervioso, pero sí inteligencia. Investigadores franceses demostraron en 2016 que si la célula limo era expuesta repetidamente a experiencias negativas, se adaptaba de tal manera que se libraría de estas experiencias en el futuro. También era capaz de transmitir lo que había experimentado a otras células mucosas que se habían fusionado con ella. En Youtube se muestran numerosas películas de investigación: Las células limosas migran, hacen planes, recuerdan y se transforman y pueden encontrar el camino más corto a través de un laberinto hacia la comida (hacia el futuro y para prolongar la vida) y eso sin cerebro ni células nerviosas.

Como experimentamos hoy con especial claridad, los virus cambian constantemente. Los virus de ADN o ARN encuentran su “cambio como posibilidad creativa” a través del conocimiento, en relación con la autoconservación y la preservación de la especie y almacenan sus experiencias de cambio en sus programas genéticos y genes como optimización del conocimiento de tal forma que los programas genéticos pueden reaccionar y actuar de forma orientada a la vida. Para ello, los virus, las bacterias, los mohos limosos, las plantas, los animales y los seres humanos no necesitan estudiar, formarse ni cumplir ningún proceso de pensamiento ni tratado filosófico.

V La prescripción evolutiva del arte: la reprogramación de la creatividad

El proceso de “programación genética a través del cambio y la cognición” “ver y conocer” o “conocer y ver” no ha sido reconocido, admitido y negado durante milenios fuera de la conciencia de clase y sólo la nueva investigación genética, epigenética y neuronal de los últimos 25 años lo ha confirmado y ha sido galardonada con premios Nobel (por ejemplo, en 2000 Eric Kandel NY).

¿Qué ha fallado para que no podamos utilizar nuestra creatividad genética innata como un virus descerebrado que reacciona creativamente al cambio? ¿Debe la creatividad ser la excepción en la población y reservarse a

los supuestos genios? Lo que nos ha faltado, privado o no enseñado hasta ahora es un simple logotipo de traducción que muestre los cambios en el sistema genético a nivel de los genes para que el sistema celular y el subconsciente puedan reaccionar creativamente y pensar y actuar a través de la conciencia. Esto sólo puede ser un símbolo gráfico simple, un logotipo que exprese los cambios de forma tan sencilla que las innovaciones a través de la visión y el conocimiento, en una obra de arte dentro de la historia del arte, en los niveles del sistema de redes neurobiológicas, epigenética y genes, lleguen al consciente y al subconsciente sin conocimiento previo del arte o del pensamiento y lleven a cabo la reprogramación de la creatividad de los programas de genes a través de los programas de genes del “sistema de conciencia que reconoce los cambios”.

Para los humanos, el cambio también es creatividad, y reconocer la creatividad es “ver y saber” o “saber y ver”. Aquí la fórmula del arte crea una simbiosis epigenética y neuronal de las formas de ver de Leonardo y Goethe a través de la “comprensión de la visión y la creatividad” tácita, sin consideraciones históricas del arte ni largos tratados sobre la dialéctica de Hegel, simplemente sustituyendo la fórmula del arte al conocimiento de Goethe y Leonardo por un logotipo amarillo (Goethe) y rojo (Leonardo) y reduciendo así el conocimiento de tal manera que fluya naturalmente hacia la red neuronal como programa natural epigenético de los genes del “cambio” percibido y, como en todas las formas de vida, hacia los programas genéticos como capacidad selectiva cognitiva y de aplicación de la creatividad. Con la reducción simultánea y la ponderación de los miedos, esto también hace posible que el coeficiente intelectual medible, la inteligencia y la capacidad de juzgar y elegir mejoren constantemente, con lo que la separación artificial de los humanos de sus programas genéticos con miedos que consumen la realidad se cancela mediante la reprogramación de los programas genéticos de creatividad y el futuro se abre de nuevo.

A nivel social, tenemos un retraso de interconexiones creativas y éticas de transferencia de conocimientos de la naturaleza, el arte y las innovaciones humanas a un pensamiento holístico en las poblaciones que tiene más de diez mil años de antigüedad.

Aquí, además del desarrollo de personajes para transmitir conocimientos, el ABC y la fórmula del arte, la inteligencia artificial multimedia (IA) interviene y ayuda a elevar el desarrollo general de la población a un nuevo nivel de sistema social ético (a través de la visión y la comprensión).

Según esto, el uso de la IA es una nueva forma de “transmisión multimedia de información y evolución a los humanos por los humanos”, que como “herramienta no autoconsciente”, al igual que el ABC con la transmisión de la lectura y la escritura, o las artes con la transmisión de la creatividad mediante la fórmula del arte a las poblaciones, promueve el desarrollo neuronal y epigenético mediante el transporte de información en las sociedades. Los humanos se convierten en soberanos a través de una IA mediante el ABC y las artes.

Una IA abierta, ética y verificable producirá las interconexiones creativas posibles de todo el conocimiento del mundo (hasta el momento de la solicitud de la IA) para las decisiones como una inteligencia de usuario de la IA que cambia con el conocimiento del mundo, y lo producirá y anclará neuronal y epigenéticamente en los humanos (en el receptor) a través de textos, fotos, música y películas diseñadas y producidas según los últimos conocimientos empíricos, a partir de nuevos conocimientos interconectados, para su nivel educativo, con historias que les emocionen. La inteligencia no autoconsciente de la IA, al igual que todos los conocimientos evolutivos no autoconscientes, como el abecedario y el arte, puede así transferirse a los humanos que piensan y actúan conscientemente y ser utilizada por ellos, lo que acelerará rápidamente el desarrollo hacia un mundo ético. Se trata de una auténtica revolución en el equilibrio de poder, que se está desplazando de los poderosos a los usuarios de la IA y a quienes antes estaban excluidos del conocimiento para el fomento de la democracia y en beneficio de todas las personas, la naturaleza y el medio ambiente. El dinero, los medios de comunicación y los dictadores pierden su poder a través de los tres hermanos de la libertad a la hora de configurar la sociedad.

El ABC, la fórmula del arte y la IA son, pues, en conjunto, un nuevo movimiento artístico multimedia que puede considerarse arte en red y de variación: “Todo el mundo es Leonardo da

Vinci” y contribuye con su uso al desarrollo del conocimiento y a la evolución de la sociedad y la democracia.

En democracia, con la información científica producida por la IA sobre cada pregunta electoral, el conocimiento empírico actual sin color de partido ni de voto, sobre la base de las constituciones y los derechos humanos, de libertad y democráticos, así como con la naturaleza sostenible y los conceptos humanos y medioambientales en los hechos de la democracia, la IA puede desarrollar cortometrajes sobre cada pregunta electoral y producirlos en cuestión de minutos.

Con nuevos conceptos sostenibles para los seres humanos y el medio ambiente, podemos utilizar simultáneamente la IA para señalar las noticias falsas exageradas que inducen al miedo y que violan la democracia, los derechos humanos y reducen el coeficiente intelectual (y publicarlas en medios preparados, con las justificaciones para su eliminación y señalización, y que sigan siendo totalmente comprensibles empíricamente (sin referencias discriminatorias a las fuentes) en el contexto de los derechos humanos, las constituciones y la democracia de la ONU) y preparar los derechos humanos y medioambientales para la votación democrática. Podemos producir y proteger los derechos humanos, una IA FAKE-FREE, la constitución, la democracia, el ser humano y el co-entorno de acuerdo con el estado evidente y empírico a través de la transferencia de conocimiento empírico mediante IA multimedia.

Utilizando el ABC, la fórmula del arte y la IA, un paraíso sostenible, el mejor posible en la Tierra, según el estado del conocimiento global publicado, se hace posible para todas las personas y sus congéneres del mundo.

La evolución de la soberanía humana y de las poblaciones a todos los niveles de la sociedad para el desarrollo de un nuevo mundo ético democrático y sostenible tienen la ponderación y el orden siguientes:

1. El abecedario para leer y escribir y hacerse con la información
2. Internet con IA para la creación de redes, así como el transporte de todos los anteriores Niveles de información a todas las personas

3. La fórmula del arte para aumentar la creatividad y encontrar nueva información del Población

4. El caso ideal:
La resolución de la dimensión de la información limita de 0 a 3 a lo ilimitado
El acceso humano a la información en el universo de la evolución eterna.

Sin embargo, para que la creación primaria real y la conformación de la vida, del arte, del universo y sus desarrollos no se deriven de todas las interconexiones de la ciencia y la IA, se requiere, además de estas posibilidades evolutivas de las interconexiones de variación, con creatividad de variación o IA, el acto de la ley natural básica del nivel absoluto de creatividad o creación, que la nada hace surgir como un proceso eterno, atemporal y sin espacio del ser y la evolución de la existencia en el universo.

En armonía con la naturaleza y las leyes de la evolución

Sin embargo, también se puede entender la fórmula como un lenguaje informático binario que, con su signo + entre el “logotipo amarillo” (0 sistema actual cerrado, conocimiento previo sin caminos visibles hacia el futuro) y el “logotipo rojo” (1 = posibilidad libre de desarrollo futuro a través de la creatividad), lleva a cabo la simbiosis de 0 y 1 con el “logotipo rojo-amarillo más” y que la naturaleza ha resuelto desde el principio de la vida como evolución visible o que también es reconocible como realización de la borrosidad en la física cuántica. Sin embargo, ni siquiera un ordenador cuántico ha sido capaz aún de resolver el fenómeno de la creatividad para superar los límites del código anteriormente pensado o binario (1 y 0), porque la propia programación (el código) es el límite. Añadir más dimensiones a la visión física de la naturaleza sólo desplaza el problema original a otras dimensiones. Esto no nos lleva a ninguna parte porque las premisas al principio de las teorías pueden no estar correctamente establecidas para entender la creatividad, la vida o el universo con su evolución. Para solucionar esto, las TRES dimensiones conocidas podrían volver a ponderarse e incluirse en el proceso de diseño de búsqueda de resultados para un diseño especial de proceso de evolución-naturaleza y simulación-cálculo, una nueva “dimensión CERO” sin dimensiones antes de que las dimensiones UNA a TRES, así como la

NUEVA INFORMACIÓN en física y en potencia de cálculo, pudieran tenerse en cuenta para quizá comprender mejor este proceso de la naturaleza que disuelve los límites a través de la creatividad científicamente (véase la serie de obras de arte “Una fórmula” en el catálogo de la exposición: “Nuevo Renacimiento i = E = MC2 “ de Dieter Liedtke).

$$\begin{array}{c} 01 \\ \hline D.0 D.1 D.2 D.3 \\ = \\ \hline \end{array}$$

En el reino de los bits cuánticos, la superposición de información puede conectarse con las estructuras abiertas de reticulación de dimensión 0, 1, 2 y 3 y puede codificar y descodificar nuevas respuestas de variación creativa para la evolución a partir de las dimensiones. Sin embargo, para la creación primaria real y la conformación del universo y sus desarrollos que no pueden derivarse de los entrecruzamientos, se requiere, además de estas posibilidades evolutivas de los entrecruzamientos de variación, el acto de la ley natural básica del nivel absoluto de creatividad o creación, que la nada hace surgir como un proceso eterno, atemporal y sin espacio del ser y la evolución de la existencia en el universo.

Según esto, el proceso de información sólo puede entenderse como una estructura de red o cúmulo de espacio, tiempo y gravedad y no como cuantos, por lo que el espacio, el tiempo y la gravedad son en sí mismos sin cuantos y como expansores de información u ondas de información que tienen su origen en la información, pueden ser calculada o medida así como ralentizada y condensada por más información a energía en C así como de energía como materia (como por ejemplo en el proceso de medición en la física cuántica de los resultados, es decir, información, causas que se dan a conocer al universo) a por debajo de C y así en la “nueva información el acto de creación desde la aparente nada” se documenta el poder creativo de una fórmula del mundo existente que puede ser utilizada en beneficio de la humanidad.

VI La presencia mundial de las obras de arte

En las obras de arte del mundo (por ejemplo, las artes visuales, la música o la literatura), las

innovaciones se almacenan en estallidos de creatividad a lo largo de milenios en todas las culturas y pueblos, y son reconocibles por todos (sin estudiar arte ni tratar con él) con el logotipo gráfico (fórmula del arte). Así pues, qué más adecuado que obras de arte que hasta ahora sólo se han explicado a los interesados en el arte desde el punto de vista de Leonardo o Goethe, histórico-artístico o a través del currículum vitae del artista (transfigurado como genio del arte).

VII Utilizar las innovaciones artísticas para desarrollar el mundo

Millones de obras de arte se exponen en los museos del mundo y son accesibles al público. El fácil acceso a la creatividad, el cambio de las obras entre sí, con sus innovaciones, ha sido negado por los historiadores del arte por ignorancia, ceguera, engreimiento o no lo quiere la protección monopolística del mercado del arte por el comercio del arte. Y ello a pesar de que las innovaciones de las obras no pueden ocultarse, ya que las obras como base siempre tienen creatividad e innovaciones o, dicho con más precisión, muestran cambios histórico-artísticos en el momento de su creación en comparación con obras anteriores de la historia del arte. A través de la ayuda a la entrada con el logotipo de la fórmula artística, las innovaciones en las obras de arte son reconocidas por todos los espectadores. Pero si reconocemos la creatividad o la innovación en las obras de arte, ya hemos comprendido la fórmula del arte (y la dialéctica de Hegel) cuando vamos al museo, la percepción selectiva para las innovaciones y nuestra propia creatividad se enciende de nuevo en el inconsciente. (Las repeticiones o lo que ya sabemos ya no atraen nuestra atención - véase también la exposición: Nuevo Renacimiento i = E = MC²).

Todo ser humano es creativo en virtud de su programación genética. Si el uno por ciento de la humanidad conoce la fórmula del arte y desarrolla la motivación suficiente para las innovaciones sostenibles en los ámbitos más diversos, serán los Leonardo da Vincis del milenio que amanece, dando ejemplo de creatividad a toda la población y llevándosela consigo.

Hay suficientes ejemplos de cómo se puede hacer que la población participe positivamente en un desarrollo. ¿Quién podía prever

hace más de cien años el desarrollo de la danza, los deportes populares, los deportes de competición, el fútbol o los Juegos Olímpicos del Deporte? Una Olimpiada de la creatividad sostenible en diversas disciplinas (determinadas y propuestas por la ONU o el Banco Mundial, por ejemplo) que se celebrara cada siete años promovería, una vez lanzada como en el deporte, la competición mental pacífica entre los pueblos y llevaría a los atletas cognitivos ganadores de medallas, así como a los Estados y a la población mundial, a un desarrollo de la creatividad global. En una lista de clasificación mundial de ideas sostenibles de atletas mentales y sus países que se determinará y publicará anualmente, los ganadores en las distintas disciplinas cognitivas que puedan utilizarse para un desarrollo sostenible positivo global de las personas y el mundo deberían ser honrados con medallas y recibir un millón de dólares estadounidenses cada uno (como un Premio Nobel democratizado). Además, a través del reconocimiento de la creatividad (VER y SABER) surge un desarrollo ético a través del reconocimiento de las conexiones en la sociedad, un nuevo impulso permanente e irreversible de desarrollo ético, creativo y de CI en la población (como a través de la LECTURA y la ESCRITURA). Este proceso se llevará a cabo, entre otras cosas, a través de la exposición itinerante de la fórmula artística prevista:

El nuevo Renacimiento i = E = MC² en las metrópolis del mundo y su presencia mediática globalmente accesible de la fórmula del arte (app en internet), así como la construcción de Centros Campus Globalpeace en los continentes más poblados como símbolos arquitectónicos para un nuevo tiempo espiritual global, acompañan y refuerzan este desarrollo ético.

Los estados y municipios pueden acompañar este proceso global y promoverlo en su país concediendo las solicitudes de los museos para las exposiciones del “Nuevo Renacimiento” y los permisos de construcción para las parcelas seleccionadas y ya adquiridas del Campus Globalpeace. El capital aún no reclamado para este desarrollo ético está disponible en el mercado.

Los nuevos conceptos de venta y marketing desarrollados para los inversores interesados en un mundo ético y mejor, así como en unos rendimientos extraordinarios de la cultura y el

turismo sobre el pequeño o gran capital invertido (con garantías certificadas) les permiten, como proveedores de capital, inversores inmobiliarios y patrocinadores, obtener beneficios éticos y a la humanidad un futuro mejor.

VIII Apertura del mercado del arte

Falta un logotipo de innovación aplicado y confirmado millones de veces en la jurisprudencia sobre derechos de autor o patentes. Esta laguna (las directrices de valoración del arte que pueden ser fácilmente verificadas por todos los participantes en el mercado del arte) reduce y monopoliza el mercado del arte a unos pocos marchantes y el arte, en detrimento de TODOS los participantes en el mercado del arte, aún no es monetizable para el conjunto de la sociedad. Una fórmula artística abre el mercado del arte de forma exponencial, desde obras decorativas con un certificado D (obras sin creatividad ni innovación basadas en la historia del arte) hasta obras del máximo nivel de innovación con un certificado AAA, que documenta el nivel de innovación de las obras y su valor evolutivo tanto artístico como cognitivo y su lugar en la historia cultural (-véase también el libro: “Kunsträtzel gelöst -fórmula artística- und “Artinvest” mit den Kunstbewertungs-Richtlinien” de Dieter Liedtke).

Especialmente en las artes visuales, los artistas, los compradores de obras de arte, las galerías, las colecciones y los museos carecían de un certificado de trabajo que garantizara una inversión segura o asegurada con rendimientos éticos.

IX La prosperidad de la población

Reconocer la creatividad creará riqueza de nuevo cuño, sobre todo a partir del arte contemporáneo, en la población, además de distribuirla mejor, ya que los conocedores de fórmulas artísticas pueden reconocer las obras poco después de su creación por sus innovaciones (ver y conocer es lo mismo), adquirirlas a bajo precio y, como en una “especie de negocio forestal”, utilizarlas para proporcionar ingresos a su familia durante generaciones. Sin embargo, el sistema de valoración del arte de fórmula también puede permitir un sistema de pensiones de las innovaciones culturales basadas en el arte que es independiente del mercado de trabajo, los impuestos y las contribuciones a la seguridad social, así como las generaciones (ver los rendimientos que se han desarrollado durante siglos, así como

los aumentos de precios de las obras de arte contemporáneo desde 1945 de 1100%, en 30 años desde 1985 hasta 2015/ publicado por el alemán “Manager Magazin” en el MM-KUNSTINDEX por Roman Kräussl 2015 y en “Artinvest” 2018).

X La creatividad, puerta de entrada global a un nuevo mundo ético

Como demuestra la historia, la creatividad, a pesar de todas las discapacidades, encarcelamientos y asesinatos de los pioneros creativos, nos ha dado: alimentos para ocho mil millones de personas, menos guerras, más libertad, reducción de la jornada laboral, prosperidad incipiente en las poblaciones, vidas más largas, mejor salud y, en muchos países, democracia y los derechos humanos de la Carta de las Naciones Unidas. Las nuevas ideas y la aplicación de la creatividad en toda la sociedad abren una puerta a un futuro mejor.

La fórmula del arte es el eslabón perdido entre “ver y saber” que reúne a los humanos, las poblaciones, la evolución y la naturaleza. Niklas Luhmann afirma que la fórmula es un logro evolutivo (como el fuego o la rueda) que, una vez introducido, se autoalimenta y no puede retirarse sin efectos catastróficos. Luhmann: “En este sentido, hay Logros Evolutivos estratégicamente centrales que permiten una mayor complejidad en muchos ámbitos de la sociedad. Ejemplos: La agricultura, la escritura, la imprenta, las telecomunicaciones”. Los procesos de diferenciación de las innovaciones en las obras histórico-artísticas suponen un paso evolutivo en la sociedad, ya que simplifican las interrelaciones complejas y conducen a una mayor complejidad a través de la comprensión, con una reducción concomitante de los sistemas. Luhmann: “La fórmula es tan general que tiene muchas aplicaciones posibles, como una mayor complejidad del entorno que puede captar el sistema o una mayor complejidad del propio sistema y una mayor independencia (menor integración) o posibilidades de influencia más diversas. Pero, sobre todo, aumentar la complejidad significa aumentar las posibilidades combinatorias, normalmente mediante la combinación de diferentes funciones sociales. Esto puede contribuir a la rápida estabilización de tales logros una vez que se han hecho visibles y utilizables”. (véase también el libro de Niklas

Luhmann: “La sociedad de la sociedad” 1998/ Capitulo: Logros evolutivos).

Si Niklas Luhmann está en lo cierto, el resultado es que, una vez iniciada la Segunda Ilustración y el Renacimiento, no se puede detener ni dar marcha atrás en los actuales medios de comunicación globales. Véanse también los libros: “Globalpeace - Capitalismo Ético” (2014) y: “El Soberano” (2021) así como el catálogo de la exposición de arte: “Nuevo Renacimiento” (2023) de Dieter Liedtke.

Conclusión

Con la fórmula del arte, volvemos sobre los programas epigenéticos naturales de percepción selectiva para el cambio o la innovación, la creatividad y la configuración del futuro. En pocos años podremos mejorar exponencialmente el mundo sin eugenesia contraproducente ni reducción de la natalidad, si utilizamos los programas genéticos creados en nosotros y superamos así los miedos innecesarios, las delimitaciones y las enfermedades, histerias, procesos de envejecimiento y guerras que se desarrollan a partir de ellos. Como también se ha podido medir en los últimos 100 años en las naciones industrializadas, si no estamos expuestos a una información excesiva que provoque miedo, aumentamos constantemente nuestro coeficiente intelectual. Esto también mejora la creatividad del enjambre necesaria para el desarrollo positivo de los sistemas sociales. Adquirimos la capacidad de pensar en interrelaciones más complejas en los niveles sociales, lo que nos permite reestructurar y simplificar los sistemas sociales y enfocarlos de forma holística hacia la naturaleza y los seres humanos. Al mismo tiempo, ganamos la capacidad de votar y actuar por una democracia estable y evolutiva con un capitalismo ético más desarrollado en el que un legislador legitimado en democracia directa crea las condiciones previas y las orientaciones para las empresas, cuya mayor creatividad, a través de leyes y sistemas de incentivos, conduce a un desarrollo positivo, respetuoso con la naturaleza y sostenible, los derechos humanos y la dignidad de la vida de los seres humanos, los animales y la naturaleza, con mercados prósperos de reciente aparición y tasas de crecimiento económico cada vez mayores y poblaciones con valores de coeficiente intelectual más elevados, así como

vidas más largas en salud, a fin de configurar un planeta sostenible con un clima compatible, o mejor, óptimo para los seres humanos, el medio ambiente y la evolución de la vida.

Dieter Walter Liedtke
Historiador del arte/filósofo social
30.12.2022

Biografía Dieter Walter Liedtke

Dieter W. Liedtke nació el 6 de julio de 1944 en Essen (Alemania). En sus obras combina la filosofía, la investigación y el arte. Además de artista, es inventor, filósofo, investigador, empresario y autor. En opinión de Liedtke, sólo podremos hacer un mundo más positivo y ético si el arte desciende de su torre de marfil y se muestran también obras de arte en exposiciones en lugares de trabajo o de ocio que se decodifiquen mediante una fórmula sencilla y se abran así a la transferencia de creatividad e innovación a la población.

En 1963, su primera exposición tuvo lugar en una panadería de Viena. Desde entonces, ha expuesto sus obras en la UE y en los Estados Unidos. Entre otros, en el Larchemont de Nueva York, en la Kaiserhof Galerie de Essen, en el Alsterhaus de Hamburgo, en el Karstadt de Dortmund, en el Hotel Sheraton de Essen, en el Museo Liedtke de Virneburg, en la Messe Essen, así como en una exposición especial en Italia San Gemini y en el Museo Liedtke de Mallorca.

Liedtke vive en Port d'Andratx, en Mallorca, desde 1986. En julio de 1994 inauguró el Museo Liedtke en la misma localidad. Diseñado por Liedtke en forma de cerebro, el edificio del museo (que también alberga condominios) alberga 30 de sus esculturas en el terreno que rodea el edificio. En su trabajo como artista e investigador, abrió una oficina en Essen en la década de 1960 para “inventos por encargo” y desarrolló patentes y productos de uso cotidiano, comercializando, por ejemplo, el principio del video marketing utilizado hoy en día en todo el mundo en los puntos de venta de los grandes almacenes, los escaparates, en los medios de transporte y en las grandes proyecciones de vídeo en las fachadas de los edificios, así como en el público. Inventó el “zapato suspendido en el aire”, el primer sistema de navegación basado en películas de mapas, el reloj de pulsera con datos y, en 1998, el creador del “canal de vídeo en Internet” (cuya idea se manifiesta hoy en Youtube y otros canales de vídeo) y es el inventor del “Hairmatic 2000”, que fue promocionado por Franz Beckenbauer y, gracias a su promoción en vídeo en los grandes almacenes, se convirtió en un “producto de culto de los años 70” (Du Mont Verlag



Cologne) y vendió millones de ejemplares en numerosos países. Los peluqueros creen que Liedtke fue uno de los fundadores de la moda punk con su peluquería.

En 1999, fundó la fundación benéfica Fundación Liedtke en Mallorca/España con el objetivo de promover la creatividad y la salud entre la población, así como la paz a través del proyecto Globalpeace Campus. Liedtke también ha sido fuente de ideas para diversos proyectos, como la feria de arte Art Forum de Berlín y la exposición mundial Expo 2000 de Hannover. Para dar a conocer conceptos de energía sostenible, Liedtke inventó en 2007 un motor híbrido de hidrógeno y bombilla que sólo requiere una batería muy pequeña y tiene “costes de producción muy bajos” y “bajo consumo” para el medio ambiente y el clima, y desarrolló un túnel de viento energético para autopistas y líneas de ferrocarril, (casas-túnel de viento-cañones y tejados) que produce el viento motriz y los túneles de vien-

to para la generación de energía eléctrica (sin contaminar más la naturaleza con los aerogeneradores y sus líneas eléctricas) así como energía renovable de forma descentralizada y puede reducir el consumo de los vehículos hasta un 7% mediante la generación de viento de retorno de la generación eólica de láminas rotativas, así como las barreras de vórtice de ruido-aire creadas a lo largo de las autopistas y las líneas ferroviarias por las lamas eólicas, que atrapan el ruido de la conducción en la autopista entre las lamas y protegen así en gran medida a los residentes locales de la contaminación acústica excesiva e inductora de enfermedades causada por el ruido de la conducción del tráfico. En la actualidad, sus obras de arte, investigaciones e inventos tratan sobre el “Gesamtkunstwerk Welt” (mundo de las obras de arte totales), para el que ha desarrollado su propio movimiento artístico bajo el nombre de “Evolucionismo Concreto”. Dieter Liedtke recibió el encargo de Joseph Beuys de desarrollar una fórmula de arte grá-

fico que permitiera a todo el mundo, a partir de los ocho años, reconocer la historia del arte y sus obras como un camino pictórico de conocimiento para fomentar su propia red neuronal e incorporar la creatividad almacenada en las obras a sus capacidades cognitivas con sólo verlas. A partir de 1994, desarrolló el concepto de la exposición de arte abierto a partir de esto. A partir de 1.000 obras originales, desde la Edad de Piedra hasta la actualidad, quiere hacer accesible el arte como proceso cognitivo a una población más amplia con la exposición de arte abierto.

Liedtke consiguió que empresas patrocinaran su proyecto y al mismo tiempo convenció a numerosos directores de museos, así como a historiadores del arte internacionales, de la fórmula del arte. Entre otros, la fórmula fue examinada por historiadores del arte, científicos y filósofos como el Prof. Dr. Harald Szeemann, el Prof. Karl Ruhrberg, el Prof. Dr. Friedmann Schrenk, el Prof. Dr. Franz Müller Heuser, el Prof. Dr. Manfred Schrey, el Prof. Dr. Hellmuth Karasek y el Prof. Niklas Luhmann y que, por convicción como cocreadores y pioneros del Segundo Renacimiento y la Ilustración, apoyaron la exposición de arte abierto 1999 en Essen y la fórmula del arte. Numerosos directores de museos examinaron la fórmula de Liedtke por su corrección histórico-artística y la encontraron revolucionaria. Además, apoyaron art open presentando valiosas obras de arte originales. Así, algunos museos prestaron hasta 70 obras de arte histórico u obras clave de la historia del arte (entre otros: La Galería Estatal Tretyakov de Moscú, el Museo Estatal Ruso de San Petersburgo, la Galería Nacional Polaca de Cracovia, el Bundeskunsthalle de Bonn, el Hessisches Landesmuseum de Darmstadt, el Museo Von der Heydt de Wuppertal, las Kunstsammlungen zu Weimar de la Klassik Stiftung de Weimar y el Museo del Greco de Toledo). El art open se inauguró el 10 de julio de 1999 en la Messe Essen con 23000 metros cuadrados de espacio expositivo, estuvo abierto día y noche y la visita, que incluía 56 conciertos (clásica, folk, rock, pop, tecno) fue gratuita. La exposición de la fórmula del arte abierta se cerró después de cinco días con una dudosa justificación política.

Diez años después, el concepto de promoción de la creatividad art open de Liedtke es deseado y aprobado por la Unión Europea. La UE proclama oficialmente 2009 como el Año de la

Creatividad y la Innovación entre los Pueblos. El objetivo del Año Europeo es promover la creatividad y la innovación como competencias clave para todos y reconocer y utilizar el papel de la cultura en el fomento de la creatividad y la innovación. Liedtke no sólo desarrolla la fórmula artística encargada por Joseph Beuys para la democratización del arte, sino que al mismo tiempo, con la descodificación del arte, ve abolidas las dictaduras* y aristocracias electivas en el tiempo de las democracias actuales con una nueva creatividad, educación y libertad del miedo en las poblaciones a favor de un Capitalismo Ético en evolución con Democracia Directa. *Gobiernos que en parte a través de las Fake News e ignorando los desarrollos positivos de nuestra historia en los últimos 200 años, así como a través de la propagación latente y dosificada del miedo, reducen la creatividad genéticamente disponible y niegan a la población el acceso a una clave de creatividad, como la fórmula del arte gráfico de Liedtke-Hegel para el aumento de la creatividad, así como ignorar los resultados de las investigaciones neuronales y epigenéticas que hacen que una fórmula del arte ya desarrollada para el aumento de la creatividad y un código de medios para la reducción del miedo sean obligatorios según las constituciones o leyes, así como la Carta de Derechos Humanos de la ONU en numerosos países para el acceso libre de miedo a la salud, la libertad y el desarrollo de la personalidad.

A partir de 2004, Liedtke centró incondicionalmente sus obras de arte en el "Gesamtkunstwerk Welt" con el objetivo de mostrar las formas en que la sociedad puede dar forma a un futuro ético. Un museo callejero itinerante con grandes ilustraciones de obras de arte y la fórmula del arte en camiones que recorren toda Europa, continuó el programa de promoción de la creatividad a partir de 2005 con otras publicaciones de libros sobre la fórmula del arte. Con la ayuda de la fórmula del arte como base, el inventor-artista y sucesor de "Leonardo da Vinci" (como los medios de comunicación y los historiadores del arte han llamado al outsider del mercado del arte y a los teóricos del arte durante décadas), explora los enigmas de las cuevas ilustradas de la Edad de Piedra, de Göbekli Tepe, Stonehenge las pirámides así como el Disco del Cielo de Nebra y el estado actual del mundo y demuestra que los antiguos monumentos culturales eran centros de salud de rituales de información y que el estado actual

de la salud del mundo se debe también a la falsa información y a los miedos generados así como a la creatividad cerrada a la población. Para contrarrestarlo, Liedtke elabora un código de los medios de comunicación que se corresponde con las leyes de la mayoría de los estados y que se puede demandar con las constituciones de todos los países democráticos. Escribe una constitución de las religiones que regula la paz entre las religiones en sólo 23 artículos y muestra con el estudio "Los cinco tabúes sociales" dónde las normas sociales de los estados violan sus constituciones así como los derechos humanos de la ONU. Con una fórmula científicamente evidente y verificable física y biológicamente: "i = E (información = energía)", sustituye al "Dios de los Padres y los Antepasados", que se basa en antiguas intuiciones, revelaciones, información social, tradiciones orales y escrituras sagradas, por una estructura de red evolutiva eterna, infinita y preservadora de las especies del "poder creativo de la información: i = E" y pone así fin a la disputa religiosa entre los credos: "Cuál de las religiones tiene el único Dios correcto". Con la fuerza creativa documentada de la "información", demuestra un posible camino evolutivo hacia una comunidad de conocimiento científicamente fundada en la que las religiones siguen promoviendo las creencias y rituales de sus antepasados, pero ya no pueden ignorar la fuerza creativa científicamente documentada. Con la realización y la documentación científica de la "estructura de red evolutiva eterna, infinita y preservadora de la especie del poder creativo de la información", los argumentos contra otra religión o los ateos y la justificación de una declaración de guerra contra ellos, como misión de Dios y de la fe, no sólo son más difíciles, sino que, por el contrario, la ayuda y la protección de los no creyentes y de los de otras creencias es una misión evolutiva de la creación para preservar la especie para los que conocen la creación, en la que "i = E" libera la energía para la implementación de la paz global. Un enfoque radicalmente nuevo en sus obras de arte es la promoción de la paz entre los pueblos y las religiones. El interés particular de Liedtke en este caso es el aumento de la creatividad en las poblaciones. Cree y demuestra que las sociedades creativas son muy difíciles de suprimir y explotar. Sus conceptos pretenden descodificar todo el arte mediante una fórmula artística y lograr un aumento de la creatividad en la población adoptando la creatividad de las obras de los artistas para lograr

una evolución social, societaria y económicamente justa para todas las personas.

Con una población enferma, temerosa y desorientada, no es posible mejorar el mundo y realizar una obra de arte total del mundo sin ayudar primero a la gente. A partir de sus obras de arte (en las que trabajó a partir de 1980 con material de vídeo y película, que para él representaban ADN congelado, secuencias genéticas y programas genéticos tomados del tiempo) pudo leer y demostrar en los años 80 a través de sus intuiciones y creatividad cómo los programas genéticos desconectan la información externa generadora de miedo que se transmite a través de los sentidos, dañan los genes, los programas genéticos se desvían y se hunden en el caos, y los programas epigenéticos de ayuda a los genes se atan, perturban y puentean. Como resultado, tras consumir información excesivamente negativa, la inteligencia, el sistema inmunológico, la salud y la esperanza de vida disminuyen por los miedos latentes directos y subliminales, se violan los derechos humanos, se daña la democracia y se violan las constituciones de los gobiernos.

Liedtke está desarrollando su Gesamtkunstwerk Welt para Internet con el fin de fortalecer la salud de las personas y la democracia a partir de 2007 programas de salud basados únicamente en información curativa con la fórmula "i = E", así como a nivel mundial en todos los teléfonos móviles en más de 100 idiomas para fortalecer el poder inmunológico, la salud y el rejuvenecimiento para todos de forma gratuita. Por ejemplo: una APP para combatir la adicción a las drogas para levantar y la adicción a la información de los medios de comunicación que induce al miedo.

- Una app para potenciar la creatividad y el reconocimiento del arte
- Una app para reducir la depresión
- Una app para la depuración epigenética de los genes y el refuerzo del sistema inmunitario, así como para la defensa contra los virus y las bacterias nocivas.
- Una app para el rejuvenecimiento celular.
- Una app para reforzar el coeficiente intelectual y la inteligencia creativa
- Una app para construir la democracia directa

Liedtke sólo se ríe de una comparación corporativa de sus apps con Google, Facebook,

Instagram y otras empresas de redes sociales, porque con una población mundial creciente, según él, el propósito de las apps radica en la profundidad de la salud y el futuro de todas las personas y, por tanto, en la inteligencia de enjambre y la creatividad para una vida sostenible y ética con la humanidad compañera y no en el beneficio financiero de sus apps.

El investigador Prof. Dr. Eric Kandel NY recibe el Premio Nobel de Medicina en el año 2000 por los descubrimientos y estudios que Liedtke reconoció a través de sus obras de arte, escritas y publicadas en sus libros décadas antes. La eficacia de los programas de salud de Liedtke App "i = E" ha sido confirmada por investigadores internacionales a través de estudios independientes a partir de 2014, (especialmente en 2022 el efecto genético epigenético de la información y Apps) para la promoción de la salud y el rejuvenecimiento celular. La liberación de los programas genéticos naturales

En una "acción de liberación", Liedtke muestra lo fácil que es y la alegría que supone promover la propia salud y el rejuvenecimiento con la información adecuada mediante una simple app. Desvela y aclara el proceso de liberación, recuperación y rejuvenecimiento celular que crea la alegría de vivir en una breve acción artística en 2019 en el Museo Liedtke de Mallorca con los conocidos artistas españoles de Magic Jack, Oliver y Chris. Los tres artistas simbolizan los programas de genes que están atados por la información que produce el miedo y representan su autoliberación a través de i = E pictóricamente por primera vez en la acción como una experiencia y para un proyecto de Magia planeado junto con Liedtke. Liedtke, que en 2021 desarrolló la idea teatral y la película de ficción "Información" a partir de la acción de liberación, en la que las células, el ADN, los genes, los programas genéticos son representados por personas: Las células, el ADN, los genes, los programas genéticos, los programas epigenéticos, así como el ser humano con su entorno y la información que actúa sobre él se comunican entre sí para reaccionar a esta información mediática, que es importante para el ser humano y el cuerpo para la conservación del ser y de la especie.

Liedtke continúa con la idea de la libertad de los programas genéticos naturales para el desarrollo de la paz global. El Campus Globalpeace, diseñado por él, incluye una clínica para el

rejuvenecimiento celular, una sala del espíritu para todas las comunidades religiosas, una universidad para las innovaciones con un centro de innovación adjunto, así como un museo de "Innovaciones y Evolución en el Arte" en el que se exponen obras desde la Edad de Piedra hasta la actualidad en la Exposición del Nuevo Renacimiento: i = E = MC² y cuyas piezas se descifran para iluminar "que el arte es innovación" con la fórmula del arte así como con la pieza musical que desarrolló en 1997, "Mar", que se interpreta durante la exposición y en la que se resume un viaje en el tiempo de la historia de la música con la fórmula del arte y sus innovaciones (clásica, rock-pop, tecno, arias y slam poetry). La misión de Liedtke a la dirección de su museo es que la "Exposición del Nuevo Renacimiento: i = E = MC²" como exposición itinerante, así como con una aplicación de la fórmula del arte en más de 100 idiomas, promueva la creatividad del enjambre y la educación de un pueblo para aumentar la salud, la creatividad, la economía mediante el desarrollo de innovaciones sostenibles y conceptos éticos.

Liedtke, que hasta ahora no había ofrecido sus obras en el mercado del arte, decide a la edad de 78 años vender por primera vez las obras originales y sus NFT, así como las Artinvest Garantie Coins, vinculadas al índice de precios de las obras de arte, a través de galerías y marchantes de arte seleccionados como inversión de capital de garantía de obras de arte para que los elevados incrementos de valor de las obras de arte genuinas contribuyan a la acumulación amplia y mejor diversificada de riqueza entre la población. Dona los ingresos de sus obras, NFTs y monedas a la realización del "Gesamtkunstwerk Welt" y a la construcción del primer "Campus Globalpeace".

En la serie de obras de arte "Reducción del mundo a una fórmula", con 10 obras de fórmula en color púrpura, azul y amarillo, simplificadas

hasta el más mínimo detalle, muestra en 2020 en 30 obras cómo puede proceder el universo, la vida y el desarrollo social y dónde debemos corregir e intervenir con la información para poner en marcha un mundo ético y la obra de arte total. Con la fórmula de Einstein $E = MC^2$, a la que añade una pequeña i como símbolo de la información, introduce el poder de la creación en la física y forma así una simbiosis entre Einstein y Heisenberg. Demuestra que la energía se crea a través de la información, desarrolla una "ley de conservación de la información" así como una "teoría general de la información" y con la fórmula $i = E$, documenta por primera vez en la historia del arte la fórmula mundial buscada por decenas de miles de filósofos y científicos naturales en las obras de arte, así como un concepto que aporta soluciones para un mundo nuevo y mejor para el hombre y el mundo a través del arte. Los últimos resultados de la investigación científica y los premios Nobel de los científicos que llegaron de forma independiente a los mismos resultados de investigación son la prueba de los trabajos y las declaraciones de las obras de arte de Liedtke a partir de 1963 con las que pudo extraer la 10 pequeña fórmula de sus trabajos anteriores y que documentan una nueva imagen revolucionaria de la conexión causal de la información para la formación de la materia y el universo. Para Liedtke, el universo es un organismo informacional evolutivo eternamente vivo, consciente, universalmente ético y que preserva las especies. Algunas de sus fórmulas de las obras de arte o de sus subáreas ya han sido confirmadas por la mecánica cuántica, la teoría de la relatividad, así como en la biología evolutiva, la investigación epigenética y la sociología, o bien resumen por primera vez los últimos resultados de la investigación en una de las fórmulas revolucionarias. Lo que hace que la importancia histórico-artística de sus obras sea incomparable y que los precios de sus obras, así como los de las obras clave del pensamiento de una nueva visión del mundo, sean los más valiosos y caros del mundo y ya en vida obras de inestimable valor.

Queda por ver si sus 10 fórmulas de descodificación encontradas en el arte serán plenamente confirmadas por la investigación científica. Una cosa es segura: con cada nueva confirmación científica o cada premio Nobel que documente que las intuiciones que había manifestado y descrito anteriormente en sus obras de arte son correctas, el desarrollo del valor y el precio de sus obras, con la con-

siguiente publicidad mundial, ampliará aún más su ventaja sin rival sobre otras obras de arte. Más allá del desarrollo del valor de sus obras, las 10 fórmulas del arte demuestran un nivel de creatividad e innovación hasta ahora desconocido en la ciencia, la filosofía y la historia del arte, que él reduce audazmente a tres signos para el universo, con sus contenidos biológicos, sociológicos y culturales: $i = E$.

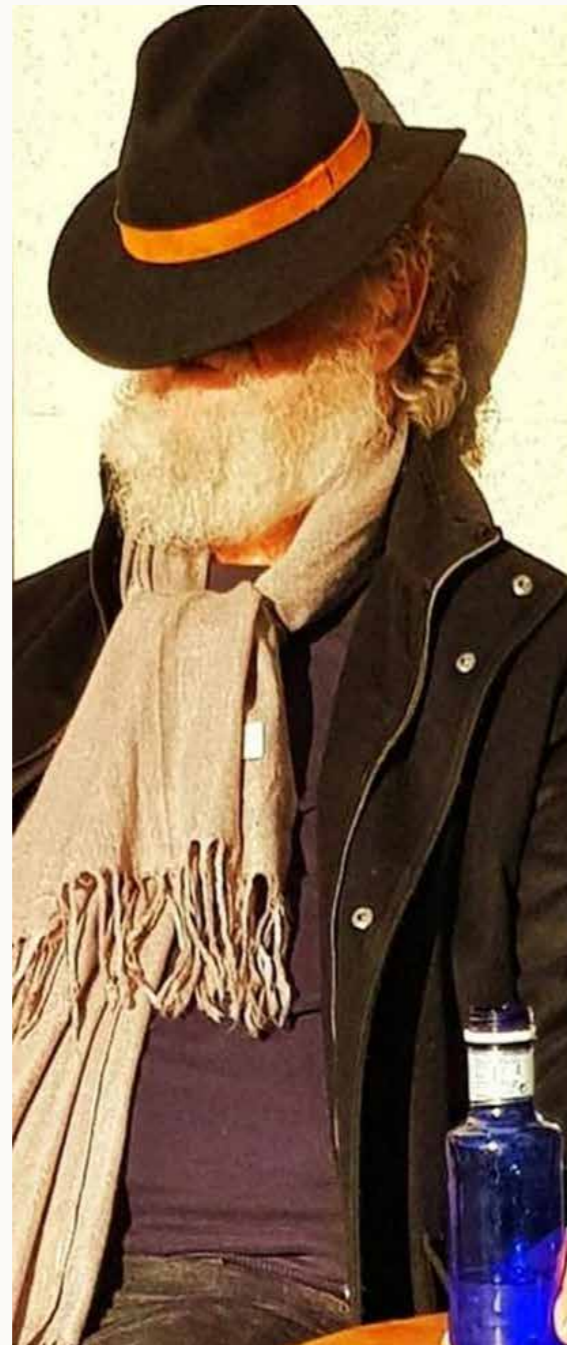

Descansos /Dieter W. Liedtke

Libros y catálogos de Dieter Walter Liedtke

- *The Consciousness of Matter/ 1982
- The Fourth Dimension/ 1987
- art puzzle solved/ 1990
- art formula encyclopaedia/ 1999
- Liedtke art open worldart exhibition/ 2000
- Code Liedtke - art open closed/ 2005
- Prosperity through culture/ 2005
- The world formula/ 2007
- Codigo Universo - The Hypercode/ 2013
- The gene piano aimeim for cell rejuvenation/ 2014
- The Da Vinci - Liedtke Code - Research through Art $i = M$ / 2014
- Cain's Reversal - Ethical Capitalism - Globalpeace/ 2014
- Seeing and understanding art - Art puzzle solved - art formula/ 2014
- Letter fields - The proof of God/ 2014
- Information - The basis of the universe/ 2014
- The Codigo Universo ABC Seminars/ 2014
- Information - The Principle of Creation/ 2014 (The holistic view and summary of the books and theories from 1982 -2014)
- Find the universe code / 2018
- Globalpeace Campus Moixent/ Mogente/ 2019
- El nuevo Da Vinci/ Cada uno es Leonado/ Proyectos y Libros/ 2020
- Nuevo Renacimiento $i = E = MC^2$ Evolución del arte mundial Exposición/ Catálogo 2023

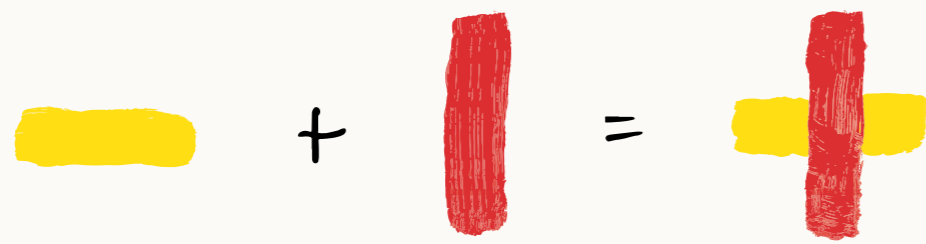

$$i = E = MC^2$$

